

SCENIC E-TECH 100% ELECTRIC

korisnički priručnik vozila





Dobrodošli za upravljač vašeg novog električnog vozila

Ovaj korisnički priručnik sadrži potrebne informacije:

- da dobro upoznate vaše vozilo, te da na taj način, u potpunosti, i u najboljim uvjetima upotrebe, uživete u svim tehničkim savršenostima kojima je ono opremljeno.
- da postignete stalan optimalan rad poštivanjem jednostavnih, ali strogih savjeta za održavanje po programu.
- da se suočite, bez pretjeranog gubitka vremena, sa zahvatima koji ne zahtijevaju intervenciju stručnjaka.

Nekoliko trenutaka koje ćete posvetiti čitanju ovog priručnika uvelike će vam se isplatiti zbog informacija i savjeta o vozilu te njegovim funkcijama i novim značajkama koje ćete tamo pronaći. Ako vam neke stvari ostanu nejasne, tehnički savjetnici u našoj Mreži rado će vam dati sva dodatna objašnjenja.

Za smjernice, pogledajte sljedeće simbole:

 i  vidljivi na vozilu – označavaju da se detaljnije informacije o postupcima i/ili ograničenjima postupaka, ovisno o stupnju opremljenosti vozila, nalaze u priručniku s uputama za uporabu vozila.

→ preusmjeravanja na stranicu navedena su bilo gdje u priručniku.



bilo gdje u priručniku s uputama ukazuju na rizik, opasnost ili sigurnosna uputstva.

Opis modela, prikazan u ovoj knjižici uputstava, sastavljen je na osnovu tehničkih karakteristika poznatih na dan sastavljanja ovog dokumenta. **Priručnik obuhvaća svu opremu (standardnu i dodatnu) koja je dostupna za te modele, a je li ta oprema postavljena na vozili ovisi o verziji, odabranim opcijama i zemlji u kojoj se vozilo prodaje.**

U ovom dokumentu također može biti opisana i oprema koja bi se tek trebala pojaviti tijekom godine.

Dijagrami u korisničkom priručniku navedeni su kao primjeri.

Želimo vam ugodnu vožnju za upravljačem vašeg vozila.

Prijevod s francuskog. Kopiranje ili prijevod, čak i djelomično, zabranjeni su bez prethodnog pismenog odobrenja proizvođača vozila.

SADRŽAJ

Dobrodošli za upravljač vašeg novog električnog vozila... 5	
Vanjština	6
Putnički prostor	8
Položaj vozača	10
Pomoć pri vožnji	12
Sigurnost tijekom vožnje	14
Prepoznavanje vozila – oznake	16
Motorni prostor (redovito održavanje)	18
otklanjanje kvara	20
Upoznajte svoje vozilo	22
Električno vozilo	22
Kartica	45
Kartica	48
Kartica: super zaključavanje	53
Digitalni ključ	54
Otvaranje i zatvaranje vrata	57
Zaključavanje, otključavanje otvarajućih dijelova	60
AUTOMATSKO ZAKLJUČAVANJE OTVARAJUĆIH	
DIJELOVA U VOŽNJI	63
Prednji nasloni za glavu	64
Prednja sjedala s ručnim komandama	65
Prednja sjedala s električnim komandama	67
Prednja sjedala	69
Sigurnosni pojasevi	71
Dodatni zaštitni mehanizmi na prednjem sigurnosnom pojasu	76
Dodatni zaštitni mehanizmi na stražnjim sigurnosnim pojasovima	81
Bočni zaštitni mehanizmi	82
DODATNI ZAŠTITNI MEHANIZMI	84
Sigurnost djece	85
Dječja sjedala	93
Sigurnost djece	105
Upravljač	108
Retrovizori	110
Kamera za stražnji prikaz	113
Mjesto vozača s upravljačem na lijevoj strani	118
Mjesto vozača s upravljačem na desnoj strani	120
Kontrolna svjetla	122
Zasloni i pokazivači	127
putno računalo	130
Izbornik personalizacije podešavanja vozila	137
Sat i vanjska temperatura	139
ZVUČNI I SVJETLOSNİ UPOZORITELJI	140
OSVJETLJENJE I VANJSKA SIGNALIZACIJA	141
Podešavanje visine farova	146
Brisač stakla, uređaj za pranje vjetrobranskog stakla .	149
Brisač stakla, uređaj za pranje stražnjeg stakla	153
Vožnja	155
Pokretanje, Zaustavljanje motora	155
Komanda stupnja prijenosa, elektronička ručica	158
Regenerativni kočioni sustav	161
Automatska parkirna kočnica	164
Funkcija "Autohold"	167
Zaštita okoliša	169
Savjeti za vožnju, eko vožnja	170
Doseg vozila	173
Upozorenje za gubitak tlaka u gumama	175
Mehanizmi za ispravljanje i pomoć pri vožnji	181
Moja sigurnost	185
Sprečavanje izlaska iz prometne trake	186

SADRŽAJ

Sprečavanje izlaska iz prometne trake u hitnim slučajevima	193	Stražnja klupa: funkcije	322
Upozorenje za mrtvi kut	200	Stražnja polica prtljažnika	323
Upozorenje za sigurnosni razmak	204	Motorizirana vrata prtljažnika	325
Aktivno naglo kočenje	208	PRIJEVOZ PREDMETA U PRTLJAŽNIKU	329
Upozorenje na oprez vozača	215	Prijevoz predmeta	330
Otkrivanje prometnih znakova	218	Krovne šipke, aerodinamičko krilce	331
Ograničivač brzine	223	Održavanje	332
Prilagodljivi regulator brzine Stop and Go	227	Poklopac motornog prostora	332
Aktivna pomoć u vožnji	244	Razine:	334
Pomoć pri parkiranju	257	Tlak u gumama	337
Aktivno naglo kočenje u vožnji unazad	263	Pomoćni akumulator od 12 V	339
Upozorenje prilikom izlaska iz parkirnog mjesta	266	Održavanje karoserije	342
Kamera za vožnju unatrag	270	Održavanje unutarnjih obloga	345
Kamera s pregledom od 360°	273	Praktični savjeti	347
Parkiranje slobodnih ruku	282	SET ZA NAPUHAVANJE GUMA	347
Sigurni izlazak iz vozila	287	Komplet alata	350
Hitni poziv	290	Gume	351
Vaša udobnost	293	Prednji farovi	354
Multi-Sense	293	Stražnja svjetla i pokazivači smjera	355
Uvodnici zraka	294	Unutarnje osvijetljenje	356
Klima uređaj s automatskim upravljanjem	298	Kartica "slobodne ruke"	357
Klimatiziranje zraka	303	Postavljanje i upotreba dodatne opreme	359
Klimatiziranje zraka	305	Osigurači	360
Multimedijaska oprema	307	Metlice brisača stakla	365
Električni podizači stakala	309	Vuča	367
Neprozirni panoramski krovni otvor	311	smetnje u radu	370
Unutarnje osvijetljenje, sjenilo	312	Tehničke karakteristike	374
Pretnici za odlaganje, uređenje putničkog prostora	314	Identifikacijske pločice vozila	374
Utičnica za dodatnu opremu	320	Tehničke informacije za hitne službe	375
Stražnji nasloni za glavu	321	Identifikacijska pločica motora, karakteristike motora	376

SADRŽAJ

Dimenzije (u metrima)	377
Mase	379
REZERVNI DIJELOVI I POPRAVCI	380
listovi za održavanje po programu	381
Kontrola protiv prohrđavanja	387

VANJŠTINA

1

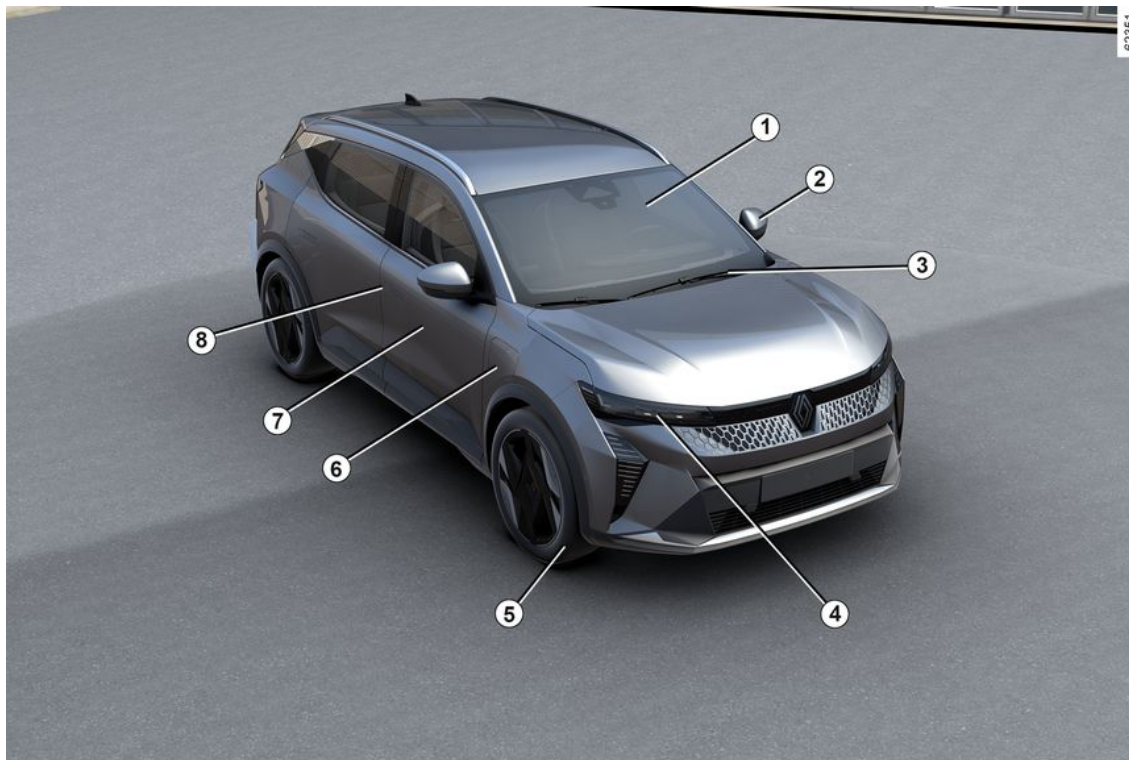

6 - Dobrodošli za upravljač vašeg novog električnog vozila

VANJŠTINA

1. Električni podizači stakala → 309
2. Retrovizori → 110
3. Brisač stakla, uređaj za pranje stakla → 149 → 153
Odmagljivanje → 300
4. Svjetla: način rada → 141
Svjetla: zamjena → 354
5. Gume → 351
6. Opterećenje → 30
7. Održavanje karoserije → 342
8. → 45 kartica
Zaključavanje, otključavanje vrata → 60

PUTNIČKI PROSTOR

1

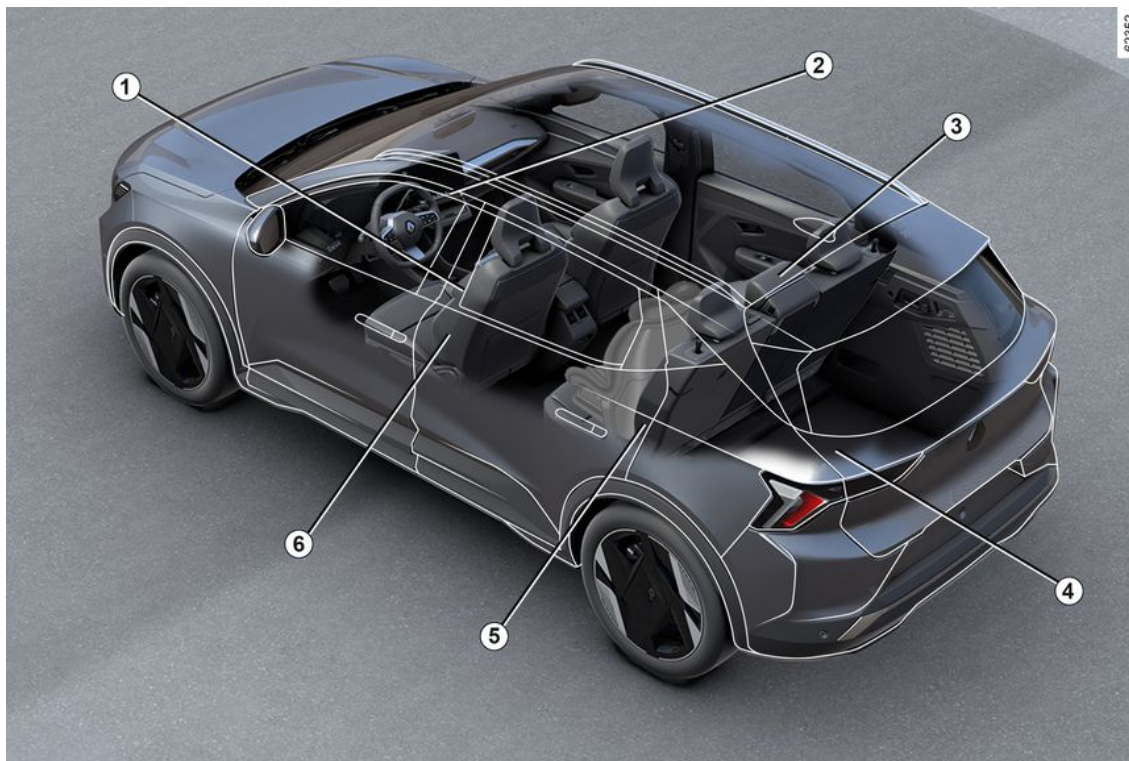

PUTNIČKI PROSTOR

1. Podešavanje položaja za vožnju → 71
2. Pretinci/uređenje putničkog prostora → 314
3. Stražnji nasloni za glavu → 321
Stražnja klupa → 322
4. Prijevoz predmeta → 329
5. Sigurnost djece → 85
6. Prednji nasloni za glavu → 64
Prednja sjedala s ručnim upravljanjem → 65
Prednja sjedala s električnim upravljanjem → 67

POLOŽAJ VOZAČA

1

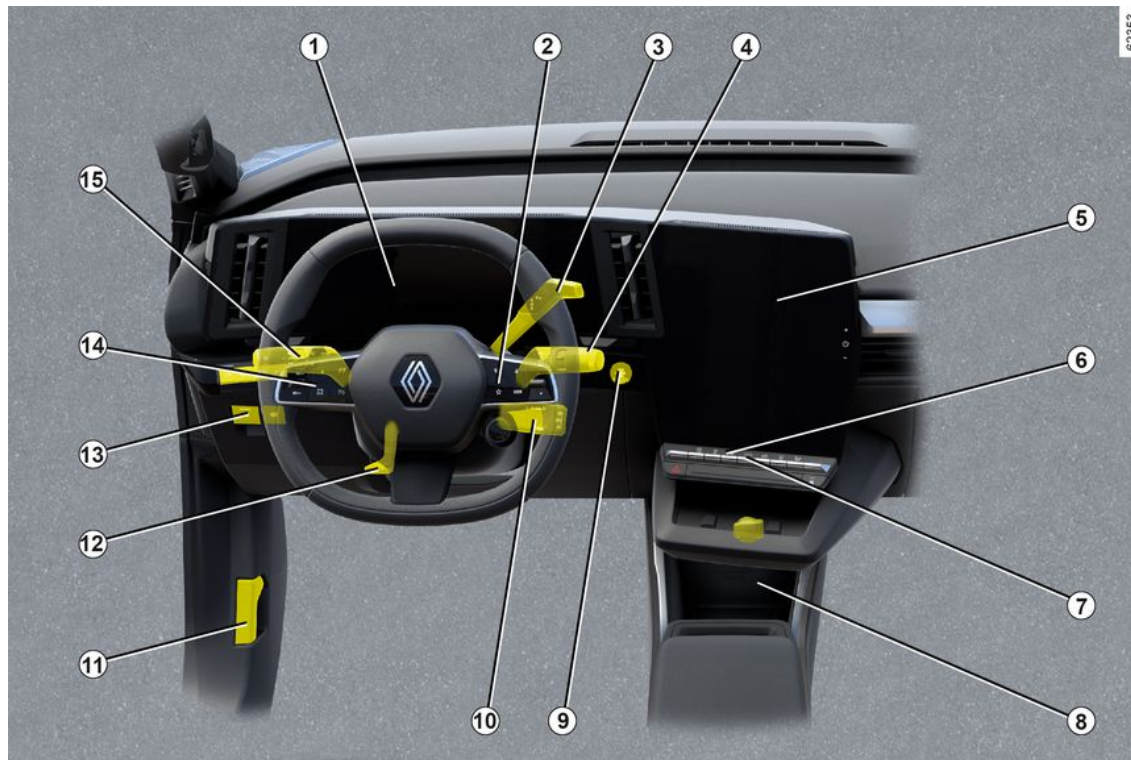

10 - Dobrodošli za upravljač vašeg novog električnog vozila

POLOŽAJ VOZAČA

1. Instrumentna ploča ➔ **122**
2. Komande putnog računala ➔ **130**
3. Ručica mjenjača ➔ **158**
4. Kontrola brisača/perača prozora ➔ **149 ➔ 153**
5. Prednji dio multimedijalnog sustava ➔ **307**
6. Grijana sjedala ➔ **69**
7. Grijanje / klima uređaj ➔ **298**
8. Pretinac za odlaganje na središnjoj konzoli / područje indukcijskog punjenja ➔ **314**
9. Gumb za pokretanje/zaustavljanje motora ➔ **155**
10. Komanda za MULTI-SENSE ➔ **293**
11. Otvaranje poklopca motora ➔ **332**
12. Podešavanje kola upravljača ➔ **108**
13. Automatska parkirna kočnica ➔ **164**
14. Ograničivač brzine ➔ **223**
15. Vanjsko osvjetljenje ➔ **141**

POMOĆ PRI VOŽNJI

1

62354

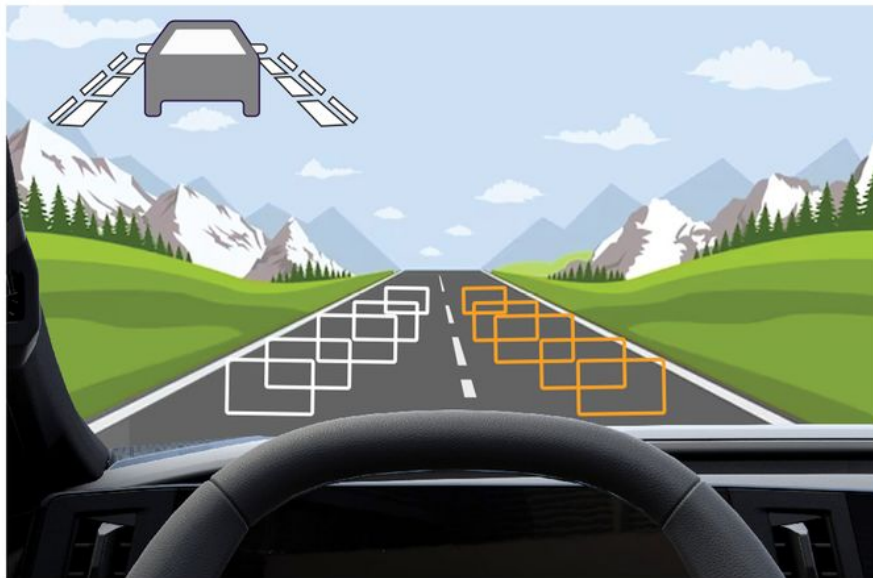

POMOĆ PRI VOŽNJI

- Mehanizmi za ispravljanje i pomoć pri vožnji → 181
- Sprječavanje izlaska iz prometne trake → 186
- Sprječavanje izlaska iz prometne trake u hitnim slučajevima → 193
- Aktivno naglo kočenje → 208
- Aktivno naglo kočenje u vožnji unazad → 263
- Upozorenje na mrtvi kut → 200
- Upozorenje prilikom izlaska iz parkirnog mjesta → 266
- Upozoritelj za smanjenje tlaka u gumama → 175
- Ograničivač brzine → 223
- Prilagodljivi regulator brzine Stop and Go → 227
- Prepoznavanje prometnih znakova → 218
- Pomoć pri parkiranju → 257
- Kamera za vožnju unazad → 270
- Kamera s pregledom od 360° → 273
- Parkiranje bez upotrebe ruku → 282
- Sigurni izlaz iz vozila → 287
- Upozorenje na sigurnosni razmak → 204
- Upozorenje na oprez vozača → 0

SIGURNOST TIJEKOM VOŽNJE

1

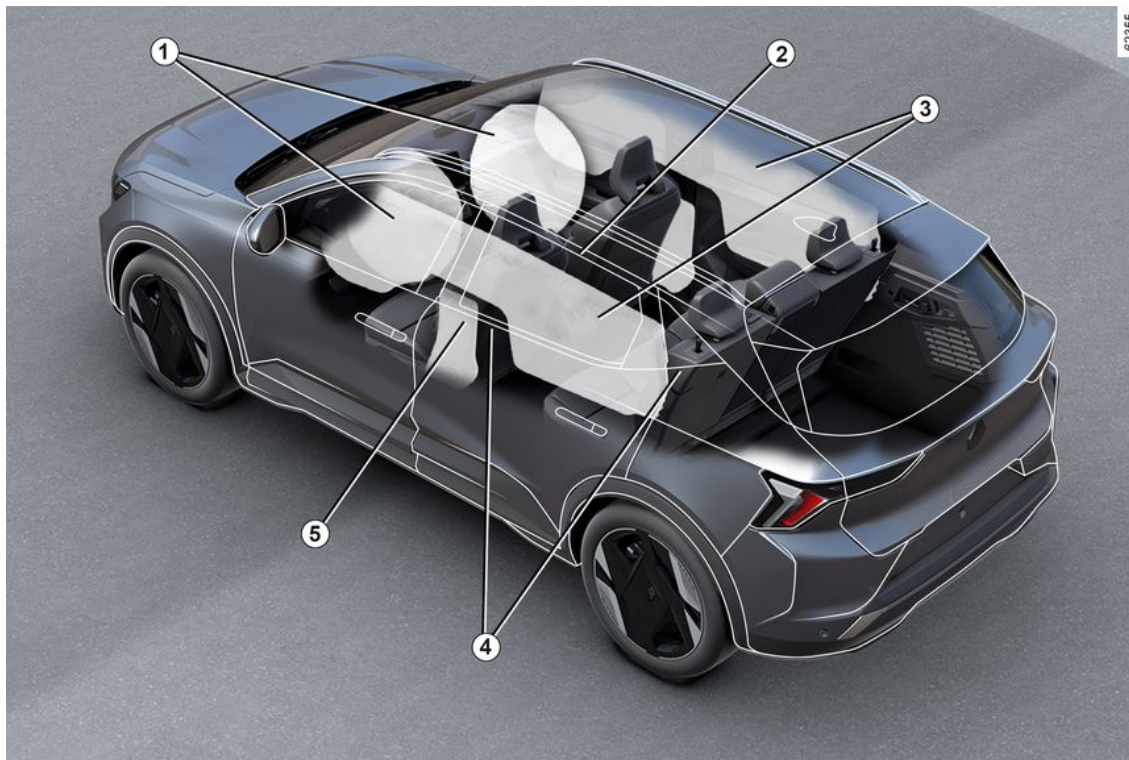

02355

SIGURNOST TIJEKOM VOŽNJE

1. Prednji zračni jastuci → 77
Isključivanje prednjeg zračnog jastuka suvozača → 85
2. Središnji zračni jastuk → 82
3. Zračni jastuci zavjese → 82
4. Sigurnosni pojasevi → 71
5. Bočni zračni jastuci → 82

PREPOZNAVANJE VOZILA – OZNAKE

1

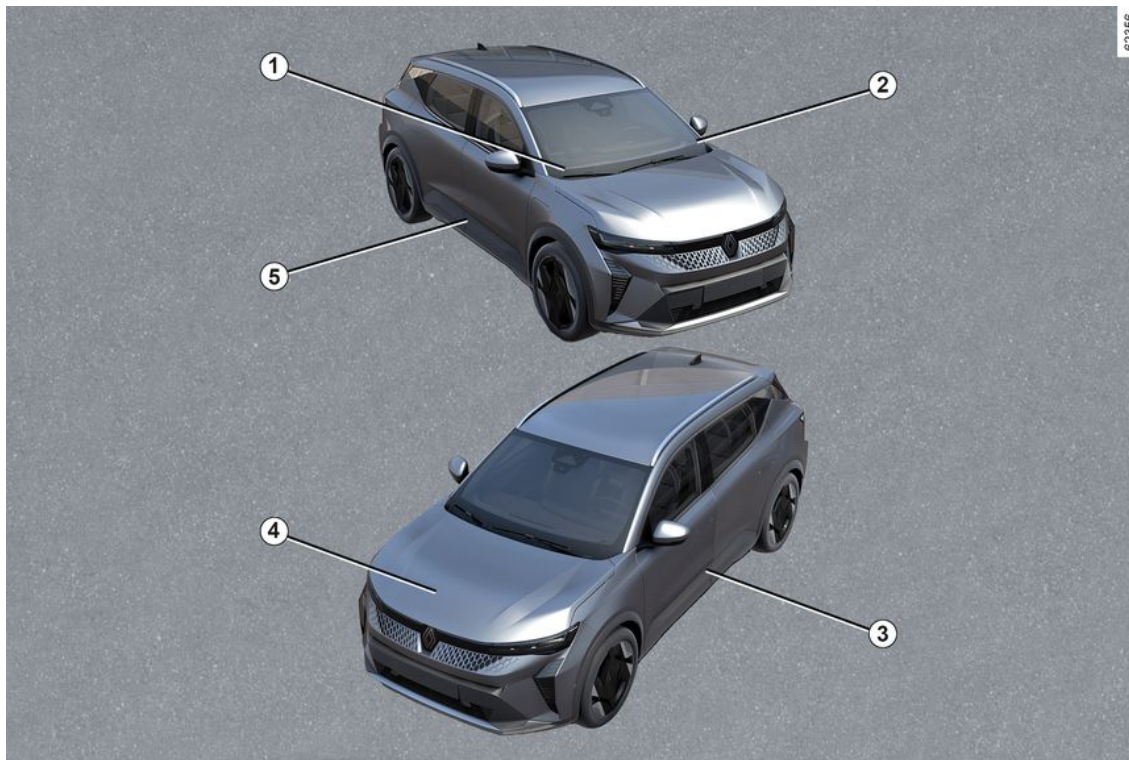

PREPOZNAVANJE VOZILA – OZNAKE

1. Tehničke informacije za hitne službe ➔ **375**
2. Podsjetnik za identifikacijski broj vozila (VIN) ➔ **374**
3. Oznake tlaka u gumama ➔ **175 ➔ 351**
4. Identifikacija motora ➔ **376**
5. Identifikacijska pločica vozila ➔ **374**

MOTORNI PROSTOR (REDOVITO ODRŽAVANJE)

1

62357



MOTORNI PROSTOR (REDOVITO ODRŽAVANJE)

1. Akumulator → 339
2. Kočiona tekućina → 335
3. "400 V" električni strujni krug → 22
4. Rashladna tekućina → 334
5. Tekućina za pranje stakala → 335
6. Otvaranje poklopca motornog prostora → 332

OTKLANJANJE KVARA

1

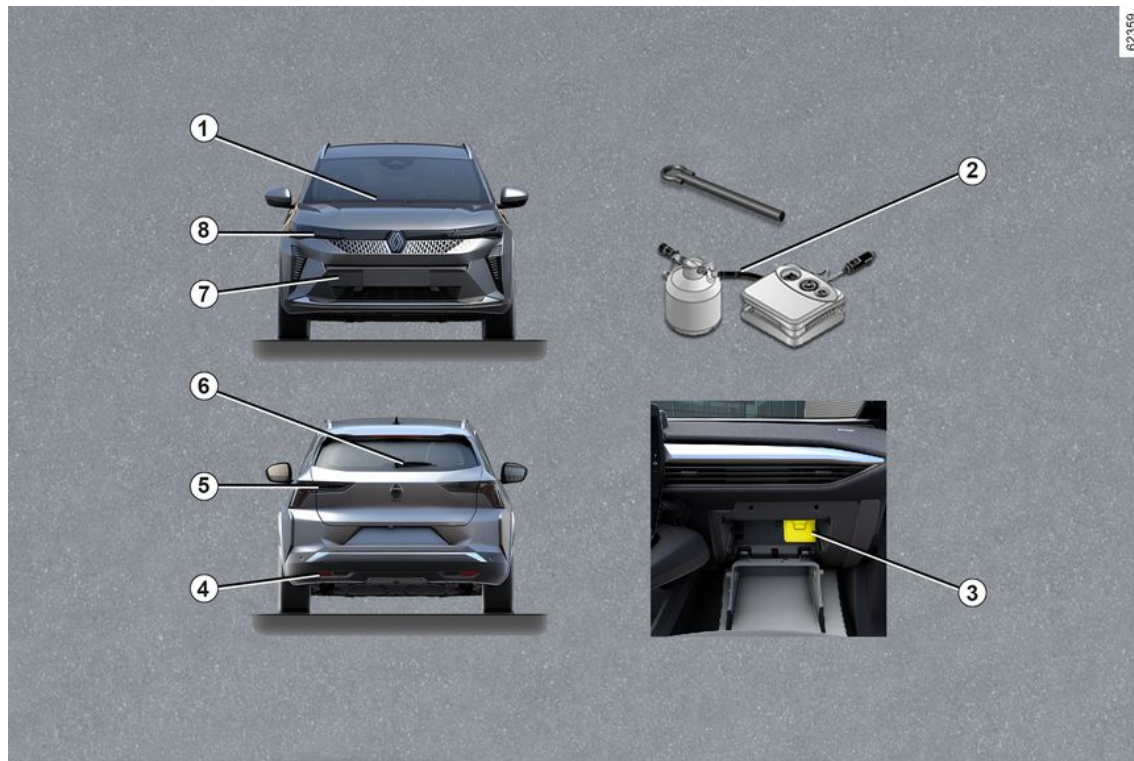

OTKLANJANJE KVARA

1. Zamjena metlica brisača vjetrobranskog stakla → **365**
2. Probušena guma → **347**
Alati → **350**
3. Osigurači → **360**
4. Stražnje priključno mjesto → **367**
5. Zamjena žarulja stražnjeg svjetla → **355**
- 6 Zamjena metlice brisača stražnjeg stakla → **365**
7. Prednje priključno mjesto → **367**
8. Zamjena žarulja farova → **354**

ELEKTRIČNO VOZILO

Električna vozila imaju posebne karakteristike, no funkcioniraju na sličan način kao klasična vozila.

Glavna razlika električnih vozila je da isključivo upotrebljavaju električnu energiju umjesto goriva koje se upotrebljava u klasičnim vozilima.

Zbog toga preporučujemo da pažljivo pročitate ove upute koje opisuju vaše električno vozilo.

2

ELEKTRIČNO VOZILO

Uvod

2 Shematski dijagram električnog vozila

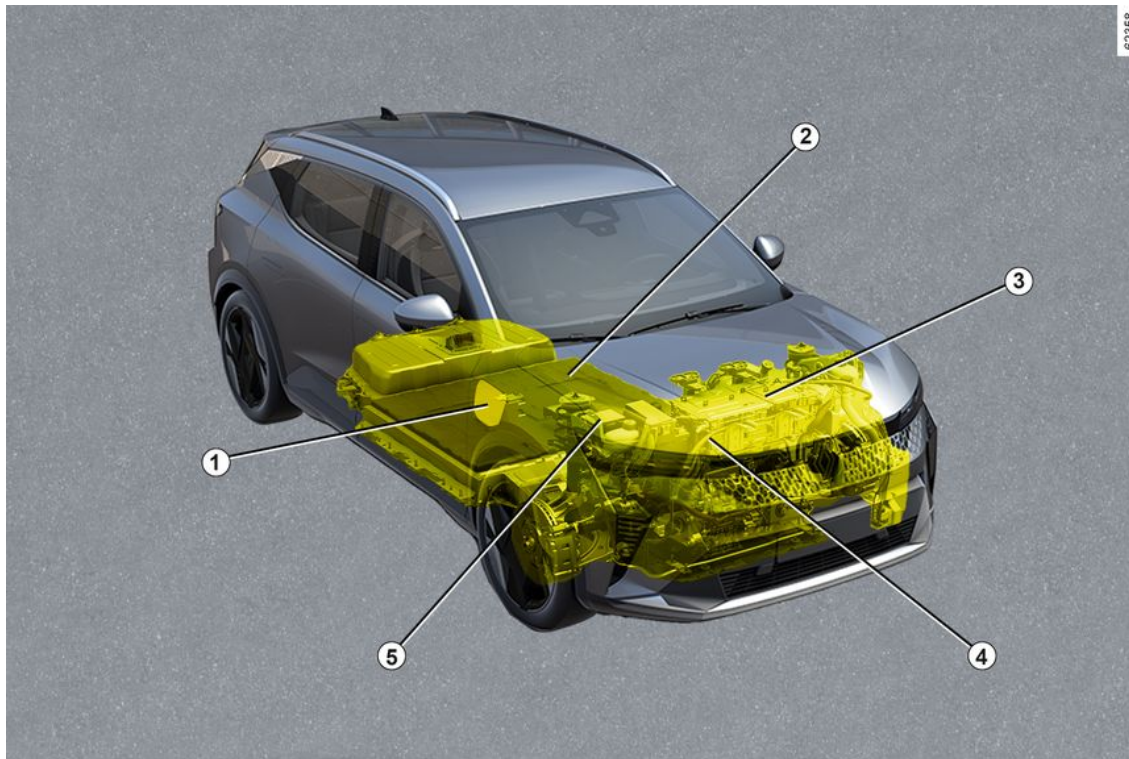

ELEKTRIČNO VOZILO

- 1** Priključak za električno punjenje (na strani suvozača)
- 2** Pogonska baterija od 400 V
- 3** Električni motor
- 4** Narančasti električni kabeli
- 5** Pomoćni akumulator od 12 V

ELEKTRIČNO VOZILO

Povezane usluge

2

Uvod

Vaše električno vozilo upotrebljava povezane usluge koje nude informacije i/ili upravljaju sljedećim:

- status punjenja vašeg vozila s upozorenjem o slaboj bateriji;
- programiranjem punjenja pogonskog akumulatora na temelju određenih ponuđenih odabira
- preostali raspon vozila;
- ...

Tim uslugama možete pristupiti koristeći sljedeće:

- vanjske digitalne uređaje (mobilni telefon, tablet itd.);
- multimedijски ekran vozila .

Za više informacija pogledajte upute za multimedijску opremu ili se obratite ovlaštenom zastupniku.



Možete se pretplatiti na povezanu uslugu ili je produžiti u bilo kojem trenutku kod ovlaštenog zastupnika marke

Akumulatori

Električno vozilo ima dvije vrste akumulatora:

- pogonski akumulator "400 V";
- pomoćni 12 V akumulator.

Pogonski akumulator "400 V"

Taj akumulator pohranjuje energiju potrebnu za pravilan rad motora vašeg električnog vozila. Kao i svaki akumulator, prazni se nakon upotrebe i morate ga redovno puniti.

Ne morate čekati da pogonski akumulator dosegne razinu rezerve da biste ga ponovno napunili.

Vrijeme punjenja ovisi o vrsti zidne utičnice ili javnog priključka koji upotrebljavate.

Domet vašeg vozila ovisit će o razini napunjenosti pogonskog akumulatora te o vašem stilu vožnje → 173.

Pomoćni akumulator od 12 V

Drugi akumulator u vozilu sekundarni je akumulator od 12 V: on napaja opremu vozila (svjetla, brisače vjetrobranskog stakla, sustav za pomoć pri kočenju itd.).

(A)

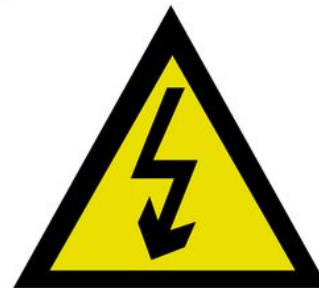

Simbol **A** označava električne elemente na vozilu koji mogu predstavljati sigurnosne rizike.

ELEKTRIČNO VOZILO

Električni strujni krug od "400 V"

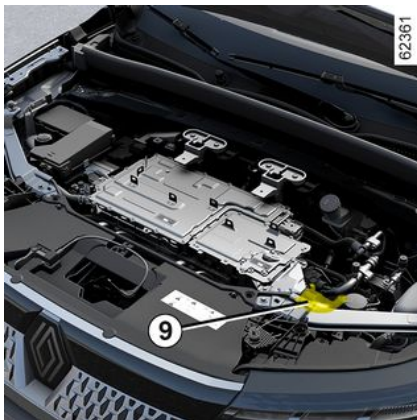

Električni strujni krug od "400 V" može se prepoznati po narančastim kabelima 9 i komponentama koje

imaju simbol .



Pogonski sustav električnog vozila upotrebljava istosmjerni napon od približno

400 V.

Taj se sustav može zagrijati tijekom paljenja i nakon isključivanja paljenja. Poštujte poruke upozorenja koje se nalaze na naljepnicama u vozilu.

Strogo su zabranjeni bilo kakvi zahvati ili preinake na električnom sustavu od 400 V (dijelovi, kabeli, priključci, pogonski akumulator) zbog mogućeg ugrožavanja vaše sigurnosti. Nazovite ovlaštenog zastupnika.

Opasnost od teških opekotina ili električnog udara koji mogu dovesti do smrti.

Vožnja

Kao i kod vozila s automatskim mjenjačem, morate se naviknuti da nećete upotrebljavati lijevu nogu ni njome kočiti.

Kada u vožnji podignete nogu s papučice gasa ili pritisnete papučicu kočnice, motor tijekom usporavanja generira električnu struju, a ta se

energija upotrebljava za kočenje vozila i ponovno punjenje pogonskog akumulatora ➔ 170.

Vremenske nepogode, poplavljene ceste:



Nemojte voziti kolnikom ako visina vode prelazi donji rub naplataka.



Kočenje motorom ni u kojem slučaju ne smije biti zamjena za papučicu kočnice.

Buka

Električna vozila su posebno tiha. U početku će vama i ostalim sudionicima u prometu možda to biti neobično. Teško će čuti vozilo dok se kreće.

Budući da je motor tih, čut ćete zvukove koje niste navikli čuti (zvuk uzrokovan aerodinamičnošću, buku guma i sl.)

Prilikom svakog isključenja kontakta, ventilacija se isključuje nakon otprilike deset sekundi.

ELEKTRIČNO VOZILO

2



Ometanje u vožnji

Na strani vozača upotrebljavajte isključivo tepihe prikladne za vaše vozilo, koji se pričvršćuju na prethodno ugrađena pričvršćenja, te redovito provjeravajte njihovo pravilno pričvršćenje. Nemojte postavljati više tepiha jedan na drugi.

To može ometati rad papučica

Obratite se ovlaštenom predstavniku marke.



Vaše je električno vozilo tiho. Prije napuštanja vozila, držeći nogu na kočnici, zaustavite

motor.

POSTOJI OPASNOST OD TEŠKIH OZLJEDA

Zvučni upozoritelj za pješake

Zvučni upozoritelj za pješake omogućuje vam upozoravanje ostalih sudionika u prometu, a posebno pješaka i biciklista, o vašoj prisutnosti.

Prilikom pokretanja motora zvučni se upozoritelj za pješake automatski uključuje. Zvuk se čuje kada se vozilo kreće brzinom između 1 i 30 km/h.

Dodatne informacije o sireni za pješake potražite u uputama za sustav multimedije.

U slučaju kvara trube  uključuje se kontrolno svjetlo na instrumentnoj ploči uz poruku "Pogreška vanjskog zvuka".

Važne preporuke



Pažljivo pročitajte ove upute. Nepridržavanje ovih uputa može za posljedicu imati **opasnost od požara, teških ozljeda ili strujnog udara koji mogu uzrokovati smrt.**

U slučaju nezgode ili sudara

U slučaju nesreće ili udarca u podvozje vozila (npr. udarca u kamen, visoki pločnik ili neku drugu prometnu opremu) može se oštetiti strujni krug ili pogonski akumulator.

Neka vozilo pregleda ovlašteni predstavnik marke.

Nikada nemojte dodirivati dijelove sustava od "400 V" ili narančaste kabele vidljive unutar ili izvan vozila.

U slučaju težeg oštećenja pogonskog akumulatora može doći do curenja:

- nikada nemojte dodirivati tekućine koje cure iz pogonskog akumulatora;
- u slučaju da tekućine dođu u kontakt s tijelom, isperite mjesto kontakta s puno vode i zatražite liječničku pomoć što je prije moguće.

U slučaju udarca, čak i blažeg, u vratašca i/ili ventil za punjenje, čim prije ih mora pregledati ovlašteni predstavnik marke.

U slučaju požara

U slučaju požara pobrinite se da svi odmah napuste vozilo i kontaktirajte hitne službe te ih obavijestite da je riječ o električnom vozilu.

Ako morate intervenirati, upotrijebite samo sredstva za gašenje kao što su ABC ili BC koji su kompatibilni sa svjetlima na električnim sustavima. Ne upotrebljavajte vodu ni druga sredstva za gašenje.

U slučaju oštećenja električnog strujnog kruga nazovite ovlaštenog servisera.

Vuča

→ 367.

Pranje vozila

Nikada nemojte prati motorni prostor, priključak za punjenje ni pogonski akumulator mlazom pod visokim tlakom.

Time se može oštetiti strujni krug.

Nikada nemojte prati vozilo dok se puni. Nikada ne perite kabel za punjenje dok se vozilo puni. Nikada ne perite kabel za punjenje i utikač kabela za punjenje kad kabel nije spojen kako biste spriječili koroziju pinova za punjenje.

Postoji opasnost od strujnog udara i opasnost po život.

ELEKTRIČNO VOZILO

Punjenje

2 Shematski dijagram

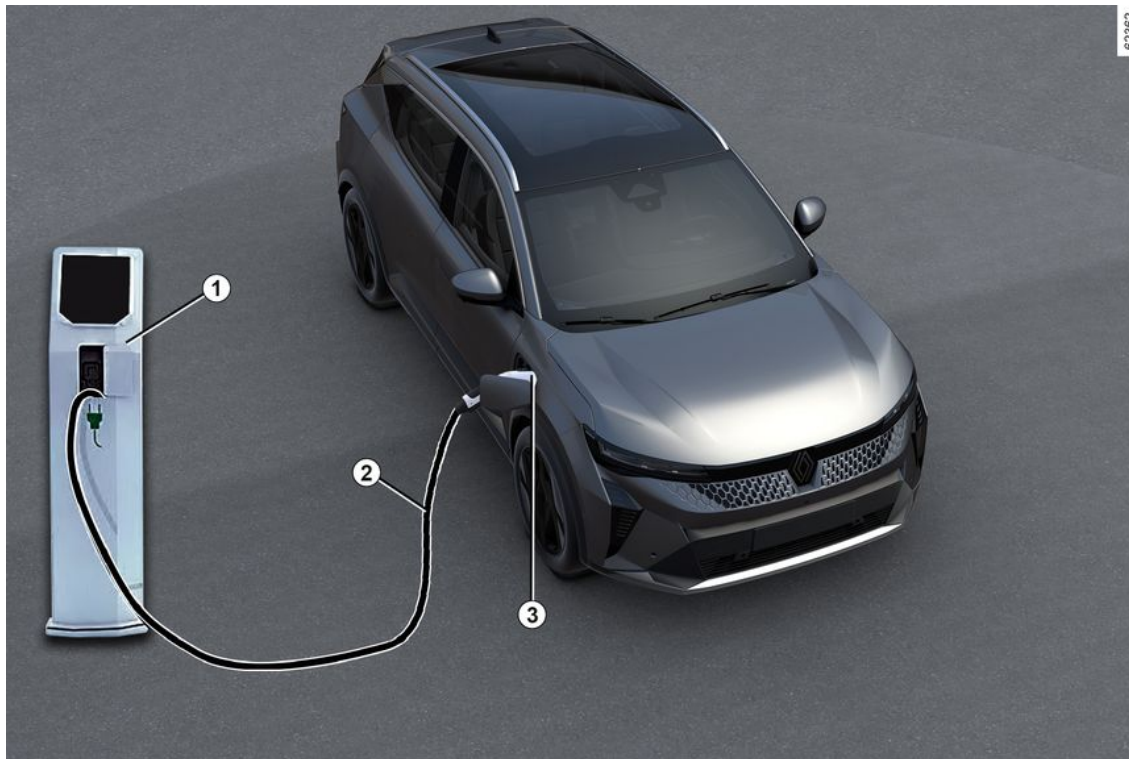

ELEKTRIČNO VOZILO

- 1 Posebna zidna utičnica ili priključak za punjenje
- 2 Kabel za punjenje
- 3 Priključak za električno punjenje (na strani suvozača)

2



Ako imate pitanja o opremi koja je potrebna za punjenje, obratite se predstavniku marke.



Važne preporuke za punjenje vozila

Pažljivo pročitajte ove upute. Nepridržavanje ovih uputa može za posljedicu imati **opasnost od požara, teških ozljeda ili strujnog udara koji mogu uzrokovati smrt.**

Punjenje

Nemojte ništa raditi na vozilu tijekom punjenja (pranje, rad na motornom prostoru i sl.).

U slučaju prisutnosti vode, znakova korozije ili stranih tijela u priključku kabela za punjenje ili u utičnici za punjenje vozila, nemojte puniti vozilo. Opasnost od požara.

Nemojte pokušati dodirnuti kontakte kabela, kućne utičnice ili utičnice za punjenje vozila ni u njih gurati premete.

Nikada nemojte priključiti kabel za punjenje u adapter, u utičnicu s više utora ni u produžni kabel.

Upotreba generatora je zabranjena.

Nemojte skidati ni mijenjati utičnicu za punjenje vozila ni kabel za punjenje. Opasnost od požara.

Nemojte mijenjati ni izvesti nikakvu radnju na instalaciji tijekom punjenja.

U slučaju udarca, čak i blažeg, u vratašca ili ventil za punjenje, čim prije ih mora pregledati ovlašteni predstavnik marke.

Pazite na kabel: nemojte ga gaziti, uranjati u vodu, natezati ga ni dopustiti da nešto u njega udara.

Redovito provjeravajte je li kabel za punjenje u dobrom stanju.

U slučaju oštećenja kabela za punjenje (korozija, tamna boja, posjekotine itd.), jedinice ili električne utičnice za punjenje vozila, nemojte ih upotrebljavati. Posjetite ovlaštenog zastupnika da biste ih zamijenili.

U slučaju neaktivacije mehanizma za zaključavanje vratašca utičnice za punjenje i/ili otključavanja električne utičnice za punjenje vozila, obratite se ovlaštenom zastupniku.

ELEKTRIČNO VOZILO

Kabel za punjenje A

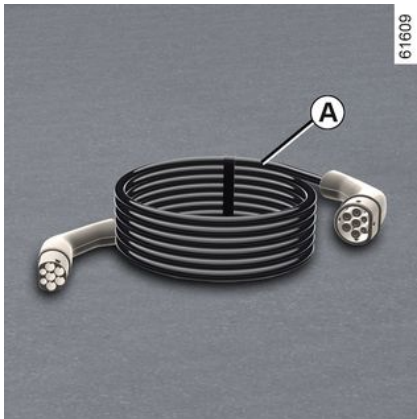

Ovaj kabel namijenjen je vašem vozilu te služi povezivanju vašeg vozila sa zidnim utičnicama ili javnim stanicama za punjenje te time omogućuje standardno punjenje pogonskog akumulatora.

i Preporučujemo da koristite kabel za punjenje koji omogućuje klasično punjenje za punjenje pogonskog akumulatora.

i Svaki se kabel za punjenje pohranjuje u prtljažnik vozila ➔ 323.

Kabel za punjenje B

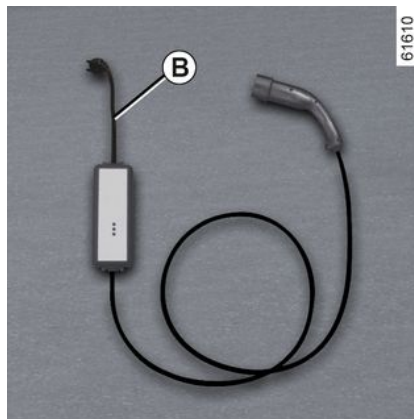

Ovaj se kabel može upotrebljavati za:

- pri normalnoj upotrebi u utičnici koja se upotrebljava samo za vozilo (punjenje od 14 A/16 A);
- povremeno punjenje pomoću kućne utičnice, kada na primjer niste kod kuće (punjenje na 8 A).

U svakom slučaju utičnice moraju biti postavljene u skladu s uputama koje ste dobili s kablom za punjenje **B**.

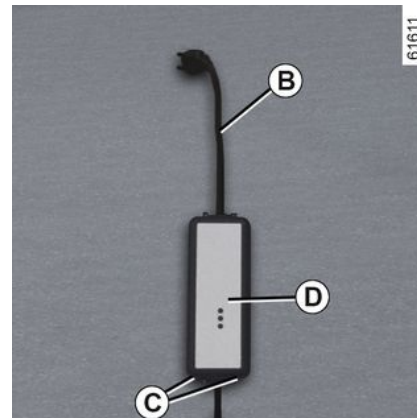

U svakom slučaju **pažljivo** pročitajte u uputama za upotrebu kabela za punjenje **B**.

i Utičnica ne smije nikada posjetiti s kabela. Objesite ga uz pomoć kuka **C**.

i Ako dođe do kvara tijekom postupka punjenja (crveno kontrolno svjetlo prikazuje se na sklopu **D**), odmah prekinite punjenje. Upute potražite u knjižici kabela.

Važne preporuke



Važne preporuke za punjenje vozila

Pažljivo pročitajte ove upute. Nepridržavanje ovih uputa može za posljedicu imati **opasnost od požara, teških ozljeda ili strujnog udara koji mogu uzrokovati smrt.**

Odabir kabela za punjenje

Standardni kabele za punjenje koji se isporučuju uz vozilo osmišljeni su posebno za to vozilo. Osmišljen je tako da vas zaštiti od opasnosti od električnog udara koji može uzrokovati smrt ili požar.

Nemojte upotrebljavati kablove za punjenje prijašnjih vozila jer nisu prilagođeni vašem vozilu.

Iz sigurnosnih razloga, upotrebu kabela za punjenje koji nije preporučio proizvođač strogo je zabranjena. Nepridržavanje uputa može uzrokovati požar ili strujni udar koji može uzrokovati smrt. Informacije o kabelu za punjenje koji odgovara vašem vozilu zatražite od ovlaštenog zastupnika marke.

Upotreba kabela za punjenje *B*

Pažljivo pročitajte upute koje se isporučuju s kabelom za punjenje da biste saznali više o mjerama opreza koje morate poduzeti prilikom upotrebe proizvoda i tehničkim karakteristikama za postavljanje utičnice.

Način postavljanja

Zidna utičnica

Neka ovlašteni stručnjak ugradi posebnu zidnu utičnicu.

U slučaju kućnog punjenja

Neka kvalificirani stručnjak provjeri je li svaka utičnica u koju ćete priključiti kabel za punjenje u skladu sa standardima i propisima koji su na snazi u vašoj državi i je li utičnica u skladu sa specifikacijama opisanima u odjeljku "Sustavi napajanja".

Sustavi napajanja

Upotrebljavajte samo terminale koji su u skladu sa standardom IEC 61851-1 i čije su priključne točke zaštićene na sljedeće načine:

- zaštitnim uređajem diferencijalne struje tipa A, 30 mA, specifičnim za utičnicu koja se upotrebljava;
- uređajem za zaštitu od prekomjerne struje
- zaštitom od prenapona povezanog s munjama u izloženim područjima (IEC 62305-4);

ELEKTRIČNO VOZILO

- spajanjem na masu koje je u skladu sa standardom relevantne zemlje.

2

ELEKTRIČNO VOZILO

Vrste punjenja u skladu s
europskim standardima

2

ELEKTRIČNO VOZILO

Izmjenična struja (AC)

2

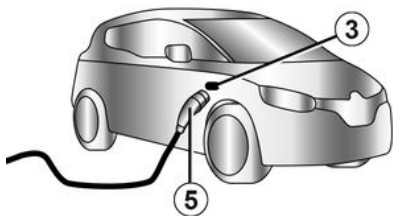
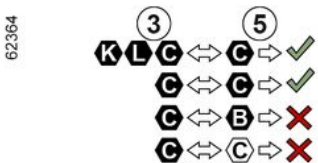
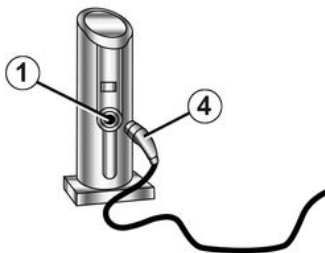





Ako su informacije prikazane na poklopcu za punjenje vozila, slijedite upute u nastavku.

Prije priključivanja kabela za punjenje provjerite:

- odgovaraju li boja i jedno slovo ulazne utičnice **1** boji i jednom slovu na kraju **4** kabela;
- odgovaraju li boja i jedno slovo ulazne utičnice **3** boji i jednom slovu na kraju **5** kabela.

ELEKTRIČNO VOZILO

Naljepnice

Vrsta punjenja	Izmjenična struja (AC)			
Spajanje	Priključak za punjenje 1 / kabel za punjenje 4		Vozilo 3 / kabel za punjenje 5	
Vrste punjenja u skladu s europskim standardima (za sve ostale slučajeve obratite se ovlaštenom zastupniku).				

2

ELEKTRIČNO VOZILO

Istosmjerna struja (DC)

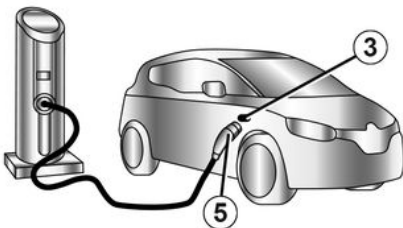
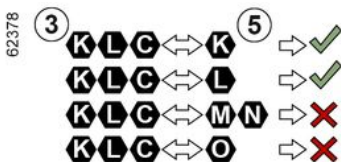





Ako su informacije prikazane na poklopcu za punjenje vozila, slijedite upute u nastavku.

Prije nego što priključite kabel za punjenje, provjerite odgovaraju li boja i jedno od slova ulazne utičnice **3** boji i jednom od slova na kraju **5** kabela za punjenje.

ELEKTRIČNO VOZILO

Naljepnice

Vrsta punjenja	Istosmjerna struja (DC)				
Spajanje	Vozilo 3 / kabel za punjenje 5				
Vrste punjenja u skladu s europskim standardima (za sve ostale slučajeve obratite se ovlaštenom zastupniku).					

2

ELEKTRIČNO VOZILO

Električna utičnica za punjenje 3

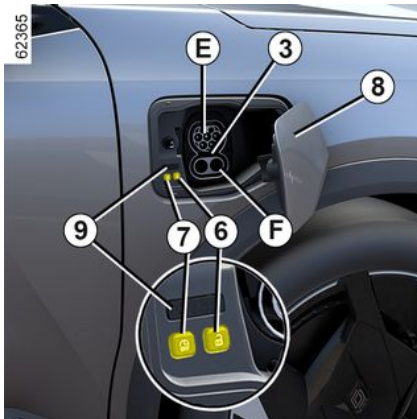

Napomena: ako pada snijeg, uklonite ga s područja punjenja vozila na strani suvozača prije priključivanja na punjenje ili odspajanja.

Snijeg u utičnici može blokirati umetanje priključka kabela za punjenje.

Vozilo ima dvije utičnice za punjenje koje se nalaze na strani suvozača na prednjem dijelu vozila:

- utičnica **E** za punjenje do 22 kW;
- utičnica **F** za brzo punjenje (ovisno o vozilu).

Postoje i dva gumba smještena u vratašcima utičnice za punjenje:

– gumb **6**  može se upotrijebiti za otključavanje kabela za punjenje;

– gumb **7**  može se upotrijebiti za pokretanje trenutnog punjenja.

Mjere opreza

Pri svakodnevnoj upotrebi preporučuje se puniti vozilo do 80 % da biste produžili vijek trajanja akumulatora.

Nemojte puniti ni parkirati vozilo kada je temperatura iznimno visoka ili niska.

U slučajevima ekstremne temperature punjenje može započeti nakon tek nekoliko minuta (vrijeme potrebno da se pogonski akumulator ohladi ili zagrije).

Kada je vozilo parkirano dulje od sedam dana pri temperaturi ispod približno -25°C , možda neće biti moguće napuniti pogonski akumulator.

Kada je vozilo parkirano dulje od tri mjeseca dok je akumulator skoro prazan, punjenje akumulatora može biti nemoguće.

Dostupna razina energije ovisi o temperaturi akumulatora. Stoga se vrijednosti mogu razlikovati pri zaustavljanju i ponovnom pokretanju vozila – ako je akumulator hladan ili topao.

Da biste osigurali trajanje pogonskog akumulatora, nemojte parkirati vozilo

dulje od jednog mjeseca uz veliku napunjenost, osobito ako je vrlo vruće.

Pogonski akumulator puniti nakon vožnje i/ili pri blažim temperaturama. U suprotnom punjenje može potrajati dulje pa čak može biti i nemoguće napuniti akumulator.

Poželjno je napuniti vozilo nakon vožnje ako je razina napunjenosti niska ($< 25\%$) i ako su temperature ispod nule.

Savjeti

- Pri visokim temperaturama preporučujemo da parkirate i puniti vozilo u sjeni ili na natkrivenom mjestu;
- vozilo se može puniti i na kiši ili snijegu;
- uključivanje klima uređaja produljuje trajanje punjenja.



Ako ne postoji zaštita od proboja napona, preporučujemo da ne puniti vozilo tijekom nevremena (grmljavina i sl.).

Ponovno punjenje pogonskog akumulatora

Kada je vozilo zaustavljeno, a kontakt isključen:

ELEKTRIČNO VOZILO

- uzmite kabel za punjenje **2** koji se nalazi u pretincu za odlaganje u prtljažniku vozila;
- pritisnite vratašca utičnice za punjenje **8** da biste ih otključali. Kontrolno svjetlo **9** svijetli u bijeloj boji;

i Ovisno o vozilu, kada su vratašca utičnice za punjenje otvorena ili nisu dobro zatvorena, na instrumentnoj ploči prikazuje se poruka "Otvorena su vratašca utičnice za punjenje".

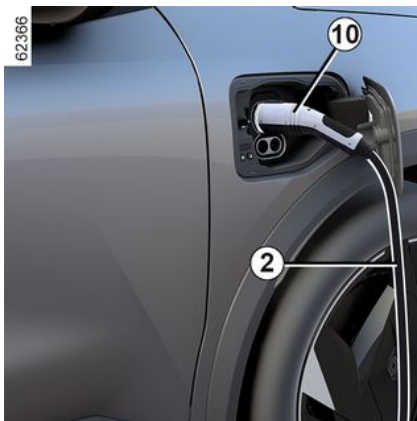

- priključite kraj kabela u izvor napajanja;
- primite ručicu **10**;
- priključite kabel vozila. Kontrolno svjetlo **9** treperi u žutoj boji;

i Nemojte upotrebljavati vratašca utičnice za punjenje **8** za vješanje kabela za punjenje **2** tijekom punjenja vozila.

i Ako ste upravo prihvatili ažuriranje sustava putem multimedijalnog sustava, punjenje pogonskog akumulatora će se dogoditi ili otkazati. Pričekajte da se ažuriranje dovrši prije spajanja kabela za punjenje na vozilo. Više informacija o ažuriranjima sustava potražite u uputama za multimedijalni sustav.

- kada čujete klik zaključavanja, provjerite je li kabel za punjenje pravilno priključen. Da biste provjerili zaključavanje, lagano povucite ručicu **10**;

- ako ste programirali odgođeno punjenje, a želite odmah započeti punjenje, pritisnite gumb **7** za početak punjenja ➔ **303**.

Kabel za punjenje automatski se zaključava kad i vozilo. Zbog toga nije moguće odspojiti kabel iz vozila.

i Obavezno u potpunosti odmotajte kabel za punjenje da biste ograničili njegovo zagrijavanje.



Nemojte koristiti produžni kabel, utičnicu s više utora ni adapter.
Opasnost od požara.

Tijekom punjenja kontrolno svjetlo **9** treperi u plavoj boji.

Kada punjenje započne, sljedeće se informacije prikazuju na instrumentnoj ploči:

- razina energije na kontrolnom svjetlu akumulatora **12**;

ELEKTRIČNO VOZILO

2

i Vrijeme punjenja pogonske baterije ovisi o preostaloj količini energije i snazi koju isporučuje priključak za punjenje. Informacije se prikazuju na instrumentnoj ploči tijekom punjenja → 127.

Napomena: u određenim uvjetima stvarno vrijeme punjenja može biti dulje od vremena punjenja prikazanoj na instrumentnoj ploči. To ovisi o:

- kvaliteti električne mreže;
- početnoj razini napunjenosti;
- suviše niskoj vanjskoj temperaturi;
- ...

U slučaju problema s kablom za punjenje preporučujemo da ga zamijenite kablom koji je identičan originalu. Obratite se ovlaštenom predstavniku marke.

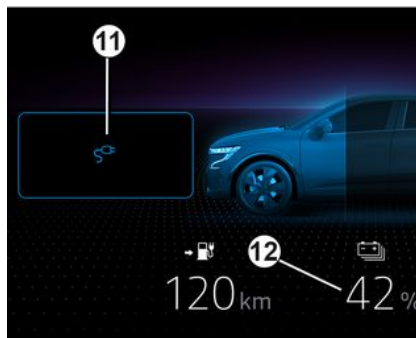

- stopa punjenja akumulatora;
- procjena preostalog vremena punjenja (ne prikazuje se nakon što se akumulator napuni približno 95 %);
- kontrolno svjetlo **11** označava da je vozilo spojeno s izvorom napajanja;
- Doseg vašeg vozila ovisit će o razini napunjenosti.

Zaslon na instrumentnoj ploči nestaje nakon nekoliko sekundi. Ponovno se pojavljuje na instrumentnoj ploči kada se otvore vrata.

Kada punjenje završi, kontrolno svjetlo **9** postojano svijetli u zelenoj boji.

Za ponovno punjenje vozila ne morate čekati da akumulator dosegne razinu rezervne energije.

smetnje u radu

Ako kontrolno svjetlo **9** neprekinuto svijetli u crvenoj boji, obratite se ovlaštenom zastupniku.

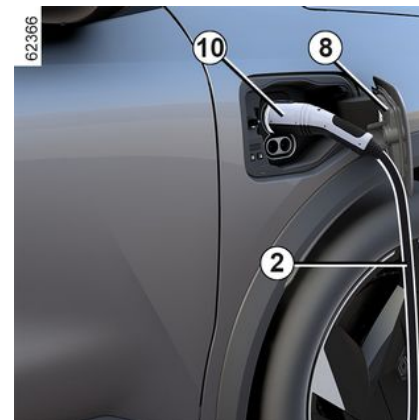

Mjere opreza koje treba poštivati prilikom odspajanja s utičnice

- Pritisnite gumb **6** ili **pritisnite i držite** gumb za otključavanje vrata na kartici da biste otpustili kabel za punjenje vozila;
- primite ručicu **10**;

i Izuzetno je važno ispravnim redoslijedom pratiti korake za odspajanje.

ELEKTRIČNO VOZILO

- odspojite kabel za punjenje **2** iz vozila;
- morate zatvoriti vratašca utičnice za punjenje **8** i pritisnuti ih da biste ih zaključali;
- isključite kabel **2** iz izvora napajanja **1**;
- spremite kabel **2** u pretinac za odlaganje u prtljažniku.

Napomena: netom nakon dugog punjenja pogonskog akumulatora kabel može biti vruć. Upotrijebite ručke.



Nakon što pritisnete tipku za odbravljanje kabela za punjenje imat ćete oko 30 sekundi da kabel iskopčate prije njegovog ponovnog zabavljenja.

Oznaka 13

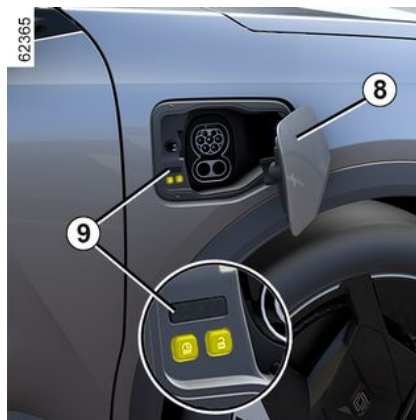

Oznaka **13** na vratašcima za punjenje **8** pruža informacije o postupku punjenja prema statusu kontrolnog svjetla **9**:

- kada treperi u bijeloj boji, to znači da je kabel priključen u vozilo i da sustav provodi svoje provjere;
- kada svijetli postojano u plavoj boji, to znači da je aktivirano programiranje punjenja;
- kada treperi u plavoj boji, to znači da je punjenje u tijeku;
- kada svijetli postojano u zelenoj boji, to znači da je vozilo potpuno napunjeno;
- kada svijetli postojano u crvenoj boji, to znači da se pojavila smetnja u radu.

61903

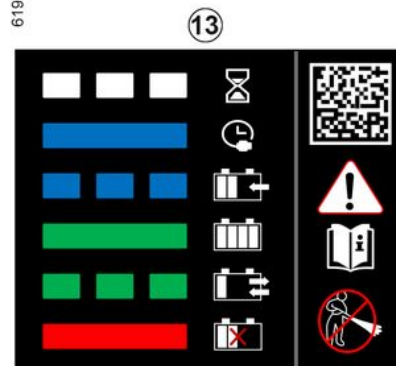

Oznaka **13** koja se nalazi na desnoj strani podsjeća vas na sljedeće upute:

- Vratašca za punjenje nemojte prati visokotlačnim uređajem za pranje.
- kada je vozilo zaustavljeno, ventil i vratašca za punjenje mogu se otvoriti;
- Kada se vozilo kreće, ventil i vratašca za punjenje moraju biti zatvoreni.
- Otvorite vratašca da biste spojili kabel za punjenje.
- Nakon odspajanja ponovno zatvorite vratašca.
- spojite s kućnom utičnicom, priključkom za punjenje s izmjeničnim naponom ili priključkom za brzo punjenje;
- za sve informacije o punjenju pogledajte korisnički priručnik vozila.

ELEKTRIČNO VOZILO

Programiranje punjenja

2



Dok vozilo miruje i motor je uključen, u svijetu "Vozilo" **2** na multimedijском zaslону **1** pritisnite izbornik "Električno", **3** a zatim karticu "Punjenje i klimatizacija" da biste programirali punjenje vozila.

Možete birati između nekoliko načina punjenja:

- "Trenutno punjenje";
- "Program".

Više informacija potražite u knjižici uputstava multimedijского sustava.



Iz sigurnosnih razloga, ova podešavanja vršite dok vozilo stoji.

Nakon što se programiranje potvrdi,

kontrolno svjetlo  prikazuje se na instrumentnoj ploči.

Napomena: punjenje će započeti ako je motor isključen, vozilo je priključeno na izvor napajanja i odobren je pristup.



Ako ste upravo prihvatili ažuriranje sustava putem multimedijalnog sustava, punjenje pogonskog akumulatora će se odgoditi ili otkazati.

Pričekajte da se ažuriranje dovrši prije spajanja kabela za punjenje na vozilo.

Više informacija o ažuriranjima sustava potražite u uputama za multimedijalni sustav.

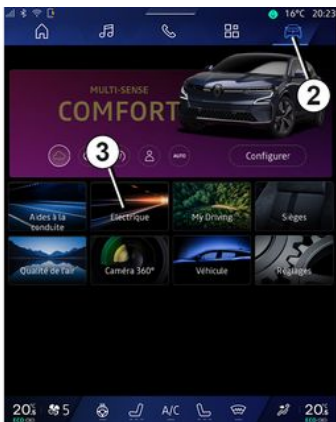

KARTICA

Opće informacije

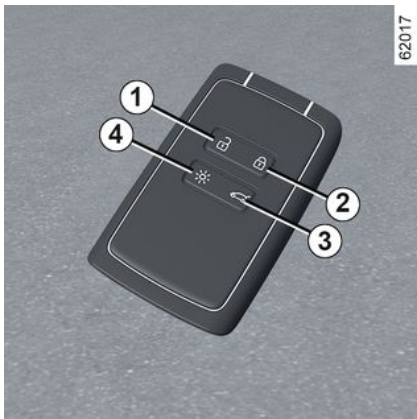

1. Otključavanje svih otvarajućih dijelova.
2. Zaključavanje svih otvarajućih dijelova.
3. Zaključavanje/otključavanje prtljažnika.
4. Daljinsko paljenje osvjetljenja.

Kartica omogućuje:

- zaključavanje/otključavanje otvarajućih dijelova (vrata, prtljažnik) te otklapanje ili sklapanje kvaka na prednjim vratima;
- otključavanje vratašca utičnice za punjenje → 22;

- daljinsko uključivanje svjetla vozila;
- automatsko daljinsko zatvaranje stakala s električnim podizačima → 60;
- automatsko daljinsko otvaranje stakala s električnim podizačima → 60.

i Ovisno o vozilu, možete imate digitalni ključ koji sadržava sve funkcije kartice. Međutim, ako je kartica ostavljena u vozilu, a vrata su zaključana digitalnim ključem, sve funkcije kartice bit će onemogućene. Dodatne informacije potražite u odjeljku "Digitalni ključ" → 54.

Doseg rada

Provjerite da je baterija u dobrom stanju, odgovarajućeg tipa i ispravno umetnuta. Njezin vijek trajanja iznosi oko dvije godine: potrebno ju je zamijeniti kad se poruka "Baterija kartice slaba" prikaže na instrumentnoj ploči → 48.

Područje djelovanja kartice

Ovisno o okruženju: pripazite da ne zaključate ili otključate vozilo slučajnim pritiskanjem gumba na kartici.

Napomena: ako su vrata ili prtljažnik otvoreni ili nisu pravilno zatvoreni, vozilo se neće zaključati. Oglašava se zvučni signal, a svjetla upozorenja i bočni pokazivači smjera ne trepere.

i Ako je baterija ispražnjena, i dalje možete zaključati/otključati i pokrenuti vozilo → 155 → 60 → 48.

Funkcija "Daljinska rasvjeta"



Pritiskom na gumb 4 uključuju se kratka svjetla i vanjsko osvjetljenje na približno 20 sekundi. Omogućava, primjerice, da se izdaleka uoči vozilo

KARTICA

2 parkirano na parkiralištu. Pritisnite i držite tipku **4** približno dvije sekunde da bi se uključilo vanjsko osvjetljenje i da bi se začuo zvuk.

Napomena: ponovno pritisnite gumb **4** da bi se osvjetljenje isključilo.



Savjet

Ne približavajte karticu izvoru topline, hladnoće ili vlage.
Karticu nemojte držati na mjestu na kojem se može saviti ili oštetiti, npr. u stražnjem džepu.



Zamjena: potreba za dodatnom karticom

Ako karticu izgubite ili želite drugu, možete je nabaviti od ovlaštenog prodavača.
Ako se kartica zamijeni, vozilo i **sve kartice** trebat će odvesti ovlaštenom zastupniku kako bi se sustav ponovno inicijalizirao. Možete upotrebljavati do najviše četiri kartice po vozilu.

Smetnje

Ovisno o bliskom okruženju (vanjske instalacije ili upotreba uređaja koji rade na istoj frekvenciji kao daljinski upravljač) rad daljinskog upravljača može biti poremećen.



Odgovornost vozača prilikom parkiranja ili zaustavljanja vozila

Nikada ne ostavljajte dijete, nesamostalnu odraslu osobu ili životinju u vozilu kada ga napuštate, čak niti na kratko. Naime, oni bi mogli dovesti u opasnost sebe ili druge osobe pokretanjem motora, uključivanjem opreme kao na primjer podizača stakala ili pak zaključati vrata.
Osim toga, kada je vani vruće /ili sunčano, temperatura u unutrašnjosti putničkog prostora brzo raste.
OPASNOST OD SMRTI ILI TEŠKIH OZLJEDA.

Postavljanje pojasa 7

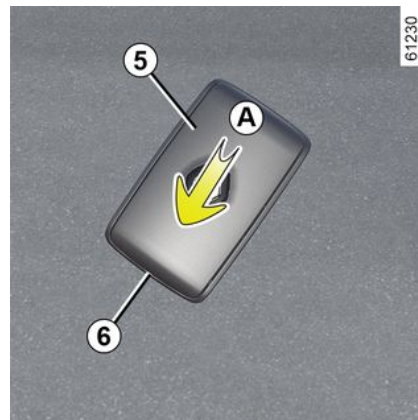

Gurnite stražnje kućište **5** prema dolje uz pritisak na područje **A**.

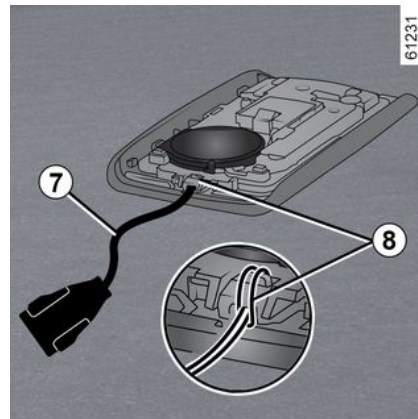

KARTICA

Umetnite traku pojasa u element **8**, a kraj pojasa provucite kroz kopču.

Postavite pojas na otvor **6** i zatvorite kućište.

Napomena: provjerite može li traka pojasa **7** proći kroz otvor **6**.

KARTICA

upotreba



Na raspolaganju su vam dva načina zaključavanja/otključavanja vozila:

- u načinu rada bez upotrebe ruku, prilikom približavanja vozilu i udaljavanja od njega;
- pomoću kartice u načinu daljinskog upravljanja.



Ne odlažite karticu na mjesto na kojem može doći u kontakt s drugom elektroničkom opremom (računalo, telefon itd.) jer to može ometati njezin rad.

Isključivanje/uključivanje načina rada "slobodne ruke"

Ovisno o vozilu, možete deaktivirati/aktivirati otključavanje prilikom približavanja i zaključavanja kada se udaljavate od vozila.

Možete i isključiti/uključiti zvučni signal koji se oglašava prilikom zaključavanja udaljavanjem od vozila → 137.



Nikada ne ostavljajte karticu u vozilu kada ga napuštate.



Odgovornost vozača prilikom parkiranja ili zaustavljanja vozila

Nikada ne ostavljajte dijete, nesamostalnu odraslu osobu ili životinju u vozilu kada ga napuštate, čak niti na kratko. Naime, oni bi mogli dovesti u opasnost sebe ili druge osobe pokretanjem motora, uključivanjem opreme kao na primjer podizača stakala ili pak zaključati vrata.

Osim toga, kada je vani vruće /ili sunčano, temperatura u unutrašnjosti putničkog prostora brzo raste.

OPASNOST OD SMRTI ILI TEŠKIH OZLJEDA.

KARTICA

Otključavanje bez upotrebe ruku
prilikom približavanja vozilu

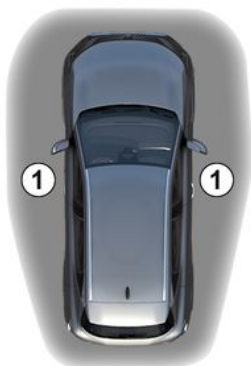

62369

Ako se kartica nalazi u području pristupa **1**, vozilo će se otključati.

Po otključavanju vrata rasklopit će se ručke na prednjim vratima, a svjetla upozorenja i pokazivači smjera **zatreptat će jednom**. Na nekim će se vozilima automatski rasklopiti i vanjski retrovizori.

Zaključavanje bez upotrebe ruku
prilikom udaljevanja od vozila



62370

Dok uza se imate karticu, a vrata i prtljažnik su zatvoreni, udaljite se od vozila: ono će se automatski zaključati čim izađete iz područja pristupa **1**. Sklopit će se ručke na prednjim vratima, a svjetla upozorenja **dvaput će zatreperiti i zatim ostati uključena** približno četiri sekunde. Oglasit će se zvučni signal koji označava da su vrata zaključana, a na nekim će se vozilima automatski sklopiti vanjski retrovizori.

Napomena: udaljenost na kojoj se zaključava vozilo ovisi o okolini.

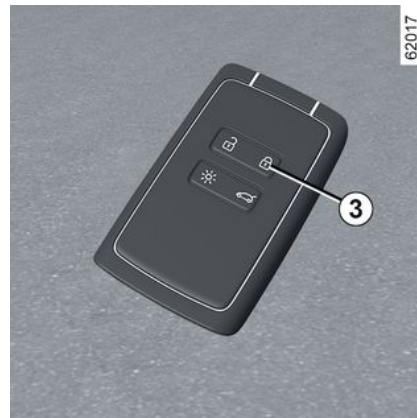

62017

2

Ako se kartica nalazi unutar područja otkrivanja **1** približno 15 minuta, daljinsko se zaključavanje deaktivira. Da biste vozilo zaključali, pritisnite gumb **3** na kartici.

Vozilo se ne može daljinski zaključati ako je kartica u području **2**.

KARTICA

Otključavanje u načinu rada slobodnih ruku otvaranjem prtljažnika



Dok se kartica nalazi u području **1** i vozilo je zaključano, jednom pritisnite gumb **4** da biste otključali cijelo vozilo.

Rasklopit će se ručke na prednjim vratima, a pokazivači smjera i kontrolna svjetla **zatreperit će jednom** kako bi se označilo da su vrata otključana.

Posebne značajke sustava otključavanja

Otključavanje prilikom približavanja vozilu deaktivirano je u određenim okolnostima:

- ako vozilo nije korišteno osam dana;
- ako kartica ostane blizu područja vozila **1** približno pet minuta **nakon zaključavanja vozila**;
- nakon nekoliko prolazaka u blizini područja **1** **bez otključavanja vrata**.

Pritisnite gumb za otvaranje prtljažnika **4** ili upotrijebite karticu kao daljinski upravljač da biste otključali vozilo i ponovno aktivirali način rada bez upotrebe ruku.

Posebne značajke koje se odnose na zaključavanje u načinu rada slobodne ruke

Nakon zaključavanja u načinu "slobodne ruke", morate pričekati približno tri sekunde da biste mogli opet otključati vozilo. Tijekom te tri sekunde možete pokušati otvoriti vrata povlačenjem kvake da biste provjerili ispravnost zaključavanja.

Napomena: ako su vrata ili prtljažnik otvoreni ili nisu pravilno zatvoreni, vozilo se neće zaključati. Oglašava se zvučni signal, ali svjetla upozorenja i bočni pokazivači smjera ne trepere.

Upotreba kartice u daljinskom upravljaču

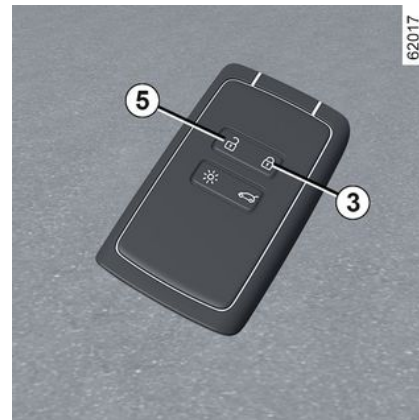

Otključavanje pomoću kartice

Pritisnite gumb **5**.

Rasklopit će se ručke na prednjim vratima, a pokazivači smjera i kontrolna svjetla **zatreperit će jednom** kako bi se označilo da su vrata otključana.



S motorom u radu, gumbi kartice su isključeni.

Zaključavanje pomoću kartice

KARTICA

Kada su vrata i prtljažnik zatvoreni, pritisnite gumb **3**: vozilo će se zaključati.

Po zaključavanju vrata sklopit će se ručke na prednjim vratima, a svjetla upozorenja i pokazivači smjera **zatreptat će dvaput**. Na nekim će se vozilima automatski sklopiti i vanjski retrovizori.

Ovisno o vozilu, pritisnite gumb **3** dvaput da biste zaključali vozilo. Pritisnite i držite gumb **3** da biste zatvorili prednja i stražnja stakla.

Napomena:

- najveća udaljenost s koje se vozilo može zaključati ovisi o okolini
- Ako su vrata ili prtljažnik otvoreni ili ako nisu pravilno zatvoreni, zaključavanje se ne provodi. Oglašava se zvučni signal, ali svjetla upozorenja i bočni pokazivači smjera ne trepere.



62370

Zaključavanje/otključavanje isključivo prtljažnika

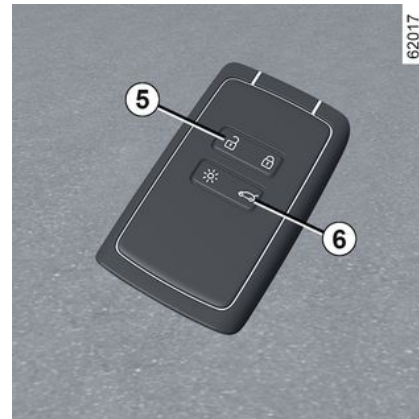

62017

2

Pritisnite gumb **6** da biste zaključali/otključali samo prtljažnik.

Ako dok motor radi kartica više nije u području **2** nakon što se vrata otvore i zatvore, poruka "Kartica neotkrivena" upozorava vas da kartica više nije u vozilu. Tako se omogućuje izbjegavanje odlaska s vozilom nakon što iz njega izađe putnik kod kojeg se nalazi kartica.

Upozorenje nestaje kada se kartica ponovno otkrije.



Odgovornost vozača prilikom parkiranja ili zaustavljanja vozila

Nikada ne ostavljajte dijete, nesamostalnu odraslu osobu ili životinju u vozilu kada ga napuštate, čak niti na kratko. Naime, oni bi moglo dovesti u opasnost sebe ili druge osobe pokretanjem motora, uključivanjem opreme kao na primjer podizača stakala ili pak zaključati vrata.

Osim toga, kada je vani vruće /ili sunčano, temperatura u unutrašnjosti putničkog prostora brzo raste.

**OPASNOST OD SMRTI ILI
TEŠKIH OZLJEDA.**

Otključavanje kabela za punjenje

Pritisnite gumb **5** da biste otključali kabel za punjenje vozila.

KARTICA: SUPER ZAKLJUČAVANJE

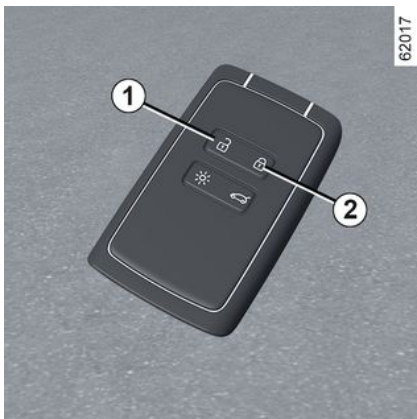

Kada je vozilo opremljeno super zaključavanjem, ono omogućuje zaključavanje svih koji se otvaraju dijelova i sprječava otvaranje vrata pomoću unutarnjih kvaka (u slučaju razbijenog stakla nakon čega slijedi pokušaj otvaranja vrata iz unutrašnjosti).



Nikada ne upotrebljavajte super zaključavanje vrata ako netko ostaje u vozilu.

Za aktiviranje super zaključavanja

Dva puta uzastopce brzo pritisnite gumb **2**.

Zaključavanje potvrđuju **dva kratka i tri brza treptaja** kontrolnih svjetla za opasnost i bočnih pokazivača smjera.

Ovisno o vozilu, vanjski će se retrovizori možda automatski sklopiti prilikom zaključavanja vozila → 110.

Za isključivanje super zaključavanja

Jednom pritisnite gumb **1**.

Otključavanje vrata je vidljivo jer **jednom trepnu** svjetla upozorenja.

DIGITALNI KLJUČ

Ovisno o državi i pretplati, na pametni telefon možete instalirati digitalni ključ za svoje vozilo.

Digitalni ključ sadrži prava potrebna za zaključavanje/otključavanje i pokretanje vozila pomoću pametnog telefona. Dakle, vaš pametni telefon zamjenjuje vašu karticu.

Opće informacije

Instalacija i prijenos digitalnih ključeva te upravljanje njima provodi se s pomoću aplikacije proizvođača.

Nakon što je aplikacija proizvođača instalirana na vašem pametnom telefonu i aktivirana pretplata, digitalni ključ potrebno je aktivirati iz aplikacije proizvođača.



Zaštitite pristup digitalnom ključu na pametnom telefonu

Odgovornost je vlasnika digitalnog ključa i imenovanih korisnika da zaštitite i osiguraju pristup digitalnom ključu na pametnom telefonu.

Na pametni telefon obavezno instalirajte potrebne alate za sigurnost i zaštitu (npr. zaštitite zaslon lozinkom).

Uvjeti rada

Aktivirajte Bluetooth® na pametnom telefonu, a zatim otvorite aplikaciju proizvođača za pristup različitim funkcijama digitalnog ključa.

Napomena: pametni telefon mora biti dovoljno napunjen kako biste mogli upotrijebiti digitalni ključ. U slučaju niske razine napunjenosti, na ploči s instrumentima pojavljuje se poruka "Slaba baterija pametnog telefona".



Radni doseg digitalnog ključa ovisit će o Bluetooth® vezi vašeg pametnog telefona.

Posuđivanje digitalnog ključa

Iz aplikacije proizvođača pristupite izborniku " Share Virtual Key " i unesite podatke za povremenog korisnika. Nakon provjere, korisniku će biti poslana potvrda e-poštom.

Napomena:

- u slučaju zajma, vlasnik digitalnog ključa odgovoran je za imenovanje pouzdane osobe kao drugog korisnika vozila;
- povremeni korisnik mora prethodno preuzeti i instalirati aplikaciju proizvođača.

Opoziv digitalnog ključa

Korisnik može pojedinačno opozvati digitalni ključ. Nakon opozivanja digitalnog ključa, korisnik može aktivirati novi ključ.

Za više informacija pogledajte aplikaciju proizvođača.

DIGITALNI KLJUČ

Uključivanje/isključivanje na multimedijском zaslону

Moguće je deaktivirati i ponovno aktivirati funkciju "Digitalni ključ" tako da vozilo ne komunicira ni s jednim digitalnim ključem. Pogledajte upute za multimedijalne sadržaje.

Zaključavanje/otključavanje vrata i prtljažnika, super zaključavanje, daljinsko uključivanje osvjetljenja

Prvi put kada se vozilo otključa ili pokrene novim digitalnim ključem ili novim pametnim telefonom, trebat će nekoliko sekundi da vozilo identificira digitalni ključ instaliran na vašem pametnom telefonu.

Na pametnom telefonu, uz aktiviran Bluetooth®, otvorite aplikaciju proizvođača i otkrijte različite funkcije dostupne za vaš digitalni ključ. Identične su onima na vašoj kartici.

Posebne značajke povezane s otključavanjem otvarajućih dijelova

U određenim okolnostima (npr. nakon osam dana nekorištenja vozila) nije moguće otključati vozilo pomoću digitalnog ključa: pritisnite gumb za otvaranje prtljažnika, a zatim otključajte vozilo pomoću digitalnog ključa.

Ove funkcije su:

- zaključavanje/otključavanje svih otvarajućih dijelova: pogledajte "Kartica za upotrebu bez ruku: korištenje" → 48;
- zaključavanje/otključavanje prtljažnika (ovisno o vozilu): pogledajte "Kartica za upotrebu bez ruku: korištenje" → 48;
- superzaključavanje (ovisno o vozilu): pogledajte "Kartica za upotrebu bez ruku: superzaključavanje" → 53;
- daljinsko osvjetljenje: pogledajte informacije o funkciji "Daljinsko osvjetljenje" → 45;
- daljinsko oglašavanje sirene (omogućuje prepoznavanje vozila izdaleka ili kada je parkirano na prepunom parkiralištu, na primjer);
- pokretanje/zaustavljanje motora: pogledajte "Pokretanje, zaustavljanje motora" → 155.

Pokretanje, Zaustavljanje motora



Prilikom prve uporabe i pri svakoj upotrebi novog pametnog telefona potrebno je kalibrirati digitalni ključ s vozilom.

Da biste to učinili, aktivirajte Bluetooth® na pametnom telefonu, zatim slijedite postupak iz aplikacije proizvođača.

Prilikom kalibracije pametni telefon mora biti postavljen u područje za postavljanje 1.

Pri pokretanju/zaustavljanju motora sustav provjerava je li pametni telefon prisutan u području za postavljanje 1

DIGITALNI KLJUČ

prije nego što dopusti pokretanje motora.

Više informacija potražite u odjeljku "Pokretanje, zaustavljanje motora"

→ 155.

Pametni telefon mora ostati u vozilu tijekom vožnje.

Napomena:

Ako se digitalni ključ posuđuje, možete ga izbrisati provođenjem postupka opoziva pomoću pametnog telefona dok se nalazi u području za postavljanje 1.

U suprotnom zahtjev za brisanje ostaje na čekanju i potvrđuje se tek nakon što se motor pokrene pomoću drugog digitalnog ključa.



Neophodno je postaviti pametni telefon u područje postavljanja kako bi se pokrenuo i zaustavio motor te tijekom kalibracije.



Ako pametni telefon više nije u putničkom prostoru kada želite isključiti motor, na instrumentnoj ploči prikazuje se poruka: pritisnite i držite gumb za pokretanje/zaustavljanje motora 2 dulje od dvije sekunde.

Ako pametni telefon više nije u putničkom prostoru, morate ga vratiti natrag prije nego što pritisnete i držite gumb. Bez pametnog telefona ili kartice nećete moći ponovno pokrenuti vozilo.

Posebne značajke digitalnog ključa

– Kako bi digitalni ključ ostao aktivan, dotični pametni telefon mora se spojiti na internet (putem WIFI ili mobilne

mreže) barem jednom svakih 48 sati. U protivnom, povežite svoj pametni telefon s internetom na nekoliko minuta kako bi se digitalni ključ mogao ponovno aktivirati.

– Ako je kartica ostavljena u vozilu, a vrata su zaključana digitalnim ključem, sve funkcije kartice bit će onemogućene. Funkcije kartice ostat će neaktivne dok se motor ponovno ne pokrene.

U tom slučaju, za pokretanje motora morat ćete upotrijebiti digitalni ključ ili drugu karticu koja nije ostala u vozilu.



Kada se motor pali ili gasi, pametni telefon uvijek mora biti dovoljno napunjen kako bi se mogao koristiti digitalni ključ.

OTVARANJE I ZATVARANJE VRATA

Otvaranje izvana

Prednja vrata

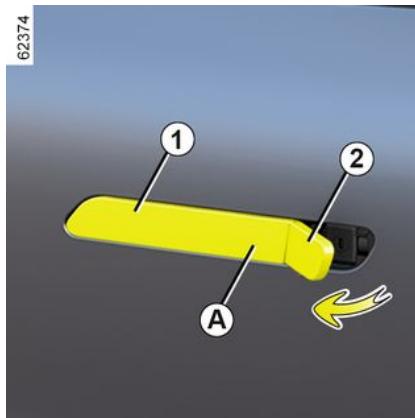
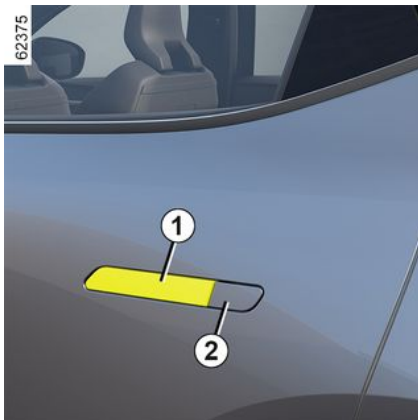

Prednja su vrata opremljena ručkama koje se automatski otklapaju i preklapaju u skladu sa statusom vozila:

- kada se vozilo otključa, ručke se otklapaju da bi se omogućio pristup vozilu;
- kada se vozilo zaključa, ručke se preklapaju;
- Iznad 5 km/h ručke se preklapaju;
- prilikom vožnje unazad ručke se preklapaju.

Kad ih postavite, ručke se automatski preklapaju nakon otprilike tri minute ako se na otvarajućim dijelovima ne vrši nikakva radnja.

Ručku možete izvaditi ručno ili električki. Da biste to učinili, pomaknite

poklopac brave **2** i uhvatite kraj **A** ručke **1** prstom.

Stražnja vrata

Dok su vrata otključana, stavite ruku ispod ručke **1** i povucite prema sebi.



Iz sigurnosnih razloga, otvarajte/zatvarajte vrata isključivo dok vozilo stoji.

Otvaranje iz unutrašnjosti



Povucite ručku **4**.

Iz unutrašnjosti vozila mogu se otklopiti prednje vanjske ručke:

OTVARANJE I ZATVARANJE VRATA

- otvaranjem vrata;
- pritiskom na gumb centralnog zaključavanja, jedan put kad je vozilo zaključano ili dva puta kada je otključano.

Tijekom vožnje ručke se automatski preklapaju:

- čim vozilo premaši brzinu od približno 5 km/h;
- prilikom vožnje unazad.



Zvučni alarm upaljenih svjetala

Zvučni signal aktivira se pri otvaranju vrata vozača kako bi vas upozorio da su svjetla ostala upaljena.





Zvučni alarm otvorenih vrata ili poklopa prtljažnog prostora



Dok je vozilo zaustavljeno, kontrolno

svjetlo  7 označava da je neki otvarajući dio (vrata, vrata prtljažnika ili vratašca utičnice za punjenje) otvoren ili da nije dobro zatvoren. Kontrolno svjetlo  5 označava da su vrata ili vrata prtljažnog prostora otvoreni ili da nisu dobro zatvoreni.

Kada vozilo dosegne brzinu od

otprilike 20 km/h,  kontrolna svjetla  7 i  5 popraćeni su porukom  6 s označenim otvarajućim dijelom koji je otvoren ili koji nije dobro zatvoren.

Osobitost

Nakon zaustavljanja motora, svjetla i dodatna oprema (autoradio...) nastavljaju s radom sve do otvaranja vozačevih vrata.

OTVARANJE I ZATVARANJE VRATA

Sigurnost djece



Da se stražnja vrata ne bi mogla otvoriti iznutra, spustite ručicu **8** i iznutra potvrdite da su vrata zaključana.



Odgovornost vozača prilikom parkiranja ili zaustavljanja vozila

Nikada ne ostavljajte

dijete, nesamostalnu odraslu osobu ili životinju u vozilu kada ga napuštate, čak niti na kratko. Naime, oni bi mogli dovesti u opasnost sebe ili druge osobe pokretanjem motora, uključivanjem opreme kao na primjer podizača stakala ili pak zaključati vrata.

Osim toga, kada je vani vruće /ili sunčano, temperatura u unutrašnjosti putničkog prostora brzo raste.

**OPASNOST OD SMRTI ILI
TEŠKIH OZLJEDA.**

ZAKLJUČAVANJE, OTKLJUČAVANJE OTVARAJUĆIH DIJELOVA

Ako kartica ne radi:

2

U nekim slučajevima, može se dogoditi da kartica ne radi:

- kad je baterija kartice istrošena, akumulator je prazan itd.
- zbog upotrebe elektroničkih uređaja u blizini daljinskog upravljača (npr. mobilni telefon).
- vozilo se nalazi na području s jakim elektromagnetskim zračenjem;
- vozilo je zaključano digitalnim ključem → **54**.

Moguće je dakle:

- upotrijebiti ključ ugrađen u karticu;
- ručno zaključati sva vrata;
- upotrijebiti unutarnju komandu za zaključavanje/otključavanje vrata;
- upotrijebiti digitalni ključ → **54**, ovisno o vozilu.

Ključ ugrađen u karticu

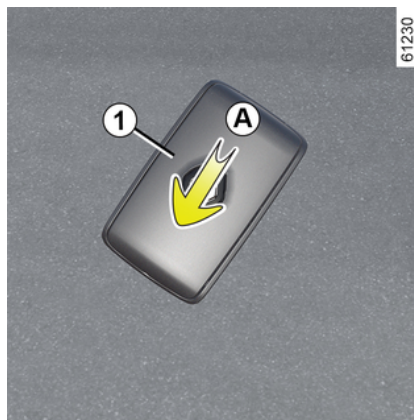

Ugrađeni ključ **2** služi za zaključavanje ili otključavanje prednjih lijevih vrata ako kartica ne radi.

Pristup ključem 2

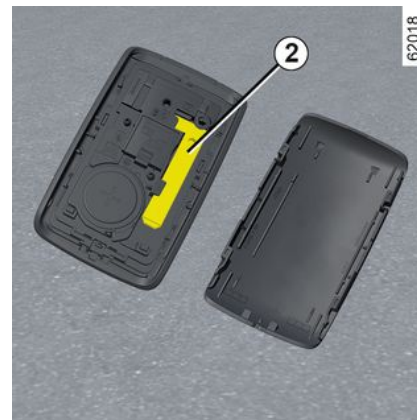

Gurnite stražnje kućište **1** prema dolje uz pritisak na područje **A**.

ZAKLJUČAVANJE, OTKLJUČAVANJE OTVARAJUĆIH DIJELOVA

Upotreba ključa ugrađenog u karticu

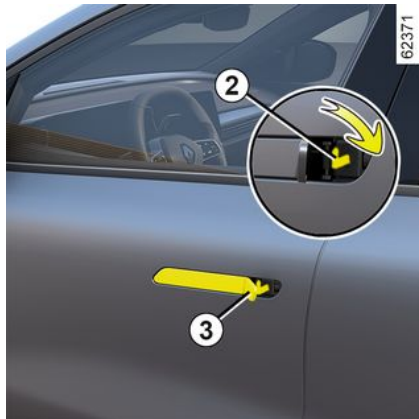

Pomaknite poklopac brave **3** pritiskom na njen lijevi dio pa umetnite ključ **2** u bravu da biste zaključali ili otključali vozačka vrata.

Ručno zaključavanje vrata



Kada su vrata otvorena, okrećite vijak **4** (pomoću završetka ključa) i zatvorite vrata.

Tako ćete zaključati vrata izvana.

Moći će se otvoriti samo iz unutrašnjosti vozila ili putem brave prednjih lijevih vrata.

Komanda za zaključavanje / otključavanje vrata iz unutrašnjosti



Prekidač **5** istovremeno kontrolira vrata vozila i vrata prtljažnika.

Ako je jedan otvarajući dio (vrata ili prtljažnik) otvoren ili nije dobro zatvoren, slijedi brzo zaključavanje/ otključavanje svih otvarajućih dijelova.

Ako prevozite predmete u otvorenom prtljažniku, i dalje možete zaključati ostala vrata: **kad je kontakt isključen**, pritisnite i držite prekidač **5** dulje od pet sekundi da biste zaključali ostale otvarajuće dijelove.

2

ZAKLJUČAVANJE, OTKLJUČAVANJE OTVARAJUĆIH DIJELOVA

Kontrolno svjetlo stanja otvarajućih dijelova

2

Kada je kontakt uključen, kontrolno svjetlo prekidača **5** označava stanje zaključanosti otvarajućih dijelova:

- kada je kontrolno svjetlo uključeno, vrata vozila i vrata prtljažnika zaključana su;
- kad je kontrolno svjetlo isključeno, vrata i vrata prtljažnika su otključana.

Ako je kontakt isključen, svjetlo upozorenja nakon zaključavanja vrata neko vrijeme ostaje upaljeno prije nego što nestane.



Nakon zaključavanja/otključavanja vozila uz pomoć gumba na kartici deaktiviraju se načini rada za daljinsko zaključavanje i otključavanje bez upotrebe ruku. Za povratak u način rada "slobodne ruke": ponovno pokrenite vozilo.

Kada je kontakt isključen i kada su jedna vrata vozila ili vrata prtljažnika otvorena, pritisnite prekidač i držite ga pritisnutim **5** dulje od pet sekundi.

Nakon zatvaranja vrata svi otvarajući dijelovi bit će zaključani.

Napomena: otključavanje vozila izvana moguće je samo dok se kartica nalazi u području pristupa vozilu ili s pomoću ključa ugrađenog u karticu.



Nikada ne ostavljajte karticu u vozilu kada ga napuštate.



Odgovornost vozača

Ako odlučite voziti sa zaključanim vratima, znajte da to može otežati pristup spasilaca u putničku kabinu u hitnim slučajevima.

Zaključavanje vrata bez kartice

Na primjer, u slučaju ispražnjene baterije ili privremenog prekida rada kartice itd.

AUTOMATSKO ZAKLJUČAVANJE OTVARAJUĆIH DIJELOVA U VOŽNJI

Princip rada



Prilikom pokretanja vozila, sustav automatski zaključa sve otvarajuće dijelove kada dosegnete brzinu od oko 10 km/h.

Otključavanje se vrši:

- pritiskom na prekidač za otključavanje vrata **1**;
- prilikom zaustavljanja, otvaranjem prednjih vrata iz unutrašnjosti vozila.

Napomena: ako otvorite/zatvorite vrata, ona će se automatski ponovno zaključati kada vozilo dosegne brzinu od oko 10 km/h.

Uključivanje/isključivanje funkcije

Za uključivanje: kada je vozilo zaustavljeno i motor radi, pritisnite prekidač **1** i držite ga najmanje pet sekundi dok se ne oglasi zvučni signal.

Za isključivanje: kada je vozilo zaustavljeno i motor radi, pritisnite prekidač **1** i držite ga najmanje pet sekundi dok ne čujete dva zvučna signala.

Funkciju možete uključiti te isključiti i putem multimedijskog zaslona → **137** (ovisno o vozilu).

smetnje u radu

Ako utvrdite neku smetnju u radu (ne funkcionira centralno zaključavanje, svjetlo prekidača **1** ne uključuje se pri zaključavanju vrata i prtljažnika itd.), provjerite nije li funkcija centralnog zaključavanja pogreškom isključena i provjerite jesu li svi otvarajući dijelovi dobro zatvoreni. Ako su dobro zatvoreni, obratite se ovlaštenom zastupniku.



Odgovornost vozača

Ako odlučite voziti sa zaključanim vratima, znajte da to može otežati pristup spasilaca u putničku kabinu u hitnim slučajevima.

2

PREDNJI NASLONI ZA GLAVU

Za vađenje naslona za glavu

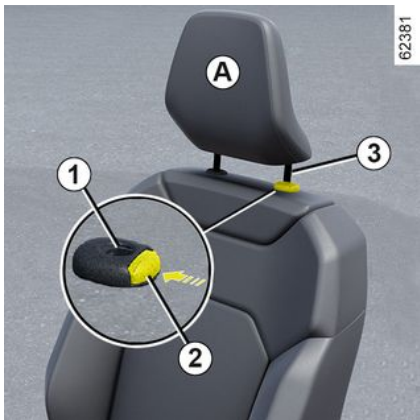

Povucite naslon za glavu prema gore do željene visine. Provjerite je li poklopac motora dobro zatvoren.

Za spuštanje naslona za glavu

Pritisnite gumb **2** i spustite naslon za glavu do željene visine. Provjerite je li poklopac motora dobro zatvoren.

Za vađenje naslona za glavu

Podignite naslon za glavu u najviši položaj (nagnite naslon sjedala prema natrag). Pritisnite gumb **2** i podignite naslon za glavu da biste ga izvadili.

Za ponovno stavljanje naslona za glavu

Provjerite jesu li šipke naslona za glavu čiste **3**.

Stavite šipke naslona za glavu u vodilice **1** (nagnite naslon prema natrag). Spuštajte naslon za glavu dok se ne zablokira, a zatim pritisnite gumb **2** da biste ga namjestili na željenu visinu. Provjerite je li svaka šipka **3** blokirana u naslonu sjedala.

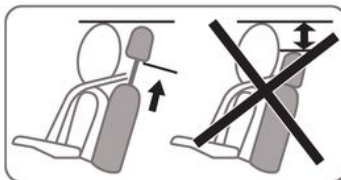

Budući da je naslon za glavu sigurnosni element, pazite da je on uvijek na svom mjestu i u pravilnom položaju: gornji dio naslona za glavu se mora nalaziti što je bliže moguće tjemenu glave. Udaljenost između glave i dijela **A** treba biti što manja.

PREDNJA SJEDALA S RUČNIM KOMANDAMA

Za pomicanje sjedala prema naprijed ili nazad



Podignite ručicu **1** da biste ga otključali. Kada dostignete željeni položaj, otpustite ručicu i provjerite je li blokirana u tom položaju.

Za podešavanje sjedala vozača u predjelu križa

(ovisno o vozilu)

Pritisnite prekidač **2** prema naprijed ili natrag za namještanje položaja sjedala u predjelu donjeg dijela leđa.

Za podizanje ili spuštanje sjedišta

Pomaknite ručicu **3** prema gore ili prema dolje onoliko puta koliko je potrebno.

Za nagib naslona

Podignite ručku **4** što je više moguće i nagnite naslon sjedala u željeni položaj. Kada dostignete željeni položaj, otpustite ručicu i provjerite je li blokirana u tom položaju.



Nakon podešavanja, uvjerite se da su nasloni sjedala pravilno blokirani na mjestu.



Iz sigurnosnih razloga ova podešavanja obavljajte dok je vozilo zaustavljeno.

Kako učinkovitost sigurnosnih pojaseva ne bi bila narušena, preporučamo vam da ne nagnijete previše naslone sjedala unazad.

Niti jedan predmet ne smije se nalaziti na podu (područje ispred vozača) jer u slučaju naglog kočenja ti predmeti mogu skliznuti pod papučice te tako onemogućiti njihovu upotrebu.

PREDNJA SJEDALA S RUČNIM KOMANDAMA

Grijana sjedala

2



Ovisno o vozilu, s uključenim kontaktom možete uključiti grijana sjedala putem multimedijalnog zaslona **5**:

- početni pritisak na piktogram  željenog sjedala aktivira sustav grijanja na maksimalnoj razini. Uključuju se tri kontrolna svjetla ugrađena u prekidač;
- drugim pritiskom grijanje se smanjuje na srednju razinu. Uključuju se dva ugrađena kontrolna svjetla;



- trećim pritiskom grijanje se smanjuje na najmanju razinu. Uključuje se jedno ugrađeno kontrolno svjetlo;
- četvrtim pritiskom grijanje se isključuje.

Kako bi se izbjegla nepotrebna potrošnja energije, grijano suvozačevo sjedalo može se automatski isključiti ako na njemu nitko ne sjedi.

Funkcija "Favoriti"

Ovisno o vozilu, grijanje sjedala možete uključiti pritiskom komande na kolu upravljača **6**, u skladu s prethodno definiranim pohranjenim korisničkim postavkama.

Za više informacija o programiranju ove funkcije pogledajte upute za multimedijску opremu.

PREDNJA SJEDALA S ELEKTRIČNIM KOMANDAMA



Ovisno o vozilu, ugrađene su u sjedalo vozača.

Uz pomoć prekidača **1** s multimedijalnog zaslona pristupite izborniku "Sjedala".

Podešavanje naslona sjedala

Da biste nagnuli naslon sjedala pomaknite gornji dio prekidača **2** prema naprijed ili prema natrag.

Za podešavanje sjedala vozača u predjelu križa

Pomaknite prekidač **3** prema naprijed, prema natrag, prema gore ili prema dolje.

Podešavanje sjedišta



Za pomicanje sjedala prema naprijed ili nazad

Pomaknite prekidač **4** prema naprijed ili prema nazad.

Za podizanje ili spuštanje sjedišta

Pomaknite stražnji dio prekidača **4** prema gore ili prema dolje.



Iz sigurnosnih razloga ova podešavanja obavljajte dok je vozilo zaustavljeno.

Kako učinkovitost sigurnosnih pojaseva ne bi bila narušena, preporučamo vam da ne naginjete previše naslone sjedala unazad.

Niti jedan predmet ne smije se nalaziti na podu (područje ispred vozača) jer u slučaju naglog kočenja ti predmeti mogu skliznuti pod papučice te tako onemogućiti njihovu upotrebu.

PREDNJA SJEDALA S ELEKTRIČNIM KOMANDAMA

Grijana sjedala

2



Ovisno o vozilu, s uključenim kontaktom možete uključiti grijana sjedala putem multimedijalnog zaslona **5**:

- prvim pritiskom na piktogram  željenog sjedala aktivira se sustav grijanja na maksimalnoj razini. Uključuju se tri kontrolna svjetla ugrađena u prekidač;
- drugim pritiskom grijanje se smanjuje na srednju razinu. Uključuju se dva ugrađena kontrolna svjetla;



- trećim pritiskom grijanje se smanjuje na najmanju razinu. Uključuje se jedno ugrađeno kontrolno svjetlo;
- četvrtim pritiskom grijanje se isključuje.

Kako bi se izbjegla nepotrebna potrošnja energije, grijano suvozačevo sjedalo može se automatski isključiti ako na njemu nitko ne sjedi.

Funkcija "Favoriti"

Ovisno o vozilu, grijanje sjedala možete uključiti pritiskom komande na kolu upravljača **6** u skladu s prethodno definiranim pohranjenim korisničkim postavkama.

Za više informacija o programiranju ove funkcije pogledajte upute za multimedijску opremu.

PREDNJA SJEDALA

Funkcije



Ovisno o vozilu, na višefunkcijskom zaslonu dostupne su brojne funkcije.

Na vozilima koja su njeje opremljena prekidač **1** omogućuje izravan pristup izborniku "Sjedala" na multimedijском zaslonu.

Masažna sjedala

Funkciju "Masaža" možete aktivirati za sjedalo vozača ili suvozača.

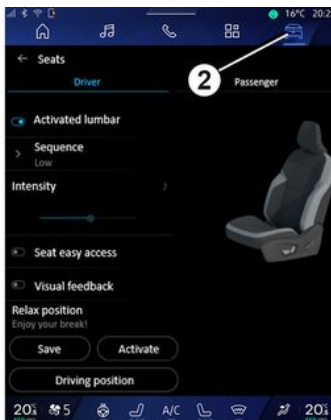

S uključanim kontaktom na multimedijском zaslonu odaberite svijet "Vozilo" **2**, zatim "Sjedala", a nakon toga "Masaža".

Pristup izborniku "Vozač" ili "Suvozač" omogućuje sljedeće:

- odabir vrste masaže ("Lumbalna", "Opuštajuća" ili "Dinamična");
- podešavanje intenziteta;
- uključivanje/isključivanje masažnog sjedala.

Pritisnite i držite prekidač **1** sjedala na kojem želite uključiti funkciju "Masaža" u skladu s definiranim postavkama.

Postavke

Informacije o pristupu postavkama potražite u uputama za multimedijски sustav.

Možete uključiti ili isključiti sljedeće dijelove:

- jednostavni pristup sjedalu vozača ili suvozača;
- vizualni prikaz pomaka u tijeku.

Napomena: ako se upotrebljava korisnički profil "Gost", neće biti dostupne funkcije automatskog podešavanja.

Jednostavni pristup sjedalu vozača ili suvozača

Kada je ova funkcija uključena, sjedalo se automatski pomiče unazad kada vozač i/ili suvozač napusti vozilo i vraća se na svoje mjesto pri sljedećem pokretanju vozila.

Napomena:

- tu funkciju morate isključiti pri postavljanju dječjeg sjedala na suvozačko sjedalo;
- Funkcija se isključuje ako se pritisne jedan od gumba za podešavanje dok se sjedalo pomiče.

2

PREDNJA SJEDALA

Položaj

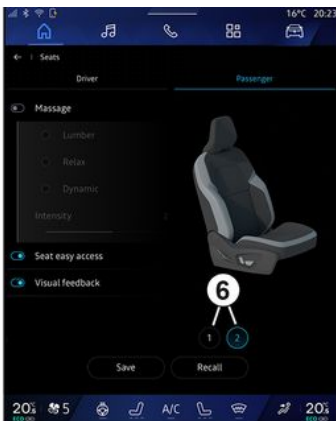

62479

Moguće je memorirati položaj za vožnju za sjedalo vozača i/ili suvozača.

Položaj za vožnju obuhvaća postavke sjedala, naslona sjedala i vanjskih retrovizora.

U multimedijalnom sustavu položaj za vožnju može se memorirati i pozvati pritiskanjem gumba:

- promjenom korisničkog profila;
- pritiskom na gumb "Pozivanje" za vozačko sjedalo;
- pritiskom na gumb **6** za suvozačko sjedalo.



Iz sigurnosnih razloga ova podešavanja obavljajte dok je vozilo zaustavljeno.

Memoriranje položaja za vožnju



- Podesite vozačko sjedalo uz pomoć prekidača **3**, **4** i **5** (pogledajte prethodnu stranicu);
- podesite vanjske retrovizore.

Informacije o pristupu upamćenom položaju za vožnju potražite u uputama za multimedijalni sustav.

Sada su memorirani položaji vanjskih retrovizora u vožnji prema naprijed i u

vožnji unatrag te položaj sjedala vozača.

Vraćanje položaja za vožnju

Dodatne informacije o pristupu memoriranom položaju za vožnju potražite u uputama za multimedijalni sustav.

Napomena: pozivanje memoriranog položaja prekida se ako se u isto vrijeme pritisne neki od gumba za podešavanje sjedala.

SIGURNOSNI POJASEVI

U vožnji uvijek privežite sigurnosni pojas. Poštujte važeće zakonske propise zemlje u kojoj se nalazite.

Prije pokretanja motora najprije namjestite položaj za vožnju, pa zatim sjedala ostalih putnika, i namjestite sigurnosni pojas u optimalan položaj za najbolju zaštitu.

Podešavanje položaja za vožnju

- **Udobno se smjestite na sjedalu** (nakon što ste skinuli vaš kaput ili jaknu i sl.). To je neophodno da bi vam leđa bila u pravilnom položaju;
- **primaknite ili odmaknite sjedalo kako biste mogli doseći papučice.** Položaj vašeg sjedala mora biti u skladu s položajem papučica kada su do kraja pritisnute. Naslon sjedala mora biti podešen tako da vaše ruke ostanu blago savinute;
- **podesite položaj naslona za glavu.** Za postizanje maksimalne sigurnosti, udaljenost između vaše glave i naslona za glavu mora biti minimalna.
- **podesite visinu sjedišta.** Ovo podešavanje omogućava vam odabir položaja sjedala koji pruža najbolji mogući pregled;
- **podesite položaj kola upravljača.**



Provjerite je li stražnja klupa pravilno blokirana da bi stražnji sigurnosni pojasevi mogli ispravno funkcionirati → 322.



Nepravilno podešeni ili usukani sigurnosni pojasevi mogu dovesti do ozljeda u slučaju nesreće.

Upotrebljavajte jedan sigurnosni pojas samo za jednu osobu, dijete ili odraslog čovjeka.

Čak i trudnice moraju biti vezane svojim sigurnosnim pojasom. U tom slučaju pazite da pojas zdjelice nije prejako zategnut u donjem dijelu trbuha bez stvaranja dodatnog razmaka.

Podešavanje sigurnosnih pojaseva



Da bi sigurnosni pojasevi na svim sjedalima bili pravilno podešeni i postavljeni:

- podesite sjedala (položaj sjedala i kut naslona sjedala, ako postoji);
- udobno se smjestite na sjedalu;
- pomaknite rameni pojas **1** što bliže dnu vrata, a da se na njega ne naslanja (po potrebi prilagodite visinu sigurnosnog pojasa ako je moguće) i pobrinite se da rameni pojas **1** bude u dodiru s ramenom;
- postavite trbušni pojas **2** tako da leži ravno na bedrima i uz zdjelicu.

Pojas mora biti što je više moguće na tijelu, tj. nemojte nositi debelu odjeću,

SIGURNOSNI POJASEVI

držati velike predmete ispod pojasa i sl.

2 Zaključavanje

Povlačite pojas **polako i jednolično** sve dok jezičci kopče **3** ne sjednu u kućište za blokiranje pojasa **5** (povlačenjem kopče provjerite je li pojas blokiran **3**).

U slučaju blokiranja, pustite pojas da se namota unazad, a zatim ga ponovno odmotajte.

Ako je vaš pojas potpuno blokiran, povucite pojas lagano, ali snažno, kako biste ga izvukli za približno 3 cm. Pustite ga da se sam namota, a zatim ga ponovno odmotajte.

Ako se problem i dalje javlja, potražite savjet Predstavnika marke.

Odbavljivanje

Pritisnite gumb **4** i kalem za namatanje povući će pojas. Popratite ga rukom.

Upozorenja

 **Kontrolno svjetlo nekorisćenja sigurnosnog pojasa vozača i, ovisno o vozilu, prednjeg sigurnosnog pojasa suvozača**

Kada su vrata zatvorena,  na središnjem se zaslonu prilikom uključivanja kontakta vozila prikazuje svjetlo upozorenja ako nije pričvršćen sigurnosni pojas vozača ili suvozača (ako je sjedalo suvozača zauzeto). Upozorenje se prikazuje i **6** grafički.

Ovisno o vozilu, ako je sjedalo zauzeto, a jedan od tih sigurnosnih pojaseva nije pričvršćen ili se otkopča dok se vozilo kreće brzinom većom od

približno 20 km/h,  oglašava se zvučni signal u trajanju od oko 120 sekundi.

Napomena: predmet postavljen na putničko sjedalo može aktivirati kontrolno svjetlo u nekim slučajevima, ovisno o vozilu.

Upozorenje za nevezanje stražnjeg pojasa (ovisno o vozilu)

Grafička oznaka **6** prikazuje se na instrumentnoj ploči kad se uključi kontakt. Time se vozača obavještava o statusu pričvršćivanja svakog od stražnjih sigurnosnih pojaseva:

- uključivanja kontakta;
- vrata su otvorena;
- zakopčavanja ili nezakopčavanja stražnjeg pojasa.



Tumačenje grafičkog prikaza **6**:

- simbol zelene boje: sigurnosni je pojas pričvršćen;
- simbol crvene boje: sjedalo je zauzeto, a sigurnosni pojas nije pričvršćen;
- simbol sive boje: sjedalo nije zauzeto.

Kontrolno svjetlo  na središnjem zaslonu pojavljuje se i kad je kontakt uključen ako je stražnje sjedalo zauzeto, a sigurnosni pojas nije pričvršćen.

Kad je brzina vozila manja od približno

20 km/h,  kontrolno svjetlo na središnjem zaslonu pojavljuje se ako je

SIGURNOSNI POJASEVI

stražnje sjedalo zauzeto, a sigurnosni pojas nije pričvršćen.

Prikazuje se i grafika **6** koja se pojavljuje na približno 60 sekundi svaki put kad se jedan od stražnjih sigurnosnih pojaseva pričvrsti ili otkopča.

Kad brzina vozila premaši približno 20 km/h, ako je jedan od stražnjih sigurnosnih pojaseva odvezan ili se odveže tijekom putovanja:

– kontrolno svjetlo  treperi na središnjem zaslonu;

i

– oglašava se zvučni signal u trajanju od približno 120 sekundi;

i

– grafička oznaka **6** prikazuje se u trajanju od približno 180 sekundi, a boja simbola za odgovarajuće sjedalo mijenja se u crvenu.

Uvijek provjerite jesu li putnici straga pravilno zakopčali svoje pojaseve i odgovara li broj prikazanih zakopčanih sigurnosnih pojaseva broju zauzetih stražnjih sjedala.

Napomena: ovisno o vozilu, u nekim slučajevima upozorenje se može uključiti ako se na jednom od stražnjih sjedala nalazi neki predmet.

Podešavanje prednjih sigurnosnih pojaseva po visini



Pritisnite gumb **7** za podešavanje sigurnosnog pojasa po visini tako da rameni pojas prelazi preko tijela na prethodno prikazan način. Pritisnite gumb **7** i podignite ili spustite sigurnosni pojas. Kada ste sve podesili, provjerite da li je zabravljenje pojasa dobro.

Stražnji bočni sigurnosni pojasevi **8**

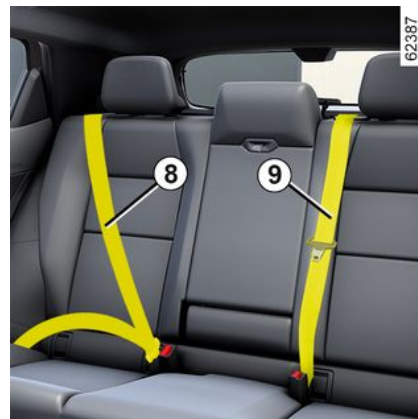

Zabravljenje, odbravljenje i podešavanje vrše se na isti način kao i za prednje pojaseve.



Provjerite dobar položaj i rad stražnjih sigurnosnih pojaseva nakon svakog pomicanja stražnje

klupe.

SIGURNOSNI POJASEVI

Stražnji središnji sigurnosni pojas 9

2

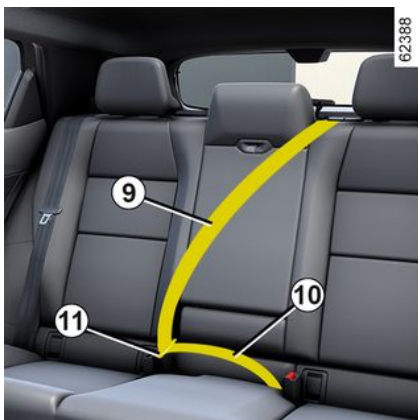

Polako povucite pojas **9**.

Pričvrstite jezičac kopče **10** u crveno kućište **11**.

SIGURNOSNI POJASEVI

Upozorenja

Informacije koje slijede odnose se na prednje i stražnje sigurnosne pojaseve vozila.



- Dijelovi sustava za zaštitu (sigurnosni pojasevi, sjedala i njihova pričvršćenja) koji su tvornički ugrađeni ne smiju se mijenjati. Za posebne slučajeve (npr. postavljanje dječjeg sjedala) potražite savjet ovlaštenog zastupnika.
- Nemojte umetati predmete koji stvaraju razmake između remena (npr. kvačice, kopče itd.) jer sigurnosni pojas koji je prelabav može prouzročiti povrede u slučaju nesreće.
- Nikada ne provlačite pojas prsnog koša ispod ruke niti iza leđa.
- Nemojte upotrebljavati sigurnosni pojas za više od jedne osobe i nikada nemojte vezati malu bebu ili dijete na vašim koljenima svojim sigurnosnim pojasom.
- Sigurnosni pojas ne smije biti usukan.
- Nakon nesreće, neka stručna osoba obavezno provjeri pojaseve i zamijenite ih ako je potrebno. Isto tako, zamijenite sigurnosne pojaseve ukoliko dođe do njihovog oštećivanja..
- Prilikom postavljanja sjedala stražnje klupe pazite da dobro postavite sigurnosne pojaseve i kopče kako biste ih mogli pravilno upotrebljavati.
- Pazite da ubravite jezičac pojasa u odgovarajuće kućište.
- Nemojte ništa umetati u područje kućišta za zabavljanje pojasa jer bi to moglo omesti njegov pravilan rad.
- Provjerite je li kućište zabavljanja ispravno postavljeno (osobe ili predmeti ne smiju ga sakriti, zgnječiti, zakloniti).

DODATNI ZAŠTITNI MEHANIZMI NA PREDNJEM SIGURNOSNOM POJASU

2

Sastojte se od:

- zatezača kalema za namatanje sigurnosnog pojasa
- zatezača trbušnog pojasa;
- ograničivača sile na prsnom košu;
- airbags na prednjoj strani vozača i suvozača.

Za ove sustave predviđeno je da rade neovisno ili istodobno prilikom čeonih sudara.

Ovisno o jačini udarca, sustav može uzrokovati:

- blokadu sigurnosnog pojasa;
- zatezač kalema za namatanje sigurnosnog pojasa koji se aktivira radi ispravljanja olabavljenog sigurnosnog pojasa;
- zatezač trbušnog pojasa kako bi priližio vozača za sjedalo;
- prednji airbag .

Zatezači

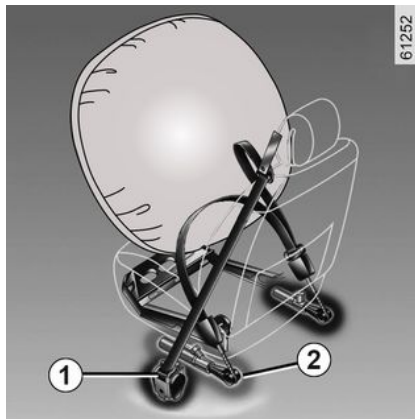

Zatezači služe da bi priljubili sigurnosni pojas uz tijelo, te priljepili putnika na njegovo sjedalo i tako pojačali učinkovitost sigurnosnog pojasa.

Kada je kontakt uključen, nakon jakog čeonog sudara i s obzirom na jačinu udarca, sustav može uključiti:

- zatezač kalema za namatanje sigurnosnog pojasa **1** trenutno uvlači sigurnosni pojas;
- zatezač kalema za namatanje trbušnog pojasa **2** na prednjim sjedalima.



– Nakon nesreće provjerite sve zaštitne mehanizme.

- Strogo su zabranjeni bilo kakvi zahvati na cijelom sustavu (zatezači, airbags, elektroničke jedinice, ožičenja) i ponovna upotreba na bilo kojem drugom vozilu, pa i čak i na potpuno jednakom.
- Da bi se izbjeglo nehotično uključivanje sustava, samo kvalificirano osoblje iz mreže marke smije raditi na zatezačima i airbags.
- Kontrolu električnih karakteristika upaljača može vršiti samo posebno obučeno osoblje upotrebljavajući pritom prilagođenu opremu.
- Ako vozilo planirate odložiti na otpad, obratite se ovlaštenom zastupniku radi odlaganja generatora plina za zatezače i airbags.

Ograničivač sile

Kod određene jačine udarca, ovaj mehanizam se uključuje da ograniči,

DODATNI ZAŠTITNI MEHANIZMI NA PREDNJEM SIGURNOSNOM POJASU

na razumnoj razini, jačinu pritiska sigurnosnog pojasa na tijelo.



Prednji zračni jastuci vozača i suvozača

Njima su opremljena prednja sjedala na strani vozača i suvozača,

Simbol na donjem dijelu vjetrobranskog stakla označava je li spomenuta oprema prisutna (ovisno o vozilu).

Svaki sustav airbag sastoji se od:

- jednog airbag i generatora plina na kolu upravljaču za vozača i armaturnoj ploči za suvozača;
- elektronička jedinica za nadzor sustava koji upravlja električnim upaljačem generatora plinova
- daljinski senzori;
- kontrolna svjetla upozorenja, prikazana na krovnoj konzoli **3**:

-  uključeno, airbag zračni jastuk suvozača je uključen;
-  uključeno, airbag zračni jastuk suvozača je isključen.

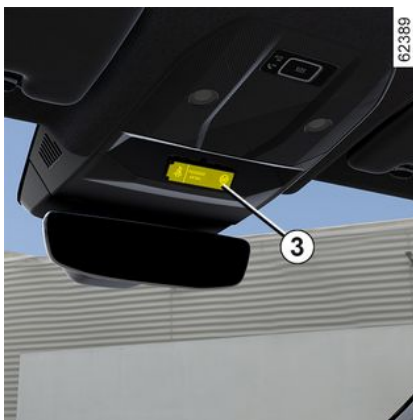

Sustav airbag sustav koristi pirotehničke mehanizme. Zato pri otvaranju zračnog jastuka stvara toplinu, dim (što ne znači da će doći do požara) i zvuk sličan eksploziji. Sustav airbag napuhavanje, koje je trenutno, može uzrokovati ogrebotine na koži ili druge manje probleme.

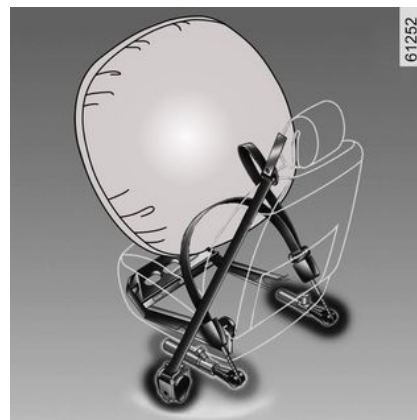

Način rada

Sustav je djelatan tek nakon uključjenja kontakta na vozilu.

U slučaju snažnog frontalnog sudara, airbags zračni jastuci brzo se napuhuju, čime se ublažava udarac glave i prsnog koša vozača o upravljač i suvozača o instrumentnu ploču. Zračni se jastuci odmah nakon sudara ispuhuju da ne bi sprečavali izlazak iz vozila.

smetnje u radu



Ovo kontrolno svjetlo upozorenja svijetli kad se motor pokrene, a zatim se gasi nakon otprilike 65 sekundi.

DODATNI ZAŠTITNI MECHANIZMI NA PREDNJEM SIGURNOSNOM POJASU

Ako se ne upali kod uključivanja kontakta ili ako ostane upaljeno, to je znak neispravnosti u radu sustava.

2 Potražite što prije savjet Predstavnik marke ;

Svako čekanje znači gubitak učinkovitosti zaštite.

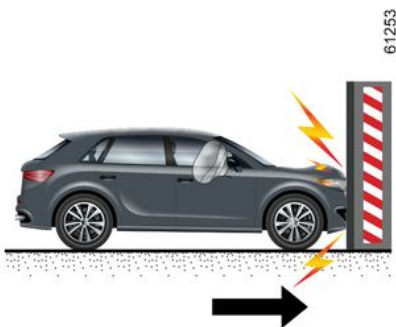

Zatezači će se aktivirati u sljedećim slučajevima airbags .

u slučaju frontalnog sudara o krutu (ne-elastičnu) površinu pri brzini od 25 km/h ili većoj

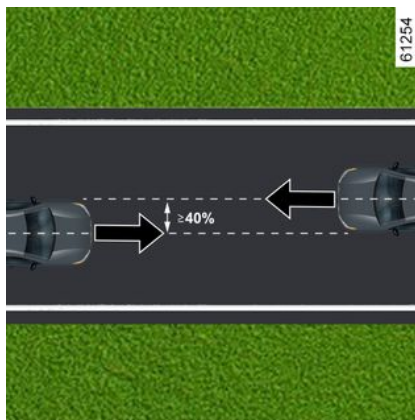

U slučaju frontalnog sudara s drugim vozilom iste ili više kategorije, kada je ploha udara jednaka 40 % ili veća od toga, a brzina oba vozila jednaka je ili veća od 40 km/h.

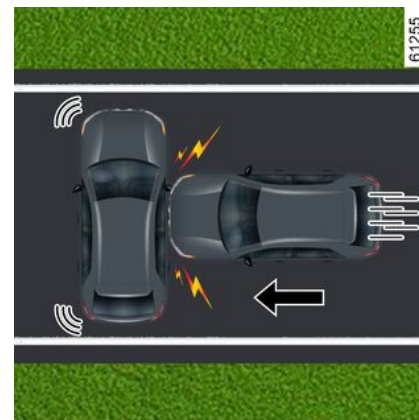

u slučaju bočnog sudara s drugim vozilom jednake ili više kategorije pri brzini od 50 km/h ili većoj.

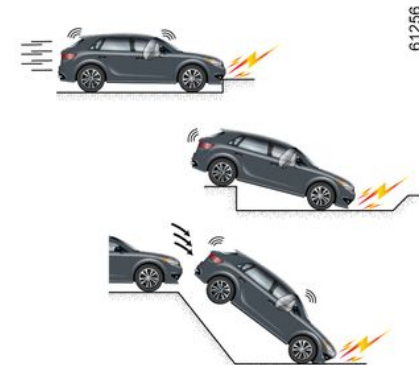

DODATNI ZAŠTITNI MECHANIZMI NA PREDNJEM SIGURNOSNOM POJASU

U sljedećim slučajevima postoji vjerojatnost da se zatezači ili airbags aktiviraju:

- udar ispod vozila (npr. ivičnjak);
- rupe na cesti
- pad ili tvrdo prizemljivanje;
- kamenje.
- ...



U sljedećim slučajevima postoji vjerojatnost da se zatezači ili airbags ne aktiviraju:

- udarac straga, bez obzira koliko je jak;
- u slučaju prevrtanja vozila



- bočni udarac u prednji ili stražnji dio vozila;
- u slučaju frontalnog sudara ispod prikolice kamiona;
- u slučaju frontalnog sudara o prepreku s oštrim kutom.
- ...

Sva se sljedeća upozorenja pružaju se da bi se izbjeglo ometanje aktiviranja airbag i izbjegla izravna teška ozljeda uzrokovana projekcijom predmeta tijekom njegova napuhavanja.

DODATNI ZAŠTITNI MEHANIZMI NA PREDNJEM SIGURNOSNOM POJASU

Upozorenja

2



Upozorenja povezana s vozačevim airbag

- Nemojte mijenjati ni upravljač ni jastuk.
- Jastuk kola upravljača nemojte prekrivati ni u kojem slučaju.
- Nemojte pričvršćivati nikakve predmete (amblem, logotip, sat, nosač telefona itd.) na jastuk kola upravljača.
- Skidanje kola upravljača zabranjeno je (osim za stručno osoblje iz Mreže).
- Nemojte sjediti preblizu upravljaču: sjedite s lagano savijenim rukama (pogledajte članak "Podešavanje položaja za vožnju" → 71). Tako će ostati dovoljno prostora za pravilno otvaranje i učinkovitost zračnog jastuka.

Upozorenja povezana sa suvozačevim airbag

- **Postavljanje presvlaka za sjedala na prednja sjedala zabranjeno je jer to može utjecati na rad suvozačeva airbag .**
- Nemojte lijepiti ni učvršćivati predmete (amblem, logo, sat, nosač telefona...) na instrumentnu ploču na mjestu gdje se nalazi airbag ili u blizini njega.
- Ništa nemojte postavljati između armaturne ploče i putnika (životinju, kišobran, štap, pakete itd.).
- Nemojte stavljati noge na armaturnu ploču ili sjedalo jer takvi položaji mogu dovesti do opasnih povreda. U pravilu je potrebno svaki dio tijela (koljena, ruke, glavu) držati podalje od armaturne ploče.

DODATNI ZAŠTITNI MEHANIZMI NA STRAŽNJIM SIGURNOSNIM POJASOVIMA

Sastoje se od:

- **zatezača kalema za namatanje bočnog sigurnosnog pojasa**
- **ograničivača sile za prsni koš.**

Za ove sustave predviđeno je da rade neovisno ili istodobno prilikom čeonih sudara.

Ovisno o jačini udarca, sustav može uzrokovati:

- blokadu sigurnosnog pojasa;
- zatezač kalema za namatanje sigurnosnog pojasa (koji se aktivira radi ispravljanja olabavljenog sigurnosnog pojasa).

Ograničivač sile

Kod određene jačine udarca, ovaj mehanizam se uključuje da ograniči, na razumnoj razini, jačinu pritiska sigurnosnog pojasa na tijelo.

Zatezači bočnih sigurnosnih pojaseva

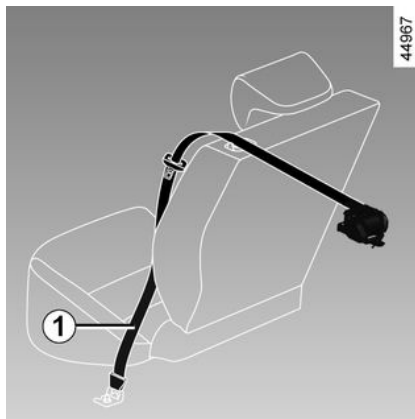

Zatezači služe da bi priljubili sigurnosni pojas uz tijelo, te priljepili putnika na njegovo sjedalo i tako pojačali učinkovitost sigurnosnog pojasa.

Uz uključen kontakt, nakon jakog frontalnog sudara i ovisno o jačini udarca, sustav može uključiti zatezač kalema za namatanje sigurnosnog pojasa **1** koji trenutno uvlači pojas.



– Nakon nesreće provjerite sve zaštitne mehanizme.

– Strogo su zabranjeni bilo kakvi zahvati na cijelom sustavu (zatezači, airbags, elektroničke jedinice, ožičenja) i ponovna upotreba na bilo kojem drugom vozilu, pa i čak i na potpuno jednakom.

– Da bi se izbjeglo nehotično uključivanje sustava, samo kvalificirano osoblje iz mreže marke smije raditi na zatezačima i airbags.

– Kontrolu električnih karakteristika upaljača može vršiti samo posebno obučeno osoblje upotrebljavajući pritom prilagođenu opremu.

– Ako vozilo planirate odložiti na otpad, obratite se ovlaštenom zastupniku radi odlaganja generatora plina za zatezače i airbags.

BOČNI ZAŠTITNI MEHANIZMI

Bočni zračni jastuk

2

Radi se o airbag kojim je opremljeno svako prednje sjedalo i koji se otvara sa strane sjedala bliže vratima da bi zaštitio putnike u slučaju snažnog bočnog udarca.

Zračni jastuk zavjesa

Radi se o airbag ugrađen u strop duž svake strane vozila. Napuhuje se uzduž bočnih stakala prednjih i stražnjih vrata da bi zaštitio putnike u slučaju jakog bočnog udarca.

Središnji zračni jastuk

Radi se o airbag postavljen je na sjedalo vozača i otvara se između sjedala vozača i suvozača da bi se zaštitio vozač i suvozač u slučaju jakog bočnog udarca.

Otvora se radi zaštite vozača, ako je jedini sprijeda, u slučaju jakog bočnog udarca.

Upozorenja



Upozorenje koje se odnosi na suvozačevairbag bočni zračni jastuk iairbag središnji zračni jastuk

– Postavljanje presvlaka za sjedala na prednja sjedala zabranjeno je jer to može ometati ispravan rad suvozačeva airbag statusa suvozača.

- Nemojte postavljati opremu, predmete, pa ni životinje, između naslona, vrata i unutarnjih obloga. Također nemojte pokrivati naslon sjedala predmetima poput odjeće ili opreme. To bi moglo ometati radairbag ili dovesti do ozljede prilikom napuhavanja.
- Nemojte voziti uz središnji naslon za ruke u otvorenom položaju jer bi to moglo ometati ispravan radairbag i/ili dovesti do ozljede prilikom napuhavanja.
- Nemojte stavljati nikakve predmete na poklopac pretinca za odlaganje u središnjem naslonu za ruke jer bi to moglo ometati ispravan radairbag i/ili dovesti do ozljede prilikom napuhavanja.
- Nemojte ostavljati nikakve predmete tako da proviruju iz pretinca za odlaganje u središnjem naslonu za ruke jer bi to moglo ometati ispravan radairbag i/ili dovesti do ozljede prilikom napuhavanja.
- Zabranjeno je svako skidanje ili promjena sjedala i unutarnjih obloga, osim ako postupak ne izvodi ovlašteno osoblje Mreže marke.
- Prorezi u naslonima prednjih sjedala (na strani vrata i središnje konzole) odgovaraju airbags radnom području: u te proreze nikad nemojte umetati nikakve predmete.

DODATNI ZAŠTITNI MEHANIZMI

Sva se sljedeća upozorenja pružaju se da bi se izbjeglo ometanje aktiviranja airbag i izbjegla izravna teška ozljeda uzrokovana projekcijom predmeta tijekom njegova napuhavanja.

2



Prednji airbag napravljen je kao dodatak sigurnosnom pojasu, a airbag i sigurnosni pojasevi ključni su dijelovi istog zaštitnog sustava. Obavezna je dakle stalna upotreba sigurnosnog pojasa. Nekorištenje sigurnosnog pojasa izlaže putnike povećanom riziku od teških ozljeda u slučaju nesreće. Time se također može povećati opasnost od ozljeda na površini kože do kojih dolazi uslijed aktiviranja samog zračnog jastuka, iako su takve manje ozljede uvijek moguće sa airbag samim.

Zatezači ili airbags ne uključuju se automatski prilikom svakog prevrtanja vozila ili udarca straga, neovisno o njegovoj jačini. Udarci ispod vozila tipa udaraca u pločnik, u rupe na kolniku, udarci od kamenja....mogu dovesti do aktiviranja ovih sustava.

- Bilo koja radnja ili izmjena na cijelom sustavu airbag (airbags, zatezačima, elektroničkoj jedinici, ožičenju itd.) **strogo je zabranjena** (osim od strane kvalificiranog osoblja iz mreže marke).
- Da bi se očuvao ispravan rad sustava i da bi se izbjegla nenadana aktiviranja sustava, samo je stručno osoblje mreže marke ovlašteno za zahvate na airbag.
- Iz sigurnosnih razloga provjerite sustav airbag nakon što je vozilo bilo izloženo nesreći, krađi ili pokušaju krađe.
- Prilikom prodaje ili posudbe vozila, obavijestite novog kupca o ovim uvjetima prilikom predaje ovog korisničkog priručnika vozila.
- Prilikom uništenja vozila obratite se ovlaštenom predstavniku marke koji će u otpad odložiti generator(e) plina.

SIGURNOST DJECE

Opće informacije

Prijevoz djece

Svakako se ponašajte u skladu sa zakonom države u kojoj se nalazite.

Dijete, kao i odrastao čovjek, mora ispravno sjediti i imati zakopčan sigurnosni pojas bez obzira na relaciju na koju ide. Vi ste odgovorni za djecu koju vozite.

Dijete nije odrastao čovjek u minijaturnom izdanju. Izloženo je opasnostima od specifičnih ozljeda jer su njegovi mišići i kosti u fazi rasta. Sigurnosni pojas sam nije dovoljan za prijevoz djeteta. Upotrebljavajte odgovarajuće dječje sjedalo i pravilno ga koristite.



Da biste spriječili otvaranje vrata, upotrijebite značajku "Sigurnosna brava za djecu" ➔ 57.



Udarac pri brzini od 50 km/h odgovara padu s visine od 10 metara.

Ne zakopčati djetetov sigurnosni pojas isto je kao da ga ostavite da se igra na balkonu na četvrtom katu bez ograde! Nikada ne držite dijete na rukama.

U slučaju nesreće nećete ga moći zadržati čak i ako je vaš sigurnosni pojas zakopčan. Ako je vaše vozilo sudjelovalo u nesreći na cesti, zamijenite dječje sjedalo i provjerite pojaseve i pričvrсна mjesta ISOFIX.



Odgovornost vozača prilikom parkiranja ili zaustavljanja vozila

Nikada ne ostavljajte dijete, nesamostalnu odraslu osobu ili životinju u vozilu kada ga napuštate, čak niti na kratko. Naime, oni bi mogli dovesti u opasnost sebe ili druge osobe pokretanjem motora, uključivanjem opreme kao na primjer podizača stakala ili pak zaključati vrata.

Osim toga, kada je vani vruće /ili sunčano, temperatura u unutrašnjosti putničkog prostora brzo raste.

OPASNOST OD SMRTI ILI TEŠKIH OZLJEDA.

Upotreba dječjeg sjedala

Stupanj zaštite koju pruža dječje sjedalo ovisi o njegovoj mogućnosti da zadrži vaše dijete i o njegovom postavljanju. Nepravilno postavljanje ugrožava zaštitu djeteta u slučaju naglog kočenja ili udarca.

Prije kupnje dječjeg sjedala, provjerite je li usklađeno sa zakonskim propisima zemlje u kojoj se nalazite i može li se

SIGURNOST DJECE

2 postaviti u vaše vozilo. Potražite savjet Predstavnik marke kako biste saznali koja se sjedala preporučaju za vaše vozilo.

Svaka zemlja ima specifična pravila za prijevoz djece. Korištenje dječje sjedalice tijekom vožnje ovisi o dobi i/ili veličini i/ili težini djeteta.

Pobrinite se da djeca koja se ne voze u dječjoj sjedalici imaju ispravno podešen i zavezan sigurnosni pojas.

U svakom slučaju poštujujte važeće popise zemlje u kojoj se nalazite.

Prije postavljanja dječjeg sjedala, pročitajte njegova uputstva i poštujujte upute. U slučaju poteškoća pri postavljanju, kontaktirajte proizvođača opreme. Sačuvajte uputstva sa sjedalom.



Budite primjer vašem djetetu tako da zakopčate svoj sigurnosni pojas i naučite dijete da:

- kako bi pravilno zakopčali sigurnosni pojas;
- da ulazi i izlazi iz vozila na ivičnjaku, dalje od prometne gužve.

Ne upotrebljavajte rabljeno dječje sjedalo ili sjedalo bez uputstava.

Pazite da niti jedan predmet, u ili u blizini dječjeg sjedala, ne ometa postavljanje sjedala.



Nikada ne ostavljajte dijete bez nadzora u vozilu.

Uvijek provjeravajte je li zakopčan sigurnosni pojas vašeg djeteta, te da su njegovi remeni pravilno podešeni. Ne nosite preširoku odjeću koja će uzrokovati labavost pojasa → 71. Ne dajte vašem djetetu da pruža glavu ili ruke kroz prozor. Provjerite pravilno držanje djeteta tijekom vožnje posebice ako spava.

SIGURNOST DJECE

Odabir dječjeg sjedala

Dječja sjedala u položaju leđa u smjeru vožnje



Glava bebe je proporcionalno teža od glave drasle osobe, a njezin je vrat vrlo krhak. Vozite dijete što je moguće duže u tom položaju (najmanje do dobi od 2 godine). Ono pridržava glavu i vrat.

Odaberite školjkasto sjedalo radi bolje bočne zaštite i promijenite ga čim glava djeteta počne prelaziti rub školjke.

Dječje sjedalo u položaju lice u smjeru vožnje



Na sjedalu okrenutom prema naprijed može putovati dijete težine do 18 kg ili 4 godine starosti. Odaberite sjedalo prema veličini djeteta: područje glave i trbuha mora biti najbolje zaštićeno. Dječje sjedalo u položaju lice u smjeru vožnje dobro pričvršćeno u vozilu smanjuje opasnost od udaraca glavom. Vozite dijete u sjedalu u položaju lice u smjeru vožnje s remenima sve dok to njegova visina dopušta.

Odaberite školjkasto sjedalo radi bolje bočne zaštite.

Povišenja



Od težine od 15 kg, ili nakon 4 godine starosti, dijete se može prevoziti na povišenju koje omogućuje podešavanje sigurnosnog pojasa prema njegovoj morfologiji. Sjedište povišenja mora imati vodilice koje postavljaju pojas na bedra djeteta, a ne na trbuh. Povišena sjedalica mora imati vodilice koje postavljaju pojas na bedra djeteta, a ne na trbuh. Za naslon koji se može podešavati po visini i opremljen je vodilicom pojasa, preporuča se postavljanje pojasa na sredinu ramena. Nikada ne smije biti na vratu ili na ruci.

Odaberite školjkasto sjedalo radi bolje bočne zaštite.

SIGURNOST DJECE

odabir pričvršćenja dječjeg sjedala

2

Postoje dva sustava pričvršćenja dječjih sjedala: uz pomoć sigurnosnog pojasa ili uz pomoć sustava ISOFIX.

Pričvršćenje pomoću sigurnosnog pojasa

Sigurnosni pojas mora se podesiti kako bi se osigurala njegova funkcija u slučaju naglog kočenja ili udara.

Poštujte prolaze pojaseva koje je označio proizvođač dječjeg sjedala.

Uvijek provjeravajte jesu li zakopčani sigurnosni pojasevi povlačeći odozgo, a zatim ga nategnite do kraja pritišćući dječje sjedalo.

Provjerite ispravno pričvršćenje sjedala pomicanjem ulijevo/udesno i naprijed/nazad: sjedalo mora biti fiksirano.

Provjerite da dječje sjedalo nije postavljeno poprijeko i da nije oslonjeno na staklo.



Nemojte upotrebljavati dječjeg sjedala ako bi ono moglo otpustiti sigurnosni pojas koji ga pričvršćuje: podnožje sjedala ne smije ležati na kopči i/ili na jezičcu sigurnosnog pojasa.



Sigurnosni pojas nikada ne smije biti otpušten ili usukan.
Nikada ga ne provlačite ispod ruke ili iza leđa.
Provjerite je li pojas oštećen.
Ako sigurnosni pojas ne radi normalno, ne može zaštititi dijete.
Obratite se ovlaštenom predstavniku marke.
Ne upotrebljavajte to mjesto sve dok se pojas ne popravi.

Pričvršćivanje pomoću sustava ISOFIX

Odobrena dječja sjedala ISOFIX homologirana su u skladu s važećim propisima u bilo kojem od sljedeća četiri slučaja:

- univerzalno ISOFIX učvršćenje u 3 točke za položaj lice u smjeru vožnje;
- poluuniverzalno ISOFIX učvršćenje u 2 točke;
- specifično za vozilo;
- i-Size standard koji ima jedno od sljedećeg:

- pojas koji se pričvršćuje na treći prsten dotičnog sjedala
- ili nosač koji se oslanja na pod vozila, kompatibilan s i-Size odobrenim sjedalom, čiji je zadatak sprječavanje pomaka dječjeg sjedala u slučaju sudara.

Za tri posljednja slučaja, provjerite na popisu kompatibilnih vozila može li se vaše dječje sjedalo postaviti.



Dijelovi tvornički postavljenog zaštitnog mehanizma (sigurnosni pojasevi, ISOFIX, sjedala i njihova pričvršćenja) ne smiju se mijenjati.

Pričvrstite dječje sjedalo s bravama ISOFIX ako je njima opremljeno. Sustav ISOFIX omogućuje jednostavno, brzo i sigurno postavljanje.

SIGURNOST DJECE

Sustav ISOFIX se sastoji od dva prstena i, u nekim slučajevima, trećeg prstena.



Sidrišta ISOFIX izrađena su isključivo za dječja sjedala sa sustavom ISOFIX.

Nikada ne pričvršćujte drugo dječje sjedalo, pojas ili druge predmete na ta pričvršćenja. Provjerite da ništa ne ometa pričvršna mjesta.

Ako je vaše vozilo sudjelovalo u nesreći na cesti, provjerite pričvršna mjesta ISOFIX i zamijenite vaše dječje sjedalo.



Prije upotrebe dječjeg sjedala ISOFIX koje ste nabavili za drugo vozilo, provjerite je li njegovo postavljanje dozvoljeno. Kod proizvođača opreme pogledajte popis vozila u koja se mogu postaviti sjedala.



Dva prstena **1** nalaze se između naslona i sjedišta sjedala i označena su

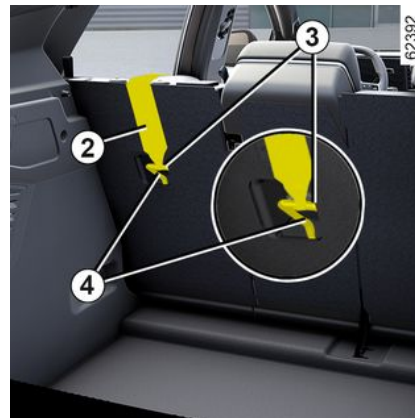

Treći prsten **4** upotrebljava se pričvršćivanje gornjeg pojasa nekih dječjih sjedala. **2** na nekim dječjim sjedalima.

Stražnja sjedala

Gornji pojas **2** trebate namjestiti između naslona sjedala i stražnje police. Da biste to učinili, skinite stražnju policu → **323**.

Pričvrstite kukicu **3** na jedan od

prstenova **4** označenih

Sjedalo suvozača

SIGURNOST DJECE

2

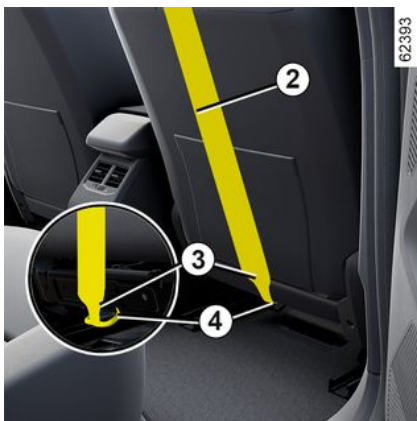

Pričvrstite kukicu **3** gornjeg pojasa **2**

na prsten **4** označen .

Sva sjedala

Nategnite gornji pojas **2** tako da naslon dječjeg sjedala dođe u dodir s naslonom sjedala vozila.



Sidrišta ISOFIX izrađena su isključivo za dječja sjedala sa sustavom ISOFIX. Nikada ne pričvršćujte drugo dječje sjedalo, pojas ili druge predmete na ta pričvršćenja. Provjerite da ništa ne ometa pričvrсна mjesta. Ako je vaše vozilo sudjelovalo u nesreći na cesti, provjerite pričvrсна mjesta ISOFIX i zamijenite vaše dječje sjedalo.



Provjerite je li naslon dječjeg sjedala u položaju lice u smjeru vožnje u dodiru s naslonom sjedala vozila. U tom slučaju, dječje sjedalo nije uvijek oslonjeno na sjedište sjedala vozila.



Obavezno pričvrstite kopču dječjeg sjedala na odgovarajući prsten.

Postavljanje dječjeg sjedala, općenito

Na nekim mjestima nije dozvoljeno postavljanje dječjeg sjedala.

Dijagrami na stranicama ➔ **93** pokazuje vam kako pričvrstiti dječje sjedalo.



Dječje sjedalo postavite po mogućnosti na stražnje sjedalo.

Pazite da dječje sjedalo ili noge djeteta ne ometaju pravilno zabavljenje prednjeg sjedala → 65.

Provjerite da postavljanjem dječjeg sjedala u vozilo ne postoji mogućnost da se odbravi sa svog podnožja.

Ako morate skinuti naslon za glavu, provjerite je li dobro spremljen kako ne bi predstavljao opasnost u slučaju izbacivanja prilikom naglog kočenja ili udara. Uvijek pričvrstite dječje sjedalo u vozilu, čak i ako se ne upotrebljava, kako ne bi predstavljao opasnost u slučaju izbacivanja prilikom naglog kočenja ili udara.

Navedene vrste dječjih sjedala možda nisu raspoložive. Prije upotrebe drugog dječjeg sjedala, provjerite kod proizvođača može li se postaviti.

Sprijeda

Zakonski propisi koji se odnose na prijevoz djece na mjestu suvozača sprijeda posebni su za svaku zemlju. Proučite važeće zakonske propise i slijedite upute iz sheme.

Prije postavljanja dječjeg sjedala na ovo mjesto (ako je dozvoljeno):

- spustite sigurnosni pojas do kraja;
- pomaknite sjedalo što je moguće više prema natrag;
- lagano nagnite naslon u odnosu na okomiti položaj (otprilike 25°);
- na vozilima koja su njime opremljena, sjedište sjedala podignite do kraja.

Naslon za glavu na sjedalu uvijek podignite do kraja, tako da ne smeta dječjem sjedalu → 64.

Nakon postavljanja dječjeg sjedala, ako je to moguće, možete pomaknuti sjedalo vozila naprijed ako je potrebno (da biste ostavili dovoljno mjesta na stražnjim sjedalima za putnike ili druga dječja sjedala). Dječje sjedalo u položaju leđa u smjeru vožnje ne postavljajte u dodiru s armaturnom pločom ili u maksimalno pomaknut položaj.

Ne mijenjajte više druga podešavanja nakon postavljanja dječjeg sjedala.



OPASNOST OD SMRTI ILI TEŠKIH OZLJEDA:

prije postavljanja dječjeg sjedala okrenutog suprotno od smjera vožnje na sjedalo suvozača, provjerite je li isključen airbag → 105.

Na stražnje bočno sjedalo

Košara se postavlja poprečno u vozilo i zauzima minimalno dva mjesta. Postavite glavu djeteta prema unutrašnjosti vozila.

Kako biste postavili dječje sjedalo okrenuto leđima u smjeru vožnje, pomaknite prednje sjedalo maksimalno prema naprijed, a zatim ga pomaknite čim više unazad, no bez da dodiruje dječje sjedalo.

Radi sigurnosti djeteta u položaju licem prema naprijed:

- sjedalo na kojem će sjediti dijete pomaknite unatrag što je više moguće;
- Pomaknite sjedalo koje je ispred djeteta prema naprijed i ispravite položaj naslona tako da sjedalo ne dodiruje djetetove noge.

SIGURNOST DJECE

2



Pazite da dječje sjedalo ili noge djeteta ne ometaju pravilno zabavljenje prednjeg sjedala → 65.

U svakom slučaju skinite naslon za glavu na stražnjem sjedalu na koje se postavlja dječje sjedalo → 321. Ako je potrebno, pomaknite stražnje sjedalo vozila skroz unazad. Ove se radnje moraju izvršiti prije postavljanja dječjeg sjedala. Provjerite je li dječje sjedalo oslonjeno na naslon stražnjeg sjedala.



Ugradnja povišenja (grupa 2 ili 3)

Provjerite funkcionira li sigurnosni pojas → 71

(namata li se) pravilno.

Podesite sigurnosni pojas na sljedeći način:

- pojas na djetetovu ramenu ne smije dodirivati njegov vrat;
- trbušni pojas treba biti ravno položen na bedrima i uz zdjelicu.

Ako je potrebno, podesite položaj sjedala vozila.



Dječje sjedalo postavite po mogućnosti na stražnje sjedalo. Za postavljanje sjedala ISOFIX na stražnje lijevo mjesto, rukom otkopčajte središnji sigurnosni pojas prije aktiviranja brava.

Na stražnjem srednjem sjedalu

Provjerite da je sigurnosni pojas prikladan za pričvršćivanje vašeg dječjeg sjedala. Obratite se ovlaštenom predstavniku marke.



Dječje sjedalo s podnim osloncem nikada se ne smije postaviti na središnje stražnje sjedalo.

OPASNOST OD SMRTI ILI TEŠKIH OZLJEDA.

DJEČJA SJEDALA

Pričvršćenje pomoću sigurnosnog pojasa

2 Vizualni prikaz postavljanja

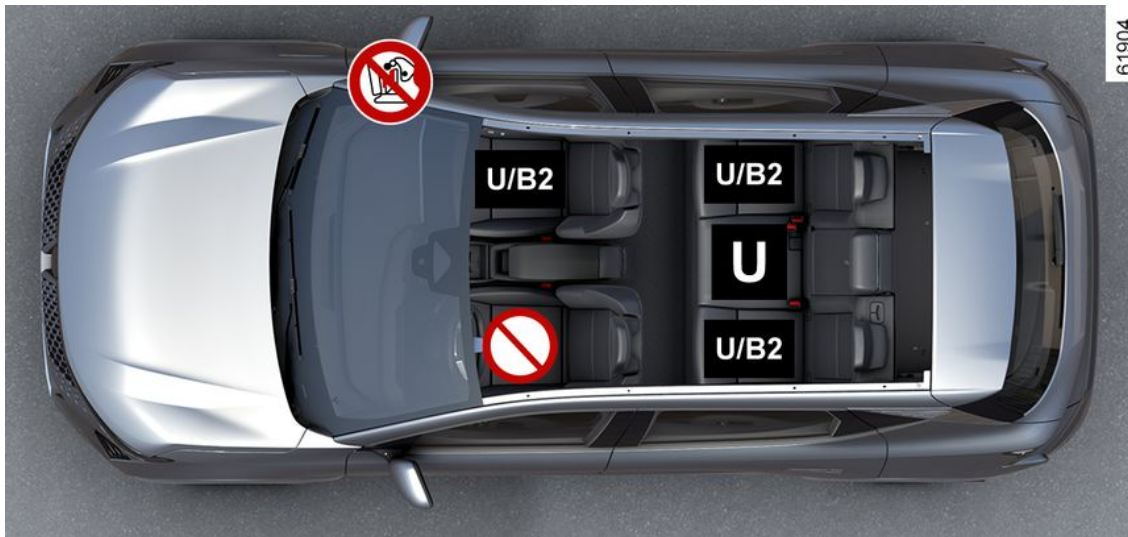

DJEČJA SJEDALA



OPASNOST OD SMRTI ILI TEŠKIH OZLJEDA: prije postavljanja dječjeg sjedala okrenutog suprotno od smjera vožnje na sjedalo suvozača, provjerite je li isključen airbag → 105.

2



Provjerite stanje airbag prije nego što na sjedalo sjedne putnik ili se postavi dječje sjedalo.



Sjedalo na kojem nije dopušteno postavljanje dječjeg sjedala.

Dječje sjedalo pričvršćeno pomoću sigurnosnog pojasa



Sjedalo opremljeno za pričvršćivanje "univerzalnog" homologiranog sjedala s pomoću sigurnosnog pojasa.



Mjesto na kojem je dozvoljeno pričvršćivanje sigurnosnim pojasom "B2" homologiranog dječjeg sjedala.



Upotreba neprilagođenog sustava za zaštitu djece na ovom vozilu neće pravilno zaštititi bebu ili dijete. Ono je izloženo opasnosti od teške ili smrtne ozljede.



Uvijek provjeravajte je li zakopčan sigurnosni pojas vašeg djeteta, te da su njegovi remeni pravilno podešeni. Po potrebi prilagodite položaj sjedala.



Ne postavljajte dječje sjedalo kad je središnje sjedalo preklopljeno.

DJEČJA SJEDALA

Tabela postavljanja

2 U donjoj tabeli navedene su iste informacije kao i na vizualnom prikazu na prethodnoj stranici kako bi se poštivali važeći zakonski propisi.

Vrsta dječjeg sjedala	Težina djeteta	Sjedalo suvozača		Stražnja bočna sjedala	Stražnje središnje sjedalo
		Uz airbag isključen	Tako da je airbag aktiviran		
Košara u poprečnom položaju Skupina 0	< do 10 kg	X	X	U (2)	U (2)
Školjkasto dječje sjedalo u položaju leđa u smjeru vožnje Skupine 0 ili 0 +	< do 10 kg i < 13 kg	U (1) (5)	X	U (3)	U (3) (6)
Školjka/sjedalo u položaju leđa u smjeru vožnje Skupine 0+ i 1	< do 13 kg i 9 do 18 kg	U (1) (5)	X	U (3)	U (3) (6)
Dječje sjedalo u položaju lice u smjeru vožnje Skupina 1	9 do 18 kg	X	U (5)	U (4)	U (4) (6)
Povišenje Skupine 2 i 3	15 do 25 kg i 22 do 36 kg	X	U / B2 (5)	U / B2 (4)	U (4)

DJEČJA SJEDALA



(1) **OPASNOST OD SMRTI ILI TEŠKIH OZLJEDA:** prije postavljanja dječjeg sjedala okrenutog suprotno od smjera vožnje na sjedalo suvozača, provjerite je li isključen airbag → 105.

X = sjedalo na kojem nije dozvoljeno postavljanje ove vrste dječjeg sjedala.

U = sjedalo na kojem je dozvoljeno pričvršćivanje sigurnosnim pojasom "Univerzalnog" homologiranog dječjeg sjedala: provjerite je li ga moguće postaviti.

B2 = za povišenja iz skupina 2 i 3 (od 15 do 25 kg i od 22 do 36 kg).

(2) Košara se postavlja poprečno u vozilo i zauzima minimalno dva mjesta. Postavite glavu djeteta prema unutrašnjosti vozila.

(3) Prije postavljanja dječjeg sjedala okrenutog prema natrag, pomaknite prednje sjedalo naprijed koliko kod je moguće, a zatim, kad je dječje sjedalo postavljeno, pomaknite prednje sjedalo unazad koliko god je moguće, a da ne dodiruje dječje sjedalo.

(4) U svakom slučaju skinite naslon za glavu na stražnjem sjedalu na koje se postavlja dječje sjedalo. Ove se radnje moraju izvršiti prije postavljanja dječjeg sjedala. Sjedalo ispred djeteta pomaknite prema naprijed, a naslon uspravite tako da sjedalo ne dodiruje djetetove noge.

(5) Pomaknite sjedalo vozila što je više moguće unazad i u što je moguće viši položaj te lagano nagnite naslon sjedala (za otprilike 25°).



(6) **POSTOJI OPASNOST OD SMRTI ILI TEŠKIH OZLJEDA:** nikada se ne smije postavljati dječje sjedalo s podnim osloncem.

DJEČJA SJEDALA

Pričvršćenje pomoću sustava ISOFIX

2

Vizualni prikaz postavljanja



DJEČJA SJEDALA



Za suvozačevo sjedalo preporučuje se upotreba dječjeg sjedala s podnom potporom kako bi se izbjeglo aktiviranje upozorenja za sigurnosni pojas.



Upotreba neprilagođenog sustava za zaštitu djece na ovom vozilu neće pravilno zaštititi bebu ili dijete. Ono je izloženo opasnosti od teške ili smrtne ozljede.



Postavljanje dječjeg sjedala ISOFIX na stražnje lijevo bočno sjedalo onemogućuje upotrebu središnjeg sjedala. Središnji sigurnosni pojas nije više dostupan i ne može se upotrijebiti.



OPASNOST OD SMRTI ILI TEŠKIH OZLJEDA: prije postavljanja dječjeg sjedala okrenutog suprotno od smjera vožnje na sjedalo suvozača, provjerite je li isključen airbag → 105.



Mjesto na kojem nije dopušteno postavljanje ove vrste dječjeg sjedala

Dječje sjedalo pričvršćeno pomoću ISOFIX sustava



Sjedalo opremljeno za pričvršćivanje dječjeg sjedala ISOFIX ili i-Size.



Prednja i stražnja sjedala opremljena su sidrištem za pričvršćivanje univerzalnih dječjih sjedala ISOFIX okrenutih u smjeru vožnje. Sidrišta za prednje sjedalo nalaze se na naslonu suvozačevog sjedala, a za stražnja sjedala na naslonu stražnje klupe.

DJEČJA SJEDALA

2



Uvijek provjeravajte je li zakopčan sigurnosni pojas vašeg djeteta, te da su njegovi remeni pravilno podešeni. Po potrebi prilagodite položaj sjedala.



Ne postavljajte dječje sjedalo kad je središnje sjedalo preklopljeno.



Dječje sjedalo postavite po mogućnosti na stražnje sjedalo. Za postavljanje sjedala ISOFIX na ovo mjesto, rukom otkopčajte sigurnosni pojas prije uključivanja brava.

DJEČJA SJEDALA

Tabela postavljanja

U donjoj tabeli navedene su iste informacije kao i na vizualnom prikazu na prethodnoj stranici kako bi se poštivali važeći zakonski propisi.

Vrsta dječjeg sjedala	Težina djeteta	Veličina sjedala [pričvršćenje]	Sjedalo suvozača		Stražnja bočna sjedala	Stražnje središnje sjedalo
			Uz airbag isključen	Tako da je airbag aktiviran		
Košara u poprečnom položaju Skupina 0	< do 10 kg	L1 [F] L2 [G]	X	X	IL (2)	X
Školjkasto dječje sjedalo u položaju leđa u smjeru vožnje Skupine 0 ili 0 +	< do 13 kg	R1 [E]	IL (1) (3)	X	IL (4)	X
Sjedalo u položaju leđa u smjeru vožnje Skupine 0+ i 1	< do 13 kg i 9 do 18 kg	R3 [C] R2 [D]	IL (1) (3)	X	IL (4)	X
Dječje sjedalo u položaju lice u smjeru vožnje Skupina 1	9 do 18 kg	F3 [A] F2 [B] F2X [B1]	X	IUF - IL (3)	IUF - IL (5)	X
Povišenje Skupine 2 i 3	15 do 25 kg i 22 do 36 kg	B2	X	IUF - IL (3)	IUF - IL (5)	X
Sjedalo i-Size	Sjedalo u položaju leđa u smjeru vožnje		i - U (1) (3)	X	i - U (4)	X

DJEČJA SJEDALA

Dječje sjedalo u položaju lice u smjeru vožnje	X	i - UF (3)	i - U (5)	X
Povišenje	X	i - UF (6)	i - U (5)	X

2

X = sjedalo na kojem nije dopušteno postavljanje dječjeg sjedala.

IUF = sjedalo na kojem je dozvoljeno pričvršćivanje "univerzalnog ili specifičnog" dječjeg sjedala pomoću sustava ISOFIX na vozilima koja su njime opremljena; provjerite može li se postaviti.

IL = sjedalo na kojem je dozvoljeno pričvršćivanje "polu-univerzalnog ili specifičnog" dječjeg sjedala pomoću sustava ISOFIX na vozilima koja su njime opremljena; provjerite može li se postaviti.

i-U = prikladno za i-Size sustavi za zadržavanje okrenuti prema naprijed i prema natrag u kategoriji "Univerzalno".

i-UF = prikladno samo za i-Size sustavi za zadržavanje okrenuti prema naprijed u kategoriji "Univerzalno".



(1) OPASNOST OD SMRTI ILI TEŠKIH OZLJEDA: prije postavljanja dječjeg sjedala okrenutog suprotno od smjera vožnje na sjedalo suvozača, provjerite je li isključen airbag → **105**.

(2) Košara se postavlja poprečno u vozilo i zauzima minimalno dva mjesta. Postavite glavu djeteta prema unutrašnjosti vozila.

(3) Pomaknite sjedalo vozila unatrag što je više moguće i spustite ga što je više moguće, a zatim lagano nagnite naslon sjedala (za otprilike 25°).

(4) Prije postavljanja dječjeg sjedala okrenutog prema natrag, pomaknite prednje sjedalo naprijed koliko kod je moguće, a zatim, kad je dječje sjedalo postavljeno, pomaknite prednje sjedalo unazad koliko god je moguće, a da ne dodiruje dječje sjedalo.

(5) U svakom slučaju skinite naslon za glavu na stražnjem sjedalu na koje se postavlja dječje sjedalo. Ove se radnje moraju izvršiti prije postavljanja dječjeg sjedala. Sjedalo ispred djeteta pomaknite prema naprijed, a naslon uspravite tako da sjedalo ne dodiruje djetetove noge.

(6) Pomaknite sjedalo vozila što je više moguće unazad i u što je moguće viši položaj te lagano nagnite naslon sjedala (za otprilike 25°).

Veličina dječjeg sjedala ISOFIX označena je slovom:

- F3,F2,F2X [A, B, B1] : za sjedala okrenuta u smjeru vožnje iz grupe 1 (9 do 18 kg);
- B2: za povišenja iz skupina 2 i 3 (od 15 do 25 kg i od 22 do 36 kg);

DJEČJA SJEDALA

- R3, R2 [C, D] : školjke ili sjedala u položaju leđa u smjeru vožnje iz skupine 0+ (manje od 13 kg) ili skupine 1 (od 9 do 18 kg);
- R1 [E] : školjke u položaju leđa u smjeru vožnje iz skupine 0 (manje od 10 kg) ili 0+ (manje od 13 kg);
- L1,L2 [F, G] : košare iz skupine 0 (manje od 10 kg).

2

SIGURNOST DJECE

Isključivanje, uključivanje

Isključivanje prednjeg zračnog jastuka suvozača



Prije postavljanja dječjeg sjedala na sjedalo suvozača:

- Provjerite može li se dječje sjedalo postaviti na to sjedalo.
- Obavezno morate **isključiti** airbagza dječje sjedalo okrenuto suprotno od smjera vožnje.

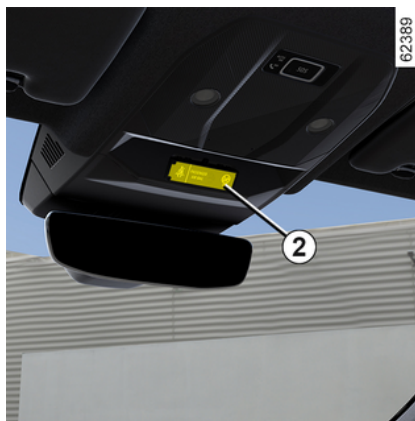

Da biste isključili airbag: dok je vozilo zaustavljeno i kontakt isključen, pritisnite i okrenite bravu **1** u položaj OFF.

Uz uključen kontakt **obavezno** provjerite svijetli li kontrolno svjetlo

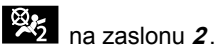

na zaslonu **2**.
Ovo kontrolno svjetlo ostaje stalno upaljeno kako biste znali da možete postaviti dječje sjedalo.



airbag suvozača može se uključivati ili isključivati samo dok je **vozilo u stanju mirovanja i kontakt je isključen**.

Ako se ta radnja izvršava dok se vozilo kreće, kontrolna svjetla



će se uključiti.

Za usklađivanje stanja airbag s položajem brave, isključite kontakt te ga ponovno uključite.



OPASNOST

Budući da airbag suvozača nije

kompatibilno s dječjim

sjedalom okrenutim u smjeru suprotnom od smjera vožnje, **NIKADA nemojte postavljati sigurnosni sustav okrenut u smjeru suprotnom od smjera vožnje na sjedalo koje ima UKLJUČEN prednji airbag. To može prouzročiti SMRT DJETETA ili ga OZBILJNO OZLIJEDITI.**

SIGURNOST DJECE

2



OPASNOST

Budući da airbag suvozača nije kompatibilno s dječjim

sjedalom okrenutim u smjeru suprotnom od smjera vožnje, **NIKADA nemojte postavljati sigurnosni sustav okrenut u smjeru suprotnom od smjera vožnje na sjedalo koje ima UKLJUČEN prednji airbag. To može prouzročiti SMRT DJETETA ili ga OZBILJNO OZLIJEDITI.**

A



Oznake na armaturnoj ploči i naljepnice **A** sa svake strane sjenila suvozača **3** (vidi primjer prethodno prikazane naljepnice) služe da vas podsjetje na ove upute.

Uključivanje zračnog jastuka suvozača



Čim uklonite dječje sjedalo sa suvozačevog sjedala, ponovno uključite airbag da biste zajamčili zaštitu suvozača u slučaju sudara.

SIGURNOST DJECE

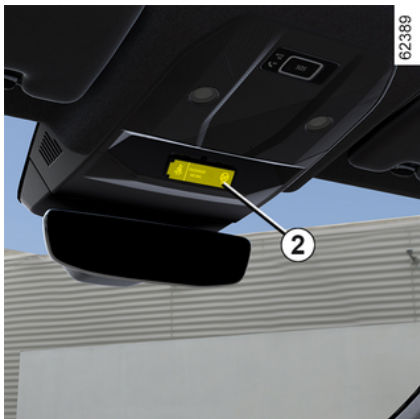

Da biste ponovno uključili airbag : uz zaustavljeno vozilo i isključen kontakt pritisnite i okrenite bravu **1** u ON.

Uz uključen kontakt **obavezno** provjerite svijetli li kontrolno svjetlo

 isključeno i svijetli li kontrolno

svjetlo  na zaslону **2** otprilike jednu minutu nakon svakog pokretanja.

Prednja airbag uključen.

smetnje u radu

U slučaju kvara sustava za uključivanje/isključivanje airbag dječje sjedalo okrenuto suprotno od smjera

vožnje ne smije biti postavljeno na suvozačko sjedalo.

Ne preporuča se ni primanje putnika na suvozačevo mjesto.

Potražite što prije savjet Predstavnik marke ;



Uključivanje ili isključivanje suvozačevog airbag mora se izvršiti **dok**

vozilo miruje i dok je kontakt isključen.

Ako se ta radnja izvršava dok se vozilo kreće, kontrolna svjetla



i



će se uključiti.

Da biste vratili status airbag prema položaju brave, isključite kontakt, a zatim ga ponovno uključite.

UPRAVLJAČ

Podešavanje upravljača po visini i dubini

2



Spustite ručicu **1** i postavite kolo upravljača u željeni položaj.

Zatim, ručicu gurnite do kraja i preko tvrdog oslonca kako biste blokirali upravljač.

Provjerite ispravno zabravljenje upravljača.



Iz sigurnosnih razloga, ovo podešavanje vršite dok vozilo stoji.

Grijanje upravljača

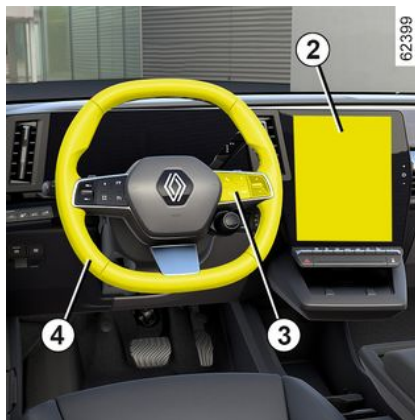

(ovisno o vozilu)

Ta funkcija zagrijava upravljač **4**.

Princip rada

Kada se dosegne temperatura, funkcija regulira temperaturu grijanih područja otprilike 30 minuta i zatim se automatski isključuje.

Uključivanje funkcije

Kad je kontakt uključen, pritisnite gumb **5** na multimedijском zaslону **2**.

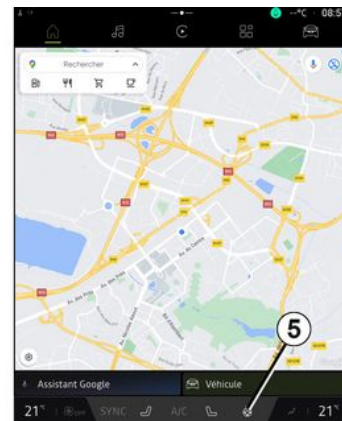

Isključenje funkcije

– Automatski:

Funkcija se automatski isključuje nakon faze reguliranja od otprilike 30 minuta.

– Ručno:

Da biste deaktivirali funkciju tijekom faze regulacije, pritisnite gumb **5** na multimedijском zaslону **2**.

Napomena: funkcija je dostupna i pomoću gumba **3** "Omiljeno" na kolu upravljača **4**.

UPRAVLJAČ

Funkcija "Favoriti"



Ovisno o vozilu, pritiskom komande na kolu upravljača **6** možete aktivirati grijanje kola upravljača u skladu s prethodno definiranim postavkama upotrebe koje ste pohranili.

Za više informacija o programiranju ove funkcije pogledajte upute za multimedijnsku opremu.

Servo upravljač

Promjenjivi servo upravljač opremljen je sustavom s elektroničkim upravljanjem koji prilagođava razinu pomoći u skladu s brzinom vozila.

Upravljač je lakši kod parkiranja (za veću udobnost), sila potrebna za

upravljanje postepeno se povećava s povećanjem brzine (za veću sigurnost pri velikoj brzini).



Nikada nemojte gasiti motor na nizbrdici, te općenito, u vožnji (isključenje servo uređaja).



Nemojte držati upravljač zakrenut u krajnjem položaju.

Na zaustavljenom motoru ili u slučaju kvara na sustavu i dalje se može okretati upravljač. Sila okretanja morat će biti veća. Brzo okretanje upravljača može stvoriti šum. To je normalno.

RETROVIZORI

Vanjski retrovizori s električnim podešavanjem:

2

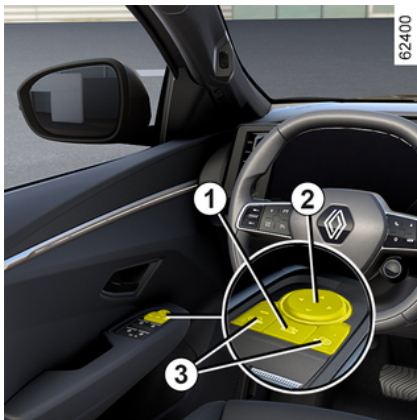

Odaberite vanjski retrovizor pomoću prekidača **3**, a zatim ga pomoću prekidača **2** postavite na željeni položaj.

Grijani retrovizori

S motorom u radu, odleđivanje ogledala omogućeno je zajedno s odleđivanjem/odmagljivanjem stražnjeg stakla.



Iz sigurnosnih razloga ova podešavanja obavljajte dok je vozilo zaustavljeno.

Električna sklopiva ogledala

Retrovizori će se automatski otklopiti prilikom otključavanja vozila. Retrovizori se zaklapaju prilikom zaključavanja vozila.

Možete isključiti/uključiti automatsko preklapanje retrovizora → 137.

Preklapanje možete prisilno pokrenuti pritiskom na prekidač **1**. U ovoj će situaciji retrovizori ostati preklopljeni sve dok ponovno ne pritisnete gumb **1**, bez obzira na automatsko preklapanje.

Poseban slučaj

Ako se retrovizor ručno otklopi ili preklopi, moguće ga je ponovno postaviti u položaj za upotrebu.

Da biste to učinili, pritisnite prekidač **1**. Začut ćete mehanički klik iz sklopa retrovizora.

Ako ne možete čuti kuckanje, pritisnite prekidač **1** još jednom dok se iz retrovizora ne začuje kuckanje.



Predmeti zapaženi u retrovizoru zapravo su bliže nego što izgledaju. Zbog vlastite sigurnosti, uzmite to u obzir kako biste pravilno procijenili udaljenosti prije svakog manevra.

Retrovizori s mogućnošću nagnjanja u brzini za vožnju unazad

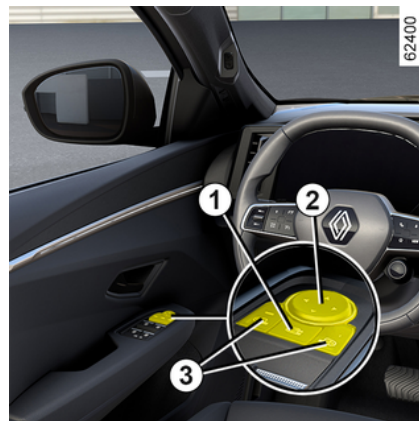

Na vozilima opremljenima sjedalom vozača s memoriranjem položaja možete odabrati posebno podešavanje

RETROVIZORI

položaja retrovizora za vožnju unazad i memorirati njihov položaj.

Kad je vozilo zaustavljeno i uključena je brzina za vožnju unazad, odaberite retrovizor pomoću prekidača **3**, a zatim ga pomoću prekidača **2** podesite do željenog položaja.

Vraćanje u položaj za vožnju

Moguće je prijeći iz stupnja prijenosa za vožnju unatrag u brzinu za vožnju unaprijed:

- otprilike devet sekundi nakon uključivanja brzine za vožnju unazad, pri brzini manjoj od 10 km/h;
- kada je uključena brzina za vožnju prema naprijed pri brzini većoj od 10 km/h;
- kada je motor zaustavljen.

Memoriranje podešavanja

- Podesite vanjske retrovizore (pogledajte prethodne odlomke);
- za pristup memoriji postavki pogledajte upute za multimedijski sustav. Spremite postavke.

Položaj vanjskih retrovizora u stupnju prijenosa za kretanje unaprijed i unatrag te položaj sjedala vozača spremaju se istovremeno.

Pozivanje upamćenog položaja

Za pristup pozivanju upamćenog položaja pogledajte priručnik za multimedijski sustav.

Odaberite "Opozovi".

Mogu se uključiti položaji vanjskih retrovizora za vožnju prema naprijed, za vožnju unazad i položaji prednjih sjedala.



Iz sigurnosnih razloga ova podešavanja obavljajte dok je vozilo zaustavljeno.

Unutarnji retrovizor

Može se pomicati.

Retrovizor s ručicom **4**

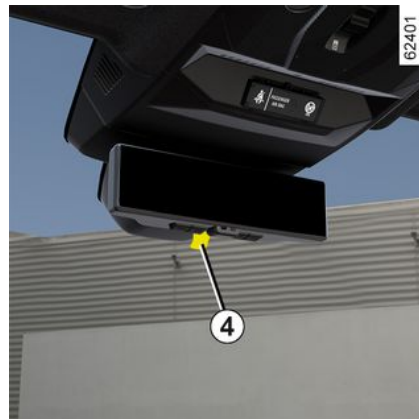

Kada vozite noću, kako biste izbjegli da vas zaslijepe svjetla vozila iza, pomaknite malu ručicu **4** koja se nalazi iza retrovizora.

6Z401

2

RETROVIZORI

Retrovizor s ručicom 5

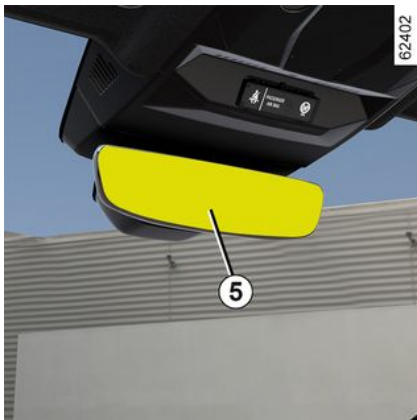

Retrovizor se automatski zatamnjuje kada je iza vas vozilo s upaljenim dugim svjetlima ili u slučaju nekog drugog jakog osvjetljenja.

Kamera za stražnji prikaz

Ovisno o vozilu, retrovizor može imati prikaz stražnjeg kraja vozila koje prenosi kamera postavljena iza stražnjeg stakla.

Za više informacija ➔ 113.

KAMERA ZA STRAŽNJI PRIKAZ

Princip rada



Ovisno o vozilu, stražnji prikaz može prikazati kamera **1**.

Izravan stražnji prikaz retrovizorom ostaje dostupan.

Kamera **1** je postavljena iza stražnjeg stakla u području brisača.

Pripazite da kamera **1** ne bude prekrivena (prljavštinom, blatom, snijegom, kapljicama vode itd.).



Kad je uključen kontakt, retrovizor **2** na središnjoj konzoli na krovu prikazuje pogled iza vozila koji se prenosi kamerom **1**.

Napomena:

- prikaz kamere **1** prenosi se samo ako je retrovizor u načinu rada "zaslona". Više informacija potražite u o odjeljku "Rad";
- retrovizor **2** može se postaviti vodoravno i okomito.



Ova je funkcija dodatna pomoć. Ona dakle ne može, u niti jednom slučaju, zamijeniti oprez niti odgovornost vozača. Vozač uvijek mora paziti na iznenadne situacije koje se mogu desiti u vožnji: stoga prilikom upravljanja vozilom uvijek pazite na male, uske i pomične prepreke (kao što su, na primjer, djeca, životinje, dječja kolica, bicikli, kamenje, stupovi itd.) u mrtvom kutu.

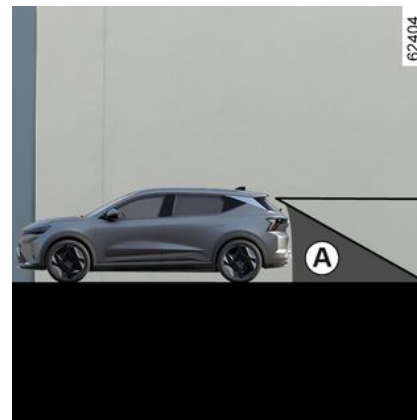

KAMERA ZA STRAŽNJI PRIKAZ

Vidno polje kamere ne pokriva cijelo područje iza vozila, posebno područje mrtvog kuta **A**.

2

Isključivanje funkcije

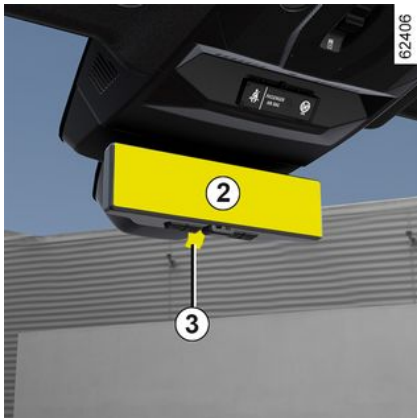

Zaslon se isključuje odmah nakon isključivanja kontakta.

Napomena: način "zrcala" može se aktivirati pomoću ručice **3**.

i Ovisno o vašem vidu, možda će biti potrebno vrijeme prilagodbe za fokusiranje na prikaz pogleda kamere. Predmeti koji se pojavljuju na rubu vanjskog retrovizora **2** mogu izgledati iskrivljeno. U slučaju prejake svjetlosti (snijeg, vozilo na suncu itd.), prikaz kamere može biti djelomično poremećen. U slučaju slabe osvjetljenosti ili lošeg vremena, slika na zaslonu može biti iskrivljena.

Način rada

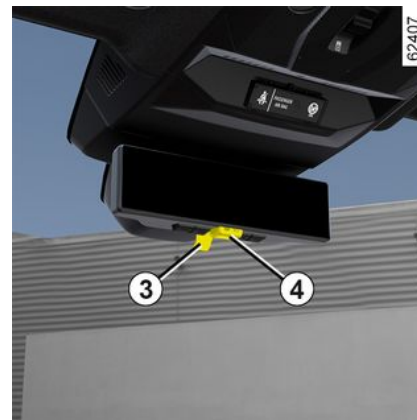

Upotrijebite ručicu **3** za prebacivanje između načina rada "Retrovizor" i "Zaslon".

Zelena LED svjetlo **4** i grafički prikaz prikazan u gornjem desnom kutu retrovizora označavaju da je aktivan način rada "Zaslon".

Nestane ako se prebacite na način rada "Retrovizor" ili u slučaju kvara.

KAMERA ZA STRAŽNJI PRIKAZ



Svakim se pokretanjem vozila funkcija vraća na postavke koje su spremljene pri posljednjem zaustavljanju motora.

Podešavanje zaslona i kamere

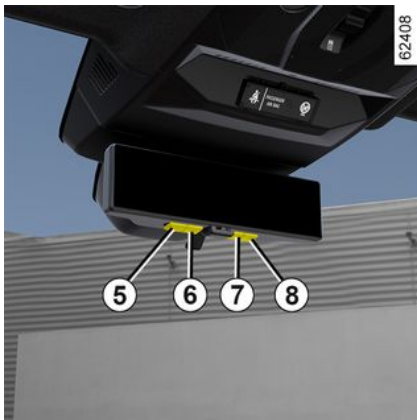

Pritisnite gumb **5** za "Izbornik" i pristup izborniku postavki.

Nekoliko puta pritisnite gumb **6** i **7** za pomicanje kroz opcije postavki. Pritisnite gumb **8** za "OK" za pristup željenoj postavci.

Pomoću gumba **6** i **7** podesite ili uključite/isključite željenu postavku.

Biranje postavki:

- podešavanje svjetline;
 - podešavanje okomitog kuta gledanja;
 - podešavanje vodoravnog kuta gledanja;
 - podešavanje kuta rotacije;
 - uključivanje/isključivanje prikaza izbornika postavki na retrovizoru;
 - odabir jezika;
 - uključivanje/isključivanje pozadinskog osvjetljenja gumba.
- Izlaz iz izbornika postavki pokreće se automatski ako se u roku od otprilike pet sekundi ne pritisne nijedan gumb.



Iz sigurnosnih razloga ova podešavanja obavljajte dok je vozilo zaustavljeno.

Prije vožnje podesite vidno polje sustava i vanjske retrovizore. Obavezno podesite središnji retrovizor prije prelaska u način rada "zaslona".

Posebne značajke povezane sa stupnjem prijenosa za vožnju unazad



Kada se vozilo kreće unazad, uz informacije dostupne putem retrovizora obratite pažnju i na slike koje prenosi kamera za vožnju unazad (multimedijski zaslon **9**) jer postoji mrtvi kut retrovizora ➔ **270**.

smetnje u radu

Kada sustav otkrije kvar u radu, donji

se dio retrovizora **2** zacrni,  simbol prikazan u gornjem desnom kutu retrovizora nestaje i LED **4** nestaje.

KAMERA ZA STRAŽNJI PRIKAZ

2 Uzrok može biti privremeni kvar koji utječe na kameru ili zaslon (jasnoća, fiksna slika, zakašnjenja komunikacija itd.).

Ako se crna pozadina i dalje pojavljuje, prebacite se u način rada "Retrovizor" i obratite se ovlaštenom predstavniku marke.

MJESTO VOZAČA S UPRAVLJAČEM NA LIJEVOJ STRANI

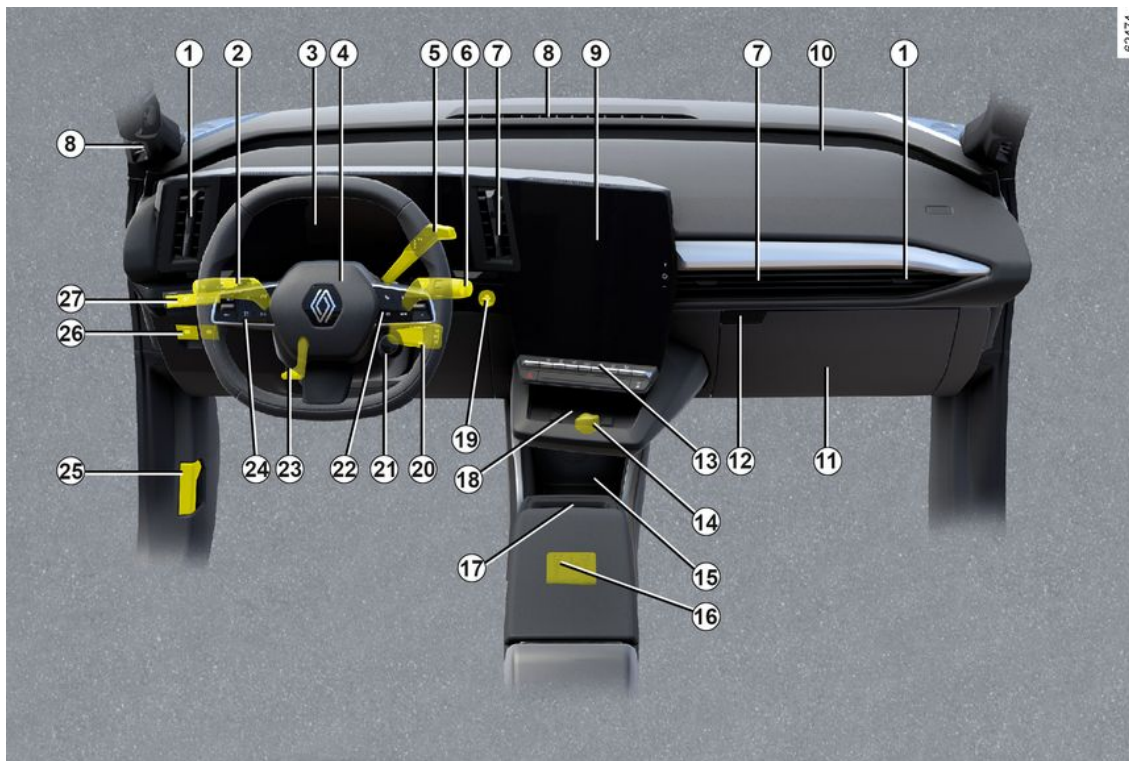

MJESTO VOZAČA S UPRAVLJAČEM NA LIJEVOJ STRANI

Prisutnost dolje opisane opreme OVISI O VERZIJI VOZILA I ZEMLJI PRODAJE

1. Bočni uvodnici zraka.
2. Ručica za:
 - svjetla pokazivača smjera
 - vanjsko osvjetljenje
 - stražnje svjetlo za maglu.
3. Instrumentna ploča.
4. Prostor airbag vozač, zvučni upozoritelj.
5. Elektronička ručica birača brzina.
6. Ručica brisača/uređaja za pranje vjetrobranskog i stražnjeg stakla.
7. Središnji uvodnici zraka.
8. Otvor za odmagljivanje.
9. Multimedijski zaslon.
10. Prostor airbag statusa suvozača.
11. Kućište osigurača.
12. Pretinac za rukavice
13. Komande za:
 - grijanje/klima uređaj;
 - svjetla upozorenja;
 - centralno zaključavanje vrata;
 - ...
14. Utičnica za dodatnu opremu.

15. Držač limenki.
16. Priklučci USB-C na središnjoj konzoli.
17. Držač kartice za "slobodne ruke".
18. Područje indukcijskog punjenja ili pretinac za odlaganje na središnjoj konzoli.
19. Gumb za pokretanje/zaustavljanje motora.
20. Komande autoradija na upravljaču.
21. Komanda MULTI-SENSE.
22. Komande za:
 - komanda za prikaz informacija putnog računala i izbornika za korisnička podešavanja vozila;
 - za daljinsko upravljanje autoradijem, sustavom za navigaciju.
23. Komanda za podešavanje upravljača po visini i dubini.
24. Glavni prekidač i komande za ograničivač brzine / prilagodljivi regulator brzine Stop and Go i Aktivna pomoć u vožnji.
25. Ručica za otvaranje poklopca motora.
26. Komande za:
 - uključivanje/isključivanje automatske parkirne kočnice

- način uključivanja/isključivanja AUTOHOLD ;
- ...

- 27.** Komande za:
- reostat osvjetljenja kontrolnih uređaja;
 - sustav My Safety »
 - komanda za otvaranje prtljažnika;
 - ...

MJESTO VOZAČA S UPRAVLJAČEM NA DESNOJ STRANI

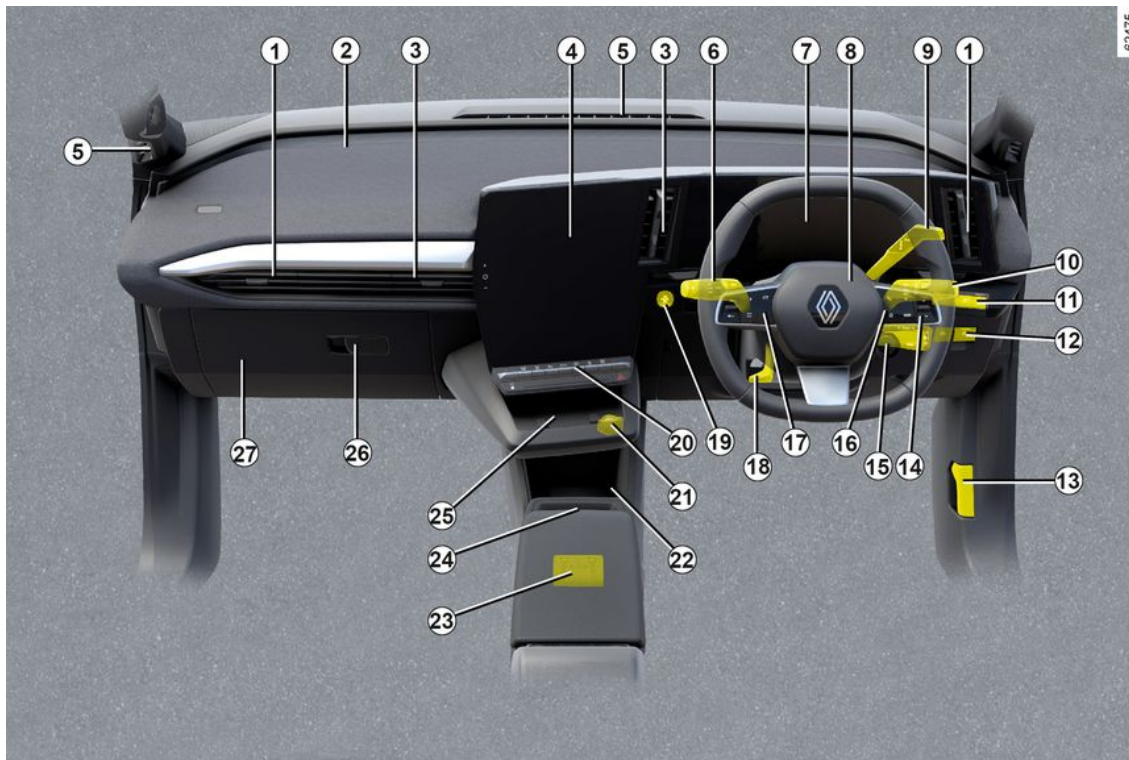

02475

2

MJESTO VOZAČA S UPRAVLJAČEM NA DESNOJ STRANI

Prisutnost dolje opisane opreme OVISI O VERZIJI VOZILA I ZEMLJI PRODAJE

1. Bočni uvodnici zraka.
2. Prostor airbag statusa suvozača.
3. Središnji uvodnici zraka.
4. Multimedijски zaslón.
5. Otvori za odmagljivanje.
6. Ručica za:
 - svjetla pokazivača smjera
 - vanjsko osvjetljenje
 - stražnje svjetlo za maglu.
7. Instrumentna ploča.
8. Prostor airbag vozač, zvučni upozoritelj.
9. Elektronička ručica birača brzina.
10. Ručica brisača/uređaja za pranje vjetrobranskog i stražnjeg stakla.
11. Komande za:
 - reostat osvjetljenja kontrolnih uređaja;
 - sustav My Safety »
 - komanda za otvaranje prtljažnika;
 - ...
12. Komande za:
 - uključivanje/isključivanje automatske parkirne kočnice

- način uključivanja/isključivanja AUTOHOLD ;
 - ...
13. Ručica za otvaranje poklopca motora.
 14. Komande autoradija na upravljaču.
 15. Komanda MULTI-SENSE.
 16. Komande za:
 - komanda za prikaz informacija putnog računala i izbornika za korisnička podešavanja vozila;
 - za daljinsko upravljanje autoradijem, sustavom za navigaciju.
 17. Glavni prekidač i komande za ograničivač brzine / prilagodljivi regulator brzine Stop and Go i Aktivna pomoć u vožnji.
 18. Komanda za podešavanje upravljača po visini i dubini.
 19. Gumb za pokretanje/zaustavljanje motora.
 20. Komande za:
 - grijanje/klima uređaj;
 - svjetla upozorenja;
 - centralno zaključavanje vrata;
 - ...
 21. Utičnica za dodatnu opremu.

22. Držač limenki.
23. Priključci USB-C na središnjoj konzoli.
24. Držač kartice za "slobodne ruke".
25. Područje indukcijskog punjenja ili pretinac za odlaganje na središnjoj konzoli.
26. Pretinac za rukavice
27. Kućište osigurača.

KONTROLNA SVJETLA

Prikaz informacija opisanih u nastavku OVISI O OPREMI VOZILA I ZEMLJI.



Instrumentna ploča A: ovo se upali kad se otvore vrata vozača. Pritisnite ili podignite prekidač **1** onoliko puta koliko je potrebno za podešavanje jačine.

Paljenje nekih kontrolnih svjetala popraćeno je porukom.



Kontrolno svjetlo  nalaže što prije odvesti vozilo Predstavniku marke **vozeći vrlo pažljivo**. Nepoštivanje ove mjere opreza može dovesti do oštećenja vozila.



Za vašu sigurnost, kontrolno svjetlo

STOP nalaže

obavezno trenutno zaustavljanje u skladu s uvjetima u prometu. Zaustavite vaše vozilo i nemojte ponovno pokretati motor. Nazovite ovlaštenog zastupnika.



Odsutnost vizualnog ili zvučnog signala označava neispravnost instrumentne ploče.

Odmah se zaustavite na sigurnom mjestu. Provjerite je li imobilizacija vozila dobra i pozovite Predstavnika marke.



Kontrolno svjetlo pozicijskih svjetala



Kontrolno svjetlo kratkih svjetala



Kontrolno svjetlo dugih svjetala



Kontrolno svjetlo automatskih dugih svjetala



Kontrolno svjetlo stražnjeg svjetla za maglu



Kontrolno svjetlo lijevih pokazivača smjera



Kontrolno svjetlo desnih pokazivača smjera.



Kontrolno svjetlo upozorenja na loše vremenske uvjete



"Adaptive Vision" kontrolno svjetlo za kvar svjetala



Kontrolno svjetlo otvorenih vrata

KONTROLNA SVJETLA



Kontrolno svjetlo za zategnutu elektroničku ručnu kočnicu → 164



Kontrolno svjetlo sustava "Autohold"



Kontrolno svjetlo kvara sirene za pješake



Kontrolno svjetlo kvara airbag na prednjoj strani vozača i suvozača → 105



Kontrolno svjetlo niske razine tekućine za pranje vjetrobranskog stakla



Kontrolno svjetlo funkcije "Automatsko brisanje"



Kontrolno svjetlo obaveznog zaustavljanja

Pali se nakon uključanja kontakta i gasi čim se motor uključi. Kontrolno svjetlo pali se istodobno s ostalim kontrolnim svjetlima i/ili porukama i popraćeno je zvučnim signalom. Radi vlastite sigurnosti, ako je upaljeno ovo kontrolno svjetlo upozorenja odmah se zaustavite na sigurnom mjestu. Zaustavite vaše vozilo i

nemojte ponovno pokretati motor. Nazovite ovlaštenog zastupnika.



Kontrolno svjetlo

Pali se nakon uključanja kontakta i gasi čim se motor uključi. Kontrolno svjetlo može se upaliti zajedno s drugim kontrolnim svjetlima i/ili porukama na instrumentnoj ploči. To znači da morate što prije **vrlo pažljivo odvesti** vozilo ovlaštenom zastupniku. Nepoštivanje ove mjere opreza može dovesti do oštećenja vozila.



Kontrolno svjetlo

Ako tijekom vožnje zasvijetli u crvenoj boji zajedno s kontrolnim svjetlom



, radi vlastite sigurnosti morate se zaustaviti čim uvjeti u prometu to dopuste. Zaustavite vaše vozilo i nemojte ponovno pokretati motor.

Nazovite ovlaštenog zastupnika. Ako tijekom vožnje zasvijetli u žutoj boji zajedno s kontrolnim svjetlom



, obratite se ovlaštenom predstavniku marke što je prije moguće. **U međuvremenu vozite oprezno.** Nepoštivanje ove mjere opreza može dovesti do oštećenja vozila.



Kontrolno svjetlo elektrotehničkog sustava

Pali se zajedno s kontrolnim svjetlom



i zvučnim signalom kada je temperatura električnog sklopa previsoka. Zaustavite vozilo i isključite kontakt. Obratite se ovlaštenom predstavniku marke.

Ako zasvijetli i popraćeno je

kontrolnim svjetlom  , zvučnim signalom i porukom "EVAKUIRAJTE SE NA SIGURNO", isključite kontakt i nemojte ponovno pokretati motor. Napustite vozilo i nazovite predstavnika marke.



Poruka "EVAKUIRAJTE SE NA SIGURNO" popraćena kontrolnim

svjetlom  i

zvučnim signalom zahtijeva da odmah zaustavite vozilo, ovisno o uvjetima u prometu. Isključite kontakt. Ostavite kontakt isključen. Izadite iz vozila zajedno sa svim putnicima u vozilu i udaljite se od vozila i prometa.

Opasnosti od požara

KONTROLNA SVJETLA

2



U slučaju zaustavljanja na cesti, morate obavijestiti ostale sudionike u prometu o prisutnosti vašeg vozila signalnim trokutom ili nekim drugim uređajem koji je propisan lokalnim zakonima zemlje u kojoj se nalazite.



Kontrolno svjetlo kvara elektrotehničkog sustava

Kad se uključi, to ukazuje na elektrotehnički kvar koji je povezan s električnim sklopom (vučna baterija i električni motor). Potražite što prije savjet Predstavnika marke.



Kontrolno svjetlo elektromotora

Kad se uključi, to ukazuje na kvar elektrotehničkog sustava povezanog s elektromotorom. Potražite što prije savjet Predstavnika marke.



Kontrolno svjetlo razine napunjenosti pogonskog akumulatora

Pojavljuje se u žutoj boji kada razina napunjenosti pogonskog akumulatora

dosegne prag rezerve.



Kontrolno svjetlo kvara pogonske baterije

Ako se pojavljuje za vrijeme vožnje, popraćeno kontrolnim svjetlom



, to označava kvar u vezi s radom pogonske baterije. Potražite što prije savjet Predstavnika marke.



Kontrolno svjetlo sekundarnog akumulatora od 12 V

Ako se upali uz kontrolno svjetlo



i zvučni signal, to upućuje na preveliki ili premali napon strujnog kruga → 339.



Svjetlo upozorenja o ograničenim performansama

Pojavljuje se u slučajevima kada pogonska baterija privremeno ne isporučuje nazivnu snagu. Za to se vrijeme smanjuju performanse vozila. Odlučite se za smireniji stil vožnje dok se svjetlo upozorenja ne isključi.



Kontrolno svjetlo priključenja kabela za punjenje

Pali se kad je kabel za punjenje priključen na vozilo → 22.



Kontrolno svjetlo sustava protiv blokiranja kotača

Pali se kod uključenja kontakta i gasi se nakon nekoliko sekundi. Ako se ne ugasi nakon uključivanja kontakta ili se pali u vožnji, postoji neispravnost na ABS-u. Kočenje će biti kao normalno, bez ABS. Potražite što prije savjet Predstavnika marke.



Kontrolno svjetlo dinamičke kontrole vožnje (ESC) i sustava protiv proklizavanja

Kontrolno svjetlo upozorenja može se pojaviti iz nekoliko razloga.



Kontrolno svjetlo isključivanja dinamičke kontrolne vožnje (ESC) i sustava protiv proklizavanja



Svjetlo upozorenja nedovoljnog tlaka u gumama

Pali se pri uključanju kontakta ili pri pokretanju motora, a zatim nestaje nakon nekoliko sekundi → 175.



Kontrolno svjetlo funkcije "Parkiranje bez upotrebe ruku"



Kontrolno svjetlo promjenjivog servo-upravljača

Pali se prilikom uključanja kontakta ili

KONTROLNA SVJETLA

prilikom pokretanja motora, a zatim se gasi nakon nekoliko sekundi.
Ako se upali u vožnji popraćeno

kontrolnim svjetlom **STOP**, to ukazuje na neispravnost sustava. Nazovite ovlaštenog zastupnika.

Kontrolno svjetlo kvara na sustavu kočenja

Pali se prilikom uključanja kontakta ili prilikom pokretanja motora, a zatim se gasi nakon nekoliko sekundi.
Ako se pali prilikom kočenja, popraćeno kontrolnim svjetlom

STOP i zvučnim signalom bip, to upućuje na spuštanje razine kočione tekućine u sistemu ili na neki kvar na kočionom sustavu.
Odmah se zaustavite i pozovite Predstavnika marke.

Kontrolno svjetlo noge na papučici kočnice

Pali se ako je potrebno pritisnuti papučicu kočnice.

Kontrolno svjetlo programiranja punjenja

Indikator programiranja klima uređaja

Kontrolno svjetlo "Ruke nisu na kolu upravljača"

Kontrolno svjetlo kvara ili nedostupnosti funkcije "Napredna sigurnost"

Kontrolno svjetlo upozorenja ograničenja brzine

Kontrolno svjetlo upozorenja na izlazak iz prometnog traka

Kontrolno svjetlo sustava za sprečavanje izlaska iz prometne trake

Kontrolno svjetlo sustava za centriranje vozila u prometnoj traci

Kontrolno svjetlo ograničivača brzine

Kontrolno svjetlo prilagodljivog regulatora brzine Stop and Go

Na zaslonu B



Suvozačev Airbag ON → 105

Suvozačev Airbag OFF → 105

Kontrolno svjetlo upozorenja za nekorisćenje prednjeg sigurnosnog pojasa

Na retrovizoru C (ovisno o vozilu)

KONTROLNA SVJETLA

2



 Kontrolno svjetlo kamere za
stražnji prikaz → 113

ZASLONI I POKAZIVAČI

Instrumentna ploča A



Osvjetljava se prilikom otvaranja vrata vozača. Paljenje nekih kontrolnih svjetala popraćeno je porukom.

Odabir prikaza

Ovisno o vozilu, pomoću komande **1** pregledajte i odaberite različite prikaze na instrumentnoj ploči **A**.

Predloženo je nekoliko prikaza:

- prikaz punjenja: prikazuje domet, postotak baterije i preostalo vrijeme punjenja na instrumentnoj ploči samo kada se vozilo puni;
- klasični prikaz: prikazuje brzinu, aktivne pomoći u vožnji, područje

informacija i, ovisno o vozilu, mjerac snage na instrumentnoj ploči;

- navigacijski prikaz: prikazuje brzinu, aktivne pomoći u vožnji i područje informacija na instrumentnoj ploči. Također kopira kartu puta iz multimedijskog sustava na cijelu instrumentnu ploču;
- realistični prikaz: prikazuje brzinu, aktivne pomoći u vožnji, područje informacija te vaše vozilo i njegovu okolinu (prometne trake, vozila oko vas, itd.) na instrumentnoj ploči;
- minimalni prikaz: prikazuje samo osnovne informacije, brzinu, aktivne pomoći u vožnji i područje informacija na instrumentnoj ploči.

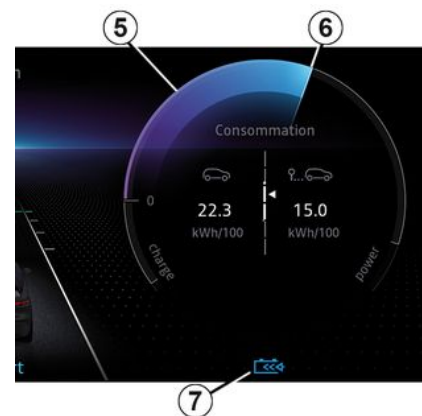
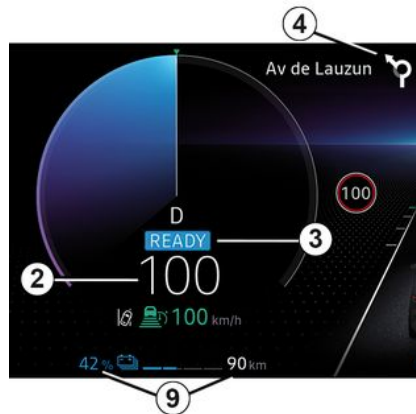

Brzinomjer 2.

ZASLONI I POKAZIVAČI

Brzina vozila ograničena je na približno 150 km/h (ili 170 km/h, ovisno o vozilu).

2

Zvučno upozorenje o prevelikoj brzini

Ovisno o vozilu i zemlji, kontrolno

svjetlo  se pali praćeno zvučnim signalom. Taj se zvučni signal oglašava čim vozilo prekorači brzinu od 120 km/h.

To kontrolno svjetlo ostaje upaljeno dok god se vozilo kreće brzinom iznad 120 km/h.

Poruka koja označava da je vozilo spremno za vožnju 3.

Sustav READY prikazuje se poruka pri pokretanju motora koja nestaje kada vozilo prekorači brzinu od otprilike 5 km/h.

Podaci o navigaciji u tijeku 4.

Mjerač snage 5.

Kontrolno svjetlo za regenerativnu razinu kočenja 7.

Podaci o alatima za pomoć pri vožnji 8.

Podaci o bateriji 9 (stopa punjenja pogonskog akumulatora, predviđeni doseg).



Područje informacija 6, ovisno o vozilu, pregledavajte s pomoću komande **10** za odabir raznih miniaplikacija na instrumentnoj ploči **A**:

- informacije o putnom računalu (brojač prijeđenih kilometara, potrošnja, itd.);
- informacije telefona i multimedijskog sustava (izvor zvuka koji se trenutno reproducira itd.);
- informacije o vozilu (poruke upozorenja, itd.);
- ...

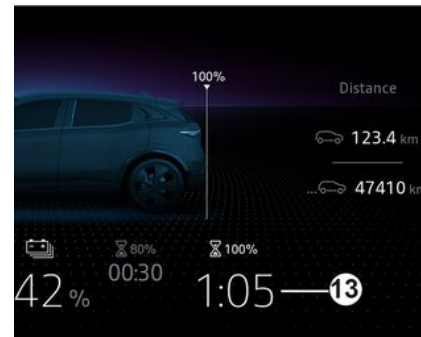
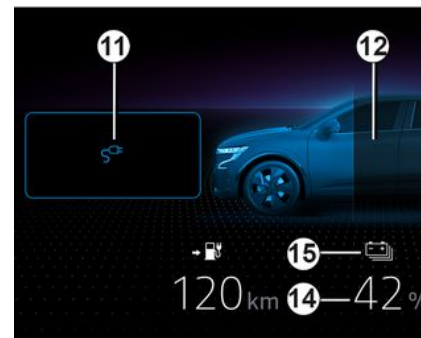

Kontrolno svjetlo priključenja kabela za punjenje na vozilo 11

ZASLONI I POKAZIVAČI

Pali se kada je kabel za punjenje priključen na vozilo.

Razina napunjenosti 12

Pokazivač označava razinu preostale energije.

Preostalo vrijeme punjenja 13

Postotak punjenja pogonskog akumulatora 14

Prag rezerve

Kada pogonski akumulator dosegne razinu napunjenosti od približno 7 % ili 12 %, ovisno o vozilu, mjerac i

kontrolno svjetlo **15**  prikazuju se u žutoj boji i oglašava se zvučni signal.

Za optimizaciju dosega ➔ 173.

Prag neizbježne blokade

Kada razina napunjenosti dosegne oko 4 % ili oko 6 %, ovisno o vozilu, ponovno će se oglasiti zvučni signal i mjerac će zasvijetliti crveno, ili ovisno o vozilu, 30 sekundi nakon što mjerac zasvijetli crveno.

Kada razina napunjenosti dosegne 3,5 % ili, ovisno o vozilu, otprilike 5 %, visina razine se više ne prikazuje. Performanse motora postupno se smanjuju sve dok se vozilo ne zaustavi ➔ 367.

Instrumentna ploča u miljama



(mogući prelazak u km/h)

Dok je vozilo zaustavljeno, a motor u radu, na multimedijском zaslону **16** odaberite način "Vozilo" i pritisnite izbornik "Postavke", a zatim "Jedinice" i "Brzina".

Odaberite između km/h ili mph.

Preračunavaju se brzinomjer i neke informacije o udaljenosti prikazane na instrumentnoj ploči.

Za povratak u prethodni način rada, ponovite isti postupak.

Napomena: u oba će slučaja, nakon isključivanja akumulatora, putno računalo automatski vratiti izvornu mjernu jedinicu.

Više informacija potražite u uputama za multimedijски sustav.



Za korištenje određenim funkcijama pomoći u vožnji potrebno je promijeniti mjernu jedinicu na instrumentnoj ploči kako biste dobili odgovarajuće informacije kada vozite u zemlji u kojoj se jedinice za brzinu razlikuju od onih postavljenih kao zadane u vašem vozilu.



Iz sigurnosnih razloga ova podešavanja obavljajte dok je vozilo zaustavljeno.

PUTNO RAČUNALO

Opće informacije

2 Putno računalo i sustav upozorenja A



Ovisno o vozilu, ono objedinjuje sljedeće funkcije:

- kilometraža;
- postavke putovanja;
- informativne poruke;
- poruke o smetnjama u radu (povezane s kontrolnim svjetlom



- poruke upozorenja (povezane s kontrolnim svjetlom **STOP**).

Sve su ove funkcije detaljno opisane u korisničkom priručniku vozila.

Više puta pritisnite prekidač **1** prema gore/dolje za pregledavanje tih funkcija.

Na instrumentnoj ploči **A**:

- a) parametri putovanja:
 - prosječna potrošnja energije od posljednjeg poništavanja i trenutna potrošnja energije
 - prijeđena udaljenost od posljednjeg poništavanja.
- b) poništavanje tlaka guma;
- c) učestalost servisnog pregleda;
- d) putno računalo, smetnje u radu i informativne poruke.

Vraćanje na nulu parametara putovanja (vraćanje u početni položaj)

Kada je za prikaz odabran jedan od parametara putovanja, pritisnite i držite prekidač **1** u donjem položaju dok se prikaz ne vrati na nulu.

Automatsko vraćanje na nulu parametara putovanja

Vraćanje na nulu je automatsko kada jedan od parametara pređe svoj kapacitet.

Očitavanje vrijednosti potrošnje energije

Neki elementi opreme vozila troše energiju: energija koju potroši vozilo može se stoga razlikovati od potrošene energije na brojaču električne energije.

Tumačenje nekih vrijednosti prikazanih nakon vraćanja u početni položaj

Vrijednosti prosječne potrošnje energije i dosega tim su stabilnije i značajnije što je prijeđena udaljenost od posljednjeg poništavanja veća.

U prvim kilometrima nakon poništavanja podataka na nulu možete ustanoviti da se doseg povećava u vožnji. To je zato što se uzima u obzir prosječna potrošnja energije od posljednjeg vraćanja na nulu. Međutim, prosječna potrošnja može se smanjiti u sljedećim slučajevima:

- kad vozilo izađe iz faze ubrzavanja;
- kada iz gradskog prometa prelazite na otvorenu cestu.

PUTNO RAČUNALO



Neke informacije putnog računala prikazuju se na zaslonu sustava za navigaciju.
Brojač prijeđenih kilometara u sklopu postavki putovanja istovremeno se poništava na putnom računalu i u navigacijskom sustavu.

Poništavanje predviđenog putnog dosega

Nakon potpunog punjenja pogonskog akumulatora možete odabrati dvije vrste poništavanja: ručno ili automatsko.

Ručno poništavanje

Odaberite postavku putovanja za ponovno postavljanje, a zatim pritisnite i držite prekidač **1** za ponovno postavljanje dosega.

Automatsko poništavanje



Doseg se automatski poništava na kraju potpunog punjenja pogonskog akumulatora na vrijednost izračunatu na temelju potrošnje energije u zadnjih 200 km.

PUTNO RAČUNALO

Postavke putovanja

Prikaz informacija opisanih u nastavku OVISI O OPREMI VOZILA I DRŽAVI

2

Primjeri odabira	Tumačenje odabranog prikaza
	a) parametri putovanja.
 + 13,4 kWh	Trenutna potrošnja energije. Prosječna potrošnja energije. Vrijednost se prikazuje nakon prijeđenih najmanje 400 metara od posljednjeg vraćanja na nulu. Prijeđena udaljenost od posljednjeg vraćanja u početni položaj.
 12,8 kWh/100 km	
vožnja 1284,7 km	
reset tlaka guma dugo pritisnuti	
	b) Poništavanje tlaka guma ➔ 175
Primjeri odabira	Tumačenje odabranog prikaza
Servisni pregled za 1.936 km ili 3 mjeseca	c) Učestalost servisnog pregleda. Udaljenost koja preostaje do sljedećeg servisnog pregleda (prikaz u kilometrima), a zatim kada doseg dođe do sljedećeg roka, moguće je više scenarija: – učestalost manja od 1500 km ili jedan mjesec : prikazuje se poruka "Servisni pregled za" i preostala udaljenost ili vrijeme;

PUTNO RAČUNALO

Primjeri odabira	Tumačenje odabranog prikaza
	<p>– kada je vrijeme za servisni pregled, prikazuje se poruka "Servisni pregled uskoro", popraćena podatkom o prvom ograničenju (udaljenost ili vrijeme);</p> <p>– učestalost je 0 km ili je dostignut datum servisa: prikazuje se poruka "Servis potreban" i kontrolno svjetlo  .</p> <p>To znači da servisni pregled treba obaviti što prije.</p>
<p>Ponovno početno podešavanje prikaza nakon servisnog pregleda u skladu s programom održavanja.</p> <p>Interval servisnog pregleda se treba ponovno početno podešavati tek nakon servisnog pregleda u skladu s programom održavanja vozila.</p> <p>Osobitost: za ponovno početno podešavanje intervala servisnog pregleda, držite pritisnutu, bez prekida, otprilike 10 sekundi, jednu od tipki za vraćanje prikaza na nulu sve dok se ne pojavi stalan prikaz doseg do servisnog pregleda.</p>	
Primjeri odabira	Tumačenje odabranog prikaza
Postavke (OK)	<p>d) Izbornik za prilagodbu postavki vozila.</p> <p>→ 137</p>
Prtljažnik otvoren	<p>e) Dnevnik putovanja.</p> <p>Uzastopan prikaz:</p> <ul style="list-style-type: none">– informativne poruke;– poruke o smetnjama u radu.

2

PUTNO RAČUNALO

Informativne poruke

Mogu vam pomoći prilikom pokretanja vozila ili vas obavještavati o odabiru ili stanju vožnje.

Primjeri informativnih poruka dani su u nastavku.

Primjeri poruka	Tumačenje odabranog prikaza
"Odspojite kabel za pokretanje"	Označava da je kabel za punjenje i dalje priključen na vozilo. Odspojite, a zatim priključite vozilo.
"Provjerite spojeve"	Ako se poruka i dalje prikazuje, razlog tomu može biti promjena vanjskih uvjeta punjenja ili kućna instalacija.
"Provjerite terminal za punjenje"	Ukazuje na mogući električni kvar ili neispravan kabel za punjenje: promijenite priključak ili mjesto za punjenje ili provjerite kabel.
"Isključeno napajanje tijekom punjenja"	Ukazuje na električni kvar tijekom punjenja. Ponovno pokrenite punjenje. Ako time ne uklonite problem, neka stručnjak provjeri električne instalacije.

PUTNO RAČUNALO

Poruke o smetnjama u radu

Pojavljaju se zajedno s  kontrolnim svjetlom i ukazuju na to da morate što prije, vrlo pažljivo vozeći, odvesti vozilo ovlaštenom Predstavniku marke. Nepoštivanje ove mjere opreza može dovesti do oštećenja vozila.

Nestaju pritiskom na tipku za odabir prikaza ili nakon nekoliko sekundi i ostaju upamćene u dnevniku vožnje. Kontrolno svjetlo

 ostaju. Primjeri poruka o smetnjama dani su u nastavku.

Primjeri poruka	Tumačenje odabranog prikaza
"Provjerite zračni jastuk"	Označava neispravnost dodatnih zaštitnih mehanizama na sigurnosnim pojasevima. U slučaju nesreće postoji opasnost da se neće uključiti.
"Provjerite vozilo"	Označava neispravnost jednog od senzora na papučicama ili sustava za upravljanje sekundarnim akumulatorom od 12 V.
"Provjerite kočioni sustav"	Označava istrošenosti kočionog sustava ili da ga je potrebno pregledati.
"Provjeriti kočenje nakon sudara"	Ukazuje na problem s kočenjem protiv višestrukih sudara.
"Provjerite utičnicu vozila"	Ukazuje na pregrijavanje u utičnici za punjenje na strani vozila. Pričekajte otprilike 20 minuta, a zatim pokušajte ponovno. Ako to ne funkcionira, obratite se ovlaštenom predstavniku marke.
"Provjerite električni sustav"	Označava problem na pogonskom sustavu.
"Punjenje baterije nije moguće"	Ukazuje na neispravnost sustava punjenja pogonskog akumulatora.

PUTNO RAČUNALO

Poruke upozorenja

2

Pojavljaju se zajedno s **STOP** kontrolnim svjetlom i ukazuju na to da radi vlastite sigurnosti morate zaustaviti vozilo čim to dopuste uvjeti u prometu. Zaustavite vozilo i nemojte ponovno pokretati motor. Nazovite ovlašteni servis.

Primjeri poruka upozorenja dani su u nastavku. **Napomena:** poruke se pojavljuju na zaslonu odvojeno ili se izmjenjuju (kada ima više poruka za prikaz), one mogu biti popraćene kontrolnim svjetlom i/ili zvučnim signalom bip.

Primjeri poruka	Tumačenje odabranog prikaza
"Kvar na kočionom sustavu"	Označava problem na kočionom sustavu.
"Kvar na upravljaču"	Označava problem na upravljačkom mehanizmu.
"Kvar na elektromotoru"	Označava da vozilo gubi snagu.
"Električna neispravnost"	Označava kvar u električnom sustavu.
"Probušena guma"	To znači da je najmanje jedna guma probušena ili jako ispuhana.



U slučaju zaustavljanja na cesti, morate obavijestiti ostale sudionike u prometu o prisutnosti vašeg vozila signalnim trokutom ili nekim drugim uređajem koji je propisan lokalnim zakonima zemlje u kojoj se nalazite.

IZBORNIK PERSONALIZACIJE PODEŠAVANJA VOZILA



Ova funkcija omogućuje, ovisno o opremi vozila, uključivanje/isključivanje i podešavanje nekih funkcija vozila.

Pristup izborniku podešavanja

Dok je vozilo zaustavljeno i dok motor radi, na multimedijском zaslону **1** odaberite "Vozilo", pritisnite izbornik "Vozilo" i zatim karticu "Vanjski dijelovi" za pristup različitim postavkama.

Odabir podešavanja

Odaberite karticu, a zatim funkciju koju želite promijeniti (prikaz ovisi o opremi vozila i državi):

a) "Pristup":

- "Automatsko zaključavanje otvarajućih dijelova u vožnji";
- "Zaključavanje/otključavanje u načinu slobodne ruke";
- "Pristup i pokretanje telefonom";
- ...

b) "Dobro došli":

- "Animacija vanjskog osvjetljenja";
- "Zvuk dobrodošlice pri otvaranju vrata";
- Automatsko rasklapanje vanjskih retrovizora;
- "Automatsko stropno svjetlo";
- ...

c) "Osvjetljenje":

- "Prilagodljiva svjetla";
- "Odabir strane za vožnju";
- ...

d) "Brisači":

- "Brisanje stražnjeg stakla u brzini za vožnju unazad";
- "Automatsko brisanje prednjeg stakla";
- ...

Ovisno o funkciji, odaberite:

- « ON " ili " OFF za uključivanje ili isključivanje;

ili

- trajanje uključenosti svjetala (npr. za funkciju "Vanjsko osvjetljenje za pratnju").

Više informacija potražite u knjižici uputstava multimedijского sustava.



Iz sigurnosnih razloga ova podešavanja obavljajte dok je vozilo zaustavljeno.

2

Funkcija "Favoriti"



Ovisno o vozilu, pritiskom komande na kolu upravljača **2** možete aktivirati sljedeće funkcije u skladu s prethodno definiranim korisničkim postavkama koje ste prethodno unijeli:

- grijana sjedala;
- grijani upravljač

IZBORNIK PERSONALIZACIJE PODEŠAVANJA VOZILA

- odabir postavki (pristup, dobrodošlica, osvjetljenje, brisači itd.);
- Funkcija "Handsfree pomoć pri parkiranju";
- način radaECO ;
- kamera s pregledom od 360°;
- ...

Za više informacija o programiranju ove funkcije pogledajte upute za multimedijisku opremu.



Iz sigurnosnih razloga ova podešavanja obavljajte dok je vozilo zaustavljeno.

SAT I VANJSKA TEMPERATURA

Podešavanje sata



Vrijeme i vanjska temperatura prikazuju se na multimedijском zaslonu **1**.

Da biste prilagodili vrijeme, na multimedijском zaslonu **1** odaberite "Vozilo", pritisnite izbornik "Postavke", a zatim "Datum i vrijeme".

Možete pristupiti različitim postavkama:

- "Oblik datuma";
- "Oblik vremena";
- "Odaberite vremensku zonu";
- "Postavljanje vremenske zone";
- ...

Više informacija potražite u knjižici uputstava multimedijского sustava.

Pokazivač vanjske temperature

Posebni slučaj:

Kada je vanjska temperatura između -3°C i $+3^{\circ}\text{C}$, znakovi $^{\circ}\text{C}$ trepere (to označava opasnost od poledice).



U slučaju prekida električnog napajanja (odspojen akumulator, prekinut kabel napajanja...), treba podesiti sat. Savjetujemo vam da podešavanja ne radite u vožnji.



Pokazivač vanjske temperature

Kako je nastajanje poledice povezano s izloženosti, higrometrijom i temperaturom, samo prikazivanje vanjske temperature nije dovoljno za otkrivanje poledice.

ZVUČNI I SVJETLOSNI UPOZORITELJI

Zvučni upozoritelj



Pritisnite jastučić na upravljaču **A** za uključivanje zvučnog upozoritelja.

Svjetlosni upozoritelj

Za svjetlosno upozorenje povucite ručicu **1** prema sebi pa je pustite.

Svjetla pokazivača smjera

Pomaknite ručicu **1** u istom smjeru u kojem želite okrenuti kolo upravljača.

Impulsni način rada

Kratko pomaknite ručicu **1** prema gore ili dolje, ne prelazeći točku otpora, a zatim je otpustite: ručica će se vratiti u

prvobitni položaj, a odgovarajući pokazivač smjera zatreperit će tri puta.

Svjetla upozorenja



Pritisnite prekidač **2** da biste aktivirali sva četiri svjetla pokazivača smjera i bočne pokazivače smjera.

Smije se upotrebljavati samo u slučaju opasnosti kako bi se ostali vozači upozorili da se morate zaustaviti na neuobičajenom odnosno zabranjenom mjestu ili u posebnim uvjetima vožnje ili prometa.

OSVJETLJENJE I VANJSKA SIGNALIZACIJA

Dnevna svjetla



Okrenite prsten **3** tako da se AUTO simboli prikažu nasuprot oznake **2**. Dnevna svjetla automatski se pale (bez diranja ručice **1**) pri pokretanju motora i gase se pri zaustavljanju motora.

bočna svjetla

 Okrećite prsten **3** dok se simbol ne pojavi nasuprot oznake **2**.

Ovo kontrolno svjetlo se pali na instrumentnoj ploči.

Kratka svjetla

 **Ručni način rada**

Okrećite prsten **3** dok se simbol ne pojavi nasuprot oznake **2**.

Ovo kontrolno svjetlo se pali na instrumentnoj ploči.



Prije kretanja na put po noći: provjerite ispravan rad električne opreme i podesite farove (ako niste u uobičajenim uvjetima opterećenja).

Općenito pazite na to da vam svjetla nisu zaklonjena (prljavština, blato, snijeg, prijevoz nekih predmeta koji ih mogu zakloniti).

Automatski način rada

Okrećite prsten **3** dok se simbol AUTO ne pojavi nasuprot oznake **2**: dok motor radi, kratka svjetla automatski se uključuju ili isključuju, ovisno o vanjskom osvjetljenju, bez diranja ručice **1**.

Ovisno o vozilu, kratka će se svjetla upaliti automatski nakon nekoliko pokreta metlica brisača stakala.



Ako vozite lijevom stranom ceste u vozilu s upravljačem na lijevoj strani (ili obrnuto), morate prilagoditi farove → **146**.

OSVJETLJENJE I VANJSKA SIGNALIZACIJA

Prilagodljivi sustav prednjeg osvjetljenja

(ovisno o vozilu)

Ova funkcija automatski prilagođava širinu i domet kratkih svjetala prema brzini i vremenskim uvjetima.

Okrećite prsten **3** dok se simbol AUTO ne pojavi nasuprot oznake **2**: dok je motor u radu.

Ovu je funkciju moguće isključiti. Pogledajte upute za multimedijски sustav.

smetnje u radu

Kada se na instrumentnoj ploči prikaže poruka "Auto svjetla provjerite", sustav je isključen.

Obratite se ovlaštenom predstavniku marke.

Funkcija "Nevrijeme"

 (ovisno o vozilu)

Ova je funkcija dio prilagodljivog sustava prednjeg osvjetljenja. Zamjenjuje korištenje prednjih svjetala za maglu. Može se uključiti pri maglovitim ili snježnim vremenskim uvjetima ili u slučaju slabe vidljivosti.

Da biste aktivirali ovu funkciju, okrećite prsten **3** tako da je AUTO simbol nasuprot oznaci **2**, a zatim rotirajte

okretni prekidač tako da je oznaka **4** nasuprot simbolu **5**.

Kontrolno svjetlo  prikazuje se na instrumentnoj ploči.

Gašenje

Da biste deaktivirali funkciju, ponovno zakrenite okretni prekidač tako da je oznaka **4** nasuprot simbolu **5**.

Kontrolno svjetlo  nestaje s instrumentne ploče.

Svjetla za loše vremenske uvjete isključuju se kada se isključe vanjska svjetla.

Dodatno svjetlo u zavoju

(ovisno o vozilu)

U brzini za vožnju prema naprijed, ako su uključena kratka ili duga svjetla i ovisno o kutu upravljača, ova funkcija prilagođava širinu snopa svjetla radi poboljšanja vidljivosti u zavoju ili na križanju.

Duga svjetla:



 Dok je motor uključen i uključena su kratka svjetla, gurnite ručicu **1** (pokret **A**).

Ovo kontrolno svjetlo se pali na instrumentnoj ploči.

Za vraćanje u položaj dugih svjetala, ponovno gurnite ručicu **1**.

OSVJETLJENJE I VANJSKA SIGNALIZACIJA

Automatsko uključivanje dugih svjetala

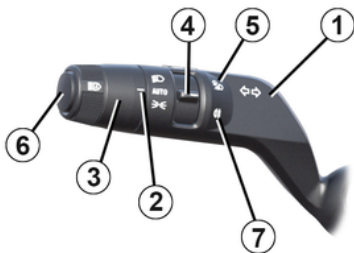

62413

 Ovisno o vozilu, ovaj sustav automatski uključuje i isključuje duga svjetla.

Kamera koja se nalazi iza unutarnjeg retrovizora omogućuje otkrivanje vozila koja pratite i ona koja dolaze iz suprotnog smjera.

Napomena: noću, u gradskim područjima s javnom rasvjetom, prilagodljiva duga svjetla automatski se isključuju.

Duga svjetla automatski se uključuju ako:

– je razina vanjske svjetlosti niska;

– nijedno drugo vozilo ili osvjetljenje nije otkriveno;
– kada je brzina vozila veća od otprilike 40 km/h.

Ako jedan od gore navedenih uvjeta nije ispunjen, sustav prelazi u način rada s kratkim svjetlima.

Napomena: provjerite da vjetrobransko staklo nije prekriveno prijavštinom, blatom, snijegom, kapljicama vode itd.).

Uključivanje/isključivanje

Za automatsko uključivanje dugih svjetala

Okrenite prsten **3** tako da se AUTO simbol pojavi pored oznake **2**, a zatim pritisnite prekidač **6**.

Kontrolno svjetlo  prikazuje se na instrumentnoj ploči ako su upaljena kratka svjetla.

Za isključivanje automatskih dugih svjetala

Pritisnite prekidač **6**,  nestaje s instrumentne ploče.

Napomena: gurnite ručicu **1** da biste deaktivirali funkciju automatskog

paljenja dnevnih svjetala,  nestat

će s instrumentne ploče i aktivirat će se duga svjetla.

 U nekim uvjetima rad sustava neće biti moguć, posebice :

- iznimno loši vremenski uvjeti (kiša, snijeg, magla...);
- ako su vjetrobransko staklo ili kamera prekriveni;
- kada vozilo iza vas ili ono koje vam dolazi ususret ima slabo vidljiva ili prekrivena svjetla;
- ako su prednja svjetla neispravno podešena;
- ako sustavi stvaraju odbljesak;
- ...

smetnje u radu

Ako se na instrumentnoj ploči prikazuje poruka "Provjerite automatsko osvjetljenje", sustav se isključuje.

Obratite se ovlaštenom predstavniku marke.

2

OSVJETLJENJE I VANJSKA SIGNALIZACIJA

2



Upotreba prijenosnog sustava za navigaciju noću u području vjetrobranskog stakla ispod kamere može ometati rad sustava "automatskog uključivanja dugih svjetala" (postoji opasnost od odbijeska na vjetrobranskom staklu).



Sustav "automatskog uključivanja dugih svjetala" ni u kojem slučaju ne može zamijeniti pozornost i odgovornost vozača u pogledu osvjetljenja vozila i njegovog prilagođavanja uvjetima osvjetljenja, vidljivosti i stanja u prometu.

Gašenje

Svjetla se gase nakon zaustavljanja motora kada se otvore vrata vozača ili prilikom zaključavanja vozila, ili jednu minutu nakon isključivanja motora.

U tom slučaju, prilikom sljedećeg pokretanja motora, svjetla će se

ponovno upaliti u skladu s položajem prstena **3**.

Zvučni alarm upaljenih svjetala

U slučaju kada su svjetla upaljena nakon gašenja motora, aktivira se zvučni alarm pri otvaranju vozačevih vrata kako bi vas obavijestio da su svjetla ostala upaljena.

smetnje u radu

Ovisno o vozilu, ako poruka "Provjerite osvjetljenje" prikaže uz 

kontrolno svjetlo i/ili  upozorenje treperi na instrumentnoj ploči, to ukazuje na kvar svjetala.

Obratite se ovlaštenom predstavniku marke.

Funkcija pozdrava ulaza i izlaza iz vozila

(ovisno o vozilu)

Kada je funkcija uključena, dnevna i stražnja pozicijska svjetla automatski će se upaliti prilikom otkrivanja kartice ili otključavanja vozila.

Ona se automatski gase:

– otprilike petnaest sekundi nakon uključivanja;

– prilikom pokretanja motora, ovisno o položaju ručice svjetala;

ili

Uključivanje/isključivanje funkcije

Za uključivanje ili isključivanje vanjske funkcije dobrodošlice pogledajte upute za multimedijski sustav.

"Vanjsko osvjetljenje za pratnju"

Ova vam funkcija omogućuje trenutno paljenje pozicijskih i kratkih svjetala (npr. za osvjetljenje prilikom otvaranja vrata).

Sa zaustavljenim motorom i ugašenim svjetlima, nakon otvaranja vozačevih vrata, s

prstenom **3** u AUTOpoložaju, povucite ručicu **1** prema sebi: pozicijska i kratka svjetla pale se na otprilike trideset sekundi popraćena kontrolnim

svjetlima  i  na instrumentnoj ploči.

Kako biste produžili trajanje, možete povući ručicu do četiri puta (ukupno vrijeme ograničeno na otprilike dvije minute).

Poruka "Uključeno osvjetljenje tijekom __ _" pojavljuje se s vremenom osvjetljenja na instrumentnoj ploči radi potvrde radnje.

OSVJETLJENJE I VANJSKA SIGNALIZACIJA

Zatim možete zaključati vozilo.

Deaktiviranje funkcije "Vanjsko osvjetljenje za pratnju"

Za isključivanje osvjetljenja prije automatskog isključivanja, okrenite prsten **3** u bilo koji položaj, a zatim ga vratite na AUTO.

Napomena: ako je funkcija dobrodošlice i pozdrava uključena, nakon isključivanja kontakta, postupak za isključivanje funkcije "vanjskog osvjetljenja za pratnju" mora se izvršiti prije povlačenja ručice (inače će funkcija dobrodošlice i pozdrava ostaviti svjetla upaljena).

Stražnje svjetlo za maglu

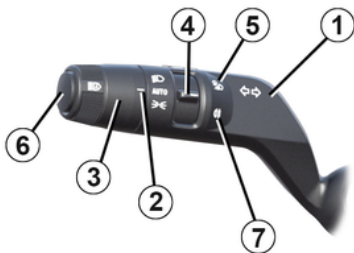

62413

 Da biste aktivirali ovu funkciju, okrećite prsten **3** tako da je AUTO simbol nasuprot oznaci **2**, a zatim rotirajte okretni prekidač tako da je oznaka **4** nasuprot simbolu **7**.

Kontrolno svjetlo  prikazuje se na instrumentnoj ploči.

Rad ovisi o odabranom položaju vanjskog osvjetljenja, a kontrolno svjetlo se pali na instrumentnoj ploči.

Nemojte zaboraviti isključiti to svjetlo kada vam više ne bude potrebno kako ne biste ometali ostale vozače.

Gašenje

Da biste deaktivirali funkciju, ponovno zakrenite okretni prekidač tako da je oznaka **4** nasuprot simbolu **7**.

Kontrolno svjetlo  nestaje s instrumentne ploče.

Gašenje vanjskog osvjetljenja dovodi do gašenja stražnjih svjetala za maglu.



Po magli, snijegu ili u slučaju da prevozite predmete više od krova, automatsko paljenje svjetala nije sustavno.

Svjetlima za maglu upravlja vozač: kontrolna svjetla na instrumentnoj ploči obavještavaju vas jesu li upaljena (kontrolno svjetlo je upaljeno) ili ugašena (kontrolno svjetlo je ugašeno).

PODEŠAVANJE VISINE FAROVA

2



i U slučaju vožnje lijevom stranom vozilom s upravljačem na lijevoj strani (ili obrnuto), obavezno **privremeno** podesite visinu svjetlosnog snopa za vožnju u takvim uvjetima.

Ovisno o vozilu, prekidač **A** može se upotrebljavati za prilagodbu visine farova u skladu s opterećenjem.

Dok su kratka svjetla uključena, pritisnite ili podignite prekidač **A** onoliko puta koliko je potrebno da biste odabrali odgovarajući položaj na instrumentnoj ploči. Odabrani se položaj prikazuje na instrumentnoj ploči otprilike 15 sekundi.

Napomena: ako su svjetla uključena, odabrani se položaj prikazuje na instrumentnoj ploči tijekom otprilike 15 sekundi pri svakom pokretanju motora.

PODEŠAVANJE VISINE FAROVA

Tablica s primjerima položaja za prilagodbu

	Primjeri položaja za prilagodbu kontrole A u skladu s opterećenjem
Vozač sam ili sa suvozačem	0
Sva sjedala zauzeta	1
Vozač s putnicima i prtljagom (ili teretom) koji dostiže maksimalnu dopuštenu masu pod opterećenjem	2
Vozač bez putnika i prtljage (ili tereta) koji dostiže maksimalnu dopuštenu masu pod opterećenjem	3

U donjoj tabeli navedeno je nekoliko primjera. U svakom slučaju prilagodite kontrolu **A** u skladu s opterećenjem vozila tako da cesta bude vidljiva i da se ne zaslijepljuju drugi vozači.

2

PODEŠAVANJE VISINE FAROVA

Privremeno podešavanje

2

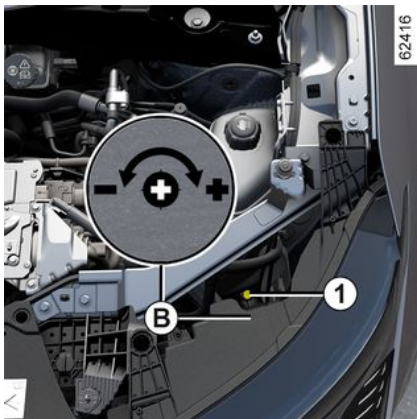

Vratite se u početni položaj nakon vožnje: okrenite vijak **1** za pola okretaja prema + da biste podigli svjetla.

To je moguće prilagoditi uz pomoć multimedijskog zaslona ➔ 137.

Ovisno o vozilu, podešavanje se mora izvršiti ručno.

Pritisnite ili podignite prekidač **A** onoliko puta koliko je potrebno za odabir položaja 0 na instrumentnoj ploči.

Otvorite poklopac motora i pronađite oznaku **B** u blizini jednog od prednjih svjetala.

Odvijačem ili sličnim alatom okrenite vijak **1** za pola okreta prema - da biste spustili svjetla.

BRISAČ STAKLA, UREĐAJ ZA PRANJE VJETROBRANSKOG STAKLA

Vozilo opremljeno intervalnim brisačem stakla

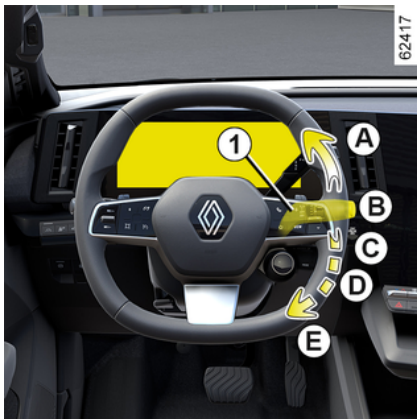

A. jedno brisanje

Kratki pritisak pokreće jedan puni ciklus brisača stakla.

B. zaustavljanje

C. intervalno brisanje

Između dva brisanja, metlice se zaustavljaju na nekoliko sekundi. Moguće je mijenjati razmak između dva brisanja okretanjem prstena 2.

D. neprekidno sporo brisanje

E. neprekidno brzo brisanje



Osobitost

U vožnji, svako zaustavljanje vozila smanjuje brzinu brisanja.

Iz neprekidnog brzog brisanja prelazite u neprekidno sporo brisanje.

Kada vozilo ponovno krene, brisanje se vraća na prvotno odabranu brzinu.

Svako djelovanje na ručicu 1 ima prednost i poništava automatizam.

Vozilo opremljeno brisačem prednjeg stakla sa senzorom za kišu

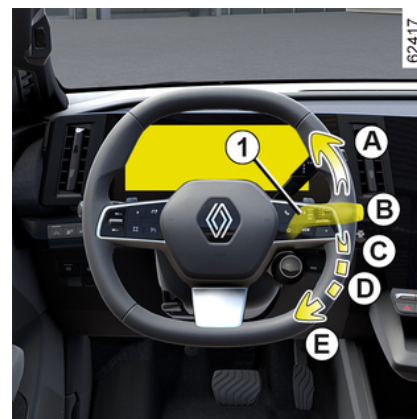

Senzor za kišu nalazi se na vjetrobranskom staklu, ispred unutarnjeg retrovizora.

A. jedno brisanje

Kratki pritisak pokreće jedan puni ciklus brisača stakla.

B. zaustavljanje

BRISAČ STAKLA, UREĐAJ ZA PRANJE VJETROBRANSKOG STAKLA

2



62418



Kontrolno svjetlo prikazuje se na instrumentnoj ploči za potvrdu da je funkcija uključena.

Napomena:

- senzor za kišu služi samo kao pomoć. U slučaju smanjene vidljivosti vozač mora ručno pokrenuti brisač stakla. U slučaju magle ili ako sniježi, brisanje se ne uključuje automatski i ostaje pod kontrolom vozača.
- u slučaju temperature ispod nule, automatsko brisanje ne uključuje se prilikom pokretanja vozila. Automatski se uključuje kada vozilo prijeđe prag brzine (približno 8 km/h).
- automatsko brisanje ne uključujte po suhom vremenu;
- vjetrobransko staklo do kraja odledite prije uključivanje automatskog brisanja;
- pri prolasku kroz četke za pranje, ručicu **1** vratite u položaj **Isključeno B** kako biste isključili automatsko brisanje.

smetnje u radu

U slučaju neispravnosti automatskog brisanja, brisač stakla radi u načinu rada s intervalnim brisanjem. Nazovite ovlaštenog zastupnika.

Rad senzora za kišu mogu ometati:

- oštećeni brisači vjetrobranskog stakla: sloj vode ili tragovi koje metlica

ostavi na području doseg a senzora mogu povećati vrijeme reakcije automatskog brisača stakla ili povećati frekvenciju brisanja;

- vjetrobransko staklo koje je oštećeno ili napuknuto u području senzora ili vjetrobransko staklo zaprljano prašinom, prljavštinom, kukcima, ledom, upotrebom voska za čišćenje i vodootpornih proizvoda. Metlica brisača stakla bit će manje osjetljiva ili možda uopće neće reagirati.

D. neprekidno sporo brisanje

E. neprekidno brzo brisanje

Osobitost

U vožnji, svako zaustavljanje vozila smanjuje brzinu brisanja.

Iz neprekidnog brzog brisanja prelazite u neprekidno sporo brisanje.

Kada vozilo ponovno krene, brisanje se vraća na prvotno odabranu brzinu.

Svako djelovanje na ručicu **1** ima prednost i poništava automatizam.

Mjere opreza

- U slučaju leda provjerite prije prvog pokretanja brisača stakala da metlice nisu zalijepljene. Ako uključujete brisač stakla kada su metlice blokirane ledom postoji opasnost od oštećenja metlice i motoriča brisača stakla.

C. funkcija automatskog brisanja

Kada je taj položaj odabran, sustav otkriva vodu na vjetrobranskom staklu i uključuje brisanje na prilagođenu brzinu.

Razina uključivanja i razmak između brisanja mogu se promijeniti okretanjem prstena **2**:

- **F**: najveća osjetljivost;
- **G**: najmanja osjetljivost.

Što je osjetljivost veća to je brža reakcija brisača stakala i povećava se učestalost brisanja.

Prilikom uključivanja automatskog brisanja ili prilikom povećavanja osjetljivosti obavlja se jedan puni ciklus brisača.

BRISAČ STAKLA, UREĐAJ ZA PRANJE VJETROBRANSKOG STAKLA

– Nemojte uključivati brisače na suhom staklu. To vodi do prijevremene istrošenosti ili oštećenja metlica.

Osobito položaj prednjeg brisača (položaj za rad)

Ovaj položaj omogućuje podizanje metlica kako bi se mogle odvojiti od vjetrobranskog stakla.

Može biti korisno za:

- čišćenje metlica;
- oslobađanje metlica s vjetrobranskog stakla zimi;
- zamijenite metlice → **365**.

Dok je motor isključen ili radi, dvaput podignite ručicu **1** u položaj **A** (jedan ciklus).

Metlice se zaustavljaju u položaju udaljenom od poklopca motornog prostora.

Da biste metlice vratili u spušteni položaj, uz uključen kontakt provjerite jesu li se brisači sklopili na vjetrobranskom staklu, zatim pomaknite ručicu **1** u položaj **A** (jedan ciklus).

Prije uključivanja kontakta, stavite brisače na vjetrobransko staklo. U protivnom postoji opasnost od oštećenja poklopca motornog prostora ili brisača prilikom njihovog uključivanja.



Prije bilo kakve radnje koja uključuje vjetrobransko staklo (pranja vozila, odleđivanja ili čišćenja vjetrobranskog stakla itd.) vratite ručicu **1** u položaj **B** (mirovanje).
Opasnost od ozljeda i/ili oštećenja.



U slučaju da na vjetrobranskom staklu ima prepreka (prljavština, snijega, leda itd.), očistite vjetrobransko staklo (uključujući i središnje područje iza unutarnjeg retrovizora) prije uključivanja brisača (opasnost od pregrijavanja motora brisača). Ako neka prepreka ometa pomicanje metlice, ona se može zaustaviti. Uklonite prepreku i ponovno ručicom za brisanje uključite brisač stakla.

Uređaj za pranje stakla

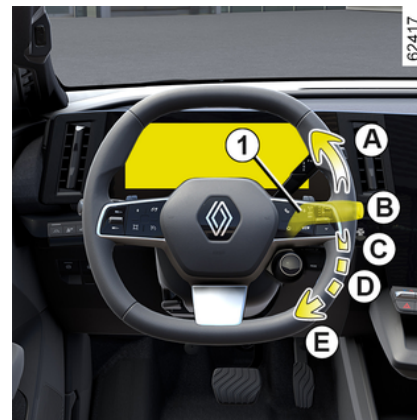

Dok je kontakt uključen, povucite ručicu **1** pa ju otpustite.

Dugim pritiskom uključuju se, osim pranja stakla, dva pokreta brisača te nakon nekoliko sekundi i treći.

Napomena: kod negativne temperature postoji opasnost da se tekućina za pranje stakla smrzne na vjetrobranskom staklu i smanji vidljivost. Vjetrobransko staklo prije čišćenja zagrijte pomoću komande za odmagljivanje.

BRISAČ STAKLA, UREĐAJ ZA PRANJE VJETROBRANSKOG STAKLA

2



Prilikom zahvata ispod poklopca motornog prostora, provjerite da je ručica brisača stakla u položaju **B** (zaustavljanje).

Opasnost od ozljeda



Učinkovitost metlice brisača stakla

Provjeravajte stanje metlica brisača stakla. Njihov vijek trajanja ovisi o vama:

- mora ostati čista: redovito čistite metlice i stražnje staklo vodom i sapunom;
- nemojte koristiti brisač dok je staklo suho;
- ako ga dulje vrijeme ne upotrebljavate, otpustite ga sa stakla.

U svakom slučaju, zamijenite ga čim se učinkovitost počne smanjivati: otprilike jednom godišnje → **365**.

Mjere opreza pri upotrebi brisača

- U vremenskim uvjetima s mrazom ili snijegom prije uključivanja brisača stakla očistite stražnje staklo (postoji opasnost od pregrijavanja motorića brisača);
- provjerite da ništa ne ometa prolaz metlice.

BRISAČ STAKLA, UREĐAJ ZA PRANJE STRAŽNJEG STAKLA

Brisač stražnjeg stakla



62476

 Dok je kontakt uključen, okrećite prsten **3** na ručici **1** sve dok simbol ne bude nasuprot oznake **2**

- **Off (isključeno);**
- **intervalno brisanje;**

Između dva brisanja, metlice se zaustavljaju na nekoliko sekundi. Učestalost brisanja varira ovisno o brzini vozila;

- **neprekidno sporo brisanje.**

Da biste zaustavili rad, ponovno zakrenite prsten **3**.

Napomena: pri prolasku kroz četke za pranje, prsten **3** ručice **1** vratite u

položaj zaustavljanja kako biste isključili automatsko brisanje.

Poštujte mjere opreza za upotrebu.

Po završetku ne zaboravite vratiti komandu metlica stražnjeg brisača u položaj zaustavljanja kako se brisanje ne bi slučajno uključilo pri sljedećoj upotrebi.



Ne upotrebljavajte ručicu brisača stakla za otvaranje ili zatvaranje vrata prtljažnika.



Prije djelovanja na stražnje staklo (pranje vozila, odleđivanje, čišćenje itd.), vratite ručicu **1** u položaj Isključeno.

Opasnost od ozljeda i/ili oštećenja.



Učinkovitost metlice brisača stakla

Provjeravajte stanje metlica brisača stakla. Njihov vijek trajanja ovisi o vama:

- mora ostati čista: redovito čistite metlice i stražnje staklo vodom i sapunom;
- nemojte koristiti brisač dok je staklo suho;
- ako ga dulje vrijeme ne upotrebljavate, otpustite ga sa stakla.

U svakom slučaju, zamijenite ga čim se učinkovitost počne smanjivati: otprilike jednom godišnje → **365**.

Mjere opreza pri upotrebi brisača

- U vremenskim uvjetima s mrazom ili snijegom prije uključivanja brisača stakla očistite stražnje staklo (postoji opasnost od pregrijavanja motorića brisača);
- provjerite da ništa ne ometa prolaz metlice.

2

BRISAČ STAKLA, UREĐAJ ZA PRANJE STRAŽNJEG STAKLA

Uključivanje/isključivanje stražnjeg brisača stakla

Prelazak u brzinu za vožnju unazad pokreće intervalno brisanje stražnjeg stakla (ako brisači prednjeg stakla rade). Ako je vaše vozilo opremljeno izbornikom za prilagođavanje postavki vozila, možete uključiti ili isključiti funkciju ➔ 137.

Na vozilima koja nisu opremljena izbornikom korisničkih podešavanja, funkciju neka isključi Predstavnik marke.

Ako se na stražnjem staklu nalaze prepreke (prljavština, snijeg,...), brisač stakla pokušava obrisati sve prepreke. Ako neka prepreka sprječava pomicanja metlice, ona se može zaustaviti. Uklonite prepreku, pričekajte 30 sekundi i ponovno uključite brisač stakla pomoću ručice brisača.

Mjere opreza

- u slučaju leda provjerite prije prvog pokretanja brisača stakla da metlice nisu zalijepljene za vjetrobransko staklo. Ako aktivirate brisač stakla kada je metlica blokirana ledom, postoji opasnost od oštećenja metlice i motorića brisača stakla.
- Nemojte aktivirati brisače na suhom staklu. Takav postupak vodi do prijevremene istrošenosti ili oštećenja metlica.

Brisač -uređaj za pranje stražnjeg stakla



Dok je kontakt uključen, gurnite i zadržite ručicu **1** pa je otpustite.

Držanje ručice dulje vrijeme pokrenut će (osim pranja vjetrobranskog stakla) dva pokreta brisača stražnjeg stakla te nakon nekoliko sekundi i treći pokret (funkcija brisanja kapljica).

Kada pustite ručicu, ona se vraća u položaj brisača stražnjeg stakla.

POKRETANJE, ZAUSTAVLJANJE MOTORA

Pokretanje motora



62370



62373

Kartica mora biti u području otkrivanja **1**.

Za pokretanje:

- pritisnite papučicu kočnice;
- pritisnite gumb **2**. Sustav READY prikazuje se na instrumentnoj ploči sa zvučnim signalom.

Poruka nestaje kada je brzina vozila veća od približno 5 km/h.

Osobitosti

– Ako se ne primijeni neki od uvjeta za pokretanje, na instrumentnoj ploči prikazuje se poruka "Primijenite kočnicu + START".

- i** Ovisno o vozilu, možete imati digitalni ključ koji sadržava sve funkcije kartice. Međutim, ako je kartica ostavljena u vozilu, a vrata su zaključana digitalnim ključem, sve funkcije kartice bit će onemogućene. Dodatne informacije potražite u odjeljku "Digitalni ključ" ➔ **54**.

- i** Tijekom ažuriranja sustava putem multimedijalnog sustava neće biti moguće pokrenuti vozilo. Pričekajte da se ažuriranje dovrši prije pokretanja vozila. Više informacija o ažuriranjima sustava potražite u uputama za multimedijalni sustav.

- i** Vozilo se može pokrenuti samo ako kabel za punjenje nije priključen na vozilo.

POKRETANJE, ZAUSTAVLJANJE MOTORA



Pokretanje s otvorenim prtljažnikom u načinu rada "slobodne ruke"

U ovom slučaju, kartica ne smije biti u prtljažnom prostoru kako bi se izbjegla opasnost od gubitka.

Funkcija dodatne opreme

(Uključivanje kontakta)

Čim uđete u vozilo, na raspolaganju imate neke funkcije (autoradio, navigacijski sustav, brisači stakla, itd.).

Kako biste mogli upotrebljavati druge funkcije, kada je kartica u putničkom prostoru, pritisnite gumb **2** bez pritiskanja papučica.

smetnje u radu

U nekim slučajevima, može se dogoditi da - kartica "slobodne ruke" ne radi:

- baterija kartice je prazna, sekundarni akumulator od 12 V je ispražnjen itd.;
- kartica je u blizini uređaja koji radi na istoj frekvenciji (zaslon, mobilni telefon, uređaj za video igre itd.);
- vozilo se nalazi na području s jakim elektromagnetskim zračenjem.

Na instrumentnoj ploči prikazuje se poruka "Staviti karticu u zonu + START".

Pritisnite papučicu kočnice i zatim umetnite karticu **4** (strana gumba) na području za postavljanje **3** gornje konzole **A**.

Pritisnite gumb **2** za pokretanje vozila. Poruka se gasi.

Zaustavljanje motora



Vozilo mora biti zaustavljeno.

Pritisnite gumb **2**: motor se zaustavlja i READY poruka se isključuje na instrumentnoj ploči te se primjenjuje automatska parkirna kočnica.

Ako kartica više nije u putničkom prostoru kada želite zaustaviti motor, na instrumentnoj ploči prikazuje se poruka "Kartica odsutna prit./drži START": pritisnite gumb **2** na duže od dvije sekunde.

Kad se motor zaustavi, dodatna oprema (autoradio, ...) koja je upotrebljavana u tom trenutku nastavlja s radom otprilike 45 minuta.

POKRETANJE, ZAUSTAVLJANJE MOTORA

Prilikom otvaranja vozačevih vrata, dodatna oprema prestaje s radom.



Nikada ne isključujte kontakt prije potpunog zaustavljanja vozila.

Kada se motor zaustavi, sustav servo upravljanja te pasivni zaštitni mehanizmi kao što su Airbags i zatezači više neće funkcionirati.



Odgovornost vozača prilikom parkiranja ili zaustavljanja vozila

Nikada ne ostavljajte dijete, nesamostalnu odraslu osobu ili životinju u vozilu kada ga napuštate, čak niti na kratko. Naime, oni bi moglo dovesti u opasnost sebe ili druge osobe pokretanjem motora, uključivanjem opreme kao na primjer podizača stakala ili pak zaključati vrata.

Osim toga, kada je vani vruće /ili sunčano, temperatura u unutrašnjosti putničkog prostora brzo raste.

**OPASNOST OD SMRTI ILI
TEŠKIH OZLJEDA.**

KOMANDA STUPNJA PRIJENOSA, ELEKTRONIČKA RUČICA

Elektronička ručica birača brzina 1



62496



- R** : brzina za vožnju unatrag
- N** : neutralni položaj
- D** : automatski način rada
- B** : ovisno o vozilu, regenerativni način
- P** : parkiranje, gumb **2**

Uključeni stupanj prijenosa prikazuje se na instrumentnoj ploči kao podsjetnik.

Impulsni birač

Pomaknite ručicu **1** za jedan ili dva stupnja više ili manje do željenog položaja (R, N, D ili, ovisno o vozilu, B) otpustite ručicu i vratit će se u stabilan položaj.

Uključeni položaj prikazuje se na instrumentnoj ploči.

Ako neki uvjeti onemogućuju mijenjanje položaja, trenutni položaj treperi na instrumentnoj ploči.

Za aktiviranje P položaja

56487

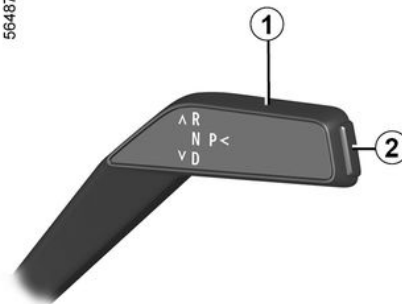

Kada je vozilo zaustavljeno, s motorom u radu ili uključenim kontaktom, pritisnite gumb **2** kako biste uključili položaj P.

56711



Provjerite je li upaljeno kontrolno svjetlo P na instrumentnoj ploči kada napuštate vozilo.

Opasnost od gubitka imobilizacije vozila.

KOMANDA STUPNJA PRIJENOSA, ELEKTRONIČKA RUČICA

Za deaktivaciju položaja P

Dok je vozilo zaustavljeno, a motor radi, pritisnite papučicu kočnice te pomaknite ručicu mjenjača **1** unaprijed ili unatrag u skladu sa željenim položajem.

Ako papučica kočnice nije pritisnuta, poruka "Pritisni pedalu kočnice" i



prikazuju se na instrumentnoj ploči.

Za uključenje praznog hoda

Kada je vozilo zaustavljeno, a motor radi, da biste uključili položaj N, potrebno je pritisnuti papučicu kočnice prije pomicanja ručice mjenjača **1** za jedan stupanj više ili manje.

Vožnja u automatskom načinu rada

Kad je vozilo zaustavljeno, motor u radu i pritisnuta papučica kočnice, pomaknite ručicu mjenjača **1** dva stupnja unatrag da biste uključili položaj D.

Napomena: ako je položaj D, R ili, ovisno o vozilu, ako je položaj B uključen dok je vozilo zaustavljeno, vozilo se pomiče prema naprijed čim otpustite papučicu kočnice (bez pritiskanja papučice gasa).

Ako jedan od uvjeta nije ispunjen, trenutačni položaj treperi otprilike pet sekundi i na instrumentnoj se ploči prikazuje poruka "Pritisni pedalu kočnice".

U većini poznatih uvjeta u prometu više nećete morati dirati ručicu.

Napomena: dok je motor uključen i vozilo se kreće brzinom od 0 do 8 km/h, položaj N ili R, potrebno je pritisnuti papučicu kočnice kako biste uključili položaj D.

Vožnja u načinu rada B

(ovisno o vozilu)

Ovaj način rada omogućuje dinamičniju regenerativnu vožnju. Prilikom otpuštanja papučice gasa, vozilo upotrebljava regenerativno kočenje za usporavanje. Na taj način motor stvara veću električnu struju te tako omogućuje punjenje pogonskog akumulatora.

Napomena: položaj D, R ili, ovisno o vozilu, ako je položaj B uključen dok je vozilo zaustavljeno, vozilo se pomiče prema naprijed čim otpustite papučicu kočnice (bez pritiskanja papučice gasa).

U načinu rada B, regenerativno će kočenje biti slabije ako je akumulator hladan ili napunjen u cijelosti.

Iz položaja D prijedite u položaj B ili B te D.

(ovisno o vozilu)

Za prebacivanje iz jednog položaja u drugi nagnite ručicu za jedan ili dva stupnja prema nazad.

Uključeni stupanj prijenosa prikazat će se na zaslonu na instrumentnoj ploči.

Za prelazak u brzinu za vožnju unazad

Dok je vozilo zaustavljeno, a motor radi, ručicu mjenjača **1** pomaknite za dva stupnja unaprijed da biste uključili položaj R.

Napomena: ako je položaj D, R ili, ovisno o vozilu, ako je položaj B uključen dok je vozilo zaustavljeno, vozilo se pomiče prema naprijed čim otpustite papučicu kočnice (bez pritiskanja papučice gasa).

Ako papučica kočnice nije pritisnuta, oglašava se zvučni signal, prikaz trenutačnog položaja treperi otprilike 5 sekundi na rasporedu prikazanom na instrumentnoj ploči i na otprilike pet sekundi prikazuje se poruka "Pritisni pedalu kočnice".

Napomena: dok motor radi, a vozilo se kreće brzinom od 0 do 8 km/h, u položaju N, D ili, ovisno o vozilu, B,

KOMANDA STUPNJA PRIJENOSA, ELEKTRONIČKA RUČICA

potrebno je pritisnuti papučicu kočnice kako bi se uključio položaj R.

Parkiranje vozila

Položaj P automatski se uključuje i, ako je ugrađena, automatska se parkirna kočnica primjenjuje u sljedećim slučajevima:

- zaustavljanje motora
- vozačev sigurnosni pojas otpopčan je i vozilo je zaustavljeno;

i

- otvaranja vrata vozača i zaustavljanja vozila.

P prikazuje se na instrumentnoj ploči.



Položaj P smije se uključiti samo kada je vozilo zaustavljeno.

Budući da se položaj P **automatski uključuje** prilikom zaustavljanja motora, ponekad treba vozilo staviti u položaj N, kao na primjer, za određene praonice:

- dok je motor uključen, pritisnite gumb P, pomaknite ručicu mjenjača **1** za jedan stupanj unaprijed ili unatrag do položaja N i ugasi motor;
- dok je motor zaustavljen, a kontakt isključen, ručicu mjenjača **1** pomaknite

za jedan stupanj unaprijed ili unatrag te isključite kontakt.

Prilikom sljedećeg pokretanja motora, položaj P automatski se uključuje u skladu s gore opisanim slučajevima.



Iz sigurnosnih razloga nikada ne isključujte kontakt prije potpunog zaustavljanja vozila.

smetnje u radu

U slučaju kvara na motoru ili električnog kvara (kvar akumulatora itd.), provjerite je li vozilo imobilizirano.



U slučaju udarca u podvozje vozila prilikom vožnje (npr. kontakt s rubnim kamenom, povišenim pločnikom ili bilo kojom preprekom na cesti), možete oštetiti vozilo (npr. deformirati ovjes).

Kako bi se izbjegla opasnost od nesreće, dajte vozilo na pregled ovlaštenom servisu marke.

REGENERATIVNI KOČIONI SUSTAV

Pri otpuštanju papučice gasa, vozilo upotrebljava regenerativno kočenje za usporavanje.

Dio te energije pretvara se u električnu energiju radi punjenja pogonskog akumulatora.

Ručice iza kola upravljača mogu se upotrijebiti za pojačavanje ili smanjivanje regenerativnog kočenja.



Regenerativno kočenje ni u kojem slučaju ne smije biti zamjena za papučicu kočnice.

Ručice za promjenu regenerativnog kočenja 1 i 2



Ovisno o vozilu, ručice **1** i **2** mogu se upotrebljavati za promjenu razine regenerativnog kočenja kada se ručica stupnja prijenosa nalazi u položaju **D**.

1: pojačavanje regenerativnog kočenja.

2: smanjivanje regenerativnog kočenja.

Ručice je moguće upotrijebiti samo ako je ručica mjenjača u položaju D. Nije moguće upotrebljavati ručice dok je uključen prilagodljivi regulator brzine → 227.

Vožnja pomoću ručica



- A**
- B**
- C**
- D**
- E** **ONE PEDAL**

Razine regenerativnog kočenja

62494

3

64813

REGENERATIVNI KOČIONI SUSTAV

Kontrolno svjetlo **3** obavještava vas o razini regenerativnog kočenja:

- **A**: razina "Slobodni način rada kotača" za nježnu, ekonomičnu vožnju. Zahtijeva vožnju s predviđanjem;
- **B**: niska razina regenerativnog kočenja;
- **C**: prosječna razina regenerativnog kočenja;
- **D**: visoka razina regenerativnog kočenja;
- **E**: (ovisno o vozilu) maksimalna razina regenerativnog kočenja i aktivirana funkcija One Pedal.

Funkcija One Pedal

Na vozilima koja su njom opremljena, funkcija One Pedal omogućuje jednostavniju vožnju u naseljenim područjima ili područjima gustog prometa, uglavnom pomoću papučice gasa.

Kada dovoljno otpustite papučicu gasa, vozilo usporava dok se potpuno ne zaustavi.

Kada u potpunosti otpustite papučicu gasa, razina regenerativnog kočenja je na maksimumu.

Dovoljno pritisnite papučicu gasa kako biste povratili brzinu.

Uključivanje



64814

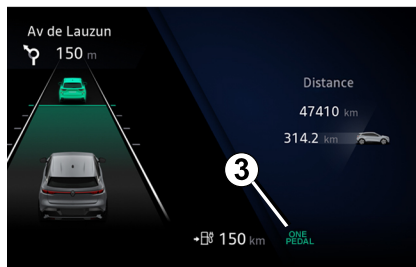

Kad je ručica u položaju **D**, pritisnite ručicu **1** onoliko puta koliko je

potrebno dok se ne pojavi poruka "Uključena je funkcija One Pedal". Uključuje se kontrolno svjetlo funkcije ONE PEDAL **3** popraćeno zvučnim signalom radi potvrde o uključanju.



Funkcija One Pedal ne pokreće zaustavljanje u slučaju nužde te je njezina sposobnost kočenja ograničena.



Ova funkcija predstavlja dodatnu pomoć u vožnji. Ta funkcija ni u kojem slučaju ne zamjenjuje oprez i odgovornost vozača koji stalno mora imati kontrolu nad svojim vozilom.

Napomena: ako je uključena funkcija One Pedal, vozilo je zaustavljeno i ručica je u položaju **D**, vozilo se neće pomaknuti kada otpustite papučicu kočnice.

Stavljanje u stanje mirovanja

Kada je odabrana brzina za vožnju unatrag, funkcija prelazi u stanje mirovanja. Kontrolno svjetlo funkcije

REGENERATIVNI KOČIONI SUSTAV

ONE PEDAL na instrumentnoj ploči prikazuje se u sivoj boji.

Funkcija se ponovno aktivira u položaju **D** iznad određenog praga brzine. Kontrolno svjetlo funkcije ONE PEDAL pojavljuje se u zelenoj boji kako bi se potvrdila ponovna aktivacija.

Napomena: parkirna kočnica automatski se primjenjuje kada vozilo miruje dulje od dvije minute.

Isključivanje

Da biste isključili funkciju:

- tijekom vožnje pritisnite ručicu **2**;
- dok je vozilo zaustavljeno, pritisnite papučicu kočnice, a zatim ručicu **2**.

Na instrumentnoj ploči prikazuje se poruka "Isključena je funkcija One Pedal". Kontrolno svjetlo funkcije ONE PEDAL **3** isključuje se, popraćeno zvučnim signalom radi potvrde isključenja.

Funkcija se automatski isključuje kada se motor zaustavi.

Ograničenja rada

- Na površinama sa smanjenom razinom prianjanja (led, snijeg itd.), funkcija može biti podložna prekomjernom usporavanju pri čemu se preporučuje upotrijebiti razine kočenja A, B, C ili D ➔ **161**;

- U slučaju strmog nagiba, ako je papučica gasa otpuštena, funkcija One Pedal možda neće biti dovoljna da vozilo miruje. Provjerite miruje li vozilo pritiskom na papučicu kočnice, aktiviranjem elektroničke parkirne kočnice ili, ovisno o vozilu, ručne kočnice.

smetnje u radu

Kada sustav otkrije kvar, poruka "Funkcija One Pedal nije dostupna" obavještava vas o nedostupnosti. Obratite se ovlaštenom predstavniku marke.

AUTOMATSKA PARKIRNA KOČNICA

Automatski rad



Zatezanje elektroničke parkirne kočnice

Dok je vozilo zaustavljeno, elektronička parkirna kočnica može se koristiti za imobilizaciju vozila:

– pritiskom na gumb za pokretanje/ zaustavljanje motora **1** ;

ili

– kada je sigurnosni pojas vozača otkopčan

ili

– kada su otvorena vrata vozača



ili

– kad je uključen položaj P.



Automatska parkirna kočnica može se koristiti za imobilizaciju vozila.

Prije napuštanja vozila, provjerite zategnutost automatske parkirne kočnice. Primjena parkirne kočnice potvrđuje se pojavom kontrolnog svjetla **2** na prekidaču **3** i kontrolnog svjetla



prikazanog na instrumentnoj ploči do zaključavanja vrata. Ovisno o vozilu, na gornjem dijelu vjetrobranskog stakla nalazi se naljepnica kao podsjetnik na to.

U svim ostalim slučajevima automatska parkirna kočnica ne aktivira se automatski. Mora se koristiti ručni način rada.

Za neke verzije modela za određene zemlje funkcija automatske aktivacije kočnice nije aktivirana. Saznajte više o "Ručnom načinu rada".

Primjena elektroničke parkirne kočnice potvrđuje se pojavom kontrolnog

svjetla  na instrumentnoj ploči i pojavom kontrolnog svjetla **2** na prekidaču **3**.

AUTOMATSKA PARKIRNA KOČNICA

Nakon isključivanja motora, kontrolno svjetlo **2** isključuje se nekoliko minuta nakon uključivanja automatske parkirne kočnice i kontrolno svjetlo

 nestaje nakon zaključavanja vozila.

Napomena: u nekim situacijama (kvar elektroničke parkirne kočnice, ručno otpuštanje parkirne kočnice itd.) oglašava se zvučni signal kojim se upozorava da je elektronička parkirna kočnica otpuštena i na instrumentnoj ploči prikazuje se poruka "Aktivirajte parkirnu kočnicu":

- **kad je motor uključen:** pri otvaranju vrata vozača;
- **kad je motor isključen:** kad su prednja vrata otvorena.

U tom slučaju povucite i otpustite prekidač **3** da biste aktivirali elektroničku ručnu kočnicu.

Automatsko otpuštanje parkirne kočnice

Parkirna se kočnica se otpušta:

- kada vozilo počne kretati ili
- pri pomicanju s položaja P.



Automatska parkirna kočnica može se koristiti za imobilizaciju vozila.

Prije napuštanja vozila, provjerite zategnutost automatske parkirne kočnice. Primjena parkirne kočnice potvrđuje se pojavom kontrolnog svjetla **2** na prekidaču **3** i kontrolnog svjetla

 prikazanog na instrumentnoj ploči do zaključavanja vrata. Ovisno o vozilu, na gornjem dijelu vjetrobranskog stakla nalazi se naljepnica kao podsjetnik na to.

Ručni način rada

Automatskom parkirnom kočnicom možete upravljati ručno.

Ručno zatezanje elektroničke parkirne kočnice

Povucite prekidač **3**. Kontrolno svjetlo **2** i kontrolno svjetlo  osvijetljeni su na instrumentnoj ploči.

Ručno otpuštanje elektroničke parkirne kočnice

Pritisnite prekidač **1**, a da ne pritišćete pedale, kako biste uključili kontakt.

Pritisnite papučicu kočnice, a zatim pritisnite prekidač **3**: kontrolno svjetlo **2** na prekidaču i kontrolno svjetlo

 kontrolno svjetlo nestaje s instrumentne ploče.

Povremeno zaustavljanje

Da biste ručno aktivirali automatsku parkirnu kočnicu (pri zaustavljanju na crvenom svjetlu semafora ili u mirovanju dok motor radi itd.): povucite i otpustite prekidač **3**. Otpuštanje je automatsko s ponovnim pokretanjem vozila.

Posebni slučajevi

Za parkiranje na nizbrdici ili s prikolicom, na primjer, povucite prekidač **3** na nekoliko sekundi kako biste omogućili maksimalno kočenje.

Za parkiranje s otpuštenom elektroničkom parkirnom kočnicom (primjerice kada postoji opasnost od smrzavanja):

- Aktivirajte položaj P: pogonska osovina mehanički će blokirati pogonske kotače.
- zaustavite motor pritiskom na gumb za pokretanje/zaustavljanje motora **1**;
- otkopčajte sigurnosni pojas vozača;
- Otvorite vrata vozača.

AUTOMATSKA PARKIRNA KOČNICA

– ručno otpustite elektroničku parkirnu kočnicu (pogledajte informacije u odjeljku "Ručno otpuštanje elektroničke parkirne kočnice" na prethodnoj stranici);
– ovisno o vozilu, parkirna kočnica aktivira se automatski. Morat ćete je ručno otpustiti.

Vozačeva vrata su otvorena ili nisu dobro zatvorena, a motor je u radu, iz sigurnosnih razloga automatsko otpuštanje se isključuje (kako bi se izbjeglo da vozilo krene bez vozača). Na instrumentnoj ploči prikazuje se poruka "Otpusti parkirnu kočnicu ručno" kada vozač pritisne papučicu gasa.

smetnje u radu

– U slučaju kvara, kontrolno svjetlo

 svijetli na instrumentnoj ploči zajedno s porukom "Provjerite parkirnu kočnicu" i, u nekim slučajevima,

kontrolnim svjetlom . Potražite što prije savjet Predstavnik marke.

– U slučaju kvara elektroničke parkirne

kočnice, kontrolno svjetlo  svijetli zajedno s porukom "Kočioni sistem greška", zvučnim signalom i, u

nekim slučajevima, kontrolnim svjetlom



Potrebno je odmah zaustaviti vozilo u skladu s uvjetima u prometu.



Ako se prikaže poruka "Električni kvar" ili "Provjerite bateriju" ili "Kočioni sistem greška",

trebate imobilizirati vozilo tako da uključite položaj P ili povučete prekidač **3** na otprilike 10 sekundi.

Ako nagib i uvjeti to zahtijevaju, podmetnite blokade ispod kotača vozila.

Opasnost od gubitka imobilizacije vozila.

Nazovite ovlaštenog zastupnika.



Nikada ne izlazite iz vozila bez stavljanja ručice mjenjača u položaj P, povlačenja ručne kočnice i isključivanja motora. U stvari, kod zaustavljenog vozila, dok motor radi s uključenom brzinom, ako ubrzate, vozilo se može pokrenuti.

Opasnost od nesreće.



Odsutnost vizualnog ili zvučnog signala označava neispravnost instrumentne ploče.

Odmah se zaustavite na sigurnom mjestu. Provjerite je li imobilizacija vozila dobra i pozovite Predstavnik marke.

FUNKCIJA "AUTOHOLD"

Pri zaustavljenom vozilu (npr. na crvenom svjetlu, na raskrižju, u prometnom zastoju itd.), funkcija osigurava primjenu kočne sile čak i kada vozač otpusti papučicu kočnice.

Kočiona sila popušta čim vozač dovoljno ubrza uz uključen stupanj prijenosa.

Uključivanje



Pritisnite prekidač **1**.

Kontrolno se svjetlo prekidača **1** prikazuje kao potvrda da je funkcija uključena.

Isključivanje

Pritisnite prekidač **1**. Ako se održava kočna sila vozila, možete također pritisnuti papučicu kočnice.

Kontrolno svjetlo na prekidaču **1** nestaje kao potvrda isključivanja funkcije.

Ako se kočna sila održava, parkirna kočnica automatski se zateže u sljedećim slučajevima:

- vozač otvara vrata;
- ili
- vozač otkopčava svoj sigurnosni pojas;
- ili
- vozilo je imobilizirano više od otprilike tri minute.



Pri svakom pokretanju, funkcija nastavlja način rada koji je bio postavljen u trenutku posljednjeg isključivanja motora.



Automatska parkirna kočnica može se koristiti za imobilizaciju vozila.

Prije napuštanja vozila, provjerite zategnutost automatske parkirne kočnice. Primjena parkirne kočnice potvrđuje se pojavom kontrolnog svjetla na prekidaču **2** i kontrolnog svjetla



prikazanog na instrumentnoj ploči do zaključavanja vrata. Ovisno o vozilu, na gornjem dijelu vjetrobranskog stakla nalazi se naljepnica kao podsjetnik na to.

Uvjeti za održavanje kočne sile

Sljedeći uvjeti moraju biti ispunjeni:

- zatvorena su vrata vozača;
- i
- sigurnosni pojas vozača je zakopčan;
- i
- elektronička parkirna kočnica je otpuštena
- i
- vozilo nije zaustavljeno na vrlo strmom nagibu.

FUNKCIJA "AUTOHOLD"

Održavanje kočne sile potvrđuje se

uključivanjem kontrolnog svjetla 
na instrumentnoj ploči.

Uvjeti za prekid kočne sile

Sljedeći uvjeti moraju biti ispunjeni:

– vozač je dovoljno ubrzao uz uključen
stupanj prijenosa

ili

– vozač je onemogućio funkciju.

Kontrolno svjetlo  nestaje s
instrumentne ploče.

3

ZAŠTITA OKOLIŠA

Vaše vozilo proizvedeno je s namjerom zaštite **okoliša** tijekom cijelog životnog vijeka: prilikom proizvodnje, tijekom upotrebe te na kraju svog životnog vijeka.

Proizvodnja

Vaše se vozilo proizvodi u tvornici primjenjujući napredne postupke za smanjenje utjecaja na okoliš zbog ljudi koji žive u priobalnom području i zbog prirode (smanjenje potrošnje vode i energije, vizualne i zvučne štetnosti, ispuštanja u atmosferu i u vodu, sortiranje i valorizacija otpada).

Pridonesite i vi smanjenju zagađenja okoliša

- Dijelovi i vozila se na kraju svog životnog vijeka ne smiju baciti. Moraju se predati pravnoj osobi koja udovoljava ekološkim standardima.
- Istrošeni dijelovi koji su zamijenjeni prilikom redovitog održavanja (akumulator vozila, baterije itd.) moraju se odlagati na mjestima za prikupljanje.
- Da biste optimizirali recikliranje vozila na kraju njegovog životnog vijeka, možete se obratiti ovlaštenom predstavniku marke ili posjetiti web mjesto proizvođača kako biste bili upućeni na mjesta za prikupljanje na

kojima je osigurana zaštita okoliša i usklađenost s lokalnim zakonima.

Reciklaža

Vaše se vozilo može reciklirati do 85 %, a valorizirati do 95 %.

Kako bi se postigli ovi ciljevi, brojni dijelovi vozila su proizvedeni na način koji omogućava njihovo recikliranje.

Materijali i struktura pažljivo su osmišljeni kako bi omogućili sljedeće:

- jednostavno uklanjanje dijelova koje će obraditi specijalizirane tvrtke;
- promicanje kružnog gospodarstva (prenamjena, recikliranje, uporaba itd.)

To se posebno odnosi na baterije u elektrificiranom vozilu.

Radi očuvanja izvora sirovina, vaše vozilo sadrži i mnoge dijelove izrađene od reciklirane plastike ili obnovljivih materijala.

SAVJETI ZA VOŽNJU, EKO VOŽNJA

Raspon je akreditiran prema standardnoj propisanoj metodi. Jednako kao i kod svih proizvođača, ona omogućuje međusobno uspoređivanje vozila.

Raspon u stvarnoj upotrebi ovisi o uvjetima upotrebe vozila, opremi i načinu vožnje vozača. Za optimiziranje raspona pogledajte savjete u nastavku.

Ovisno o verziji, bit će vam ponuđene funkcije koje omogućuju smanjenje potrošnje energije:

- na instrumentnoj ploči:
 - mjerач snage;
 - pokazivač načina vožnje;
- na multimedijalnom zaslonu:
 - podaci koji se odnose na vašu potrošnju energije;
 - grafikon potrošnje energije;
 - ocjene na temelju vašeg stila vožnje;
 - Eco savjeti za vožnju;
 - planiranje rute;
 - način vožnje ECO.

Mjerač snage

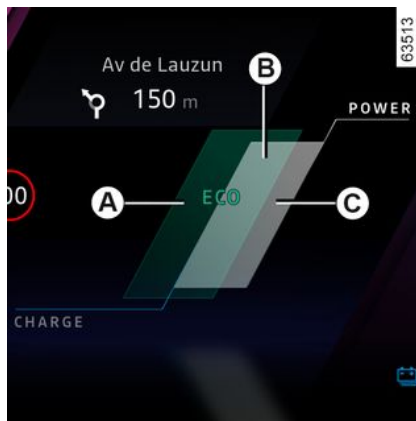

(na instrumentnoj ploči)

Mjerač snage vozaču omogućuje prikaz potrošnje energije vozila u stvarnom vremenu.

Područje upotrebe "obnove energije" A

Kada u vožnji podignete nogu s papučice gasa ili pritisnete papučicu kočnice, motor generira električnu struju tijekom usporavanja, a ta se energija upotrebljava za usporavanje vozila i ponovno punjenje pogonskog akumulatora. ➔ 161.

Područje "optimalne" upotrebe 0 (ovisno o vozilu)

Označava da ne postoji potrošnja goriva.

Područje upotrebe "preporučene potrošnje" B

Pogonski akumulator napaja motor električnom energijom potrebnom da bi se pokretalo vozilo.

Područje upotrebe "potrošnje koja se ne preporučuje" C

Označava visoku potrošnju.



Prisutnost i prikaz te informacije ovisi o odabranoj postavci ugođaja

➔ 127.

SAVJETI ZA VOŽNJU, EKO VOŽNJA

Pokazivač načina vožnje



Obavještava vas u stvarnom vremenu o vašem načinu vožnje. Upozorava vas kontrolno svjetlo **1**.

Pokazivač stila vožnje možete prikazati više puta pritiskajući prekidač **2** gore dolje.



Što je veći krug **1** u zelenom području, veća je brzina, ubrzanje i predviđanje: vaša je vožnja ekonomična.

Što je krug **1** manji u narančastom području, brzina je manja i slabije je ubrzanje i predviđanje: vaša vožnja nije ekonomična.

Ako redovito pratite ovaj pokazivač, povećat ćete raspon električne energije vašeg vozila.

Način rada ECO

Način rada ECO funkcija je koja optimizira doseg vozila. Djeluje na nekim sustavima vozila koji troše energiju (klima-uređaj itd.) i na ponašanje vozila (ubrzanje, regulator brzine, usporavanje itd.)

Uključivanje/isključivanje na multimedijском zaslonu **3**

Za uključivanje ili isključivanje funkcije pogledajte upute za multimedijalni sustav.



U vožnji možete privremeno isključiti način rada ECO za iskorištenje punih radnih karakteristika motora.

Da biste to učinili, čvrsto i do kraja pritisnite papučicu gasa. Način rada ECO ponovno se uključuje kada otpustite papučicu gasa.

SAVJETI ZA VOŽNJU, EKO VOŽNJA



Dok je uključen način rada ECO, brzina vozila ograničena je na približno 115 km/h.

3

Sažetak prijeđenog puta

Nakon isključivanja motora na vozilima opremljenima ovom značajkom, na multimedijском zaslону 3 prikazuje se "Zapisnik putovanja". Taj zapis prikazuje informacije povezane s vašim posljednjim putovanjem:

- vaša prosječna potrošnja energije;
- broj prijeđenih kilometara;
- ukupna ocjena koja uzima u obzir ubrzavanje, predviđanje kočenja i vašu vještinu prilikom upravljanja brzinom;
- savjeti koji vam omogućuju poboljšanje karakteristika.

Više informacija potražite u knjižici uputstava multimedijскоg sustava.

Sustav za navigaciju

Pomoću dostupnih informacija na navigacijskom sustavu (stanje u prometu, najbliža postaja za punjenje itd.) lakše upravljajte putovanjem.

DOSEG VOZILA

Savjeti

U stvarnim uvjetima upotrebe doseg električnog vozila ovisi o više čimbenika nad kojima imate djelomičan utjecaj, a koji mogu značajno utjecati na doseg vozila.

To su sljedeći čimbenici:

- brzina i stil vožnje
- vrsta ceste;
- toplinska udobnost
- gume
- upotreba električne opreme
- opterećenje vozila.

Osim toga, uključivanje načina rada ECO vozilu omogućuje automatsko preuzimanje upravljanja svim potrošačima energije (snaga motora itd.) da bi u najvećoj mogućoj mjeri smanjio njihovu potrošnju → 170.

Brzina i stil vožnje



62427

Vožnja velikom brzinom značajno će smanjiti doseg vozila.

Primjeri (pri konstantnoj brzini):

- smanjenje brzine s približno 130 km/h na 110 km/h omogućuje vam uštedu do oko 20 % dosega s preostalim gorivom;
- smanjenje brzine s približno 90 km/h na 80 km/h omogućuje vam uštedu do oko 10 % dosega s preostalim gorivom.

Sportska vožnja smanjuje doseg vozila: odaberite smireniji stil vožnje.

Savjeti:

- Vozite konstantnom brzinom.

- obratite pažnju na dostupne alate kako biste vidjeli uvjete na cesti (mjerac napunjenosti, trenutna potrošnja, dnevnik puta itd.) → 170;
- Prilagodite stil vožnje da biste izbjegli prekomjernu potrošnju energije.
- Prednost dajte obnavljanju energije: predvidite promjene u prometu tako da nogu podignete s papučice gasa ili postepeno kočite.

Vrste ceste

62428



Na uzbrdicama nemojte pokušavati zadržati istu brzinu i nemojte ubrzavati više nego na ravnom terenu. radije zadržite isti položaj noge na papučici gasa.

DOSEG VOZILA

Toplinska udobnost

62429

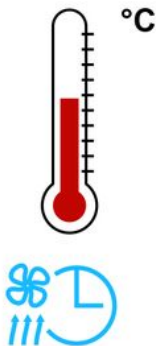

Upotreba grijanja ili klima uređaja smanjuje doseg vozila.

Kako biste zadržali domet vašeg vozila, preporučujemo da odaberete način rada "programiranje" prije upotrebe vozila → 303.

Opterećenje vozila

Izbjegavajte nepotrebno opterećivanje vozila.

Gume

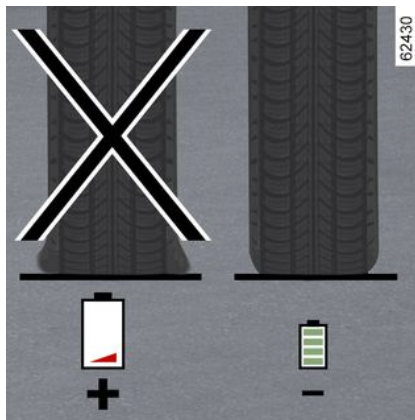

Nedovoljan tlak u gumama povećava potrošnju energije. Tlak u gumama na vašem vozilu neka uvijek odgovara preporučenom.

Tijekom vožnje koristite gume istog proizvođača, istih dimenzije, vrste i strukture kao originalne gume. Upotreba guma koje nisu propisane značajno smanjuje doseg vozila → 351.

UPOZORENJE ZA GUBITAK TLAKA U GUMAMA

43582

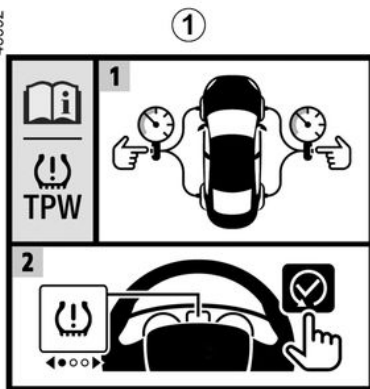

61934



Kad je vozilo njime opremljeno, sustav upozorava na pad tlaka u jednoj ili više guma.

Identifikacija sustava moguća je putem naljepnice **1** u vozilu.

Princip rada



Ovaj sustav otkriva smanjenje tlaka u jednoj od guma mjerenjem brzine okretanja kotača u vožnji.

Kontrolno svjetlo  **2** stalno je upaljeno kako bi upozorilo vozača na nedovoljan tlak (ispuhana guma, probušena guma itd.).



Ova funkcija predstavlja dodatnu pomoć u vožnji. Funkcija ne djeluje umjesto vozača. Ona dakle ne može, u niti jednom slučaju, zamijeniti oprez niti odgovornost vozača. Provjerite tlak u gumama, uključujući rezervni kotač, jednom mjesečno.

Uvjeti rada

Sustav se mora ponovno početno podesiti na tlak naveden na naljepnici s podacima o tlaku u gumama (pogledajte informacije u odjeljku "→ 337" u 4. poglavlju) jer u protivnom možda neće dati pouzdano upozorenje u slučaju znatnog gubitka tlaka.

Ponovno početno podešavanje uvijek se mora provoditi nakon provjere tlaka u svim četirima gumama dok su hladne.

U sljedećim slučajevima postoji opasnost zakašnjele reakcije ili neispravnog rada sustava:

- sustav nije početno podešen nakon napuhavanja ili nekog drugog zahvata na kotačima;

3

UPOZORENJE ZA GUBITAK TLAKA U GUMAMA

- neispravno ponovno postavljanje sustava: tlakovi u gumama različiti su od preporučenih tlakova
- značajna promjena opterećenja ili raspodjela opterećenja na jednoj strani vozila;
- sportska vožnja s jakim ubrzavanjem;
- vožnja po kolniku prekrivenom snijegom ili skliskoj cesti;
- vožnja s lancima za snijeg;
- postavljanje samo jedne nove gume;
- upotreba guma koje nije homologirala mreža marke.

 Prije početka postupka početnog podešavanja mora se provjeriti tlak u gumama.

Sustav neće izdati upozorenje ako tlak ne odgovara preporučenom tlaku.

 Sustav možda neće odmah otkriti naglo smanjenje tlaka u gumama (pucanje gume itd.).

Postupak za početno propisanih vrijednosti tlaka u gumama

Mora se izvršiti u sljedećim slučajevima:

- nakon svakog ponovnog napuhavanja ili ponovnog početnog podešavanja tlaka u gumama
- nakon zamjene kotača;
- nakon međusobne zamjene kotača.

Vrijednosti tlaka napuhavanja moraju odgovarati trenutačnoj upotrebi vozila (vožnja bez opterećenja, pod opterećenjem, vožnja po autocesti...). Poštujte tlak u gumama (uključujući i rezervni kotač). Provjeravajte ga najmanje jednom mjesečno i prije svakog duljeg putovanja (pogledajte naljepnicu na rubu vrata vozača) ➔ 351.

Postupak ponovnog početnog podešavanja

Na instrumentnoj ploči



Kontakt je uključen, **vozilo je zaustavljeno**: opetovano dodirujte prekidač **4** onoliko puta koliko je potrebno da dođete do kartice "Vozilo"



- nagnite prekidač **3** prema gore ili dolje da biste došli do stranice "reset tlaka guma dugo pritisnuti";
- pritisnite i držite prekidač **5** OK da biste pokrenuli ponovno početno podešavanje.

UPOZORENJE ZA GUBITAK TLAKA U GUMAMA

Prekidač **5** držite pritisnutim dok se ne pojavi poruka "postupak je završen".
Sada možete voziti.



Ako je vozilo opremljeno navigacijskim sustavom, postupak ponovnog podešavanja inicijalizira se s pomoću multimedijjskog zaslona: pogledajte upute za opremu.

UPOZORENJE ZA GUBITAK TLAKA U GUMAMA

Prikaz poruke

Tablica u nastavku prikazuje moguće poruke koje se odnose na postupak ponovnog početnog podešavanja gume.

Koraci	Poruke	Očitavanja
-	reset tlaka guma dok auto stoji	Poruka se prikazuje tijekom vožnje. Ako želite ponovno početno podesiti tlak svih četiriju guma, zaustavite vozilo.
1	reset tlaka guma dugo pritisnuti	Da biste ponovno početno podesili tlak svih četiriju guma dok je vozilo zaustavljeno, držite pritisnutim prekidač 5 OK kako biste pokrenuli ponovno početno podešavanje dok se ne prikaže poruka "ako je tlak OK [stisni i drži]".
2	ako je tlak OK [stisni i drži]	Poruka treperi, podsjećajući vas da se tlak mora prilagoditi vrijednostima preporučenim na oznaci tlaka u gumama → 337 prije početnog podešavanja sustava. Pritisnite i držite prekidač 5OK da biste potvrdili zahtjev za početno podešavanje dok se ne pojavi poruka "postupak je završen".
3	postupak je završen	Postupak ponovnog početnog podešavanja uspješno je dovršen. Sada možete voziti.

UPOZORENJE ZA GUBITAK TLAKA U GUMAMA

Podešavanje tlaka u gumama

Tlak svih četiriju guma mora se postaviti dok su gume hladne (pogledajte na naljepnicu na rubu vozačevih vrata) → 337.

U slučaju kada se provjera tlaka u gumama ne može vršiti na hladnim gumama, **treba povećati preporučene vrijednosti tlaka za 0,2 do 0,3 bara (3 PSI).**

Nikada se ne smije ispuštati zrak iz vrućih guma.

Nakon svakog ponovnog napuhavanja ili podešavanja tlaka u gumama pokrenite ponovno postavljanje referentne vrijednosti tlaka u gumama.

Zamjena kotača/guma

Upotrebljavajte samo opremu koju je odobrila mreža marke jer u protivnom može doći do zakašnjelog uključivanja ili neispravnog rada sustava → 351.

Nakon svake zamjene kotača/gume ponovno podesite tlak u gumama i pokrenite resetiranje propisane vrijednosti tlaka u gumama.

Rezervni kotač

Ako vozilo ima tu mogućnost, ponovno podesite tlak u gumama i

pokrenite ponovno postavljanje referentne vrijednosti tlaka u gumama.

Raspršivač za popravak guma i set za napuhavanje

Upotrebljavajte samo opremu koju je odobrila mreža marke jer u protivnom može doći do zakašnjelog uključivanja ili neispravnog rada sustava. → 347. Nakon upotrebe seta za napuhavanje guma ponovno podesite tlak u gumama i pokrenite ponovno postavljanje referentne vrijednosti tlaka u gumama.

Neispravnosti tlaka u gumama







Tablica na sljedećoj stranici navodi poruke upozorenja koje se pojavljuju

na instrumentnoj ploči **6** kada sustav otkrije neispravnost tlaka u gumama.

Informacije na ploči s instrumentima upozoravaju na moguće neispravnosti tlaka u gumama (npr. uslijed ispuhane ili probušene gume).

UPOZORENJE ZA GUBITAK TLAKA U GUMAMA

Tablica poruka o kvaru

Kontrolna svjetla	Poruke	Očitavanja
 uključuje se	napumpati gume i resetirati	To označava da je otkriven nedovoljan tlak ili u gumi ili probušena guma. Provjerite i podesite tlak svih četiriju guma dok su hladne i ponovno početno podesite sustav.
 treperi, a zatim ostaje uključeno	napumpati gume i resetirati	To znači da ponovno početno podešavanje nije uspjealo. Provjerite i ponovno podesite tlak u gumi prije ponovnog pokretanja postupka ponovnog početnog podešavanja.
 treperi, zatim ostaje uključen, zajedno sa svjetlom upozorenja 	Provjerite TPW	To ukazuje na kvar sustava. Obratite se ovlaštenom predstavniku marke.
 treperi, a zatim ostaje uključeno	TPW nedostupan	To znači da je na vozilo postavljen rezervni kotač za slučaj nužde različite veličine od četiri preostala kotača. Sustav ostaje nedostupan sve dok se ne postavi kotač jednake veličine kao i ostali kotači te dok se ne provede postupak ponovnog početnog podešavanja.

MEHANIZMI ZA ISPRAVLJANJE I POMOĆ PRI VOŽNJI

Ovisno o vozilu, sastoje se od:

- **ABS (sustava protiv blokiranja kotača);**
- **dinamičke kontrole vožnjeESC s kontrolom protiv zanošenja u zavoju i sustavom protiv proklizavanja;**
- **pomoći pri naglom kočenju s, ovisno o vozilu, predviđanjem kočenja;**
- **sustav za pomoć pri kretanju na uzbrdici;**
- **kočenje protiv višestrukih sudara;**
- **regenerativni kočioni sustav.**

Drugi sustavi za pomoć u vožnji opisani su u ovom letku.



Te funkcije su dodatne pomoći u slučaju kritične vožnje koje omogućavaju prilagođavanje ponašanja vozila želji vozača.

No te funkcije ne zamjenjuju vozača. **One ne pomiču granice mogućnosti vozila i ne smiju poticati bržu vožnju.** One dakle ne mogu, u niti jednom trenutku, zamijeniti oprez i odgovornost vozača pri upravljanju (vozač uvijek mora predvidjeti iznenadne situacije koje se mogu dogoditi tijekom vožnje).

ABS (sustav protiv blokiranja kotača)

Prilikom intenzivnog kočenja ABS sprječava blokiranje kotača, te omogućuje kontrolu nad zaustavnim putem i očuvanje kontrole nad vozilom.

U tim uvjetima, moguće je izbjegavanje prepreke uz istovremeno kočenje. Osim toga, ovaj sustav skraćuje zaustavni put, posebice na tlu sa slabim prijanjanjem (vlažno tlo...).



Svako uključivanje mehanizma očituje se jačim ili slabijim pulsiranjem koje se



osjeća na papučici kočnice. ABS ni u kojem slučaju ne poboljšava "fizičke" performanse vozila u vezi s površinom tla i prijanjanjem guma na tlo. Osnovna pravila opreza se dakle **obavezno** moraju poštivati (udaljenost između vozila...).



Stoga se, u hitnim slučajevima, preporuča **snažno i neprekinuto pritiskanje** papučice. Nije potrebno više puta uzastopno pritiskati papučicu (pumpanje). ABS će promijeniti silu primijenjenu u kočionom sustavu.

smetnje u radu

–  i  uključuju se na instrumentnoj ploči popraćeno, ovisno o vozilu, porukama "ABS provjerite", "Provjerite kočnice" i "ESC Provjerite": isključuju se funkcije ABS, ESC i pomoć pri naglom kočenju. **Kočenje je i dalje osigurano;**

– , ,  i **STOP** osvijetljeno na instrumentnoj ploči, popraćeno porukom „Kočioni sistem greška” : **to označava neispravnost sustava kočenja.**

MEHANIZMI ZA ISPRAVLJANJE I POMOĆ PRI VOŽNJI

U oba slučaja potražite savjet Predstavnika marke.



Vaše kočenje je djelomično osigurano. Ipak, **opasno je naglo kočiti** i obavezno je trenutno zaustavljanje u skladu s uvjetima u prometu. Nazovite ovlaštenog zastupnika.

Dinamička kontrola vožnje ESC s kontrolom protiv zanošenja u zavoju i sustavom protiv proklizavanja

Elektronički sustav za nadzor stabilnosti vozila ESC

Ovaj sustav pomaže očuvanje kontrole nad vozilom u "kritičnim" situacijama (izbjegavanje prepreke, gubitak prijanjanja u zavoju...).

Princip rada

Senzor na upravljaču omogućava prepoznavanje putanju koju želi vozač. Drugi senzori, koji se nalaze na vozilu, mjere stvarnu putanju.

Ovaj sustav uspoređuje volju vozača sa stvarnom putanjom vozila, te potonju ispravlja, ako je potrebno, upravljajući kočenjem određenih

kotača i/ili snagom motora. U slučaju da se sustav aktivira, kontrolno svjetlo



se pali na instrumentnoj ploči.

Kontrola zanošenja u zavojima

Ovaj sustav poboljšava rad ESC u jakim zavojima (gubitak prijanjanja prednjeg ovjesa).

SUSTAV PROTIV PROKLIZAVANJA

Ovaj sustav pomaže pri smanjenju proklizavanja pogonskih kotača i kontroli vozila pri pokretanju, ubrzavanju ili usporavanju.

Princip rada

Pomoću senzora na kotačima, ovaj sustav mjeri i uspoređuje, u svakom trenutku, brzinu pogonskih kotača i ukazuje na povećanje njihovog broja okretaja. Ako jedan kotač počne proklizavati, sustav nameće njegovo kočenje sve dok pokretljivost ne postane kompatibilna s razinom prijanjanja ispod kotača.

smetnje u radu

Kada sustav otkrije smetnju u radu,

poruka „ESC Provjerite” i  i



prikazuju se na instrumentnoj ploči. U tom se slučaju isključuju ESC i sustav protiv proklizavanja.

Obratite se ovlaštenom predstavniku marke.

Pomoć pri naglom kočenju

To je dodatni sustav ABS koji pomaže pri smanjenju zaustavnog puta vašeg vozila.

Princip rada

Sustav otkriva situacije kada je potrebno naglo kočenje. U tom slučaju kočioni sustav trenutačno razvija najveću snagu i može pokrenuti regulaciju sustava ABS.

Kočioni sustav ABS je aktivan sve dok se ne otpusti papučica kočnice.

Pale se stop svjetla

Ovisno o vozilu, svjetla mogu zabljesnuti pri jakom usporavanju.

Predviđanje kočenja

Ovisno o vozilu, kada brzo otpustite papučicu gasa, sustav predviđa kočenje da bi se smanjio zaustavni put.

Posebni slučajevi

Prilikom upotrebe regulatora brzine :

- ako upotrebljavate papučicu gasa, kada je otpustite, sustav se može uključiti;
- ako ne upotrebljavate papučicu gasa, sustav se neće uključiti.

smetnje u radu

MEHANIZMI ZA ISPRAVLJANJE I POMOĆ PRI VOŽNJI

Kada sustav otkrije smetnju u radu, na instrumentnoj ploči pojavljuje se poruka „Provjerite kočnice“ popraćena



Obratite se ovlaštenom predstavniku marke.



Te funkcije su dodatne pomoći u slučaju kritične vožnje koje omogućavaju

prilagođavanje ponašanja vozila želji vozača.

Ove funkcije ne zamjenjuju

vozača. **One ne pomiču granice mogućnosti vozila i ne smiju poticati bržu vožnju.** One dakle ne mogu, u niti jednom trenutku, zamijeniti oprez i odgovornost vozača pri upravljanju (vozač uvijek mora predvidjeti iznenadne situacije koje se mogu dogoditi tijekom vožnje).

Sustav za pomoć pri kretanju na uzbrdici

Ovisno o kutu nagiba, ovaj sustav pomaže vozaču prilikom kretanja na uzbrdici. Sprječava neželjeno kretanje

vozila unazad, djelujući na automatsko zatezanje kočnica dok vozač makne nogu s papučice kočnice da bi pritisnuo papučicu gasa.

Rad sustava

Radi samo dok je ručica mjenjača u položaju koji nije N i dok je vozilo potpuno zaustavljeno (pritisnuta papučica kočnice).

Sustav zadržava vozilo otprilike **2 sekunde**. Zatim se kočnice postupno otpuštaju (vozilo kreće ovisno o nagibu).



Sustav za pomoć pri kretanju na uzbrdici ne može u potpunosti spriječiti proklizavanje

vozila unazad u svim slučajevima (jako strma uzbrdica itd.).

Vozač u svakom trenutku može pritisnuti papučicu kočnice i tako spriječiti proklizavanje vozila unazad.

Sustav za pomoć pri kretanju na uzbrdici ne smije se upotrebljavati za duže zaustavljanje: upotrijebite papučicu kočnice.

Ova funkcija nije namijenjena za imobilizaciju vozila na duži period. Ako je potrebno, upotrijebite papučicu kočnice za zaustavljanje vozila.

Vozač i dalje mora biti posebno pažljiv na skliskim površinama ili onim sa slabim prijanjanjem.

Postoji opasnost od teških ozljeda.

Kočenje protiv višestrukih sudara

Kočenje protiv višestrukih sudara smanjuje rizik od dodatnog sudara

MEHANIZMI ZA ISPRAVLJANJE I POMOĆ PRI VOŽNJI

nakon nesreće privremenim zaustavljanjem vozila.

Princip rada

Kada sustav zračnog jastuka otkrije sudar, aktiviraju se zatezači ili zračni jastuci ➔ 76, a funkcija "Kočenje protiv višestrukih sudara" aktivira Dinamičku kontrolu vožnje (ESC) da bi vozilo zakočilo.

Kočenje protiv višestrukih sudara deaktivira se tijekom rada ako:

– vozač čvrsto pritisne papučicu gasa; i/ili

– je sila kočenja koju stvara vozač pritiskom na papučicu kočnice veća od sile koju proizvodi automatsko kočenje koje pokreće ova funkcija.

Napomena: kočenje protiv višestrukih sudara zahtijeva pravilno funkcioniranje sustava kočenja vozila.

smetnje u radu

Kada sustav otkrije pogrešku u radu, poruka "Provjeriti kočenje nakon

sudara" i kontrolno svjetlo  prikazuju se na instrumentnoj ploči.

U tom se slučaju funkcija deaktivira. Obratite se ovlaštenom predstavniku marke.

Regenerativni kočioni sustav

Prilikom kočenja regenerativni kočioni sustav može pretvoriti energiju stvorenu usporavanjem vozila u električnu energiju.

Time se puni pogonski akumulator od 400 V i omogućava veći doseg vozila.

smetnje u radu

–  uključuje se na instrumentnoj ploči popraćeno porukom "Provjerite kočnice": **sustav za pomoć pri kočenju i dalje je funkcionalan.**

U tim uvjetima osjećaj pritiska na papučicu kočnice može se razlikovati. Preporučujemo da kočnicu pritisnete snažno i bez prekida.

Potražite savjet Predstavnika marke.

– **STOP** uključuje se na instrumentnoj ploči popraćeno porukom "Koćioni sistem greška": **to označava neispravnost sustava kočenja.**

Nazovite ovlaštenog predstavnika marke.



Kontrolno svjetlo

STOP označava da se, radi vlastite

sigurnosti, odmah zaustavite na sigurnom mjestu čim to uvjeti u prometu dozvole. Zaustavite vaše vozilo i nemojte ponovno pokretati motor. Nazovite ovlaštenog zastupnika.

MOJA SIGURNOST

Funkcija "Moja sigurnost" omogućuje istodobno isključivanje ili uključivanje niza funkcija za pomoć u vožnji.

Ovisno o vozilu, funkciju "Moja sigurnost" možete konfigurirati s multimedijskog zaslona odabirom funkcija pomoći u vožnji koje će se isključiti zajedno.

Način rada



Način rada "Uključi sve"

Ovisno o vozilu, funkcije i konfiguracije dotične pomoći u vožnji su sljedeće:

– zvučno upozorenje na prekomjernu brzinu → 218;

- sprečavanje izlaska iz prometne trake → 186;
- upozorenje na oprez vozača → 0;
- sprečavanje izlaska iz prometne trake u hitnim slučajevima → 193.

Kada je uključen način rada "Uključi sve": poruka "My Safety All ON odabran" prikazuje se na instrumentnoj ploči da bi se to potvrdilo. Uključena je pomoć pri vožnji koja je dostupna u načinu rada.

Način rada "Prilagođeno"

Ovaj način rada možete koristiti za **isključivanje** ili **ponovno uključivanje** određene pomoći pri vožnji koja je dostupna u načinu rada "Uključi sve" koji je prethodno konfiguriran pomoću postavke "MY SAFETY PERSO".

Kada je kontakt uključen, dvaput brzo dodirnete prekidač **1**. Pri prvom pritisku na instrumentnoj ploči prikazuje se poruka "Ponovno pritisnite za Moju prilagođenu sigurnost". Pri drugom pritisku isključit će se kontrolno svjetlo na prekidaču **1**. Uključen je način rada "Prilagođeno". Na instrumentnoj ploči prikazuje se poruka "My Safety Perso odabran".

Da biste se vratili u način rada "Uključi sve", **jednom pritisnite gumb 1**.

Konfiguracija personaliziranog načina rada

Na multimedijском zaslону 2



Više informacija potražite u uputama za multimedijski sustav.

SPREČAVANJE IZLASKA IZ PROMETNE TRAKE

62432

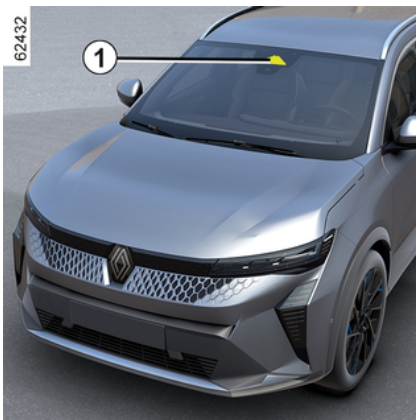

3

Na temelju informacija koje prenosi kamera **1** funkcija pokreće korektivnu radnju na sustavu upravljanja vozila u slučaju prelaska pune ili isprekidane crte ili pri približavanju rubu ceste (pregradi, prepenci, pločniku, nasipu itd.) bez uključivanja pokazivača smjera.

Ovisno o postavci, u slučaju prelaska isprekidane crte bez uključivanja pokazivača smjera, funkcija:

– upozorava vozača bez korektivne radnje u upravljačkom sustavu;

ili

– izvodi korektivnu radnju u upravljačkom sustavu.



U bilo kojem trenutku možete pomoću upravljača **preuzeti kontrolu nad vozilom.**

Položaj kamere **1**

Pobrinite se da vjetrobransko staklo nije prekriveno (prljavštinom, blatom, snijegom, kapljicama vode itd.).



Ova funkcija predstavlja dodatnu pomoć u vožnji. Ta funkcija ni u kojem slučaju ne zamjenjuje oprez i odgovornost vozača koji stalno mora imati kontrolu nad svojim vozilom.

Uključivanje/isključivanje

Na multimedijском zaslону 2



Više informacija potražite u uputama za multimedijски sustav.

SPREČAVANJE IZLASKA IZ PROMETNE TRAKE

Služeći se prekidačem 3



– **Da biste isključili funkciju**, ako je isključena u načinu rada "prilagođeno" funkcije "Moja sigurnost" → 185, dvaput pritisnite prekidač 3. Kontrolno

svjetlo  na instrumentnoj ploči prikazano je u žutoj boji.

– **Da biste ponovno uključili funkciju**, jednom pritisnite prekidač 3.

Kontrolno svjetlo  se pali na instrumentnoj ploči.

Način rada



Kada je funkcija uključena, kontrolno

svjetlo  i pokazivači lijeve i desne crte 5 prikazuju se u sivoj boji na instrumentnoj ploči.

Funkcija je postavljena tako da obavijesti ili intervenira ako je brzina vozila između otprilike 65 km/h i 150 km/h ili 160 km/h te ako su

kontrolno svjetlo  i pokazivači lijeve ili desne crte 5 prikazani u bijeloj boji.

Funkcija radi ako vozilo

– prilazi cesti bez aktiviranja pokazivača smjera;

– prijeđe punu crtu bez uključivanja pokazivača smjera;
– prijeđe isprekidanu crtu bez uključivanja pokazivača smjera, ako je odabrana postavka "radnja na isprekidanim crtama".

U tim slučajevima:

– funkcija pokreće radnju na sustavu upravljanja vozila s ciljem ispravka putanje vozila

– kontrolno svjetlo  i pokazivač 5 na instrumentnoj ploči na strani prijedene crte prikazani su žutom bojom.

Ako korektivne mjere poduzete na sustavu upravljanja nisu dovoljne,

kontrolno svjetlo  i pokazivač smjera 5 na strani prijedene crte prikazani su crvenom bojom na instrumentnoj ploči, popraćeno vibracijom kola upravljača.

Ako nije odabrana postavka "Radnja na isprekidanim crtama", **oglašava se alarm funkcije ako** vozilo prijeđe isprekidanu crtu bez uključivanja pokazivača smjera te ako nema ceste dovoljno blizu crte.

U tom slučaju funkcija upozorava vozača:

– vibriranjem upravljača
i

SPREČAVANJE IZLASKA IZ PROMETNE TRAKE

– kontrolno svjetlo  i pokazivač **5** na instrumentnoj ploči na strani prijeđene crte prikazani su crvenom bojom.

Napomena: u zavojima funkcija dopušta lagano "rezanje" zavoja.

Posebni slučajevi

Upozorenje "Zadržite upravljanje"

– Ako sustav radi i više ne može otkriti djelovanje vozača na kolo upravljača, poruka "Zadržite upravljanje" prikazuje se na instrumentnoj ploči popraćena zvučnim upozorenjem i, ovisno o

vozilu, kontrolnim svjetlom  prikazuje se u žutoj boji dok vozač ne preuzme kontrolu nad vozilom.

– Ako sustav predugo radi, na instrumentnoj ploči prikazuje se poruka "Zadržite upravljanje" popraćena zvučnim signalom i, ovisno o vozilu,

kontrolnim svjetlom  u žutoj boji i treperenjem pokazivača **4** na strani odgovarajuće bočne crte, dok se ponovno ne uspostavi kontrola.



Ispravljanje putanje možete u svakom trenutku prekinuti pomicanjem upravljača.

Vozilo opremljeno sustavom "Aktivna pomoć u vožnji"

Ako se funkcija "Centriranje vozila u prometnoj traci" uključi istodobno kad i funkcija "Sprječavanje izlaska iz prometne trake", prikaz kontrolnog svjetla razlikovat će se kako slijedi:

– funkcija "Centriranje vozila u prometnoj traci" je uključena: kontrolno

svjetlo  zelene boje zamjenjuje

kontrolno svjetlo  bijele ili sive boje na instrumentnoj ploči. Stoga ste prioritetno obaviješteni o statusu funkcije "Centriranje kanala";
– Funkcija "Centriranje vozila u prometnoj traci" stavlja se u stanje mirovanja, pa funkcija "Sprječavanje izlaska iz prometne trake" ne oglašava

alarm niti radi: kontrolno svjetlo  sive boje zamjenjuje kontrolno svjetlo

 bijele ili sive boje na instrumentnoj ploči. Stoga ste prioritetno obaviješteni o statusu funkcije "Centriranje kanala";
– Funkcija "Centriranje vozila u prometnoj traci" stavlja se u stanje mirovanja dok funkcija "Sprječavanje izlaska iz prometne trake" oglašava

alarm ili radi: kontrolno svjetlo  prikazuje se u crvenoj ili žutoj boji na

instrumentnoj ploči. Stoga ste prioritetno obaviješteni o statusu funkcije "Sprječavanje izlaska iz prometne trake".

U svakom slučaju, u svakom ste trenutku obaviješteni o statusu funkcije kada upravlja sustavom upravljanja vašeg vozila. Uvijek se prikazuju najkorisnije informacije.

Privremena nedostupnost / funkcija je onemogućena

Sustav privremeno nije dostupan ili je onemogućen kada:

- vrlo brzi prelazak crte;
- stalna vožnja po crti
- približno četiri sekunde nakon promjene vozne trake;
- oštri zavoji;
- smanjena vidljivost
- aktivira se jedan od pokazatelja smjera;
- uključite svjetla upozorenja na opasnost;
- uključite stupanj prijenosa za vožnju unazad;
- jako ubrzanje
- promjena širine trake;
- radi sustav dinamičke kontrole vožnje;
- radi sustav protiv blokiranja kotača;
- uključi se aktivni sustav kočenja u slučaju nužde;

SPREČAVANJE IZLASKA IZ PROMETNE TRAKE

– dođe do intervencije druge funkcije koja kontrolira upravljački sustav, kao što je funkcija "Centriranje vozila u prometnoj traci".

Kada funkcija nije dostupna, kontrolno

svjetlo  i pokazivači korekcije lijeve/desne crte **5** svijetle sivom bojom na instrumentnoj ploči.

Ako je prednja kamera prekrivena, na ploči s instrumentima prikazuje se poruka "Prednja kamera bez vidljivosti". Očistite područje na kojem se nalaze senzori

Automatsko isključivanje

Funkcija se automatski isključuje sljedećim slučajevima:

- sustav za kontrolu dinamike vozila je isključen;
- sustav dinamičke kontrole vožnje ne radi ispravno;
- sustav protiv blokiranja kotača ne radi ispravno;
- kuka za vuču električno je spojena na utičnicu prstena prikolice;

– kontrolno svjetlo  se prikazuje.

Kada je funkcija deaktivirana,

kontrolno svjetlo  prikazuje se u žutoj boji na instrumentnoj ploči.

Postavke



Služeći se prekidačem 3



Za pristup postavkama funkcije multimedijskog zaslona **2** pogledajte upute za multimedijски sustav:

– "Radnja na isprekidanim crtama": s pomoću ove postavke odaberite odgovor funkcije ako vozilo prijeđe isprekidanu crtu bez uključivanja pokazivača smjera:

- postavka je odabrana: funkcija može pokrenuti radnju na sustavu upravljanja vozila u cilju ispravka putanje vozila;
- postavka nije odabrana: funkcija može upozoriti vozača vibracijom kola upravljača bez ispravljanja putanje vozila.

– "Vibracije": podesite vibracije upravljača za funkciju "Sprječavanje izlaska iz prometne trake";

– "Predviđanje izlaska iz prometne trake": podesite razinu osjetljivosti otkrivanja linije. Da biste to učinili, odaberite:

- "Kasno": crta otkrivena pri prelaženju;
- "Standardno": crta otkrivena pri približavanju;
- "Rano" crta otkrivena u blizini.

Više informacija potražite u knjižici uputstava multimedijskog sustava.

SPREČAVANJE IZLASKA IZ PROMETNE TRAKE

smetnje u radu

Kada sustav otkrije radni kvar, pokazivači lijeve i desne crte i

kontrolno svjetlo  prikazuju se u žutoj boji na instrumentnoj ploči.

U nekim slučajevima popraćeni su sljedećom porukom:

– «Pomoć pri vožnji nedostupna» ;

ili

– «provjeriti prednju kameru» ;

ili

– «Provjeri pomoć pri vožnji».

Obratite se ovlaštenom predstavniku marke.

3

SPREČAVANJE IZLASKA IZ PROMETNE TRAKE

Upozorenja



Ova funkcija predstavlja dodatnu pomoć u vožnji. Ta funkcija ni u kojem slučaju ne zamjenjuje oprez i odgovornost vozača koji stalno mora imati kontrolu nad svojim vozilom.

Zahvati/popravci sustava

- U slučaju udara može se promijeniti poravnanje kamere i to može utjecati na njezin rad. Isključite funkciju i obratite se ovlaštenom zastupniku.
- Svaki zahvat na području na kojem se nalazi kamera (otklanjanje kvarova, zamjene, preinake vjetrobranskog stakla itd.) mora izvršiti ovlašteno osoblje.

Samo je ovlaštenu servis kvalificiran za obavljanje zahvata na sustavu.

U slučaju smetnji na sustavu

Rad sustava mogu ometati ili oslabiti određeni uvjeti kao što su:

- vjetrobransko staklo prekriveno (prljavštinom, ledom, snijegom, kapljicama vode itd.);
- složeno okruženje (tunel, itd.);
- loši vremenski uvjeti (snijeg, kiša, tuča, poledica itd.);
- loša vidljivost (noć, magla, itd.);
- oznake na cesti nepravilne su ili se teško razaznaju (npr. djelomično su izbrisane, prekomjerno razmaknute, površina je ceste neravna itd.);
- zaslijepljenost (jako sunce, svjetla vozila iz suprotnog smjera, itd.);
- cesta je uska, zavojita ili valovita (oštri zavoji, itd.);
- vozilo na maloj udaljenosti iza vas u istoj prometnoj traci.

U tom slučaju funkcija "Sprečavanje napuštanja vozne trake" može neispravno reagirati ili uopće ne reagirati.

Postoji opasnost od neželjene i neispravne korekcije putanje ili se putanja uopće neće korigirati.

Isključenje funkcije

Funkciju morate isključiti u sljedećim slučajevima:

- područje kamere oštećeno je (na vjetrobranskom staklu ili na unutrašnjem retrovizoru);
- cesta je skliska (snijeg, poledica, voda na cesti, šljunak itd.);
- loša vidljivost (noć, magla, itd.);

SPREČAVANJE IZLASKA IZ PROMETNE TRAKE

- vjetrobransko je staklo napuklo ili je iskrivljeno (nemojte popravljati taj dio vjetrobranskog stakla, zatražite od predstavnika marke da ga zamijeni)
- vozilo vuče prikolicu ili kamp-kućicu;
- vozilo ulazi u područje s različitom horizontalnom signalizacijom (područje na kojem se izvode radovi na cesti itd.).

SPREČAVANJE IZLASKA IZ PROMETNE TRAKE U HITNIM SLUČAJEVIMA

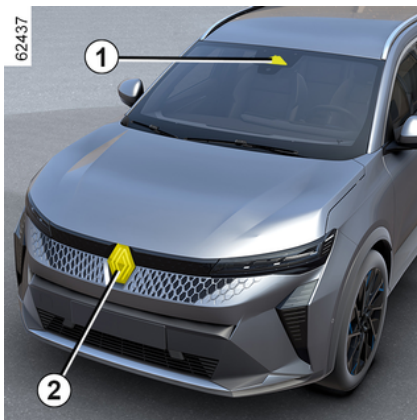

Na temelju podataka radara **2** i kamere **1**, funkcija aktivira korektivnu radnju u sustavu upravljanja u slučaju

opasnosti od sudara s vozilom koje dolazi iz suprotnog smjera u susjednoj traci, bez uključenog pokazivača smjera.

Ovisno o vozilu, na temelju podataka s radara **3** i kamere **1**, funkcija aktivira korektivnu radnju u sustavu upravljanja u slučaju opasnosti od sudara s vozilom koje se kreće istom ili većom brzinom, ako je drugo vozilo u zoni detekcije stražnjih radara.



U bilo kojem trenutku možete pomoću upravljača **preuzeti kontrolu nad vozilom.**



Ovaj sustav pruža dodatnu pomoć u vožnji. Sustav ni u kojem slučaju ne zamjenjuje oprez i odgovornost vozača koji stalno mora imati kontrolu nad svojim vozilom.

Položaj kamere 1

Pobrinite se da vjetrobransko staklo nije prekriveno (prljavštinom, blatom, snijegom, kapljicama vode itd.).

Položaj prednjeg radara 2

Pazite da područje radara nije prekriveno (prljavštinom, blatom, snijegom, loše postavljenom/ pričvršćenom prednjom registarskom pločicom), oštećeno, izmijenjeno (uključujući bojenje) ili da ga ne skriva dodatna oprema postavljena na prednjem dijelu vozila (na prednjem braniku, logotipu itd.).

Položaj bočnih radara 3

Pobrinite se da nema smetnji na radarskom području (prljavština, blato, snijeg itd.), da nema znakova udaraca ni izmjena (uključujući lakiranje itd.).

Uključivanje/isključivanje funkcije U prekidaču A "Moja sigurnost"

SPREČAVANJE IZLASKA IZ PROMETNE TRAKE U HITNIM SLUČAJEVIMA

3



Dvapat pritisnite prekidač **A** ako je funkcija onemogućena u osobnom načinu rada funkcije "Moja sigurnost" → 185.

Za ponovno uključivanje funkcije pritisnite prekidač **A.**

U multimedijском zaslону **B**



Više informacija potražite u uputama za multimedijски sustav.

Otkrivanje vozila koje dolazi iz suprotnog smjera

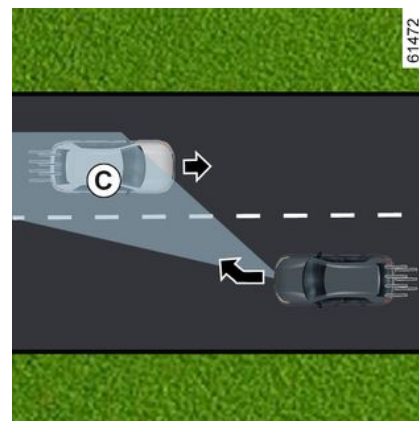
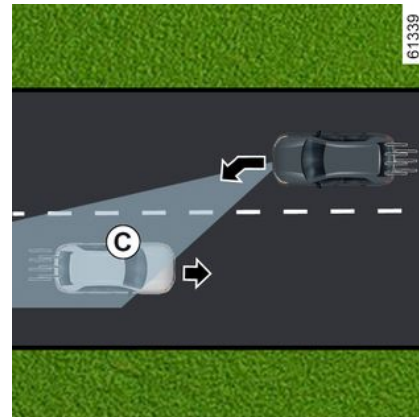

SPREČAVANJE IZLASKA IZ PROMETNE TRAKE U HITNIM SLUČAJEVIMA

62509



smjera u susjednoj traci i unutar zone otkrivanja **C**, bez uključivanja pokazivača smjera, sustav reagira na sljedeći način:

– upozoriti vas na opasnost od sudara:

Poruka "Opasnost od udarca" prikazuje se na armaturnoj ploči zajedno s pokazivačem **4** u crvenoj boji, crtom na strani intervencije i zvučnim signalom. Prikaz **5** pojavljuje se na instrumentnoj ploči na strani intervencije;

i

– aktivira se korektivna mjera u sustavu upravljanja.

62510



Ako pri vožnji brzinom između 65 km/h i 110 km/h postoji rizik od sudara s vozilom koje dolazi iz suprotnog

Funkcija se možda neće uključiti ako je brzina približavanja veća od otprilike 200 km/h (na primjer, putujete brzinom od 110 km/h, a vozilo u susjednoj traci putuje u suprotnom smjeru pri 91 km/h).

U slučaju pretjecanja

(ovisno o vozilu)



Ispravljanje putanje možete u svakom trenutku prekinuti pomicanjem upravljača.



Ova funkcija predstavlja dodatnu pomoć u vožnji. Ta funkcija ni u kojem slučaju ne zamjenjuje oprez i odgovornost vozača koji stalno mora imati kontrolu nad svojim vozilom.

SPREČAVANJE IZLASKA IZ PROMETNE TRAKE U HITNIM SLUČAJEVIMA

3

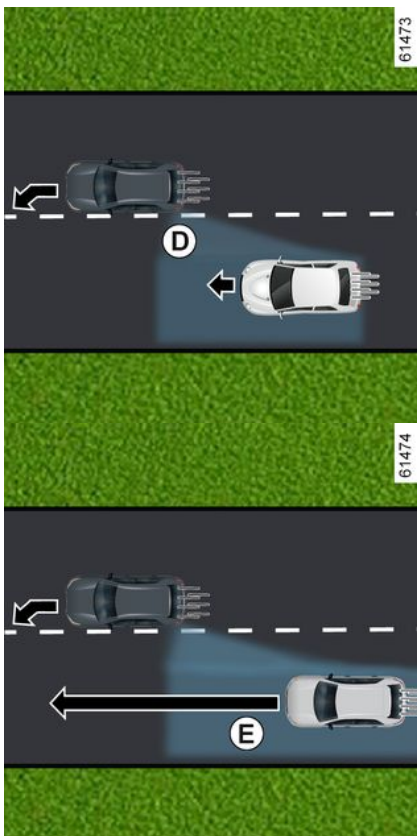

Tijekom vožnje pri brzini od otprilike 65 km/h do 180 km/h, prilikom približavanja crti (punoj ili isprekidanoj)

i kada postoji opasnost od sudara s vozilom koje se nalazi u mrtvom kutu **D** i koje se kreće u istom smjeru kao i vaše vozilo ili kada se vozilo brzo približava sa stražnje strane u susjednoj traci, a koje se nalazi u području otkrivanja **E**, sustav reagira na sljedeći način:

– upozorava vas na opasnost od udarca: kontrolno svjetlo **7** treperi, poruka "Bočna prepreka otkrivena" prikazuje se na instrumentnoj ploči, zajedno s pokazivačem **4** u crvenoj boji, crtom na strani intervencije i zvučnim signalom. Prikaz **5** pojavljuje se na instrumentnoj ploči na strani intervencije;

i

– aktivira se korektivna mjera u sustavu upravljanja.

Privremeno nije dostupno / sustav se ne uključuje

Sustav privremeno nije dostupan ili je onemogućen kada:

- vrlo brzi prelazak crte;
- stalna vožnja po crti
- približno četiri sekunde nakon promjene vozne trake;
- oštri zavoji;
- smanjena vidljivost

SPREČAVANJE IZLASKA IZ PROMETNE TRAKE U HITNIM SLUČAJEVIMA

– uključen je pokazivač smjera (samo ako se detektira nadolazeće vozilo u susjednoj traci);

– uključite svjetla upozorenja na opasnost;

– jako ubrzanje

– promjena širine trake;

– radi sustav dinamičke kontrole vožnje;

– radi sustav protiv blokiranja kotača;

– rad aktivnog sustava kočenja u slučaju nužde;

– ...

Sustav se ne može uključiti u sljedećim slučajevima:

– kamera ne otkriva liniju (punu ili isprekidanu) na odgovarajućoj strani;

– kamera ne otkriva istovremeno dvije granice trake u kojoj se vaše vozilo kreće;

– uključena brzina za vožnju unatrag

– vidno polje kamere je zaklonjeno

– prednji je radar prekriven;

– ovisno o vozilu, prekriveni su stražnji radari;

– ...

Ovisno o vozilu, ako je neki od radara prekriven, na instrumentnoj ploči prikazat će se poruka "Bočni radar nema vidljivost".

Kada je prednji radar prekriven, na instrumentnoj ploči prikazuje se poruka "Prednji radar nema vidljivost".

Kada je prednja kamera prekrivena, na instrumentnoj ploči prikazuje se poruka "prednja kamera bez vidljivosti".

Očistite područje na kojem se nalaze senzori.

Automatsko isključivanje funkcije

Sustav se automatski isključuje kada:

– sustav za kontrolu dinamike vozila je isključen;

– sustav dinamičke kontrole vožnje ne radi ispravno;

– sustav protiv blokiranja kotača ne radi ispravno;

– kuka za vuču električno je spojena na utičnicu prstena prikolice;

– prikazano je kontrolno svjetlo **STOP**.

Ako je vozilo opremljeno kukom za vuču koju je sustav prepoznao, na instrumentnoj se ploči prikazuje poruka "Prikolica: bočni senzori nedostupni" koja vas obavještava da je isključena funkcija sprečavanja izlaska iz prometne trake u hitnim slučajevima.

Ako vozilo vuče prikolice ili karavan, mogu se dogoditi neočekivani ili nepotrebni ispravci. Možete isključiti taj sustav kako biste izbjegli neočekivane ili nepotrebne korekcije.

smetnje u radu

Kada funkcija otkrije smetnje u radu, na instrumentnoj se ploči može prikazati sljedeća poruka:

– « provjeriti prednju kameru » ;

ili

– « provjeriti prednji radar » ;

ili

– « Provjeri pomoć pri vožnji » ;

uli, ovisno o vozilu,

– « provjeriti bočne radare ».

Obratite se ovlaštenom predstavniku marke.

SPREČAVANJE IZLASKA IZ PROMETNE TRAKE U HITNIM SLUČAJEVIMA

Upozorenja



Ova funkcija predstavlja dodatnu pomoć u vožnji. Ta funkcija ni u kojem slučaju ne zamjenjuje oprez i odgovornost vozača koji stalno mora imati kontrolu nad svojim vozilom.

Zahvati/popravci sustava

- Uslijed udara može doći do promjene poravnanja kamere ili radara, što može utjecati na njihov rad. Isključite funkciju i obratite se ovlaštenom zastupniku.
- Svaki zahvat na području na kojem se nalaze kamera ili radari (zamjene, otklanjanje kvarova, preinake vjetrobranskog stakla itd.) mora izvršiti ovlašteno osoblje.

Samo je ovlašten servis kvalificiran za obavljanje zahvata na sustavu.

U slučaju smetnji na sustavu

Rad sustava mogu ometati ili oslabiti određeni uvjeti kao što su:

- vjetrobransko staklo prekriveno (prljavštinom, ledom, snijegom, kapljicama vode itd.);
- složeno okruženje (tunel, itd.);
- loši vremenski uvjeti (snijeg, kiša, tuča, poledica itd.);
- loša vidljivost (noć, magla, itd.);
- oznake na cesti su nepravilne ili se teško razaznaju (npr. djelomično su izbrisane, prekomjerno su razmaknute, cestovna površina je izobličena...);
- zaslijepljenost (jako sunce, svjetla vozila iz suprotnog smjera, itd.);
- cesta je uska, zavojita ili valovita (oštri zavoji, itd.);
- vozilo na maloj udaljenosti iza vas u istoj prometnoj traci.

U tom slučaju funkcija "Sprečavanje izlaska iz prometne trake" može se pogrešno uključiti ili se uopće ne uključuje.

Postoji opasnost od neželjene i neispravne korekcije putanje ili se putanja uopće neće korigirati.

Isključenje funkcije

Funkciju morate isključiti u sljedećim slučajevima:

- oštećeno je područje kamere (na vjetrobranskom staklu ili na unutrašnjem retrovizoru) ili područje radara;
- cesta je skliska (snijeg, poledica, voda na cesti, šljunak itd.);
- loša vidljivost (po noći, magla itd.);

SPREČAVANJE IZLASKA IZ PROMETNE TRAKE U HITNIM SLUČAJEVIMA

- vjetrobransko je staklo napuklo ili je iskrivljeno (nemojte popravljati taj dio vjetrobranskog stakla, zatražite od predstavnika marke da ga zamijeni)
- vozilo vuče prikolicu ili kamp-kućicu;
- vozilo se vuče (u kvaru);
- vozilo ulazi u područje s različitom horizontalnom signalizacijom (područje na kojem se izvode radovi na cesti itd.);
- ne vozite po asfaltiranoj cesti.

UPOZORENJE ZA MRTVI KUT

3

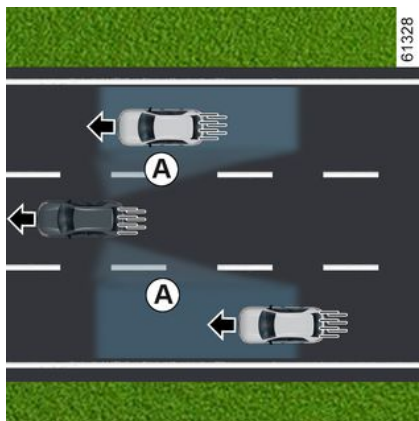

Na temelju informacija koje prenose senzori ugrađeni u svaku stranu stražnjeg branika (područje **C**) funkcija upozorava vozača na sljedeće:

– kada se vozilo nalazi u području mrtvog kuta **A** i kreće se u istom smjeru kao vaše vozilo;

i/ili

– kad postoji opasnost od sudara s vozilom koje se nalazi u području **B** i vozi brže od vas u susjednoj traci.

Funkcija vas upozorava kad se vozilo kreće brzinom većom od približno 15 km/h.

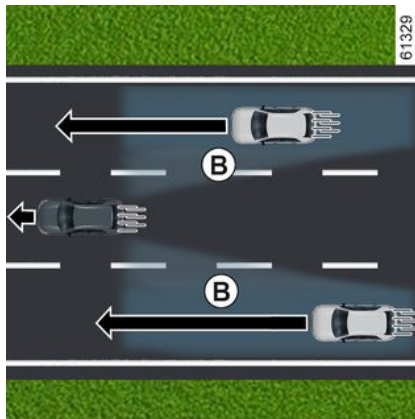

i Funkcija ne upozorava vozača ako se ostala vozila ne kreću.

i Sustav se ponovno uključuje prilikom svakog uključivanja kontakta na vozilu.



Ova funkcija predstavlja dodatnu pomoć u vožnji. Ta funkcija ni u kojem slučaju ne zamjenjuje oprez i odgovornost vozača koji stalno mora imati kontrolu nad svojim vozilom.

Osobitost

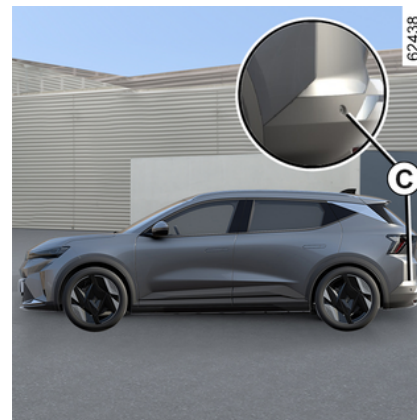

Pobrinite se da područje **C** oko radara sa svake strane obloge stražnjeg branika nije zaklonjeno (prljavštinom, blatom, snijegom itd.).

Ako je radar zaklonjen, na instrumentnoj ploči prikazat će se

UPOZORENJE ZA MRTVI KUT

poruka "Bočni radar nema vidljivost".
Očistite područje na kojem se nalaze senzori.

Kontrolno svjetlo 2

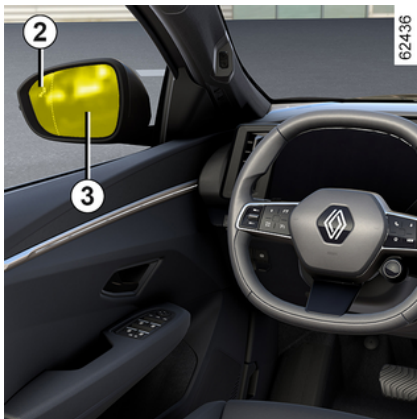

Kontrolno svjetlo **2** nalazi se na svakom vanjskom retrovizoru **3**.

Napomena:

- redovito čistite ogledala retrovizora **3** da bi se pokazivači smjera **2** dobro vidjeli;
- ako pretječete drugo vozilo, kontrolno svjetlo **2** uključit će se ako pretjecano vozilo dovoljno dugo ostane u području vašeg mrtvog kuta **A**.

Zaslon D

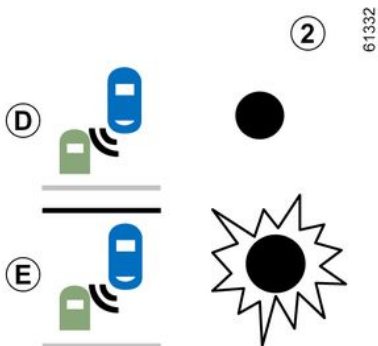

Prvo upozorenje: **pokazivač smjera nije uključen**, kontrolno svjetlo **2** označava da je u području mrtvog kuta otkriveno vozilo i/ili da se vozilo iza u susjednoj traci brzo približava.

Zaslon E

Pokazivač smjera je uključen, kontrolno svjetlo **2** treperi kad funkcija otkrije vozilo u području upozorenja na mrtvi kut i/ili kad se vozilo iza brzo približava stranom prema kojoj ćete okrenuti upravljač.

Ako isključite pokazivač smjera, pokazivač upozorenja prelazi na prvo upozorenje (zaslon **D**).

Uvjeti kada sustav neće raditi

- prilikom vožnje cestom s oštrim zavojima
- prilikom vožnje unatrag.

Ako je vozilo opremljeno kukom za vuču koju je sustav prepoznao, na instrumentnoj se ploči prikazuje poruka "Prikolica: upozorenje za mrtvi kut isključeno", koja vas obavještava da funkcija ne radi.

Za izbor opreme koja odgovara vašem vozilu predlažemo vam da potražite savjet ovlaštenog zastupnika.

smetnje u radu

Ako sustav otkrije kvar, na instrumentnoj se ploči prikazuje poruka "provjeriti bočne radare".

Obratite se ovlaštenom predstavniku marke.

 Zbog prisutnosti senzora iza branika, preporučljivo je bilo kakav postupak koji se izvodi na braniku (popravak, zamjenu, bojenje itd.) prepustiti kvalificiranom stručnjaku.

UPOZORENJE ZA MRTVI KUT

Upozorenja



– Kapacitet dosega sustava utemeljen je na širini standardnog prometnog traka. Ako vozite širim prometnim trakom, sustav možda neće otkriti vozilo u mrtvom kutu.

– U slučaju izloženosti snažnom elektromagnetskom zračenju (vožnja ispod vodova pod visokim naponom) ili u jako lošim meteorološkim uvjetima (jaka kiša, snijeg itd.), može doći do trenutačnog poremećaja u radu sustava. Budite oprezni i pratite uvjete u prometu.

Opasnost od nesreće.



Ova funkcija predstavlja dodatnu pomoć u vožnji. Ta funkcija ni u kojem slučaju ne zamjenjuje oprez i odgovornost vozača koji stalno mora imati kontrolu nad svojim vozilom.

Vozač uvijek mora prilagoditi brzinu uvjetima u prometu neovisno o porukama sustava.

Sustav se ni u kojem slučaju ne smije smatrati senzorom prepreke ili sustavom protiv sudara.

Zahvati/popravci sustava

– U slučaju udarca može se promijeniti poravnanje radara i to može utjecati na njegov rad. Isključite funkciju i obratite se ovlaštenom zastupniku.

– Svaki zahvat na području na kojem se nalaze radari (popravke, zamjene itd.) mora izvršiti kvalificirani stručnjak.

Samo je ovlašteni servis kvalificiran za obavljanje zahvata na sustavu.

U slučaju smetnji na sustavu

Rad sustava mogu ometati ili oslabiti određeni uvjeti kao što su:

- kompleksna okruženja (metalni mostovi, tuneli, ceste s preprekama na rubovima itd.);
- loši vremenski uvjeti (snijeg, tuča, poledica...).

Opasnost od lažnih upozorenja ili neprikazivanja upozorenja

U slučaju da se sustav ponaša na neuobičajeni način, isključite ga i obratite se ovlaštenom zastupniku.

UPOZORENJE ZA MRTVI KUT



Ograničenja u radu sustava

- Područje radara mora ostati čisto i ne njemu se ne smiju raditi izmjene kako bi se omogućio dobar rad sustava.
- Manje objekte koji se kreću u blizini vozila (motocikle, bicikle, pješake itd.) sustav možda neće prepoznati.
- Pri ulasku u zavoj radari mogu privremeno prestati otkrivati vozila u susjednim voznim trakama.
- Upozorenje funkcije može kasniti kada vam se straga u susjednim trakama (pri vožnji cestom s 3 vozne trake) približavaju dva vozila mnogo većom brzinom od brzine vašeg vozila.
- Sustav možda neće izdati upozorenje kada postoji značajna razlika u brzini drugih vozila.
- Ako vaše vozilo pretječe dugo vozilo (npr. teško teretno vozilo pretječe brzinom sličnom brzini vašeg vozila), sustav će možda prekinuti upozorenje prije kraja manevra.
- Vozilo vozi zavojitom cestom.

Isključenje funkcije

Funkciju morate isključiti u sljedećim slučajevima:

- područje radara je oštećeno (stražnji branik)
- vozilo je opremljeno kukom za vuču koju sustav ne prepoznaje.

UPOZORENJE ZA SIGURNOSNI RAZMAK

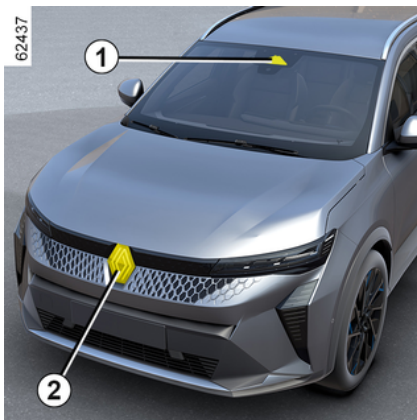

Na temelju podataka radara **2** i kamere **1**, ova funkcija upozorava vozača o vremenskom razdoblju koje ga dijeli od vozila koje se nalazi ispred njega radi pridržavanja sigurnosnog razmaka između dva vozila.

Funkcija se uključuje dok je brzina vozila između 30 i 150 odnosno 170 km/h, ovisno o vozilu.

Položaj kamere 1

Pobrinite se da vjetrobransko staklo nije prekriveno (prljavštinom, blatom, snijegom, kapljicama vode itd.).

Položaj radara 2

Pazite da područje radara nije prekriveno (prljavštinom, blatom, snijegom, loše postavljenom prednjom registarskom pločicom itd.), oštećeno, izmijenjeno (uključujući bojenje) ili da ga ne skriva dodatna oprema postavljena na prednjem dijelu vozila (na rešetki ili logotipu itd.).



Ova funkcija predstavlja dodatnu pomoć u vožnji. Ta funkcija ni u kojem slučaju ne zamjenjuje oprez i odgovornost vozača koji stalno mora imati kontrolu nad svojim vozilom.

Uključivanje/isključivanje na multimedijском zaslonu 3



U načinu "Vozilo" na multimedijalnom zaslonu **3**, pritisnite izbornik "Pomoć pri vožnji".

Uključite ili isključite funkciju "Udaljenost praćenja".



Pri svakom pokretanju vozila, funkcija nastavlja način rada koji je bio pohranjen u trenutku posljednjeg zaustavljanja motora.

UPOZORENJE ZA SIGURNOSNI RAZMAK

Način rada

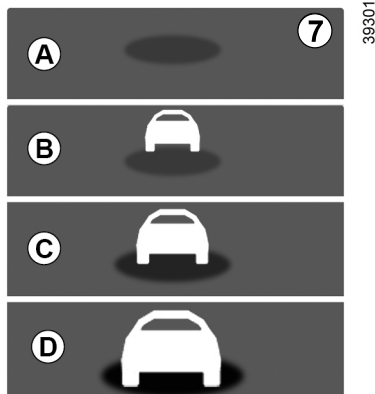

Kad je ta funkcija uključena, na instrumentnoj ploči prikazuje se pokazivač **8** koji vozača obavještava o udaljenosti do vozila koje se nalazi ispred.

- **A** (sivo): funkcija ne radi;
- **A** (zeleno): nije otkriveno niti jedno vozilo;
- **B** (zeleno): vremenski je interval veći od ili jednak približno dvije sekunde (udaljenost između dva vozila prilagođena vašoj brzini);
- **C** (žuto): vremenski je interval između približno 1 i 2 sekunde (nedovoljan razmak između dva vozila);

– **D** (crveno): vremenski je interval manji od ili jednak približno jednoj sekundi (vrlo mala udaljenost između dva vozila).

Ako je interval između dva vozila manji od otprilike 0,5 sekundi, na zaslonu instrumentne ploče **D** zasvijetlit će obavijest **8** u crvenoj boji.

U određenim uvjetima vremenski interval možda se neće moći prikazati:

- u zavoju;
- prilikom promjene prometnog traka;
- kada je vozilo koje se nalazi ispred dovoljno udaljeno ili izvan dosega radara ili kamere.

UPOZORENJE ZA SIGURNOSNI RAZMAK

Upozorenja



Mjerenje se prikazuje samo u svrhu informiranja: sustav ne vrši djelovanja na vozilo.

Funkcija nije namijenjena za upotrebu u uvjetima gradske vožnje niti za dinamičnu vožnju (nagla skretanja, ubrzavanja, nagla kočenja,...), već kod stabilnih uvjeta vožnje.

Funkcija ne djeluje na kočioni sustav.

Da bi se omogućio ispravan rad sustava, područja radara i kamere moraju se održavati čistima i na njima se ne smiju izvoditi preinake.

Svaki zahvat na području na kojem se nalazi radar ili kamera (popravci, zamjene, preinake vjetrobranskog stakla i/ili branika itd.) mora izvršiti kvalificirani stručnjak.

UPOZORENJE ZA SIGURNOSNI RAZMAK



Ova funkcija predstavlja dodatnu pomoć u vožnji. Ta funkcija ni u kojem slučaju ne zamjenjuje oprez i odgovornost vozača koji stalno mora imati kontrolu nad svojim vozilom.

Zahvati/popravci sustava

- U slučaju udarca može se promijeniti poravnanje radara i/ili kamere i to može utjecati na njihov rad. Isključite funkciju i obratite se ovlaštenom zastupniku.
- Svaki zahvat na području na kojem se nalazi radar i/ili kamera (zamjene, popravci, preinake vjetrobranskog stakla i/ili branika itd.) mora izvršiti kvalificirani stručnjak.

Samo je ovlašteni servis kvalificiran za obavljanje zahvata na sustavu.

U slučaju smetnji na sustavu

- prekrivanje vjetrobranskog stakla ili obloge branika (prljavštinom, ledom, snijegom, kondenzatom, itd.);
- kompleksni okoliš (željezni most, tunel, itd.);
- loši vremenski uvjeti (snijeg, tuča, poledica, itd.);
- loša vidljivost (noć, magla, itd.);
- loš kontrast između vozila ispred i okoline (npr. bijelo vozilo u snježnom području itd.);
- zaslijepljenost (jako sunce, svjetla vozila iz suprotnog smjera, itd.);
- uska, zavojita i valovita cesta (oštri zavoji itd.).

Postoji opasnost od pogrešnih lažnih upozorenja.

AKTIVNO NAGLO KOČENJE

62437

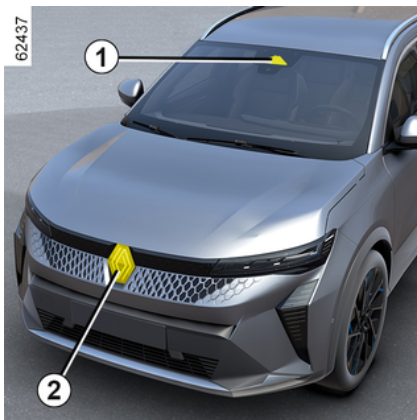

Sustav upotrebljava podatke s kamere **1** i radara **2** radi određivanja udaljenosti između vašeg vozila:

- vozila ispred u istoj prometnoj traci;
- ili
- i vozila koja dolaze iz suprotnog smjera u kontekstu manevriranja s ciljem promjene smjera;
- ili
- i vozila koja prolaze u smjeru okomitom od vašeg;
- ili
- i zaustavljena vozila;
- ili
- pješaci i biciklisti u blizini.

Sustav obavještava vozača u slučaju opasnosti od frontalnog sudara kako bi se omogućilo odgovarajuće upravljanje u slučaju nužde (pritisak papučice kočnice i/ili okretanje kola upravljača).

Ovisno o reaktivnosti vozača, sustav može pomoći pri kočenju kako bi se umanjilo oštećenje ili spriječio sudar.

U protivnom, sustav je neaktivan i ne pokreće upozorenje.



Ova funkcija predstavlja dodatnu pomoć u vožnji. Ta funkcija ni u kojem slučaju ne zamjenjuje oprez i odgovornost vozača koji stalno mora imati kontrolu nad svojim vozilom.



Sustav može po potrebi pritisnuti kočnicu vozila do kraja dok se vozilo

potpuno ne zaustavi. Iz sigurnosnih razloga uvijek vežite sigurnosni pojas kada se nalazite u vozilu i provjerite je li prtljaga smještena tako da predmeti ne mogu ispasti i udariti putnike.

Položaj kamere 1

Pobrinite se da vjetrobransko staklo nije prekriveno (prljavštinom, blatom, snijegom, kapljicama vode itd.).

Položaj radara 2

Provjerite je li područje oko radara prekriveno (prljavštinom, blatom, snijegom ili neispravno postavljenom registarskom pločicom), oštećeno, izmijenjeno (uključujući bojanje) ili skriveno.

Način rada

Tijekom vožnje, kada postoji opasnost od sudara, sustav:

– **upozorava na opasnost od sudara:** poruka "Otkrivena prepreka" pojavljuje se na instrumentnoj ploči popraćena zvučnim signalom.

Napomena: ako vozač pritisne papučicu kočnice, a sustav i dalje otkriva opasnost od sudara, sila kočenja može se povećati ako nije dovoljna za sprečavanje sudara.

– **može pokrenuti kočenje:** ako vozač ne reagira na upozorenje i sudar postane neizbježan, crveno kontrolno

svjetlo  i poruka "Koči !!!" prikazuju se na instrumentnoj ploči popraćeni zvučnim signalom.

AKTIVNO NAGLO KOČENJE

Napomena:

- ako vozač upravlja vozilom (kolom upravljача, papučicama itd.) sustav može odgoditi svoju reakciju ili se ne uključiti;
- ako je aktivno naglo kočenje prouzročilo zaustavljanje vozila, vozilo se kratko zadržava u zaustavljenom položaju. Nakon tog vremenskog ograničenja, vozač mora držati vozilo u zaustavljenom položaju držeći nogu na papučici kočnice;
- nakon što sustav uključi kočenje, prikazat će se poruka "Visoka sigurnost aktivirana"



Ako se aktivira upravljanje u slučaju nužde, kočenje možete zaustaviti u svakom trenutku na sljedeći način:

- pritiskom na papučicu gasa;
- ili
- okretanjem kola upravljача u pokušaju izbjegavanja sudara.



Osobitosti upozorenja

Ovisno o brzini, upozorenje i kočenje mogu se istovremeno uključiti.

Prepoznavanje vozila

Otkrivanje vozila koja se kreću istom trakom

Sustav može otkriti opasnost od sudara s vozilom ispred vas u istoj traci kada se vozilo kreće brzinom većom od približno 8 km/h.

Otkrivanje vozila koja dolaze iz suprotnog smjera u kontekstu manevriranja s ciljem promjene smjera

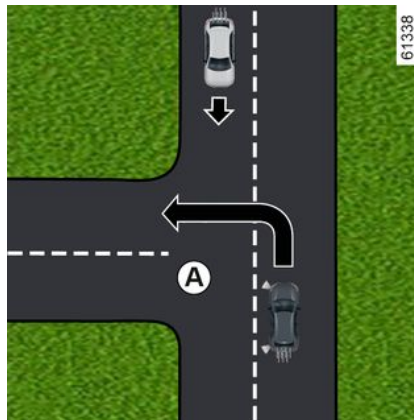

Kada želite promijeniti smjer (npr. **A**), sustav otkriva vozila iz suprotnog smjera kada:

- vaše se vozilo kreće brzinom između približno 8 km/h i 20 km/h;
- uključili ste pokazivač smjera.

Otkrivanje vozila koja okomito prelaze prometnu traku

Sustav otkriva vozila koja okomito prelaze prometnu traku kada:

- vaše se vozilo kreće brzinom između približno 20 km/h i 60 km/h.

Otkrivanje vozila koja su zaustavljena u prometnoj traci

Zaustavljena vozila sustav otkriva kada:

- vaše se vozilo kreće brzinom između približno 8 km/h i 80 km/h.

Prepoznavanje pješaka i biciklista

Otkrivanje pješaka i biciklista u istoj traci

Sustav otkriva pješake i bicikliste kada:

- vaše se vozilo kreće brzinom između približno 8 km/h i 85 km/h.

Otkrivanje pješaka i biciklista prilikom promjene smjera kretanja

Sustav otkriva pješake i bicikliste kada:

- vaše se vozilo kreće brzinom između približno 8 km/h i 20 km/h.

AKTIVNO NAGLO KOČENJE

Uključivanje/isključivanje

i Ovisno o vozilu, u skladu s razdobljem nakon posljednjeg zaustavljanja motora, funkcija se ponovno uključuje:

- kada se vozilo otključa;
- ili
- kada se otvore vrata;
- ili
- kada se ponovno pokrene motor.

Uključivanje, isključivanje sustava putem multimedijskog zaslona 3



Za uključivanje ili isključivanje funkcije pogledajte upute za multimedijalni sustav.

Odaberite "UKLJUČENO" ili "ISKLJUČENO".

Postavke



Iz sigurnosnih razloga ova podešavanja obavljajte dok je vozilo zaustavljeno.

Postavke s multimedijskog zaslona 3



Da biste pristupili postavkama funkcije s multimedijskog zaslona 3, pogledajte upute za multimedijski sustav, dok je vozilo zaustavljeno:

"Predviđanje upozorenja": podesite razinu osjetljivosti upozorenja. Da biste to učinili, odaberite:

- « Kasno » ;
- « Standardno » ;
- « Rano ».

Više informacija potražite u uputama za multimedijski sustav.

Privremeno nije dostupan u sljedećim situacijama:

Ako sustav prepozna privremenu neispravnost, na instrumentnoj ploči

AKTIVNO NAGLO KOČENJE

pojavljuje se kontrolno svjetlo

upozorenja .

Mogući su uzroci:

- sustav ne funkcionira zbog smanjene vidljivosti (jarko sunčevo svjetlo, duga svjetla, loši vremenski uvjeti itd.). Sustav će ponovno početi funkcionirati kada se vidljivost popravi.
- Sustav je privremeno prekinut (npr. vjetrobransko staklo, prednji ili stražnji branik ili logotip prekriveni su prljavštinom, blatom, snijegom, kapljicama itd.). U tom slučaju parkirajte vozilo i isključite motor. Očistite vjetrobransko staklo, oblogu prednjeg branika ili logotip. Sljedeći put kad se motor pokrene, kontrolno svjetlo i poruka nestaju nakon otprilike pet do deset minuta vožnje. Ako to nije slučaj, moguć je drugi razlog; potražite savjet kod ovlaštenog zastupnika.

smetnje u radu

Ako sustav prepozna privremenu neispravnost, na instrumentnoj ploči pojavljuje se kontrolno svjetlo

upozorenja . Obratite se ovlaštenom predstavniku marke.

AKTIVNO NAGLO KOČENJE

Upozorenja



Ova funkcija predstavlja dodatnu pomoć u vožnji. Ta funkcija ni u kojem slučaju ne zamjenjuje oprez i odgovornost vozača koji stalno mora imati kontrolu nad svojim vozilom.

Aktiviranje ove funkcije može biti odgođeno ili onemogućeno ako sustav prepozna da vozač ima kontrolu nad vozilom (okretanje upravljača, pritiskanje papučica itd.).

Sustav se ne može uključiti u sljedećim slučajevima:

- kada je komanda stupnja prijenosa u neutralnom položaju;
- kada je pokrenuta Dinamička kontrola vožnje (ESC).

Zahvati/popravci sustava

- U slučaju udarca može se promijeniti poravnanje radara i/ili kamere i to može utjecati na njihov rad. Isključite funkciju i obratite se ovlaštenom zastupniku.
- Svaki zahvat na području na kojem se nalaze radar i/ili kamera (otklanjanje kvarova, zamjene, preinake vjetrobranskog stakla itd.) mora izvršiti ovlašteno osoblje.

Samo je ovlašteni servis kvalificiran za obavljanje zahvata na sustavu.



U slučaju smetnji na sustavu

Rad sustava mogu ometati ili oslabiti određeni uvjeti kao što su:

- kompleksni okoliš (željezni most, tunel, itd.);
- loši vremenski uvjeti (snijeg, kiša, tuča, poledica itd.);
- loša vidljivost (noć, magla, itd.);
- slab kontrast između objekata (vozila, pješaka) i okoline (npr. pješak odjeven u bijelo na području prekrivenom snijegom itd.);
- zaslijepljenost (jako sunce, svjetla vozila iz suprotnog smjera, itd.);
- vjetrobransko staklo prekriveno (prljavštinom, ledom, snijegom, kapljicama vode itd.);
- ...

U takvim uvjetima sustav možda neće reagirati, možda će upozoriti vozača ili nehotice zakočiti.

Ograničenja u radu sustava

- Pri svakom pokretanju vozila sustav izvodi kalibraciju u skladu s okruženjem vozila te se može isključiti u trajanju od otprilike dvije do pet minuta vožnje;
- da bi se omogućio ispravan rad sustava, područja radara i kamere moraju se održavati čistima i na njima se ne smiju izvoditi preinake;
- Sustav možda neće jednako učinkovito reagirati na vozila malih dimenzija poput motocikala kao na ostala vozila.
- sustav možda neće ispravno raditi ako je cesta skliska (kiša, snijeg, poledica itd.);
- kako bi se osigurao ispravan rad, sustav mora prepoznati cijelu prepreku. Sustav ne može prepoznati sljedeće:
 - pješake/bicikliste u mraku ili u uvjetima slabog osvjetljenja;
 - djelomično vidljive pješake/bicikliste;
 - pješake niže od približno 80 cm;
 - pješake koji nose velike predmete;
 - ...

U takvim uvjetima sustav možda neće reagirati, možda će upozoriti vozača ili nehotice zakočiti.



Isključenje funkcije

Funkciju morate isključiti u sljedećim slučajevima:

- Oštećeno je područje kamere (npr. s unutarnje ili vanjske strane vjetrobranskog stakla).
- prednji je dio vozila oštećen (udarac, iskrivljenje, ogrebotina na radaru itd.);
- vozilo se vuče (u kvaru);
- vjetrobransko je staklo napuklo ili je iskrivljeno (nemojte popravljati taj dio vjetrobranskog stakla, zatražite od predstavnika marke da ga zamijeni)
- ne vozite po asfaltiranoj cesti.

U slučaju da se sustav ponaša na neuobičajeni način, isključite ga i obratite se ovlaštenom zastupniku.

Prekid funkcije

Aktivno kočenje možete u bilo kojem trenutku prekinuti kratkim pritiskom na papučicu gasa ili okretanjem kola upravljača u pokušaju izbjegavanja sudara.

UPOZORENJE NA OPREZ VOZAČA

Upozorenje na oprez vozača funkcija je koja analizira ponašanje vozača (stil vožnje, smjer vozila itd.) i upozorava ga u slučaju opasnosti od umora ili spavanja.

Uzima u obzir pokazatelje kao što su:

- pomicanje kola upravljača;
- radnje vozača u odnosu na druge sustave (pokazivači smjera, papučica kočnice itd.)



Funkcija predstavlja dodatnu pomoć u vožnji kada postoji rizik od umora. Funkcija ne radi

na vozilu. Funkcija ni pod kojim okolnostima ne može zamijeniti odgovornost vozača tijekom vožnje.

Vozač mora uvijek prilagoditi svoju vožnju prema svojoj razini opreza, bez obzira na napatke sustava.

Način rada



Funkcija je spremna upozoriti vozača ako:

- prošlo je nekoliko minuta od posljednjeg zaustavljanja vozila;
- brzina vozila veća je od otprilike 70 km/h.

Ako postoji opasnost od umora ili oslabljene pažnje, na instrumentnoj ploči prikazuje se poruka "Upozorenje podrhtavanja" **1**, popraćena zvučnim signalom.

Pritisnite prekidač **2 OK** za brisanje upozorenja.

Nakon brisanja poruke, sustav nastavlja s praćenjem opreza vozača i izdaje novo upozorenje ako je potrebno.



Upozorenje na oprez vozača neprestano nadgleda pažnju vozača i može pružiti nekoliko upozorenja tijekom putovanja. Sustav se poništava prilikom svakog pokretanja motora.

UPOZORENJE NA OPREZ VOZAČA

Uključivanje/isključivanje



Iz sigurnosnih razloga ova podešavanja obavljajte dok je vozilo zaustavljeno.



Ovisno o vozilu i razdoblju nakon posljednjeg zaustavljanja motora, upozorenja se ponovno uključuju:

- kada se vozilo otključa;
- ili
- kada se otvore vrata;
- ili
- kada se pokrene motor.



Kada se upozorenja isključe, sustav nastavlja procjenjivati stanje umora vozača.



Ovisno o vozilu, upozorenja se automatski isključuju kada se aktivira funkcija "Centriranje vozila u prometnoj traci". Da biste ponovno uključili upozorenja, funkcija "Centriranje vozila u prometnoj traci" mora se isključiti. Za više informacija → 244



Ovisno o vozilu, možda neće biti moguće isključiti upozorenja.

Uključivanje i isključivanje upozorenja pomoću gumba "Moja sigurnost" 3



Upozorenja se mogu isključiti ili uključiti korištenjem načina rada "Prilagođeno" unutar funkcije "Moja sigurnost" → 185.

Ako su upozorenja prethodno isključena u načinu rada Prilagođeno:

- **da biste isključili upozorenja**, dvaput pritisnite gumb 3. Kontrolno svjetlo na gumbu 3 se gasi;
- **Da biste ponovno uključili upozorenja**, jednom pritisnite gumb 3. Kontrolno svjetlo na gumbu 3 se pali.

UPOZORENJE NA OPREZ VOZAČA

Uključivanje i isključivanje upozorenja putem multimedijskog zaslona 4

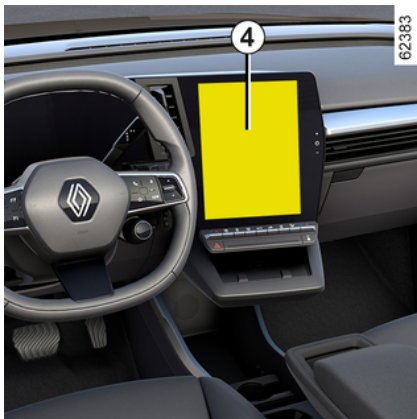

Za uključivanje ili isključivanje upozorenja pogledajte upute za multimedijski sustav.

Odaberite "UKLJUČENO" ili "ISKLJUČENO".

Ograničenja u radu sustava

Rad sustava mogu ometati ili oštetiti određeni uvjeti kao što su na primjer:

- određeni stilovi vožnje (nepravilna vožnja itd.);
- vožnja cestom u lošem stanju;
- snažan bočni vjetar;

- sat je pogrešno konfiguriran (ovisno o vozilu);
- zavojite ceste;
- vuča prikolice.

smetnje u radu

Ako sustav otkrije pogrešku, na instrumentnoj se ploči prikazuje poruka "provjeriti upoz. za umor" i kontrolno

svjetlo .

Neka sustav pregleda ovlašteni predstavnik marke.

OTKRIVANJE PROMETNIH ZNAKOVA

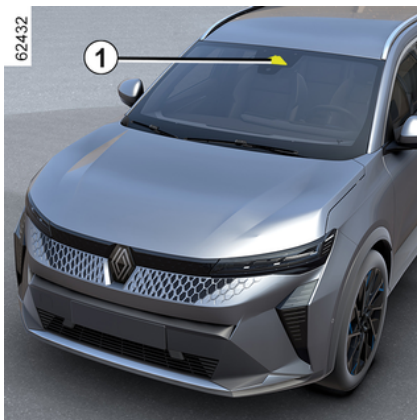

Sustav prikazuje ograničenja brzine na instrumentnoj ploči prema prometnim znakovima otkrivenim uz rub ceste.

On uglavnom upotrebljava informacije s kamere **1** pričvršćene na vjetrobransko staklo, iza retrovizora. Ovisno o zemlji, sustav također koristi informacije iz pretplate na kartu za tumačenje određenih znakova (ulaz u grad itd.).

Znak prikazan na instrumentnoj ploči mijenja se kada sustav otkrije prometni znak.

Jednom kada se uključi ograničivač brzine, ograničenu zadanu vrijednost brzine možete prilagoditi ograničenju brzine koje sustav prikazuje na instrumentnoj ploči (➔ **223**).

Ako je otkriveno ograničenje brzine prekoračeno, prometni znak prikazan na instrumentnoj ploči mijenja se kako bi obavijestio vozača.

Položaj kamere **1**

Pobrinite se da vjetrobransko staklo nije prekriveno (prljavštinom, blatom, snijegom, kapljicama vode itd.).

Osobitosti

Za vozila s pretplatom na kartu:

- kada vozilo vozi u zemlji u kojoj se mjerne jedinice za brzinu razlikuju od onih u vozilu, sustav prikazuje znak ograničenja brzine u jedinici zemlje kao i preračunatu vrijednost ograničenja brzine u jedinici instrumentne ploče vozila.
- u zemljama koje primjenjuju smanjenje ograničenja brzine po kišnom vremenu na određenim vrstama ceste, sustav može promijeniti otkriveno ograničenje brzine nakon nekoliko sekundi od aktiviranja brisača vjetrobranskog stakla.

Na vozilima bez pretplate na karte:

kada vozite u zemlji u kojoj se jedinice brzine razlikuju od onih prikazanih u vozilu, možete ručno odabrati odgovarajuću jedinicu brzine prikazanu na instrumentnoj ploči (npr. promijeniti

jedinicu iz milja u kilometre) kako biste prikazali točne informacije ➔ **127**.

Napomena:

Sustav ne uzima u obzir iznimna ograničenja kao što su na primjer dani s osobito velikim zagađenjem zraka.

Način rada



Kontrolna svjetla

Funkcija omogućuje prikaz sljedećih kontrolnih svjetala:

2. Znakovi o ograničenju brzine i dodatni znakovi o ograničenju brzine (brzina na izlaznom odvoju sa strelicom, brzina u slučaju stambene prilovice, ograničenje brzine s trajanjem primjene itd.)

OTKRIVANJE PROMETNIH ZNAKOVA

3. Dodatni znakovi (početak zone zabranjenog preticanja).

Ako je otkriveno ograničenje brzine prekoračeno, krug treperi oko prometnog znaka (kontrolno svjetlo 2) popraćen, ovisno o vozilu, zvučnim signalom koji se oglašava nekoliko sekundi kako bi vas upozorio.

Ostaje svijetliti na instrumentnoj ploči sve dok brzina vozila premašuje otkriveno ograničenje brzine.



Pretplata na kartu

Otkrivanje znakova na cesti povezano je s pretplatom na kartu.

Da biste upravljali pretplatom, pogledajte upute za multimedijalni sustav.

Ako ne postoji pretplata, sustav će biti ograničen na uzimanje u obzir znakova o ograničenju brzine, ako ih kamera otkrije. Sustav više neće uzimati u obzir podatke koji se odnose na karte. To može utjecati na dostupnost ograničenja brzine.

Uključivanje/isključivanje



Iz sigurnosnih razloga ova podešavanja obavljajte dok je vozilo zaustavljeno.



Ovisno razdoblju nakon posljednjeg zaustavljanja motora, upozorenja se ponovno uključuju:

- kada se vozilo otključa;
- ili
- kada se otvore vrata;
- ili
- kada se ponovno pokrene motor.

Uključivanje i isključivanje zvučnih upozorenja o prekoračenju brzine pomoću gumba "Moja sigurnost" 4



Zvučna upozorenja mogu se isključiti ili uključiti korištenjem načina rada "Prilagođeno" unutar funkcije "Moja sigurnost" → 185.

Ako su zvučna upozorenja prethodno isključena u načinu rada "Prilagođeno":

- **da biste isključili upozorenja**, dvaput pritisnite gumb 4. Kontrolno svjetlo na gumbu 4 se gasi;
- **da biste ponovno uključili upozorenja**, jednom pritisnite gumb 4. Kontrolno svjetlo na gumbu 4 se pali.

OTKRIVANJE PROMETNIH ZNAKOVA

Uključivanje, isključivanje zvučnih upozorenja o prekoračenju brzine s multimedijskog zaslona **5**



Za uključivanje ili isključivanje upozorenja pogledajte upute za multimedijski sustav.

Odaberite ON ili OFF.

Promjena granične brzine ili putne brzine

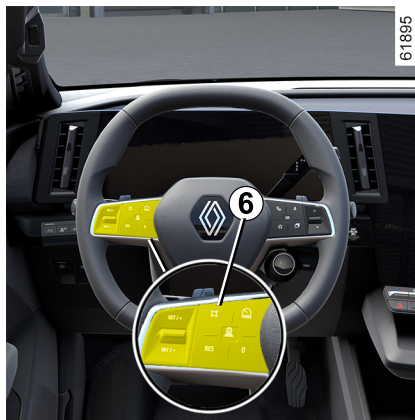

Za prilagodbu ograničivača brzine, regulatora brzine ili zadane vrijednosti prilagodljivog regulatora brzine otkrivenom ograničenju brzine, pritisnite prekidač **6**.

Privremena nedostupnost

Ako sustav nije dostupan iz razloga koji se odnose na podatke kamere ili

karte, simbol  ili, ovisno o vozilu,

simbol  prikazuje se na instrumentnoj ploči. Ako se problem i dalje javlja, potražite savjet Predstavnik marke.

Sustav ne može otkriti ograničenje brzine ako;

- vjetrobransko staklo nije čisto;
- sunce zaslepljuje kameru;
- vidljivost nije dobra (magla itd.);
- su znakovi nečitki (snijeg,...) ili zaklonjeni (drugim vozilom ili stablima);
- informacije preuzete s karte nisu ažurirane.

Napomena: kada je prednja kamera prekrivena, na instrumentnoj ploči prikazuje se poruka "prednja kamera bez vidljivosti". Očistite područje vjetrobranskog stakla ispred kamere.

smetnje u radu

Ako sustav nije dostupan iz razloga koji se odnose na podatke kamere ili karte, simbol



ili, ovisno o vozilu, simbol



prikazuje se na instrumentnoj ploči. Ako se problem i dalje javlja, potražite savjet Predstavnik marke.

Sustav ne može otkriti ograničenje brzine ako;

- vjetrobransko staklo nije čisto;
- sunce zaslepljuje kameru;
- vidljivost nije dobra (magla itd.);

OTKRIVANJE PROMETNIH ZNAKOVA

- su znakovi nečitki (snijeg,...) ili zaklonjeni (drugim vozilom ili stablima);
- informacije preuzete s karte nisu ažurirane.

Napomena: kada je prednja kamera prekrivena, na instrumentnoj ploči prikazuje se poruka "prednja kamera bez vidljivosti". Očistite područje vjetrobranskog stakla ispred kamere.

OTKRIVANJE PROMETNIH ZNAKOVA

Upozorenja



Ova funkcija predstavlja dodatnu pomoć u vožnji. Ta funkcija ni u kojem slučaju ne zamjenjuje oprez i odgovornost vozača koji stalno mora imati kontrolu nad svojim vozilom.

Vozač uvijek mora prilagoditi brzinu uvjetima u prometu neovisno o porukama sustava.

Sustav otkriva znakove maksimalne dozvoljene brzine i ne otkriva druge znakove (npr. ulazak u gradska područja/ izlazak iz gradskih područja itd.).

Sustav možda neće otkriti sve znakove ograničenja brzine ili ih može pogrešno protumačiti.

Vozač ne smije zanemariti znakove koje sustav ne otkriva i mora se pridržavati prometnih znakova i propisa zakona o prometu.

U slučaju loše vidljivosti (magla, snijeg, led,...), sustav možda neće obavijestiti vozača na odgovarajuće ograničenje.

Vozač uvijek mora prilagoditi brzinu uvjetima u prometu neovisno o porukama sustava.

OGRANIČIVAČ BRZINE

Funkcija ograničivača brzine upravlja motorom i kočionim sustavom kako bi vam pomogla da ne prijeđete odabranu brzinu vožnje, tzv. **graničnu brzinu**.

Funkcija ograničivača brzine može se aktivirati pri brzini od 0 do 150 km/h ili, ovisno o vozilu, do 170 km/h.



Dok je način rada ECO aktiviran, ograničenje brzine ne može premašiti maksimalnu brzinu za način rada ECO → 170.

Komande

Komanda A

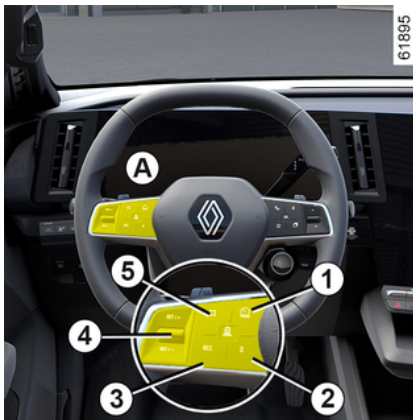

1. Prekidač za odabir/poništanje odabira pomoći pri vožnji, ovisno o vozilu:

- Aktivna pomoć u vožnji;
- Prilagodljivi regulator brzine.
- ograničavač brzine;
- Isključeno.

2. Postavlja funkciju u stanje mirovanja i pohranjuje ograničenu brzinu (0).

3. Dohvaća pohranjenu ograničenu brzinu (RES).

4.

- Prema gore: uključuje, povećava ograničenu brzinu ili dohvaća pohranjenu ograničenu brzinu (SET/+).
- Prema dolje: uključuje, smanjuje ograničenu brzinu ili pohranjuje trenutnačnu brzinu (SET/-).

5. Skočni gumb (ovisno o vozilu): prilagođava zadanu vrijednost brzine

otkrivenim ograničenjima brzine



→ 218



Ovisno o vozilu, funkciju ograničivača brzine možete povezati s funkcijom "Otkrivanje prometnih znakova" → 218 pritiskom na prekidač 5.

Vožnja

Kada je određeno ograničenje brzine postavljeno, ali ne i dosegnuto, vožnja je slična kao na vozilu bez funkcije ograničivača brzine.

Čim dosegnete pohranjenu brzinu, djelovanjem na papučicu gasa neće se moći prekoračiti programirana brzina, osim u slučaju nužde (pogledajte informacije u odjeljku "Prekoračenje ograničene brzine").

OGRANIČIVAČ BRZINE

Pokretanje

Komanda A



Pritisnite prekidač **1** onoliko puta koliko je potrebno za odabir ograničivača brzine.

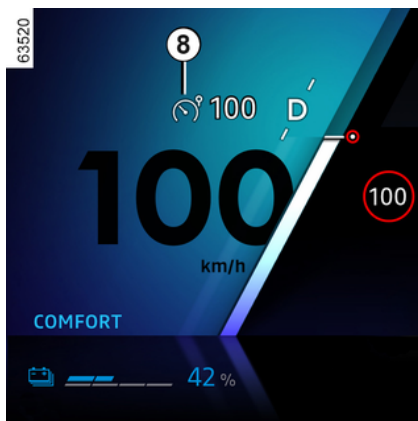

Kontrolno svjetlo **8** prikazuje se u sivoj boji. Poruka "Ograničivač brzine spreman: POSTAVI na uključeno" prikazuje se na instrumentnoj ploči popraćena crticama, kako bi se označilo da je funkcija ograničivača brzine uključena i da čeka na pohranjivanje brzine ograničenja.

Za pohranjivanje trenutne brzine pritisnite prekidač **4** prema gore (SET/+) ili prema dolje (SET/-): ograničenje brzine zamjenjuje crtica, a ovisno o vozilu kontrolno svjetlo **8** prikazuje se u bijeloj boji.

Minimalna brzina za pohranu je 30 km/h.

Promjena ograničene brzine

Komanda A



Ograničenje brzine možete promijeniti uzastopnim pritiskanjem ili pritiskom i držanjem komande **4**:

- prema gore do (SET/+) za povećanje brzine;
- prema dolje do (SET/-) za smanjenje brzine.

Automatski ograničivač brzine s prepoznavanjem prometnih znakova ograničenja brzine

(ovisno o pretplati: bez pretplate ova se funkcija ne može aktivirati. Da biste

OGRANIČIVAČ BRZINE

upravljali pretplatom, pogledajte upute za multimedijalne sadržaje.)

Pomoću kamere, funkcije "Prepoznavanje prometnih znakova" → **218** i karte povezane s pretplatom, sustav automatski ograničava brzinu vozila prilikom prepoznavanja i prolaska prometnog znaka ograničenja brzine.

Uključivanje/isključivanje

Na multimedijalnom zaslonu, u izborniku "Vozilo", odaberite "Pomoć pri vožnji". Zatim iz izbornika "Prilagodba brzine" otvorite polje "Prilagodljivi regulator brzine" i odaberite "Do ograničenja brzine".

Napomena: funkciju također možete uključiti/isključiti pritiskom i držanjem kontekstnog gumba **5**.

Prekoračenje ograničene brzine

U svakom trenutku moguće je prekoračiti ograničenu brzinu. Da biste to učinili, pritisnite papučicu gasa **snažno prema dolje** (blizu ili preko točke otpora, ovisno o vozilu).

Za vrijeme prekoračenja brzine, ograničena brzina treperi u crvenoj boji na instrumentnoj ploči.

Zatim otpustite papučicu gasa: funkcija ograničivača brzine vraća se čim

postignete brzinu koja je manja od upamćene brzine.



Noge morate držati blizu pedala kako biste bili spremni reagirati u hitnim slučajevima.



Ako ograničivač brzine nije dostupan (nakon nekoliko pokušaja uključivanja), obratite se ovlaštenom zastupniku.

Stavljanje funkcije u stanje pripravnosti

Komanda A

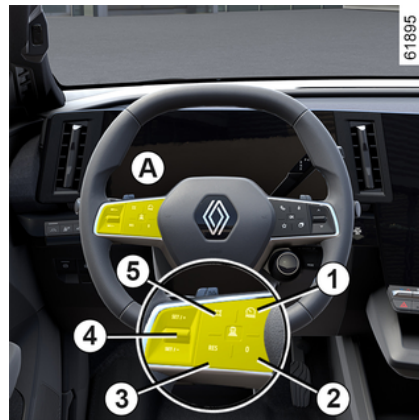

Funkcija ograničivača brzine obustavljena je kada pritisnete prekidač **2** (0).

Ograničenje brzine je pohranjeno i prikazano u sivoj boji na instrumentnoj ploči.

Pozivanje ograničene brzine

Ako je brzina pohranjena, možete je prikazati pritiskom na prekidač **3**.

OGRANIČIVAČ BRZINE

i Kada je ograničivač brzine u stanju mirovanja, ako pritisnete komandu **4** prema gore ili dolje ponovno se uključuje funkcija, a da se ne uzima u obzir upamćena brzina: uzima se u obzir brzina kojom vozilo vozi.

Isključivanje funkcije

Komanda A

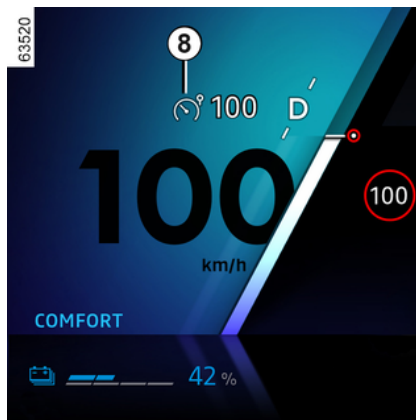

Rad funkcije ograničivača brzine prekida se kada pritisnete prekidač **1** za poništavanje odabira ograničivača. U tom slučaju brzina se više ne pohranjuje

Kako bi se potvrdio prekid rada funkcije, s instrumentne ploče nestaje kontrolno svjetlo **8**.

i Da biste izašli iz sustava pomoći u vožnji, pritisnite prekidač **1** onoliko puta koliko je potrebno dok se ne isključi (OFF). Na instrumentnoj ploči prikazuje se poruka "Pomoć u vožnji isključena".

PRILAGODLJIVI REGULATOR BRZINE STOP AND GO

Na temelju podataka iz radara ili kamere, funkcija prilagodljivog regulatora brzine Stop and Go pruža vam mogućnost održavanja odabrane brzine, poznate kao putna brzina, uz istodobno održavanje sigurnog razmaka od vozila koje je ispred vas u istoj prometnoj traci.

Ovisno o vozilu, kada je uključena funkcija "Prepoznavanje prometnih znakova" → 0, sustav može prilagoditi brzinu vašeg vozila u odnosu na znakove ograničenja brzine koje je prepoznala kamera.

Ovisno o državi i pretplati, sustav će koristiti kameru i kartu za prilagođavanje brzine vozila prema kontekstu i događajima na cesti (kružni tokovi, zavoji, sljedeći prometni znakovi ili zone ograničenja brzine).

Ako se vozilo koje je ispred vas zaustavi, prilagodljivi regulator brzine Stop and Go može u potpunosti zaustaviti vaše vozilo prije ponovnog kretanja.

Sustav upravlja ubrzavanjem i usporavanjem vašeg vozila pomoću motora i kočionog sustava.

Maksimalni domet sustava je približno 130 metara. Ovo se može razlikovati ovisno o uvjetima na cesti (reljef tla, vremenski uvjeti itd.).

Funkcija prilagodljivog regulatora brzine Stop and Go može se uključiti dok se vozilo kreće brzinom između 0 km/h i 150 km/h ili 170 km/h u skladu s uvjetima na cesti (promet, vremenske prilike itd.).

Funkciju označava simbol .

Napomena:

- vozač mora uzeti u obzir maksimalno ograničenje brzine i sigurnosne udaljenosti propisane u državi u kojoj vozi;
- prilagodljivi regulator brzine može kočiti vozilo silom koja iznosi oko trećine kapaciteta kočenja. Ovisno o situaciji, vozač će možda morati jače kočiti.

 Dok je način rada ECO aktiviran, putna brzina ne može premašiti maksimalnu brzinu za način rada ECO → 0.

 Sustav regenerativnog kočenja i ručice nisu dostupni kada su aktivirani regulator brzine ili funkcija prilagodljivog regulatora brzine.

 Prilagodljivi regulator brzine Stop and Go ne pokreće zaustavljanje u slučaju nužde te je njegova sposobnost kočenja ograničena.

PRILAGODLJIVI REGULATOR BRZINE STOP AND GO



Ova funkcija predstavlja dodatnu pomoć u vožnji. Ta funkcija ni u kojem slučaju ne može

zamijeniti vozačevu odgovornost za poštivanje ograničenja brzine i sigurnosnih razmaka ili oprez. Vozač mora uvijek imati kontrolu nad vozilom.

Vozač uvijek mora prilagoditi brzinu u skladu s okruženjem i uvjetima u prometu.

Funkciju prilagodljivog regulatora brzine upotrebljavajte Stop and Go izvan naseljenih područja, na širokim cestama s vidljivim prometnim trakama.

Regulator brzine može imati ograničenu funkcionalnost na zavojitoj ili skliskoj cesti (poledica, voda na cesti, šljunak) i kod nepovoljnih vremenskih uvjeta (magla, kiša, bočni vjetar itd.).

Opasnost od nesreće.

Položaj kamere 1

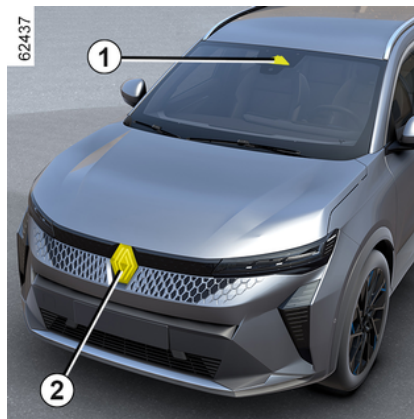

Pazite da vjetrobransko staklo nije prekriveno (prljavštinom, blatom, snijegom itd.).

Položaj radara 2

Provjerite je li zaštitni poklopac radara prekriven (prljavštinom, blatom, snijegom, loše postavljenom registarskom pločicom), oštećen, izmijenjen (uključujući bojenje) ili prekriven dodatnom opremom postavljenom na prednjem dijelu vozila (na rešetki, logotipu i sl.).

Komande



3. Prekidač za odabir/poništavanje odabira pomoći pri vožnji, ovisno o vozilu:

- Aktivna pomoć u vožnji;
- Prilagodljivi regulator brzine.
- ograničavač brzine;
- Isključeno.

4. Stavljanje funkcije u stanje mirovanja (s upamćenom putnom brzinom) (0).

5 Dohvaća pohranjenu putnu brzinu (RES).

6

PRILAGODLJIVI REGULATOR BRZINE STOP AND GO

– Prema gore: aktivira, povećava putnu brzinu ili pohranjuje trenutnačnu brzinu (SET/+).

– Prema dolje: aktivira, smanjuje putnu brzinu ili pohranjuje trenutnačnu brzinu (SET/-).

7 Skočni gumb (ovisno o vozilu): prilagođava zadanu vrijednost brzine

otkrivenim ograničenjima brzine 

➔ **218**

8 Podešavanje razmaka između vozila.



Ovisno o vozilu, funkciju regulatora brzine možete povezati s funkcijom

"Otkrivanje prometnih znakova"

➔ **218** pritiskom na prekidač **7**.



Da bi se omogućio ispravan rad sustava, područja radara i kamere moraju se održavati čistima i na njima se ne smiju izvoditi preinake.

Prikazi

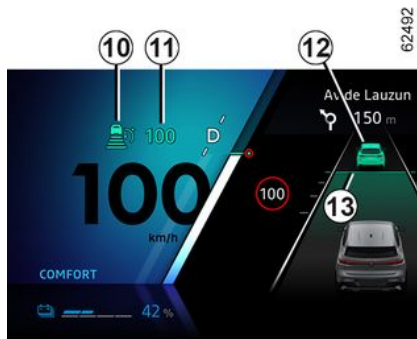

10. Kontrolno svjetlo upozorenja prilagodljivog regulatora brzine Stop and Go.

11. Pohranjena putna brzina.

12. Vozilo ispred.

13. Pohranjeni sigurnosni razmak.



Važno: u svakom trenutku morate noge držati u blizini papučica kako biste bili spremni za bilo koji događaj.

Pokretanje

Komanda A



Pritisnite prekidač **3** onoliko puta koliko je potrebno za odabir prilagodljivog regulatora brzine. Kontrolno svjetlo **10** prikazuje se u sivoj boji. Na instrumentnoj ploči prikazuje se poruka "Adaptivni regul. brzine spreman: SET za aktivaciju" popraćena crticama, što ukazuje na uključenu funkciju regulatora brzine koja čeka na pohranjivanje putne brzine.

Ova se funkcija ne može uključiti kada je:

– parkirna kočnica zategnuta

3

PRILAGODLJIVI REGULATOR BRZINE STOP AND GO

- sigurnosni pojas vozača nije zakopčan;
- jedna ili više vrata nisu pravilno zatvorena;
- funkcija "Parkiranje bez upotrebe ruku" već je uključena.

Na instrumentnoj ploči prikazuje se poruka "Adapt. tempomat nedostupan".

Aktiviranje regulatora brzine

Dok je vozilo zaustavljeno ili se kreće stalnom brzinom, pritisnite komandu **6** prema gore (SET/+) ili prema dolje (SET/-): funkcija je uključena i trenutna se brzina pohranjuje.

Najmanja je putna brzina 30 km/h.

Putna brzina **11** zamjenjuje crtice, a uključivanje regulatora brzine potvrđuje se prikazivanjem putne brzine u zelenoj boji i kontrolnim svjetlom **10**.

Ako funkciju pokušate uključiti pri brzini većoj od 150 km/h ili, ovisno o vozilu, 170 km/h, prikazat će se poruka "Brzina netočna" i funkcija će ostati isključena.

Nakon što je namještena brzina upamćena i kada je regulacija uključena, možete maknuti nogu s papučiće gasa.

Napomena: ako je vaša brzina manja od oko 30 km/h, funkcija upotrebljava

zadanu putnu brzinu od 30 km/h. Vozilo će ubrzavati dok ne dosegne pohranjenu putnu brzinu.

Uključivanje regulatora brzine s prepoznavanjem prometnih znakova ograničenja brzine (zaslon C)

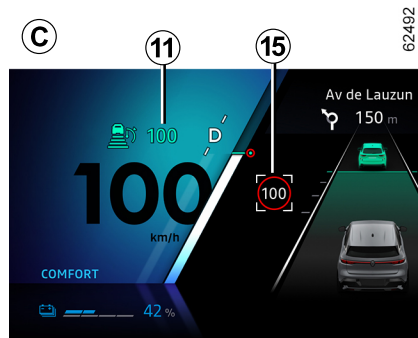

(ovisno o vozilu)

Ako je vozilo opremljeno funkcijom "Prepoznavanje prometnih znakova" → **218**, pritisnite kontekstni gumb **7** kako biste prilagodili brzinu vozila na ograničenja brzine **15** koje je otkrila kamera.

Pri prolasku pored prometnog znaka putna brzina **11** usvaja vrijednost otkrivene brzine **15**.

Uključivanje regulatora brzine s prepoznavanjem prometnih znakova unaprijed (zaslon D)

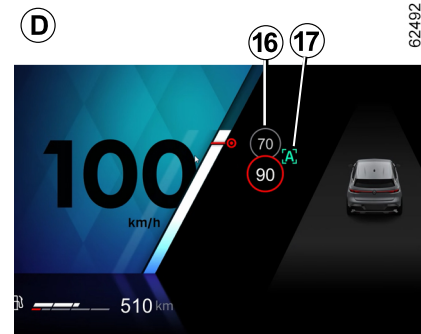

(ovisno o pretplati)

Upotrebom kamere, funkcije "Prepoznavanje prometnih znakova" → **218** i mape povezane s vašom pretplatom, sustav predviđa automatsko prilagođavanje brzine vozila do prepoznavanja sljedećeg prometnog znaka **16**.

Uključivanje/isključivanje

Na multimedijском zaslonu u svijetu "Vozilo" odaberite "Pomoć pri vožnji". Zatim, iz izbornika "Udobnost"

62492

62492

PRILAGODLJIVI REGULATOR BRZINE STOP AND GO

odaberite "Prilagodljivi regulator brzine za ograničenje brzine".

Na instrumentnoj ploči prikazuje se slovo "A" **17**, čime se potvrđuje uključivanje regulatora brzine s prepoznavanjem prometnih znakova unaprijed

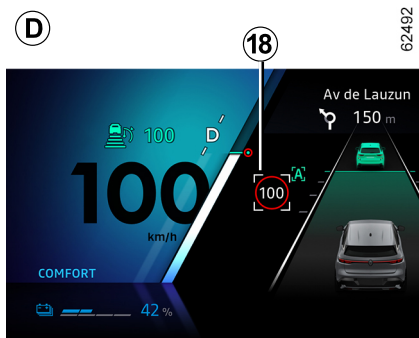

Napomena:

- funkciju također možete uključiti/isključiti pritiskom i držanjem skočnog gumba **7**;
- u nekim slučajevima (ako postoji značajna razlika između brzine vozila i ograničene brzine), sustav može zatražiti da ručno potvrdite brzinu pritiskom na skočni gumb **7**: bijelo polje **18** prikazuje se oko naznačene brzine kako bi vas obavijestio.

i Regulator brzine s prepoznavanjem znakova ograničenja brzine unaprijed povezan je s pretplatom. Ako nema pretplate, ovu funkciju nije moguće uključiti. **Da biste upravljali pretplatom, pogledajte upute za multimedijalni sustav.**

Način rada

Kada je funkcija uključena, na instrumentnoj se ploči prikazuju sljedeće brzine:

- putna brzina **11**;
- trenutno ograničenje brzine koje je sustav otkrio na dijelu ceste kojim vozilo vozi **15**;
- brzina koju je sustav otkrio na sljedećoj dionici ceste ili zoni ograničenja brzine **16**.

Sustav uzima u obzir otkrivenu brzinu **16**. Brzina vozila prilagođava se postupno, sve dok ne postane putna brzina **11**, bez ikakve radnje vozača. Brzina označena na **16** prikazuje se na **15** pri prolasku znaka ograničenja ili otkrivene zone ograničenja.

Vozač uvijek mora uvijek biti oprezan u pogledu brzine koju

primjenjuje sustav i ostaje odgovoran za brzinu vozila.

Kada funkcija nije uključena ili ako pretplata više nije aktivna, radnja je ista kao za postavljanje putne brzine uz prepoznavanje znaka ograničenja brzine (zaslon **C**).

Aktiviranje regulatora brzine s prepoznavanjem rasporeda ceste unaprijed (zaslon **E)**

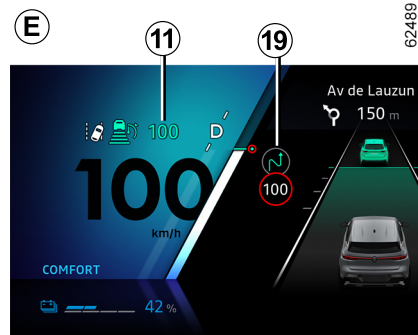

(ovisno o pretplati)

S pomoću kamere, funkcije "Prepoznavanje prometnih znakova" → **218** i mapiranja kupljenog uz pretplatu sustav može predvidjeti i upravljati automatskom prilagodbom

PRILAGODLJIVI REGULATOR BRZINE STOP AND GO

putne brzine **10** kada se vozilo približava kružnom toku ili zavoju.

Ako se vozilo približava zavoju ili kružnom toku, na instrumentnoj se ploči pojavljuje kontrolno svjetlo **19**. Vozilo prilagođava svoju brzinu brzini koja odgovara otkrivenoj značajci.

Voač uvijek mora uvijek biti oprezan u pogledu brzine koju primjenjuje sustav i ostaje odgovoran za brzinu vozila.

Uključivanje/isključivanje

Na multimedijском zaslonu u svijetu "Vozilo" odaberite "Pomoć pri vožnji". Zatim, na izborniku "Udobnost" odaberite "Prilagodljivi regulator brzine za raspored ceste".

U izborniku "Prilagodljiva pravila" odaberite "Za kontekst ceste".

(Kada funkcija nije aktivirana ili pretplata više nije aktivna, radnja je ista kao postavljanje putne brzine uz prepoznavanje znakova ograničenja brzine (zaslon **A**) ili, ovisno o pretplati, postavljanje putne brzine s prepoznavanjem znakova ograničenja brzine (zaslon **D**).

Sljedeći simboli prikazuju značajke koje je sustav uzeo u obzir:

–  kružni tok;

–  zavoj.

 Regulator brzine s prepoznavanjem rasporeda ceste unaprijed povezan je s pretplatom. Ako nema pretplate, ovu funkciju nije moguće uključiti. **Da biste upravljali pretplatom, pogledajte upute za multimedijalni sustav.**

Upravljanje putnom brzinom

Nadzor nad brzinom vozila možete ponovno preuzeti u bilo kojem trenutku:

- stavljanje funkcije u stanje pripravnosti:
 - ili pritiskom na papučicu kočnice;
 - ili pritiskom na prekidač **4** (0);
- pritiskom na prekidač **3** za odabir/poništanje odabira pomoći pri za vožnji.

Prilikom automatskog prilagođavanja brzine prometnim znakovima i/ili rasporedu ceste, moguće je zanemariti ove događaje. Pritisnite komandu **5** prema gore (RES/+) kako biste dohvatili pohranjenu putnu brzinu.

Uključivanje komande sigurnosnog razmaka

Čim se regulator brzine uključi, zadani sigurnosni razmak **13** prikazuje se u zelenoj boji na instrumentnoj ploči.

Ako sustav otkrije vozilo u vašoj voznoj traci, obris vozila **12** prikazuje se iznad indikatora udaljenosti **13** na instrumentnoj ploči.

Vaše vozilo prilagođava svoju brzinu brzini vozila koje je ispred te po potrebi koči (pale se stop svjetla) da bi se održala udaljenost prikazana na instrumentnoj ploči.

Napomena: veličina obrisa **12** razlikuje se ovisno o udaljenost između vas i vozila koje je ispred vas. Što je obris veći, to je vozilo koje je ispred bliže.

Postavljanje putne brzine

Komanda A

Brzinu možete promijeniti tako da uzastopce pritisćete (za male promjene brzine) ili pritisnete i držite (za veće promjene brzine) komandu **6**:

- prema dolje: (SET/-) za smanjenje brzine;
- prema gore (SET/+) za povećanje brzine.

PRILAGODLJIVI REGULATOR BRZINE STOP AND GO

Podešavanje razmaka između vozila

Sigurnosni razmak od vozila koje je ispred vas možete promijeniti u bilo kojem trenutku ponavljajućim pritiskanjem prekidača **B**.



Vodoravni indikator udaljenosti na instrumentnoj ploči označava različite dostupne sigurnosne razmake:

- indikator udaljenosti **F**: veliki razmak (odgovara trajanju od otprilike 2,4 sekunde);
- indikator udaljenosti **G**: srednji razmak 2 (odgovara trajanju od otprilike 2 sekunde);
- indikator udaljenosti **H**: srednji razmak 1 (odgovara trajanju od otprilike 1,6 sekundi);

– indikator udaljenosti **I**: mali razmak (odgovara trajanju od otprilike 1,2 sekunde).

Odabrani indikator udaljenosti prikazuje se u zelenoj boji na instrumentnoj ploči. Ostali indikatori udaljenosti ostaju sivi.

Napomena: razmak se mora postaviti u skladu sa stanjem u prometu, lokalnim propisima i vremenskim uvjetima.



Sigurnosna udaljenost prilagođava se prema zadanim postavkama na indikatoru udaljenosti **G**.

Prekoračenje putne brzine

Putnu brzinu moguće je prekoračiti u bilo kojem trenutku primjenom papučice gasa.

Ako se to prekorači, putna brzina **11** prikazuje se u žutoj boji.

Ako vozač pritisne papučicu gasa, funkcija "Kontrola razmaka" više neće raditi.

Zatim otpustite papučicu gasa: regulator brzine i komanda sigurnosnog razmaka automatski će nastaviti s uputama o brzini i razmaku koje ste prethodno odabrali.

Manevar za pretjecanje

Ako želite prestići vozilo ispred, a brzina vam je veća od 70 km/h, uključivanjem pokazivača smjera privremeno se smanjuje razmak između vozila i pokreće ubrzanje kako bi se olakšalo pretjecanje.

Zaustavljanje i pokretanje vozila

Ako vozilo ispred vas usporava, sustav prilagođava brzinu ako je potrebno i do potpunog zaustavljanja vozila (npr. prilikom gustog prometa). Vozilo se zaustavlja nekoliko metara od vozila koje je ispred njega.

Prilikom ponovnog kretanja vozila koje je ispred vas:

– Ako zaustavljanje traje manje od trideset sekundi, vozilo će ponovno krenuti bez radnje vozača.

Napomena: vozač uvijek mora biti spreman na iznenadne situacije u vožnji i ostaje odgovoran za upravljanje vozilom: ako sustav otkrije pješaka u blizini vozila, automatsko ponovno pokretanje bit će blokirano sve do sljedećeg zaustavljanja;

– ako vrijeme zaustavljanja prelazi otprilike 30 sekundi, da bi se vozilo ponovno pokrenulo potrebno je:

–

– pritiskom na papučicu gasa;

PRILAGODLJIVI REGULATOR BRZINE STOP AND GO

- jednim pritiskom na gumb **5** (RES) na komandi **A**.

Poruka "Stisni RES ili ubrzaj za restart regulatora brzine" prikazuje se na instrumentnoj ploči radi potvrde.

Ako je zaustavljanje trajalo duže od otprilike tri minute, automatska parkirna kočnica automatski se aktivira, a prilagodljivi se regulator brzine Stop and Go isključuje.

Isključivanjem pokazivača smjera **10** potvrđuje se da je funkcija isključena.

Stavljanje funkcije u stanje pripravnosti

Funkciju možete postaviti u stanje mirovanja kada:

- pritisnete prekidač **4** (0) ;
- djelujete na papučicu kočnice dok se vozilo kreće.

Sustav isključuje funkciju ako:

- prebacite ručicu birača stupnja prijenosa u položaj P, R ili N ;
- otkopčate sigurnosni pojas vozača;
- otvorite neki otvarajući dio
- pritisnete tipku za pokretanje/ zaustavljanje motora
- je nagib prestrm
- se pokrenu određene pomoći u vožnji i mehanizmi za ispravljanje (aktivno naglo kočenje, ABS, ESC itd.).

Napomena: ovisno o vozilu, ako prijem povezanih podataka nije optimalan, sustav automatski prebacuje funkcije prepoznavanja prometnih znakova unaprijed i/ili prepoznavanja rasporeda ceste unaprijed u stanje mirovanja.

Te se dvije funkcije automatski ponovno uključuju čim prijem povezanih podataka ponovno postane optimalan.

U svim slučajevima, stanje mirovanja potvrđuje se prikazivanjem kontrolnih svjetala u svojoj boji i poruke "Adaptivni regulator brzine isključen" na instrumentnoj ploči.



Postavljanje prilagodljivog regulatora brzine Stop and Go u stanje mirovanja ili isključivanje istoga ne uzrokuje brzo smanjenje brzine: morate kočiti pritiskom na papučicu kočnice ako je to potrebno.

(promet, stanje kolnika, meteorološki uvjeti...). Pritisnite prekidač **6** prema gore u rasponu valjanih brzina.

Prilikom ponovne upotrebe pohranjene brzine uključivanje regulatora brzine potvrđuje se paljenjem putne brzine u zelenoj boji.

Napomena: ako je pohranjena brzina veća od trenutne brzine, vozilo će ubrzati da bi dostiglo tu brzinu.

Na temelju trenutne brzine

Kada je regulator brzine u stanju mirovanja, pritiskom na prekidač **6** prema dolje ponovno se uključuje funkcija regulatora brzine, a pritom se ne uzima u obzir upamćena brzina: uzima se u obzir brzina kojom vozilo vozi.

Izlaz iz stanja mirovanja

Na temelju pohranjene putne brzine

Ako je neka brzina upamćena, moguće ju je pozvati, nakon što ste provjerili da su uvjeti u prometu prilagođeni

PRILAGODLJIVI REGULATOR BRZINE STOP AND GO

Upozorenja za preuzimanje kontrole nad vozilom

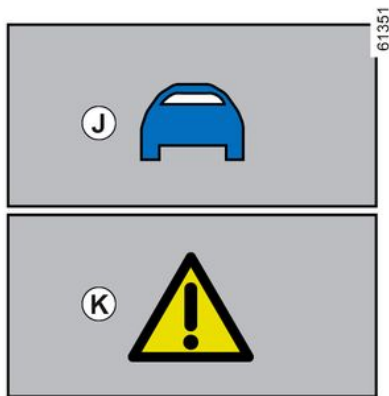

U nekim situacijama (npr.: nailaženje na puno sporije vozilo, vozilo ispred koje brzo mijenja prometne trake itd.) sustav možda neće imati vremena reagirati.

Ovisno o situaciji, sustav daje zvučni signal povezan s:

– narančastim upozorenjem **J** ako situacija zahtijeva pažnju vozača;

ili

– crvenim upozorenjem **K** koje je popraćeno porukom "Koči !!!" ako situacija zahtijeva trenutnu pažnju vozača.

U svakom slučaju reagirajte u skladu s tim te izvršite odgovarajuće manevre.

Isključivanje funkcije



Funkcija prilagodljivog regulatora brzine Stop and Go prekida se u sljedećim situacijama:

– kada pritisnete kontrolni prekidač **A** **3**;

Kako bi se potvrdio prekid rada funkcije, s instrumentne ploče nestaje kontrolno svjetlo **10**.

Privremena nedostupnost (radar)

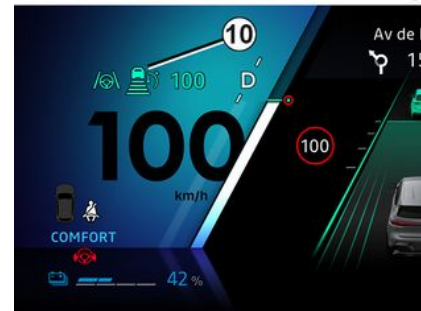

Radar može prepoznati vozila koja su ispred vašeg vozila. Sustav ne može raditi ispravno ako je područje prepoznavanja radara zaklonjeno ili ako postoje smetnje signala.

Ako je područje prepoznavanja radara zaklonjeno ili ako postoje smetnje signala radara, na instrumentnoj ploči prikazuje se poruka "Prednji radar nema vidljivost", a rad prilagodljivog regulatora brzine Stop and Go se prekida.

Zeleno kontrolno svjetlo **10** nestaje kao potvrda da se funkcija automatski isključila.

PRILAGODLJIVI REGULATOR BRZINE STOP AND GO

Područje radara mora biti čisto i ne smije biti prekriveno snijegom, blatom, loše postavljenom registarskom pločicom ili bilo kojom dodatnom opremom ili priborom postavljenim na prednji dio vozila (na rešetku, logotip itd.).

Uvjeti u nekim zemljopisnom područjima mogu ometati funkciju, na primjer:

- pusta područja, tuneli, dugi mostovi ili slabo upotrebljavane ceste bez razdjelnih linija, bez znakova ili stabala u blizini
- vojno područje ili područje zračne luke.

Ta područja morate napustiti da bi funkcija mogla raditi.

U svakom slučaju, ako se poruka ne obriše nakon ponovnog pokretanja motora, potražite savjet kod ovlaštenog zastupnika.

Privremena nedostupnost (kamera)

Sustav ne može raditi ako je kamera prekrivena (prijavštinom, blatom, snijegom, kondenzatom itd.).

U slučaju smanjene vidljivosti kamere smanjit će se performanse prilagodljivog regulatora brzine Stop and Go. Ostanite budni.

smetnje u radu

Ako se pojavi smetnja u radu funkcije prilagodljivog regulatora brzine Stop and Go, na instrumentnoj ploči prikazuje se poruka "Provjerite prilagodljivi regulator brzine", a funkcija prilagodljivog regulatora brzine Stop and Go obustavlja se.

Ako je u radu jedne ili više komponenti sustava otkrivena smetnja, funkcija prilagodljivog regulatora brzine Stop and Go se isključuje.

Ovisno o vrsti kvara, na instrumentnoj ploči prikazuje se poruka:

– "provjeriti prednju kameru", popraćena, ovisno o vozilu, kontrolnim

svjetlom  ;

– "provjeriti prednji radar", popraćena, ovisno o vozilu, kontrolnim svjetlom

 ;

– "provjeriti kamera/radar", popraćena, ovisno o vozilu, kontrolnim svjetlom

 ;

– "Provjerite vozilo" popraćena

kontrolnim svjetlom  .

Obratite se ovlaštenom predstavniku marke.

Ograničenja u radu sustava

Prepoznavanje vozila

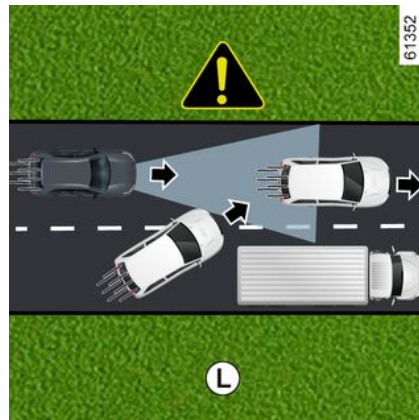

Ovaj sustav prepoznaje samo vozila (automobile, kamione, motocikle) koja se kreću u istom smjeru kao i vaše vozilo.

Vozilo koje se uključuje u istu prometnu traku (npr. **L**) sustav će uzeti u obzir tek kada uđe u područje prepoznavanja kamere i radara.

Sustav može uključiti naglo ili odgođeno kočenje.

PRILAGODLJIVI REGULATOR BRZINE STOP AND GO



Sustav ne može prepoznati:

- vozila koja dolaze na raskrižja: traka za priključivanje (npr. **M**) itd.;
- vozila koja se kreću pogrešnom stranom ceste ili se prema vama kreću vožnjom unazad.



Funkcija prilagodljivog regulatora brzine Stop and Go smije se upotrebljavati isključivo izvan naseljenih područja, na širokim cestama s vidljivim prometnim trakama.

Prepoznavanje tijekom vožnje u zavojima



Pri skretanju za ugao ili ulaska u zavoj radar i/ili kamera možda privremeno neće moći prepoznati vozilo koje je ispred (npr. **N**).

Sustav može pokrenuti ubrzanje.

Prilikom izlaska iz zavoja može doći do smetnji ili zakašnjelog prepoznavanja vozila ispred.

Sustav može uključiti naglo ili odgođeno kočenje.

Prepoznavanje vozila u susjednim trakama

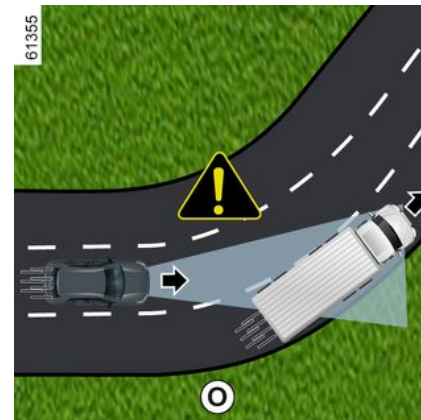

Sustav može prepoznati vozila koja se kreću susjednom prometnom trakom kada:

- ulazite u zavoj (npr. **O**);
- vozite po cesti s uskim prometnim trakama
- je brzina vozila u susjednoj traci manja te ako se jedno od vozila nalazi preblizu prometne trake drugog vozila.

Sustav može pogrešno pokrenuti usporavanje ili kočenje.

PRILAGODLJIVI REGULATOR BRZINE STOP AND GO

3

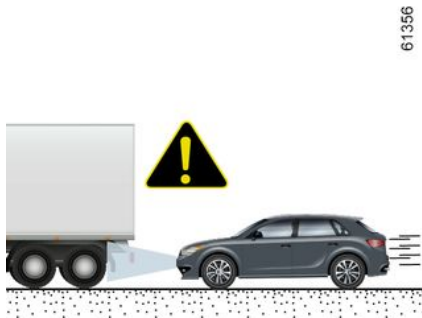

61356

P

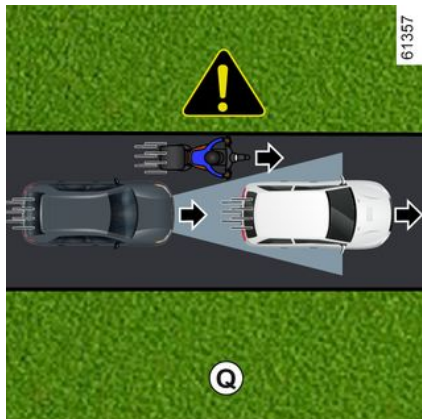

61357

Q

Vozila sakrivena zbog razlika u reljefu tla

Sustav neće prepoznati vozila sakrivena zbog razlika u reljefu tla ili vozila koja se nalaze izvan područja prepoznavanja kamere ili radara prilikom vožnje uzbrdo ili nizbrdo.

Vozila izvan područja prepoznavanja kamere i radara.

Sustav će kasno reagirati ili neće reagirati uopće ako su otkrivena vozila izvan područja prepoznavanja kamere i radara, a posebno u sljedećim slučajevima:

- vozila koja prevoze dugačke predmete koji prelaze crtu
- stvarna duljina visokih vozila (npr. **P**) izvan je područja prepoznavanja radara (građevinski strojevi, vozilo za vuču poljoprivredne opreme itd.);
- vozila koja nisu dovoljno centrirana na prometnoj traci
- uska vozila koja se nalaze vrlo blizu (npr. **Q**).

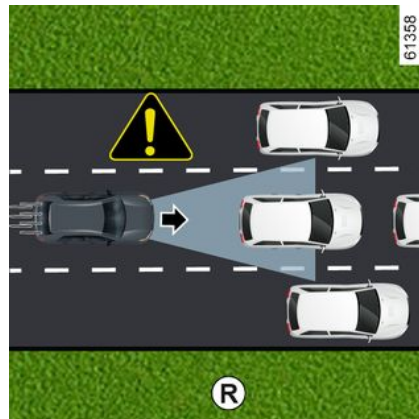

61358

R

Zaustavljena vozila i vozila koja se sporo kreću

Kada je vaša brzina veća od otprilike 50 km/h, **sustav ne prepoznaje**:

- zaustavljena vozila (npr. **R**);
- vozila koja se kreću vrlo sporo.

Kada je vaša brzina manja od otprilike 50 km/h, **sustav možda neće reagirati ili će reagirati zakašnjelo** na:

- zaustavljena vozila (npr. **R**);
- vozila koja se kreću vrlo sporo

PRILAGODLJIVI REGULATOR BRZINE STOP AND GO

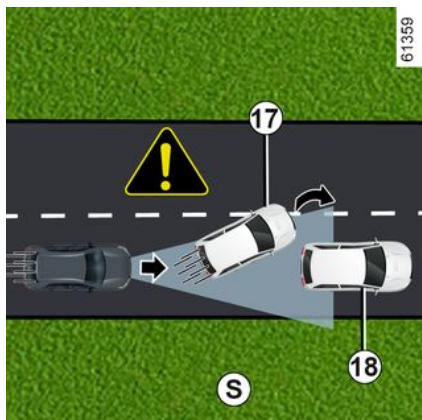

– vozila ispred vas **17** koja prelaze iz jedne prometne trake u drugu i time otkrivaju zaustavljeno vozilo **18** (npr. **S**);

– vozila koja su zaustavljena **19**, dok prelazite iz jedne prometne trake u drugu (npr. **T**).

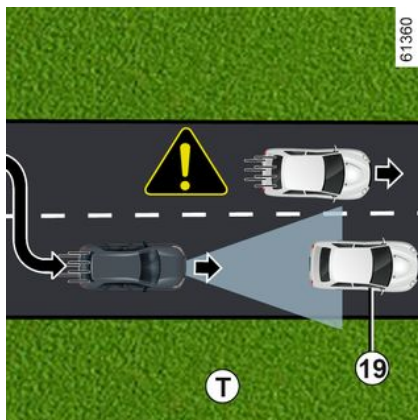

i **Uvijek budite spremni na reakciju u svim okolnostima.**

Vozač mora uvijek imati kontrolu nad vozilom.

Prilagodljivi regulator brzine Stop and Go ne pokreće zaustavljanje u slučaju nužde te je njegova sposobnost kočenja ograničena.

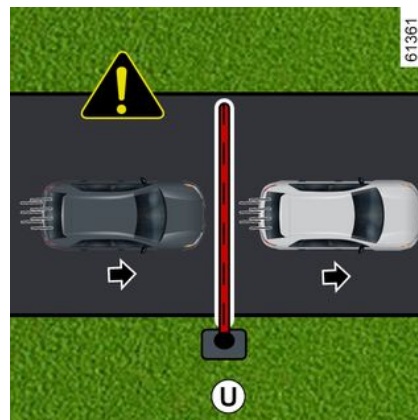

Neprepoznavanje nepomičnih prepreka i malenih predmeta
Sustav ne može prepoznati:

- pješaci, bicikli, skuteri itd.
- životinje
- nepomične prepreke (naplatne rampe, zidovi itd.) (npr. **U**).

Te predmete sustav ne uzima u obzir. Oni ne pokreću nikakvo upozorenje ili reakciju sustava.

PRILAGODLJIVI REGULATOR BRZINE STOP AND GO

Detekcija vozila koja se pomiču u
voznu traku velikom brzinom

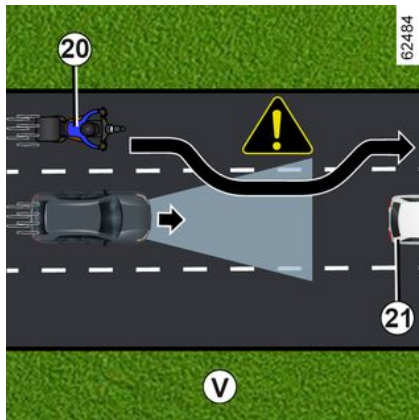

Ako drugo vozilo (motocikl, automobil itd.) koje se kreće velikom brzinom **20** prestigne vaše vozilo te se privremeno nalazi između vašeg vozila i vozila ispred vas **21**, **sustav će možda aktivirati nepotrebno ubrzavanje, usporavanje ili kočenje.**

PRILAGODLJIVI REGULATOR BRZINE STOP AND GO

Upozorenja



Ova funkcija predstavlja dodatnu pomoć u vožnji. Ta funkcija ni u kojem slučaju ne može zamijeniti vozačevu odgovornost za poštivanje ograničenja brzine i sigurnosnih razmaka ili oprez.

Vozač mora uvijek imati kontrolu nad vozilom.

Osim znakova ograničenja brzine i informacija o cestovnoj karti iz sustava karti (vozila opremljena funkcijama "Otkrivanje prometnih znakova" i pretplate), sustav ne uzima u obzir ostale prometne informacije (semafore, pješačke prijelaze itd.). Vozač mora uvijek prilagoditi brzinu u skladu s okruženjem i uvjetima vožnje, bez obzira na naputke sustava. Sustav se ni u kojem slučaju ne smije smatrati senzorom prepreke ili sustavom protiv sudara.

Prilagodljivi regulator brzine upotrebljavajte Stop and Go izvan naseljenih područja, na širokim cestama s vidljivim prometnim trakama.

Zahvati/popravci sustava

- U slučaju udarca može se promijeniti poravnanje radara i/ili kamere i to može utjecati na njihov rad. Isključite sustav i obratite se ovlaštenom zastupniku.
- Svaki zahvat u blizini radara i/ili kamere (zamjene, popravci, preinake vjetrobranskog stakla, boja itd.) mora izvršiti ovlašteno osoblje.

Samo je ovlašteni servis kvalificiran za obavljanje zahvata na sustavu.



Isključenje funkcije

Funkciju morate isključiti u sljedećim slučajevima:

- vozilo se vuče (otklanjanje kvara);
- vozilo vuče prikolicu ili kamp-kućicu;
- tijekom vožnje u tunelu ili blizu metalne konstrukcije
- prilikom dolaska vozila do naplatnih kućica, do područja s radovima na cesti ili na usku prometnu traku
- vozilo vozi vrlo zavojitom cestom (planinska cesta itd.);
- tijekom vožnje po vrlo strmom nagibu
- tijekom slabe vidljivosti (jako sunce, magla itd.);
- tijekom vožnje skliskim kolnikom (kiša, snijeg, šljunak itd.);
- tijekom loših vremenskih uvjeta (kiša, snijeg, bočni vjetar itd.);
- oštećeno je područje radara (udarci i sl.);
- Oštećeno je područje kamere (npr. s unutarnje ili vanjske strane vjetrobranskog stakla).
- Vjetrobransko je staklo napuknuto ili iskrivljeno.

U slučaju da se sustav ponaša na neuobičajeni način, isključite ga i obratite se ovlaštenom zastupniku.



U slučaju smetnji na sustavu

Rad sustava mogu ometati ili oslabiti određeni uvjeti kao što su:

- vjetrobransko staklo ili obloga branika prekriveni su u području radara (prljavštinom, ledom, snijegom, kondenzatom, registarskom pločicom itd.);
- složeno okruženje (tunel, itd.);
- loši vremenski uvjeti (snijeg, jaka kiša, tuča, poledica itd.);
- loša vidljivost (noć, magla, itd.);
- zaslijepljenost (jako sunce, svjetla vozila iz suprotnog smjera, itd.);
- uska, zavojita ili valovita cesta (oštri zavoji itd.);
- vozilo sa značajnom razlikom u brzini;
- upotreba tepiha koji nisu prilagođeni vozilu. Na strani vozača upotrebljavajte isključivo tepihe prikladne za vaše vozilo, koji se pričvršćuju na prethodno ugrađena pričvršćenja, te redovito provjeravajte njihovo pravilno pričvršćenje. Nemojte postavljati više tepiha jedan na drugi. **Opasnost od zaglavljenja papučica.**

U tom slučaju sustav može nenamjerno zakočiti ili ubrzati.

Mnoge nepredvidljive situacije mogu utjecati na rad sustava. Neke predmete ili vozila koji se mogu pojaviti u području prepoznavanja kamere ili radara sustav može pogrešno interpretirati što može dovesti do neprikladnog ubrzavanja ili kočenja.

Uvijek mora paziti na iznenadne događaje koji se mogu dogoditi tijekom vožnje. Uvijek održavajte nadzor nad vozilom tako da noge držite u blizini papučica kako biste bili spremni reagirati u bilo kojem slučaju.

AKTIVNA POMOĆ U VOŽNJI

"Active driver assist" sustav je pomoći u vožnji koji se treba upotrebljavati izvan naseljenih mjesta, na širokim cestama s vidljivim linijama.

Ovaj se sustav sastoji od funkcije **"Prilagodljivi regulator brzine Stop and Go" → 227 i funkcije "Centriranje vozila u prometnoj traci"**.

Ovaj sustav omogućuje vozaču:

- održavanje brzine vozila na temelju prethodno pohranjene brzine;
- prilagođavanje razmaka između ovog vozila i vozila ispred;
- usmjeravanje putanje vozila u prometnoj traci;
- prilagodba brzine vozila brzini prikazanoj na prometnim znakovima, automatski ili nakon potvrde vozača (ovisno o vozilu).

Funkcija prilagodljivog regulatora brzine Stop and Go.

Ovisno o državi i pretplati, na temelju podataka iz radara, kamere ili podataka karte poslana putem veze GSM, funkcija prilagodljivog regulatora brzine Stop and Go omogućuje održavanje odabrane brzine, tj. putne brzine, uz istodobno održavanje sigurnog razmaka od vozila ispred vas u istoj prometnoj traci.

Brzina krstarenja može se automatski prilagoditi promjeni ograničenja brzine (ovisno o zemlji i pretplati).

Ako se vozilo koje je ispred vas zaustavi, prilagodljivi regulator brzine Stop and Go može u potpunosti zaustaviti vaše vozilo prije ponovnog kretanja.



Važno: noge morate držati u blizini papučica i ruke na upravljaču u svakom trenutku da biste bili spremni za bilo koji događaj.

Sustav upravlja ubrzavanjem i usporavanjem vašeg vozila pomoću motora i kočionog sustava.

Funkcija prilagodljivog regulatora brzine Stop and Go može se uključiti pri brzini od 0 km/h, u skladu s uvjetima na cesti (promet, vrijeme itd.).

Predstavljena je simbolom



→ 227.

Napomena:

- vozač mora uzeti u obzir maksimalno ograničenje brzine i sigurnosne udaljenosti propisane u državi u kojoj vozi;

– prilagodljivi regulator brzine može kočiti vozilo silom koja može iznositi do trećine kapaciteta kočenja. Ovisno o situaciji, vozač će možda morati jače kočiti.



Prilagodljivi regulator brzine Stop and Go ne pokreće zaustavljanje u slučaju nužde te je njegova sposobnost kočenja ograničena.

Funkcija za centriranje vozila u prometnoj traci

Na temelju podataka iz kamere, funkcija "Centriranje vozila u prometnoj traci" upotrebljava sustav upravljanja za usmjeravanje vozila u prometnoj traci.

Ako uvjeti to dopuste, funkcija je dostupna između:

– 0 km/h i brzini između 160 km/h i 180 km/h (ovisno o verziji) s vozilom ispred;

ili

– 60 km/h i brzini između 160 km/h i 180 km/h (ovisno o verziji) bez vozila ispred.

Funkcija za "centriranje vozila u prometnoj traci" značajka je udobnosti.

AKTIVNA POMOĆ U VOŽNJI

Predstavlja je kontrolno svjetlo .

Napomena: u slučaju oštrog zavoja, sposobnosti za bočno zadržavanje funkcije ograničene su te vozač mora odmah djelovati na kolo upravljača.

Dodatne informacije

Ovisno o vozilu, funkcija "Active driver assist" može se upotrebljavati s drugim funkcijama pomoći u vožnji.

Imajte na umu da:

– Kada je funkcija "Centriranje vozila u prometnoj traci" u načinu rada za podešavanje, to će obustaviti funkciju "Sprečavanje napuštanja vozne trake" ako je već uključena. Kada funkcija "Centriranje vozila u prometnoj traci" ne kontrolira upravljački sustav, funkcija "Sprečavanje napuštanja vozne trake" može se ponovno uključiti ako uvjeti to dopuštaju.

AKTIVNA POMOĆ U VOŽNJI

Lokacija komponenti

3

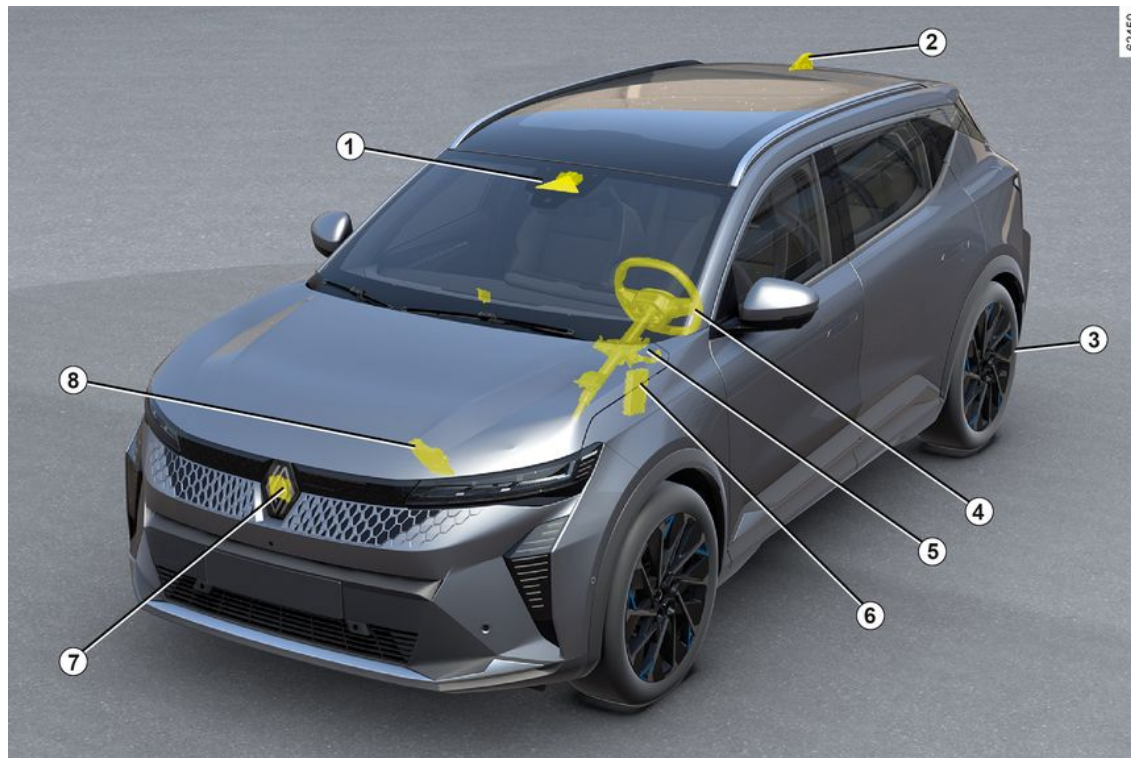

AKTIVNA POMOĆ U VOŽNJI

1 Kamera

Otkriva oznake na tlu i položaj vozila na različitim prometnim trakama. Prima informacije s radara **6** i spaja ih s vlastitim informacijama kako bi odredila putanju i brzinu vozila (ubrzanje/kočenje). Između ostalog, upravlja uključivanjem/isključivanjem parametara sustava (otvaranje vrata itd.).

Ovisno o vozilu, obrađuje informacije kako bi prepoznala prisutnost ruku vozača na kolu upravljača. Pazite da vjetrobransko staklo nije prekriveno (prljavštinom, blatom, snijegom itd.).

2 Antena i karte

(ovisno o državi i pretplati)
Karte cesta i određeni uvjeti vožnje (kružni tokovi i zavoji) preuzimaju se prema putu vozila. Sustav može predvidjeti usporavanje nakon promjene ograničenja brzine naznačenom na prometnim znakovima, ovisno o parametrima koje je odabrao vozač.

Sustav može i prilagoditi brzinu vozila pri približavanju oštrom zavoju ili kružnom toku.

3 Automatska parkirna kočnica

Održava vozilo zaustavljenim u određenim uvjetima.

4 Kapacitivni senzor

Ovisno o vozilu, otkriva prisutnost ruku na upravljaču.

5 Servo upravljač

Upravlja prednjim kotačima radi označavanja putanje vozila prema informacijama koje prenosi računalo **1**.

6 Računalo motora

Upravlja motorom te ga usmjerava da bi se provelo potrebno ubrzavanje.

7 Radar

Izračunava razmak između vašeg vozila i vozila ispred vas. Maksimalni domet sustava je približno 150 metara. Ovo se može razlikovati ovisno o uvjetima na cesti (reljef tla, vremenski uvjeti itd.) Pazite da područje radara nije prekriveno (prljavština, blato, snijeg, loše postavljena prednja registarska pločica), oštećeno, izmijenjeno (uključujući bojenje) ili da ga ne sakriva dodatna oprema postavljena na prednjem dijelu vozila (na rešetki ili logotipu itd.).

8 Aktivno upravljanje vozilom

Sustav pruža informacije o dinamici vozila računalo **1** (brzina, bočno ubrzanje itd.) i upravlja kočionim sustavom radi upravljanja usporavanjem i održavanja vozila zaustavljenim.



Da bi se omogućio ispravan rad sustava, područja radara i kamere moraju se održavati čistima i na njima se ne smiju izvoditi preinake.

AKTIVNA POMOČ U VOŽNJI

Komande

63563

3

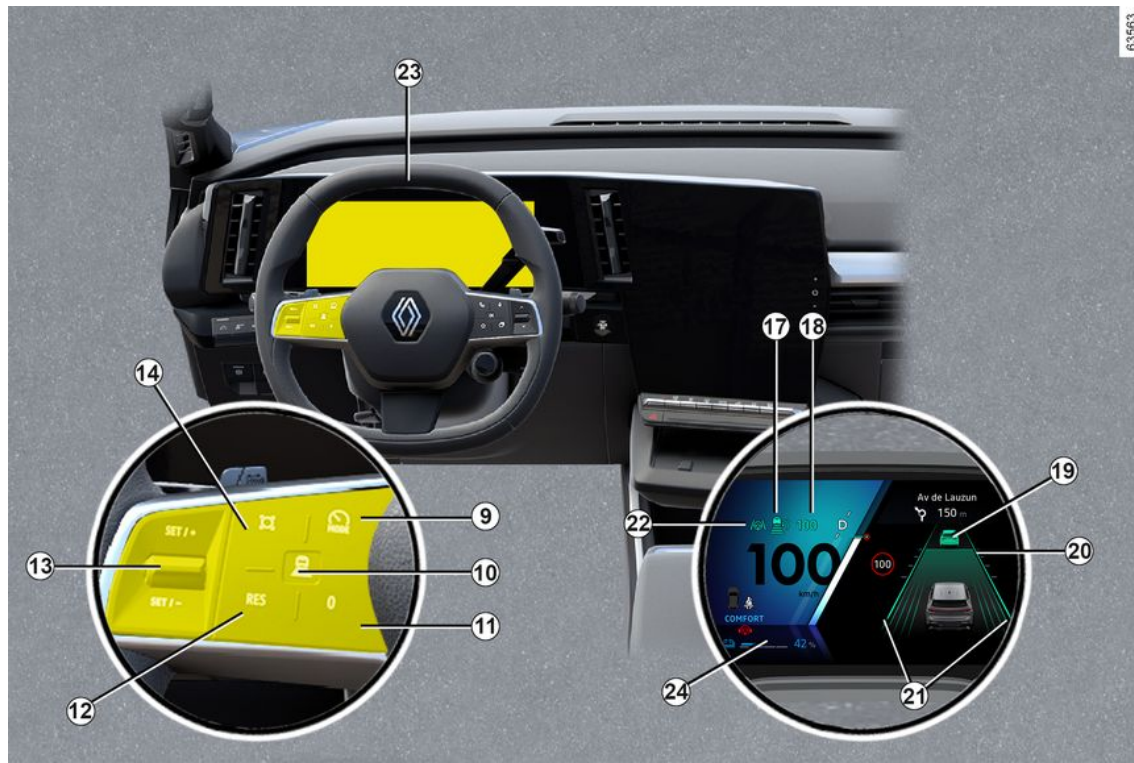

AKTIVNA POMOĆ U VOŽNJI

9. Prekidač za odabir/poništanje odabira pomoći pri vožnji, ovisno o vozilu:

- Active driver assist;
- Prilagodljivi regulator brzine.
- ograničavač brzine;
- Isključeno.

10. Postavke sigurnosnog razmaka

11. Postavlja funkciju u stanje mirovanja i pohranjuje ograničenu brzinu (0).

12 Dohvaća pohranjenu putnu brzinu (RES).

13

- Prema gore: aktivira, povećava putnu brzinu ili pohranjuje trenutačnu brzinu (SET/+).
- Prema dolje: aktivira, smanjuje putnu brzinu ili pohranjuje trenutačnu brzinu (SET/-).

14 Skočni gumb (ovisno o vozilu): prilagođava zadanu vrijednost brzine

otkrivenim ograničenjima brzine



→ 218

AKTIVNA POMOĆ U VOŽNJI

Prikazi na instrumentnoj ploči

17. Kontrolno svjetlo funkcije prilagodljivog regulatora brzine Stop

and Go .

18. Pohranjena putna brzina.

19. Vozilo ispred.

20. Pohranjeni sigurnosni razmak.

21. Pokazivači lijeve i desne crte

22. Kontrolno svjetlo "Funkcije za centriranje vozila u prometnoj traci"



Upravljač 23

Vozač mora uvijek držati ruke na kolu upravljača.

Ako vozač okrene upravljač dovoljnom snagom, funkcija "Centriranje vozila u prometnoj traci" obustavlja se kako bi vozač mogao ponovno preuzeti kontrolu nad vozilom.

U određenim uvjetima (oštri zavoji itd.) na kolu upravljača može se aktivirati vibracija u svrhu upozorenja vozača da mora vratiti kontrolu nad vozilom.

Ako vozač ne rukuje kolom upravljača (nisu otkrivene ruke na upravljaču), nakon nekoliko upozorenja isključit će

se funkcija za centriranje vozila u prometnoj traci.

Uključivanje/isključivanje funkcije "Active driver assist"

Uključivanje funkcije



Da biste uključili funkciju, pritisnite prekidač **9** onoliko puta koliko je potrebno za uključjenje.

Kontrolno svjetlo **22**  svijetli sivom bojom na instrumentnoj ploči. Zatim pritisnite komandu na kolu upravljača **13** prema gore (SET/+) ili prema dolje (SET/-).

Uključuje se sustav "Active driver assist", koji obuhvaća Prilagodljivi regulator brzine Stop and Go i funkciju "Centriranje vozila u prometnoj traci".

Zeleno kontrolno svjetlo **22**  i pokazivači lijeve i desne linije **21** prikazuju se na instrumentnoj ploči kao potvrda da funkcija radi i da usmjerava vaše vozilo prema središtu prometne trake.

Funkciju "Centriranje vozila u prometnoj traci" možete uvijek isključiti snažnim okretanjem kola upravljača. Čim prestanete okretati kolo upravljača, funkcija "Centriranje vozila u prometnoj traci" ponovno će se uključiti.

Napomena: ruke morate držati na kolu upravljača tijekom upotrebe funkcije "Centriranje vozila u prometnoj traci". Ni u kojem slučaju ne smijete maknuti ruke s kola upravljača.

Isključenje funkcije

Pritisnite prekidač **9**. Isključivanje funkcije potvrđeno je nestankom

kontrolnog svjetla **22**  i pokazivača desne i lijeve linije **21** s instrumentne ploče.

Napomena: ako je funkcija "Sprečavanje napuštanja vozne trake"

AKTIVNA POMOĆ U VOŽNJI

prethodno uključena i uvjeti to dopuštaju, automatski će se ponovno uključiti.

Podešavanje položaja u traci

(ovisno o vozilu)



Da biste uključili položaj u traci, funkcija "Centriranje vozila u prometnoj traci" mora biti u načinu rada za podešavanje, zeleno kontrolno svjetlo **22** mora biti prikazano na instrumentnoj ploči, a brzina vozila mora biti ispod 50 km/h.

U tim uvjetima možete podesiti svoj položaj u traci okretanjem kola upravljača blago udesno ili ulijevo, tako da se vozilo pomakne na odabranu stranu bez isključivanja

funkcije "Centriranje vozila u prometnoj traci". Čim je vaš pomak najmanje oko 15 cm od sredine trake, a vozilo se nije približilo na manje od 30 cm od ruba trake, imate oko 10 sekundi za precizno podešavanje pomaka. Vozilo ostaje u pomaknutom položaju kada prestanete ulagati napore da okrenete kolo upravljača. Linije **21** označavaju primijenjeni pomak. Kako biste se vratili u sredinu trake, lagano okrenite kolo upravljača u suprotnom smjeru, zatim prestanite okretati kad vozilo dođe od sredine.

U skladu određenim uvjetima (npr. zavoje, brzina), vozilo se automatski može ponovno centrirati.

"Funkcija centriranja vozila u prometnoj traci" nalazi se u stanju mirovanja

Funkcija "Centriranje vozila u prometnoj traci" automatski se stavlja u stanje mirovanja u sljedećim slučajevima:

- sustav više ne prepoznaje linije ili je prepoznao samo jednu liniju na vašoj prometnoj traci
- kada je prometna traka preuska ili preširoka
- sustav ne prepoznaje ruke na kolu upravljača;
- u nekim uvjetima vožnje (kružni tok, raskrižje, zavoj je preoštar itd.);

- brzina vozila veća je od približno 160 km/h ili 180 km/h, ovisno o vozilu;
- brzina vozila manja je od otprilike 48 km/h, bez vozila ispred;
- vozilo prelazi liniju;
- sustav ima privremene poteškoće (na primjer: kamera je prekrivena prljavštinom, blatom, snijegom, kondenzacijom itd.).

Neke radnje koje provodi vozač također prekidaju "Funkciju za centriranje vozila u prometnoj traci":

- uključivanje pokazivača smjera
- okrećući volan dovoljnom snagom.

Stanje mirovanja funkcije potvrđuje se

sivim kontrolnim svjetlom **22**  i pokazivačima desne i lijeve linije **21** na instrumentnoj ploči.



Važno: noge morate držati u blizini papučica i ruke na upravljaču u svakom trenutku da biste bili spremni za bilo koji događaj.

Nakon ispunjavanja svih uvjeta, funkcija ponovno usmjerava vozilo u prometnoj traci. Kontrolno svjetlo **22**



te pokazivači lijeve i desne linije

AKTIVNA POMOĆ U VOŽNJI

21 prikazuju se u zelenoj boji na instrumentnoj ploči.



Možete djelovati na **putanju vozila** okretanjem kola upravljača u bilo kojem trenutku.

Upozorenje "Drži ruke na volanu"



Kada "Funkcija za centriranje vozila u prometnoj traci" više ne prepoznaje vaše ruke na kolu upravljača, uključit će se nekoliko razina upozorenja:

- **nakon otprilike 15 sekundi**, na instrumentnoj se ploči prikazuje poruka "Drži ruke na volanu" u žutoj boji;
- **nakon otprilike 30 sekundi**, poruka "Drži ruke na volanu" pojavljuje se na instrumentnoj ploči, a kontrolno

svjetlo **24**  postaje crveno, uz zvučni signal čija se glasnoća postupno pojačava;

- **nakon otprilike 35 sekundi**, ako vozač ne stavi ruke na kolo upravljača nakon što se prikaže upozorenje, zvučno upozorenje oglašava se bez prekida. Potom se na kratko primjenjuju kočnice kako bi se vozača obavijestilo o tome da mora ponovno preuzeti kontrolu nad vozilom stavljanjem ruku na upravljač. Ako vozač ne reagira, funkcija "Active driver assist" uključit će svjetla upozorenja i početi usporavati vozilo do potpunog zaustavljanja.



Vozač može prekinuti ovaj manevar u bilo kojem trenutku postavljanjem ruku na kolo upravljača, kočenjem ili isključivanjem "Active driver assist".

- **sa zaustavljenim vozilom**, mjenjačem u položaju **P**, svjetla

upozorenja ostaju uključena, kontrolno

svjetlo **24**  se isključuje, a poruka "Držanje vozne trake isključeno" pojavljuje se u crvenoj boji na instrumentnoj ploči kako bi vas obavijestila. Da biste ponovno uključili funkciju, postavite ručicu mjenjača u položaj **D** i pritisnite komande na kolu upravljača **13** prema gore (SET/+) ili prema dolje (SET/-): sustav "Active driver assist" (koji se sastoji od funkcija "Stop and Go Prilagodljivi regulator brzine" i "Centriranje vozila u prometnoj traci") se uključuje ako su ispunjeni potrebni uvjeti.



Tijekom prve dvije razine upozorenja, kada sustav ponovno prepozna prisutnost ruku vozača na kolu upravljača, sustav zaustavlja upozorenja. Funkcija nastavlja usmjeravati vozilo u prometnoj traci.

Napomena: u nekim situacijama, funkcija "Centriranje vozila u prometnoj traci" možda više neće prepoznavati vaše ruke na kolu upravljača te može izdati upozorenje:

AKTIVNA POMOĆ U VOŽNJI

- vozač drži kolo upravljača vrlo lagano
- vozač nosi rukavice;
- ...



Upozorenje povezano s kapacitivnim senzorom: zabranjeno je postavljanje pribora na kolo upravljača (zaštitni poklopac i sl.).

U slučaju oštrog zavoja

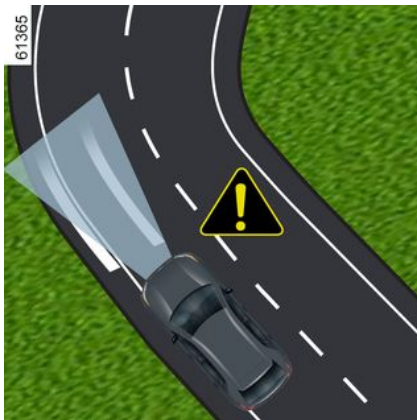

U slučaju oštrog zavoja i ovisno o brzini vozila, sposobnosti funkcije za zadržavanje u prometnoj traci bit će

ograničene te zahtijevaju trenutačnu radnju vozača na kolu upravljača kako bi funkcija mogla nastaviti održavati vozilo u prometnoj traci.

Ako vozač ne intervenira, funkcija pokreće vibriranje kola upravljača da bi ukazala na to da će vozilo ubrzo prijeći liniju te da vozač mora odmah djelovati.

Kontrolno svjetlo **22**  te pokazivač lijeve ili desne linije **21** prikazuju se u crvenoj boji na instrumentnoj ploči.

Ako vozilo u potpunosti prijeđe liniju i izađe iz prometne trake, ili ako je zavoj preoštar, funkcija "Centriranje vozila u prometnoj traci" stavlja se u stanje mirovanja.

Stanje mirovanja funkcije potvrđuje se

sivim kontrolnim svjetlom **22**  i pokazivačima desne i lijeve linije **21** na instrumentnoj ploči.



Funkcija "Centriranje vozila u prometnoj traci" ne može pomoći vozaču pri ulasku na kružni tok ili raskrižje i može se automatski prebaciti u stanje mirovanja.

U svim slučajevima vozač mora djelovati na upravljač kako bi upravljao putanjom vozila u tim uvjetima vožnje.

smetnje u radu

Ako je otkrivena neispravnost u radu funkcije "Centriranje vozila u prometnoj traci", na instrumentnoj ploči prikazuje se poruka "Pomoć pri vožnji nedostupna" ili "Provjeri pomoć pri vožnji" i funkcija se isključuje.

Obratite se ovlaštenom predstavniku marke.

Upozorenje



Sustav "Active driver assist" dodatna je pomoć u vožnji. Ni u kojem slučaju ne može zamijeniti vozačevu odgovornost za poštivanje ograničenja brzine i sigurnosnih razmaka ili njegovu pažnju.

Vozač mora uvijek imati kontrolu nad vozilom.

Vozač mora uvijek prilagoditi putanju i brzinu u skladu s okolicom i uvjetima vožnje, bez obzira na naputke sustava.

Osim linija koje označavaju prometne trake i znakova ograničenja brzine unutar granica otkrivanja sustava, sustav ne prepoznaje ostale prometne informacije (semafore, ostale prometne znakove, pješačke prijelaze itd.). Oni ne pokreću nikakvo upozorenje ili reakciju sustava.

"Active driver assist" upotrebljava funkcije "Stop and Go prilagodljivi regulator brzine" i "Centriranje vozila u prometnoj traci". Sustav se ni u kojem slučaju ne smije smatrati senzorom prepreke ili sustavom protiv sudara.

Sustav "Active driver assist" upotrebljavajte isključivo izvan naseljenih područja, na širokim cestama s vidljivim prometnim trakama.

Ne smije se upotrebljavati tijekom gustog prometa, na zavojitoj ili skliskoj cesti (poledica, voda na cesti, šljunak) ili tijekom nepovoljnih vremenskih uvjeta (magla, kiša, bočni vjetar itd.).

Opasnost od nesreće.

Zahvati/popravci sustava

- U slučaju udarca može se promijeniti poravnanje radara i/ili kamere i to može utjecati na njihov rad. Isključite sustav i obratite se ovlaštenom zastupniku.
- Svaki zahvat u blizini radara i/ili kamere (zamjene, popravci, preinake vjetrobranskog stakla, boja itd.) mora izvršiti ovlašteno osoblje.

Samo je ovlašteni servis kvalificiran za obavljanje zahvata na sustavu.



Isključivanje sustava

Sustav morate isključiti u sljedećim slučajevima:

- vozilo vozi zavojitom cestom;
- vozilo se vuče (u kvaru);
- vozilo vuče prikolicu ili kamp-kućicu;
- tijekom vožnje u tunelu ili blizu metalne konstrukcije
- prilikom dolaska vozila do naplatnih kućica, do područja s radovima na cesti ili na usku prometnu traku
- tijekom vožnje po vrlo strmom nagibu
- tijekom slabe vidljivosti (jako sunce, magla itd.);
- tijekom loših vremenskih uvjeta (kiša, snijeg, bočni vjetar itd.);
- tijekom vožnje skliskim kolnikom (kiša, snijeg, šljunak itd.);
- oštećeno je područje kamere (npr. unutarne ili vanjsko područje vjetrobranskog stakla) ili je vjetrobransko staklo puknuto ili iskrivljeno;
- oštećeno je područje radara (udarci i sl.);
- površina upravljača je oštećena ili vlažna.

U slučaju da se sustav ponaša na neuobičajeni način, isključite ga i obratite se ovlaštenom zastupniku.



Rad sustava mogu ometati ili oštetiti određeni uvjeti kao što su na primjer:

- prekriveno vjetrobransko staklo ili područje senzora (prljavština, led, snijeg, kondenzacija itd.). Učestalo provjeravajte čistoću i stanje vjetrobranskog stakla, metlica brisača vjetrobranskog stakla i prednjeg branika.
- složeno okruženje (tunnel, itd.);
- loši vremenski uvjeti (snijeg, jaka kiša, tuča, poledica itd.);
- loša vidljivost (noć, magla, itd.);
- loš kontrast između vozila ispred i okoline (npr. bijelo vozilo u snježnom području itd.);
- zaslijepljenost (jako sunce, svjetla vozila iz suprotnog smjera, itd.);
- uska, zavojita ili valovita cesta (oštri zavoji itd.);
- sustav prepoznaje linije katrana kao prometne crte;
- prometne trake koje se sužavaju/proširuju
- istrošene oznake na cesti, slabog kontrasta ili vrlo razmaknute jedne od drugih (linije su djelomično izbrisane, itd.);
- višestruke oznake na cesti (područje radova na cestama, klizave ceste koje se povezuju sa susjednim autocestama, tvrd rub kolnika itd.);
- prometni znakovi koji ne sadrže strelicu, smješteni na izlazu s autoceste;
- područje sa slabom poveziivošću zbog čega je nemoguće geolocirati vozilo ili karte koje nisu ažurne;
- vozilo sa značajnom razlikom u brzini;
- upotreba tepiha koji nisu prilagođeni vozilu. Na strani vozača upotrebljavajte isključivo tepihe prikladne za vaše vozilo, koji se pričvršćuju na prethodno ugrađena pričvršćenja, te redovito provjeravajte njihovo pravilno pričvršćenje. Nemojte postavljati više tepiha jedan na drugi. **Opasnost od zaglavljenja papučica.**

U tim slučajevima:

- **Postoji opasnost od neželjenog kočenja ili ubrzavanja.**
- **Postoji opasnost od neželjene i neispravne korekcije putanje ili se putanja uopće neće korigirati.**

Mnoge nepredvidljive situacije mogu utjecati na rad sustava. Neke predmete ili vozila koji se mogu pojaviti u području prepoznavanja kamere ili radara sustav može pogrešno interpretirati što može dovesti do neprikladnog ubrzavanja ili kočenja.

Uvijek mora paziti na iznenadne događaje koji se mogu dogoditi tijekom vožnje. Uvijek imajte vozilo pod kontrolom držanjem nogu u blizini papučica i ruku na upravljaču da biste mogli reagirati u bilo kojem slučaju.

POMOĆ PRI PARKIRANJU

Princip rada

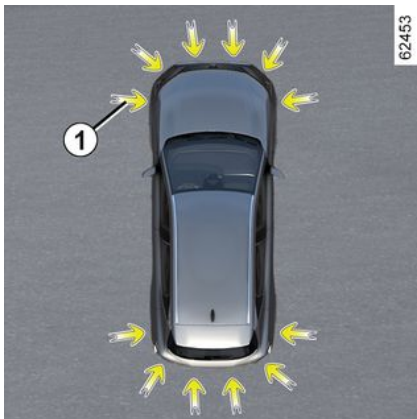

Ultrazvučni senzori označeni strelicama **1**, ugrađeni su u branike kako bi otkrili prepreke u blizini vozila.

Funkcija upozorava vozača zvučnim signalima i prikazom koji predstavlja područje na kojem je otkrivena prepreka.

Ovisno o opremi, sustav otkriva prepreke iza, ispred i s obje strane vozila.

Sustav Pomoći pri parkiranju uključuje se samo ako vozilo vozi brzinom manjom od otprilike 10 km/h.

Funkcija ne uzima u obzir sustave vuče ili nošenja koje sustav ne prepoznaje.



Ova funkcija predstavlja dodatnu pomoć u vožnji. Ona dakle ne može, niti u jednom slučaju,

zamijeniti oprez i odgovornost vozača prilikom vožnje unazad. Vozač uvijek mora paziti na iznenadne situacije koje se mogu desiti u vožnji: stoga prilikom upravljanja vozilom uvijek pazite na male, uske i pomične prepreke (kao što su, na primjer, djeca, životinje, dječja kolica, bicikli, kamenje, stupovi itd.) u mrtvom kutu.



U slučaju udarca u podvozje vozila prilikom vožnje (npr. kontakt s rubnim kamenom, povišenim pločnikom ili bilo kojom preprekom na cesti), možete oštetiti vozilo (npr. deformirati ovjes).

Kako bi se izbjegla opasnost od nesreće, dajte vozilo na pregled ovlaštenom servisu marke.

Položaj ultrazvučnih senzora **1**

Pobrinite se da područje oko ultrazvučnih senzora označeno strelicama **1** ne bude prekriveno (prljavštinom, blatom, snijegom, loše postavljenom/pričvršćenom registarskom pločicom), udareno, mijenjano (uključujući i boju na karoseriji) ili zaklonjeno dodatnom opremom ugrađenom na stražnjoj i/ili, ovisno o vozilu, prednjoj ili bočnoj strani vašeg vozila.

Napomena: na vozilima opremljenim funkcijom "360° Kamera" → **273** analiza okruženja vozila (zone **A** i **B**) ne prikazuje se u načinu "Prikaz područja iz ptičje perspektive" ili "Bočni prikaz".

POMOĆ PRI PARKIRANJU

Način rada

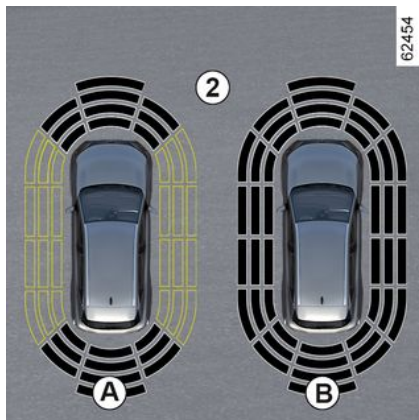

Zaslon **2** prikazuje okruženje vozila i oglašava zvučne signale.

Ovisno o opremi, možda će biti potrebno voziti nekoliko metara prije nego se uključi bočno otkrivanje.

Kada sva područja imaju sivu pozadinu, nadzire se cijeli prostor oko vozila.

- Zaslon **A**: u tijeku je analiza prostora oko vozila;
- Zaslon **B**: analiza prostora oko vozila je dovršena.

Otkrivanje prepreke

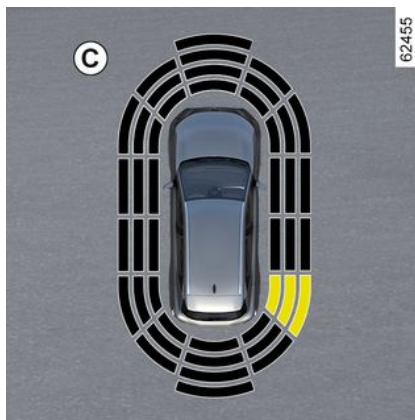

Otkrivena je većina predmeta koji se nalaze ispred, iza i sa strane vozila.

Frekvencija zvučnog signala će se povećavati kako se vozilo približava prepreci, sve dok ne postane neprekinuti zvučni signal na približno 20 cm za prepreku otkrivenu sa strane i približno 30 cm za prepreku otkrivenu srijeda ili straga.

Prikazuje se područje na kojem je otkrivena prepreka (prikaz **C**). Ovisno o vozilu, područje je prikazano zelenom, narančastom (ili žutom, ovisno o vozilu) ili crvenom bojom, ovisno o blizini otkrivenene prepreke.

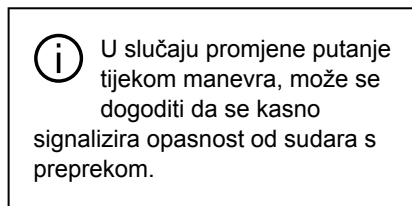

Poseban slučaj prepreka otkrivenih sa strane

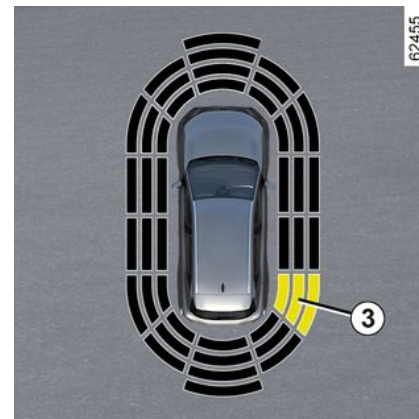

Ovisno o smjeru kotača, sustav određuje putanju vozila i upozorava na opasnost od sudara s preprekom **3** koja se nalazi sa strane vozila.

Kada se otkrije prepreka sa strane vozila:

- ako postoji opasnost od sudara zvučni signali se sve češće oglašavaju

POMOĆ PRI PARKIRANJU

kako se vozilo približava prepreci sve dok ne postanu stalni. Prikazuje se područje na kojem je otkrivena prepreka **3** (prikaz **D**).

– ako nema opasnosti od sudara prilikom približavanja prepreci neće se oglasiti niti jedan zvučni signal. Ovisno o vozilu, područje na kojem je otkrivena prepreka **3** prikazano je iscrtkano.



U slučaju promjene putanje tijekom manevra, može se dogoditi da se kasno signalizira opasnost od sudara s preprekom.

Uključivanje/isključivanje

Uključivanje/isključivanje na multimedijском zaslону 4

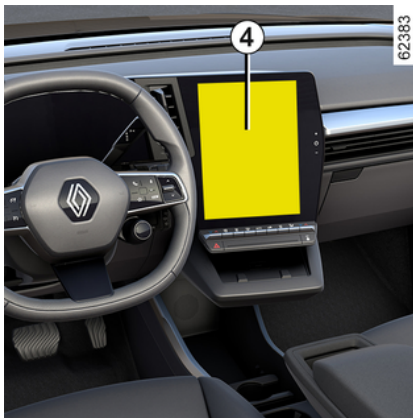

U načinu "Vozilo" na multimedijalnom zaslonu **4**, pritisnite izbornik "Pomoć pri parkiranju".

Aktivirajte ili deaktivirajte područja pokrivena ultrazvučnim detektorima.

Više informacija potražite u knjižici uputstava multimedijskog sustava.

Napomena: ovisno o vozilu, stražnje područje otkrivanja ne može se isključiti.

Automatsko isključivanje pomoći pri parkiranju sprijeđa

Sustav se isključuje:

- kada je brzina vozila veća od otprilike 10 km/h;
- ovisno o vozilu, kada je vozilo zaustavljeno više od otprilike pet

sekundi i kada je otkrivena prepreka (npr. prometni zastoj i sl.);

- kada je ručica mjenjača u položaju N ili P;
- kada se otkrije kvar u radu.

Napomena: ovisno o vozilu, ako je vozilo opremljeno kukom za vuču koju sustav prepoznaje, isključuje se samo funkcija Pomoć pri parkiranju.

3

Postavke



Iz sigurnosnih razloga ova podešavanja obavljajte dok je vozilo zaustavljeno.



Pri svakom pokretanju vozila, funkcija nastavlja status uključjenja koji je bio pohranjen u trenutku posljednjeg zaustavljanja motora.

Podešavanje postavki s multimedijском zaslónu 4

POMOĆ PRI PARKIRANJU

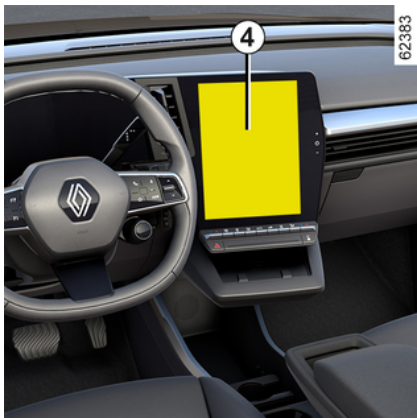

Dok je vozilo zaustavljeno, iz domena "Vozilo" na multimedijском zaslону 4, pritisnite izbornik "Pomoć pri parkiranju".

Više informacija potražite u knjižici uputstava multimedijскоg sustava.

Isključivanje zvuka sustava (ovisno o vozilu)

Uključite ili isključite zvuk pomoći pri parkiranju.

Napomena: ako isključite zvuk, pri približavanju prepri upozorit će vas samo zaslon.

Glasnoća pomoći pri parkiranju

Podesite glasnoću funkcije Pomoć pri parkiranju pomoću trake za glasnoću.



Pri svakom pokretanju vozila, funkcija nastavlja status uključjenja koji je bio pohranjen u trenutku posljednjeg zaustavljanja motora.

Posebni slučajevi

Možete ručno isključiti zvučna upozorenja ili, ovisno o vozilu, dotičnu zonu otkrivanja u slučaju da se:

- oprema za vuču, prenošenje ili prikolicu koju sustav ne prepoznaje nalazi ispred ultrazvučnih senzora;
- oštete ultrazvučni senzori.

Napomena: čak i ako je zvuk ugašen, zasloni će vas nastaviti upozoravati.

smetnje u radu

Kada sustav otkrije kvar: zvučni signal vas upozorava oko tri sekunde kada je uključen stupanj prijenosa za vožnju unatrag, popraćen porukom "Provjeriti park. senzore" na instrumentnoj ploči, ili sustav ne proizvodi zvuk ili prikaz kada je uključen stupanj prijenosa za vožnju unatrag.

Provjerite jesu li ultrazvučni senzori čisti.

Ako se kvar nastavi, obratite se ovlaštenom predstavniku marke.

POMOĆ PRI PARKIRANJU

Savjeti



Kada se vozilo kreće brzinom manjom od otprilike 10 km/h, neki izvori buke (motocikl, kamion, pneumatska bušilica itd.) mogu uključiti zvučna upozorenja sustava pomoći pri parkiranju.



Zahvati/popravci sustava

– U slučaju udarca može se promijeniti poravnanje senzora i to može utjecati na njihov rad. Isključite funkciju i obratite se ovlaštenom zastupniku.

– Svaki zahvat na području na kojem se nalaze senzori (popravci, zamjene itd.) mora izvršiti kvalificirani stručnjak.

Samo je ovlašteni servis kvalificiran za obavljanje zahvata na sustavu.

U slučaju smetnji na sustavu

Rad sustava mogu ometati ili oštetiti određeni uvjeti kao što su na primjer:

- loši vremenski uvjeti (snijeg, tuča, poledica, kiša, itd.);
- u slučaju izlaganja jakim elektromagnetskim valovima (pod visokonaponskim vodovima, itd.);
- neke vrste buke (motocikl, kamion, pneumatska bušilica itd.);
- postavljanje nekompatibilne kugle ili kuke za vuču.

Opasnost od lažnih upozorenja ili neprikazivanja upozorenja

Ako se sustav ponaša neuobičajeno, obratite se ovlaštenom predstavniku marke.

POMOĆ PRI PARKIRANJU



Ograničenja u radu sustava

- Područje oko senzora mora ostati čisto i na njemu se ne smiju raditi izmjene kako bi se omogućio ispravan rad sustava.
- Manje objekte koji se kreću u blizini vozila (motocikle, bicikle, pješake itd.) sustav možda neće prepoznati.
- Sustav možda neće otkriti prepreke koje su preblizu vozila.
- Sustav možda neće izdati upozorenje kada postoji značajna razlika u brzini drugih vozila ili prepreka.
- Tijekom promjene putanje tijekom manevra sustav može prijaviti prepreke s odgodom.
- Kad vozilo vuče prikolicu, stražnji sustav pomoći pri parkiranju mora biti isključen.

AKTIVNO NAGLO KOČENJE U VOŽNJI UNAZAD

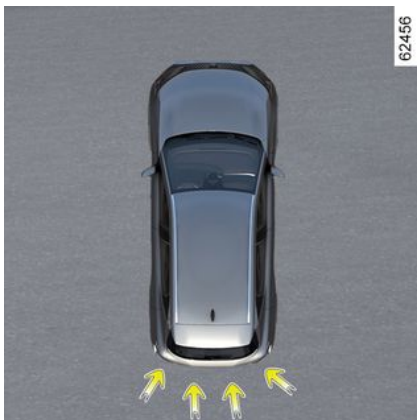

Uz funkciju "Pomoć pri parkiranju" → 257 i pomoću podataka iz četiri središnja senzora na stražnjem dijelu vozila sustav otkriva fiksne prepreke koje se nalaze iza vašeg vozila. Ako postoji značajna opasnost od sudara, sustav automatski pokreće kočenje vozila.

Napomena: pobrinite se da četiri središnja senzora na stražnjem dijelu vozila ne budu prekrivena (prljavštinom, blatom, snijegom itd.).

Način rada



Otkrivanje nepomičnih stražnjih prepreka

U stupnju za vožnju unatrag i pri brzinama između približno 3 km/h i 10 km/h, ako postoji opasnost od sudara s nepomičnom preprekom, sustav **automatski koči vozilo**. Vizualni

prikaz obavljenog podešavanja  2 prikazuje se na multimedijском zaslonu 1, popraćen zvučnim signalom.

Nakon zaustavljanja vozila, vozač mora držati vozilo u zaustavljenom položaju držeći nogu na papučici kočnice.



Ova funkcija predstavlja dodatnu pomoć u vožnji. Ta funkcija ni u kojem slučaju ne zamjenjuje oprez i odgovornost vozača koji stalno mora imati kontrolu nad svojim vozilom.



U slučaju udarca u podvozje vozila prilikom vožnje (npr. kontakt s rubnim kamenom, povišenim pločnikom ili bilo kojom preprekom na cesti), možete oštetiti vozilo (npr. deformirati ovjes). Kako bi se izbjegla opasnost od nesreće, dajte vozilo na pregled ovlaštenom servisu marke.

AKTIVNO NAGLO KOČENJE U VOŽNJI UNAZAD

Uključivanje, isključivanje sustava



Da biste aktivirali ili deaktivirali funkciju putem multimedijskog zaslona **1**, odaberite svijet "Vozilo", a zatim "Pomoć pri parkiranju". Odaberite "Aktivno stražnje kočenje u hitnom slučaju".

Ako je funkcija deaktivirana, kontrolno

svjetlo  **3** prikazuje se na multimedijском zaslonu.

smetnje u radu

Kad sustav otkrije smetnju u radu, aktivno naglo kočenje u stupnju za

vožnju unatrag automatski se deaktivira.

Kontrolno svjetlo  **3** prikazuje se na multimedijском zaslonu popraćeno, ovisno o vrsti kvara, sljedećom porukom na instrumentnoj ploči:

- « Parking senzori nedostupni » ;
- ili
- « Provjeriti park. senzore » ;
- ili
- « Pomoć pri vožnji nedostupna » ;
- ili
- « Provjeri pomoć pri vožnji ».

Očistite ultrazvučne senzore. Ako se problem i dalje javlja, potražite savjet Predstavnikа marke.



Ako je vozilo opremljeno kukom za vuču koju sustav prepoznaje i na vozilo je priključena prikolica, aktivno naglo kočenje u vožnji unatrag automatski se isključuje te se na instrumentnoj ploči prikazuje sljedeća poruka: "Prikolica: parking senzori

nedostupni", a prati je  kontrolno svjetlo **3** na multimedijском zaslonu.

Upozorenja



Aktivno naglo kočenje u vožnji unazad

Ova funkcija predstavlja dodatnu pomoć u vožnji. Funkcija ne može, u niti jednom slučaju, zamijeniti oprez i odgovornost vozača.

Neki klimatski i uvjeti okoliša mogu poremetiti ili oštetiti sustav. Posljedično, vozač uvijek mora biti spreman na iznenadne situacije koje se mogu desiti u vožnji: stoga prilikom manevriranja uvijek pazite da u mrtvom kutu nema malih, uskih i pomičnih prepreka (kao što su, na primjer, djeca, životinje, dječja kolica, bicikli, kamenje, stupovi, oprema za vuču itd.).

Aktiviranje ove funkcije može biti odgođeno ili onemogućeno ako sustav prepozna da vozač ima kontrolu nad vozilom (okretanje upravljača, pritiskanje papučica itd.).

Zahvati/popravci sustava

- U slučaju udarca mogu stradati stražnji senzori i njihove performanse. Isključite funkciju i obratite se ovlaštenom zastupniku.
- Svaki zahvat na području na kojem se nalaze senzori (popravke, zamjene, izmjene branika itd.) mora izvršiti kvalificirani stručnjak.

Samo je ovlašteni servis kvalificiran za obavljanje zahvata na sustavu.

Isključenje funkcije

Morate isključiti funkciju ako se vozilo vuče (otklanjanje kvara) ili ako je vozilo opremljeno šipkom za vuču koju sustav ne prepoznaje.

U slučaju da se sustav ponaša na neuobičajeni način, isključite ga i obratite se ovlaštenom zastupniku.

UPOZORENJE PRILIKOM IZLASKA IZ PARKIRNOG MJESTA

3

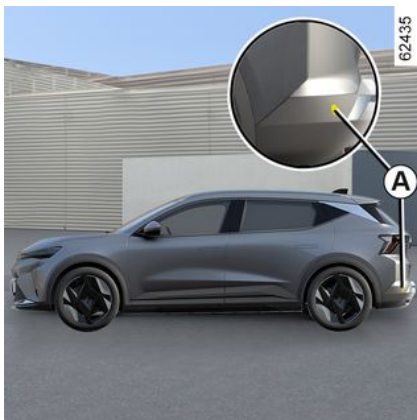

Koristeći se informacijama radara ugrađenih sa svake strane obloge stražnjeg branika (područje **A**), sustav upozorava vozača kad se drugo vozilo pojavi u području otkrivanja **B**.

Funkcija je uključena ako je:

– uključen je stupanj prijenosa za vožnju unatrag

i

– vozilo zaustavljeno ili vozi malom brzinom.

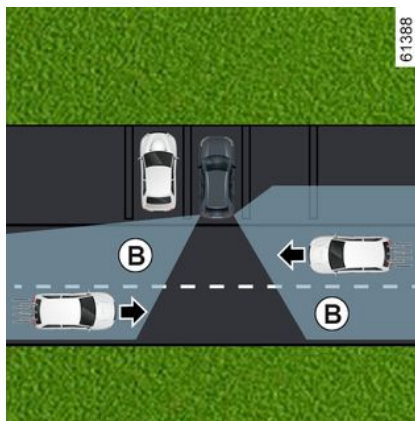

 Sposobnost otkrivanja sustava ovisi o okruženju vozila (nepomični predmeti itd.) i stanju obloge branika itd.

 Ova funkcija predstavlja dodatnu pomoć u vožnji. Ta funkcija ni u kojem slučaju ne zamjenjuje oprez i odgovornost vozača koji stalno mora imati kontrolu nad svojim vozilom.

Osobitost



Pazite da područje radara **A** nije zaklonjeno (naljepnicama, blatom, snijegom itd.).

Ako je radar zaklonjen, na instrumentnoj ploči prikazat će se poruka "Bočni radar nema vidljivost". Očistite područje na kojem se nalaze senzori.

UPOZORENJE PRILIKOM IZLASKA IZ PARKIRNOG MJESTA

Uključivanje/isključivanje na multimedijalnom zaslonu 1



Za uključivanje ili isključivanje funkcije pogledajte upute za multimedijalni sustav.

Odaberite "ON" ili "OFF".

Način rada

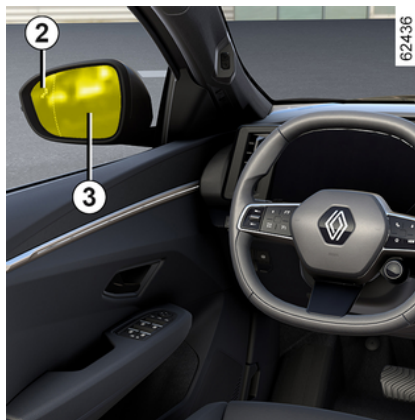

Funkcija vas upozorava ako je neko vozilo u području **B** i ako se približava vašem vozilu.

Kada se vozilo otkrije, kontrolna svjetla **2** svijetle na oba vanjska retrovizora **3**.

Napomena: redovito čistite vanjske retrovizore **3** kako bi kontrolna svjetla **2** ostala vidljiva.

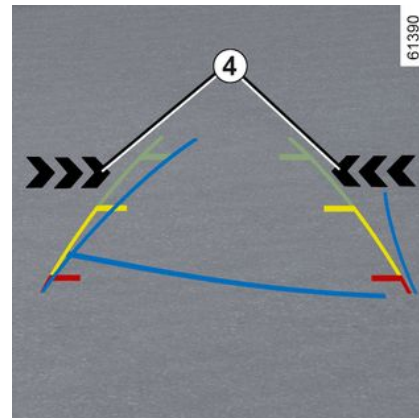

Kontrolna svjetla **4** na multimedijalnom zaslonu pokazuju vam na kojoj je strani otkriveno vozilo koje se približava.

Napomena: redovito čistite kameru kako ne bi bila zaklonjena.

Kontrolna svjetla **2** i **4** popraćena su zvučnim upozorenjem kada je uključen stupanj prijenosa za vožnju unazad i vozilo se kreće.

smetnje u radu

Ako je vozilo opremljeno kukom za vuču koju sustav prepoznaje i na vozilo je priključena prikolica, upozorenje prilikom izlaska iz parkirnog mjesta automatski se isključuje i na instrumentnoj se ploči

3

UPOZORENJE PRILIKOM IZLASKA IZ PARKIRNOG MJESTA

prikazuje sljedeća poruka: "Pomoć pri vožnji nedostupna".

Ako sustav otkrije pogrešku, na instrumentnoj se ploči prikazuje "provjeriti bočne radare". Obratite se ovlaštenom predstavniku marke.



Zbog prisutnosti senzora iza branika, preporučljivo je bilo kakav postupak koji se izvodi na braniku (popravak, zamjenu, bojenje itd.) prepustiti kvalificiranom stručnjaku.



Ograničenja u radu sustava

- Područje radara mora ostati čisto i ne njemu se ne smiju raditi izmjene kako bi se omogućio dobar rad sustava.
- Manje objekte (motocikle, bicikle, pješake itd.) koji se kreću prema vozilu sustav možda neće prepoznati.

Isključivanje funkcije

Funkciju morate isključiti u sljedećim slučajevima:

- područje radara **A** je oštećeno (obloga stražnjeg branika);
- vozilo je opremljeno kukom za vuču koju sustav ne prepoznaje.



Ova funkcija predstavlja dodatnu pomoć u vožnji. Ta funkcija ni u kojem slučaju ne zamjenjuje

oprez i odgovornost vozača koji stalno mora imati kontrolu nad svojim vozilom.

Sustav se ni u kojem slučaju ne smije smatrati senzorom prepreke ili sustavom protiv sudara.

Zahvati/popravci sustava

– U slučaju udarca, položaji radara mogu se poremetiti i tako ometati funkciju. Isključite funkciju i obratite se ovlaštenom zastupniku.

– Svaki zahvat na području na kojem se nalaze radari (popravak, zamjenu, rad na karoseriji itd.) mora izvršiti kvalificirani stručnjak.

Samo je ovlašteni servis kvalificiran za obavljanje zahvata na sustavu.

UPOZORENJE PRILIKOM IZLASKA IZ PARKIRNOG MJESTA



U slučaju smetnji na sustavu

Rad sustava mogu ometati ili oštetiti

određeni uvjeti kao što su na primjer:

- složeno okruženje (podzemno parkiralište, metalne strukture itd.)
- loši vremenski uvjeti (snijeg, jaka kiša, tuča, poledica itd.).

Isključivanje funkcije

Morate isključiti funkciju ako se vozilo vuče (otklanjanje kvara) ili ako je vozilo opremljeno šipkom za vuču koju sustav ne prepoznaje.

U slučaju da se sustav ponaša na neuobičajeni način, isključite ga i obratite se ovlaštenom zastupniku.

KAMERA ZA VOŽNJU UNATRAG

Način rada



Kada je uključen stupanj prijenosa za vožnju unazad, kamera **1** koja se nalazi na stražnjoj strani vozila prenosi prikaz područja iza vozila na multimedijalni zaslon **2** s tri linije indikatora udaljenosti **3**, **4** ili **5** (fiksne, pomične i za prikolicu).

Ovaj sustav za svoj rad upotrebljava više linija vodilja (pomičnu za putanju i nepomičnu za udaljenost). Kada se dosegne crveno područje, možete si pomoći prikazom branika kako biste se precizno zaustavili.



Fiksni indikatori udaljenosti **3**

Fiksni indikator udaljenosti uključuje oznake u boji **A**, **B** i **C** koje označavaju udaljenost iza vozila:

- **A** (crvena) na otprilike 30 centimetara od vozila;
- **B** (žuta) na otprilike 70 centimetara od vozila;
- **C** (zelena) na otprilike 150 centimetara od vozila.

Ovaj indikator udaljenosti ostaje fiksni i prikazuje putanju vozila ako su kotači u liniji s vozilom.

Pomični indikatori udaljenosti **4**

Prikazano je u plavoj boji na multimedijalnom zaslonu **2**. Označava putanju vozila ovisno o položaju upravljača.

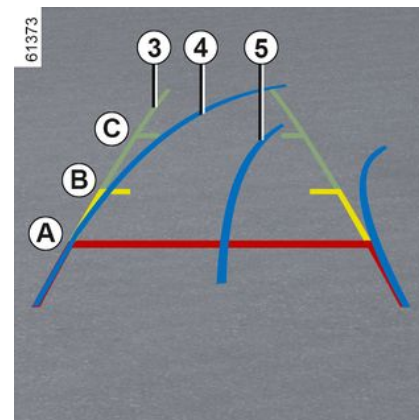

Indikatori udaljenosti prikolicе **5**

Prikazano je u plavoj boji na multimedijalnom zaslonu **2**. Označava putanju kuke za vuču prikolicе ovisno o položaju upravljača. Omogućuje vozaču da kuku za vuču postavi što bliže priključku za vuču prikolicе.

« Prikaz prikolicе »

Ako je prikolica povezana, dok je u stupnju prijenosa za vožnju unaprijed, izbornik "Kamera" u sustavu "Vozilo" na multimedijalnom zaslonu **2** kako biste kameri **1** omogućili prijenos prikaza stražnjeg okruženja tijekom otprilike 30 sekundi.

KAMERA ZA VOŽNJU UNATRAG

Postavke



Kada uključite stupanj prijenosa za vožnju unazad, na multimedijalnom zaslonu 2 pritisnite gumb "Postavke" kako biste dodali ili uklonili linije indikatora udaljenosti i prilagodili postavke slike kamere (svjetlina, kontrast itd.).

Više informacija potražite u knjižici uputstava multimedijskog sustava.



Pazite da kamera nije prekrivena (prljavštinom, blatom, snijegom, kapljicama vode itd.)

Funkcija " Zoom auto »

Ako se iza vozila otkrije prepreka, Zoom auto funkcija prebacuje trenutni zaslon na stražnji prikaz odozgo prema dolje.

Kako biste uključili/isključili Zoom auto , pogledajte upute za multimedijalne sadržaje.



Zaslon prikazuje obrnutu sliku, kao u retrovizoru.

Indikatori udaljenosti prikazani su projekcijom na ravnoj površini. Ove informacije nisu relevantne obzir u slučaju prijenosa na okomit predmet ili predmet na tlu.

Predmeti koji se pojavljuju na rubu zaslona mogu biti iskrivljeni.

U slučaju prejake svjetlosti (snijeg, vozilo na suncu itd.), vidljivost kamere može biti znatno smanjena.

Ako je prtljažnik otvoren ili nije pravilno zatvoren, prikazuje se poruka "Prtljažnik otvoren".

smetnje u radu

Kada je uključen stupanj prijenosa za vožnju unatrag, ako sustav otkrije

grešku u radu, na multimedijском zaslonu privremeno se prikazuje crni zaslon 2.

Uzrok može biti privremeni kvar koji utječe na kameru ili zaslon (jasnoća, fiksna slika, zakašnjela komunikacija itd.).

Ako se privremeni prikaz crnog zaslona nastavi, obratite se ovlaštenom prodavaču.



Ova je funkcija dodatna pomoć. Ona dakle ne može, u niti jednom slučaju, zamijeniti oprezniti odgovornost vozača.

Vozač uvijek mora paziti na iznenadne situacije koje se mogu desiti u vožnji: stoga prilikom upravljanja vozilom uvijek pazite na male, uske i pomične prepreke (kao što su, na primjer, djeca, životinje, dječja kolica, bicikli, kamenje, stupovi itd.) u mrtvom kutu.

KAMERA ZA VOŽNJU UNATRAG

Razlika između procijenjene i stvarne udaljenosti

3

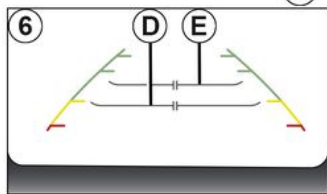
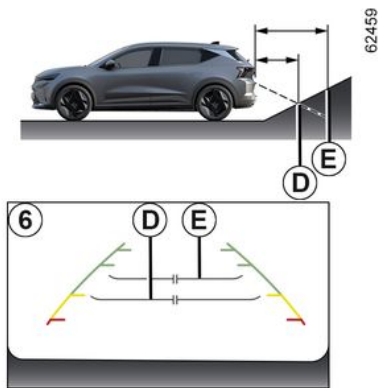

Vožnja unazad prema strmoj uzbrdici

Fiksne linije navođenja **6** prikazuju udaljenosti bliže nego što zaista jesu. Predmeti prikazani na zaslonu više su udaljeni na nagibu.

Na primjer, ako je na zaslonu prikazan predmet na **D**, njegova stvarna udaljenost je na **E**.

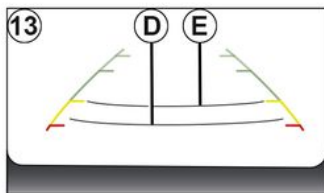
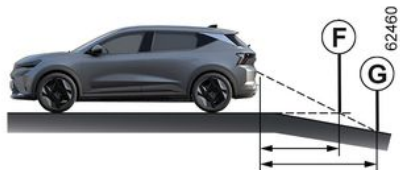

Vožnja prema naprijed prema strmoj nizbrdici

Fiksne linije navođenja **6** prikazuju udaljenosti dalje nego što zaista jesu. Stoga, predmeti prikazani na zaslonu zapravo su bliže na nagibu.

Na primjer, ako je na zaslonu prikazan predmet na **G**, njegova stvarna udaljenost je na **F**.

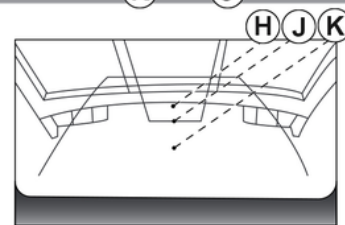
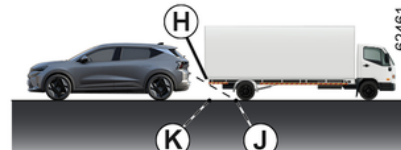

Vožnja unazad prema izbočenom predmetu.

Položaj **H** doima se dalje od položaja **J** na zaslonu. Međutim, položaj **H** nalazi se na jednakoj udaljenosti kao položaj **K**.

Putanja označena fiksnim i pomičnim linijama navođenja u obzir ne uzima visinu predmeta. Stoga postoji opasnost od sudara s predmetom prilikom vožnje unatrag prema položaju **K**.

KAMERA S PREGLEDOM OD 360°

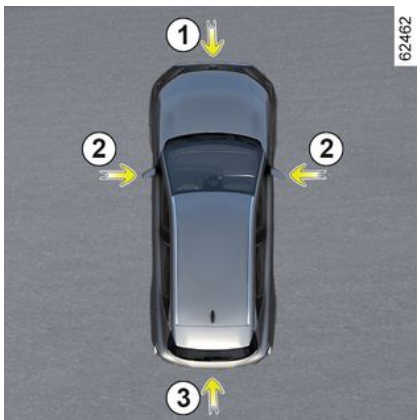

Ova značajka pomaže pri teškom upravljanju (npr. parkiranje) prikazivanjem okruženja vozila koristeći podatke iz kamere **1**, **2** i **3** koje se nalaze u oblozi prednjeg branika, vanjskim retrovizorima i na vratima prtljažnika te pomoću ultrazvučnih detektora **4** smještenima u oblogama branika.

Napomena: pripazite da kamere nisu prekrivene (prljavštinom, blatom, snijegom, kondenzacijom itd.).

Način rada

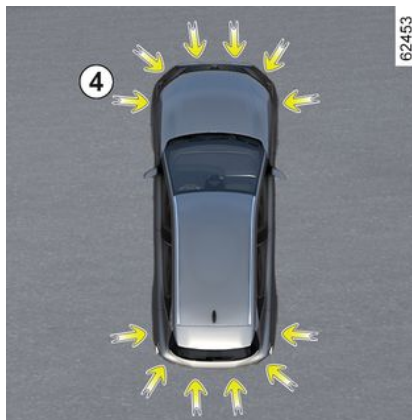

Kamere prenose nekoliko zasebnih prikaza na multimedijalni zaslon **5**.

One vam omogućuju pregled okruženja vozila:

- prednji prikaz područja (s pomoću kamere **1**): standardni prednji prikaz područja i prednji panoramski prikaz područja;
- stražnji prikaz područja (s pomoću kamere **3**): standardni stražnji prikaz područja i stražnji panoramski prikaz područja;



- prikaz područja iz ptičje perspektive (s pomoću kamere **1**, **2** i **3**): standardni prikaz područja iz ptičje perspektive i skočni prozor prikaza područja iz ptičje perspektive (po otkrivanju prepreke);
 - bočni prikaz područja (s pomoću kamere **2**): prednji bočni prikaz područja i stražnji bočni prikaz područja;
 - Prikaz 3D ;
 - prikaz područja prikolice.
- Ultrazvučni senzori prepoznaju prepreke ispred, iza i (ovisno o vozilu) sa strane vozila.

KAMERA S PREGLEDOM OD 360°

Prednja kamera 1



Prikaz prednje kamere prikazuje se na multimedijalnom zaslonu **5**.



Ova je funkcija dodatna pomoć. Ona dakle ne može, u niti jednom slučaju, zamijeniti oprez niti odgovornost vozača.

Vozač uvijek mora paziti na iznenadne situacije koje se mogu desiti u vožnji: stoga prilikom upravljanja vozilom uvijek pazite na male, uske i pomične prepreke (kao što su, na primjer, djeca, životinje, dječja kolica, bicikli, kamenje, stupovi itd.) u mrtvom kutu.

Stražnja kamera 3



KAMERA S PREGLEDOM OD 360°

Prikaz stražnje kamere prikazuje se na multimedijalnom zaslonu **5**.



Za stražnje prikaze područja na multimedijalnom se zaslonu **5** prikazuje se obrnuta slika stražnjeg prikaza područja, kao na retrovizoru.



Upotreba prednjeg ili stražnjeg prikaza područja: prilikom upravljanja vozilom na nagibu, predmeti prikazani na multimedijalnom zaslonu mogu biti bliže ili dalje nego što se čine. **Uzmite to u obzir kako biste mogli ispravno procijeniti udaljenost prije upravljanja.**

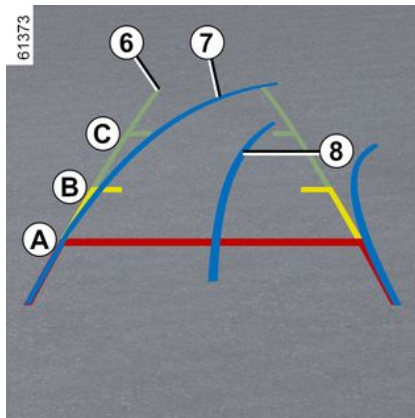

"Prednji" i "stražnji" prikaz područja koji se prenosi na multimedijalni zaslon **5** prikazuje se s jednom ili dvjema ili trima linijama indikatora udaljenosti **6**, **7** i **8**.

Ovaj se sustav početno upotrebljava s pomoću nekoliko indikatora udaljenosti (pomični indikator i indikator prikolice za putanju i fiksni za udaljenost).

Fiksne linije navođenja **6**

Fiksni indikator udaljenosti uključuje oznake u boji **A**, **B** i **C** koje označavaju udaljenost iza vozila:

- **A** (crvena) na otprilike 30 centimetara od vozila;
- **B** (žuta) na otprilike 70 centimetara od vozila;

– **C** (zelena) na otprilike 150 centimetara od vozila.

Pomični indikator udaljenosti **7**

Prikazano je u plavoj boji na multimedijalnom zaslonu **5**. On označava putanju vozila prema položaju kola upravljača tijekom prednjeg i stražnjeg prikaza područja.

Indikator udaljenosti prikolice **8**

Prikazano je u plavoj boji na multimedijalnom zaslonu **5**. Označava putanju kuke za vuču prikolice ovisno o položaju upravljača.

Omogućuje vozaču da kuku za vuču postavi što bliže priključku za vuču prikolice.



Prednje, stražnje i bočne linije navođenja prikazi su projicirani na ravnoj površini. Ta se informacija mora zanemariti u slučaju prijenosa na okomit predmet ili predmet na tlu. Predmeti koji se pojavljuju na rubu multimedijalnog zaslona mogu djelovati iskrivljeno. U slučaju prejake svjetlosti (snijeg, vozilo na suncu itd.), vidljivost kamere može biti znatno smanjena.

KAMERA S PREGLEDOM OD 360°



U kombiniranom prikazu s kamera:

- povišeni predmeti (pločnik, vozilo, itd.) mogu djelovati iskrivljeno iz ptičje perspektive;
- predmeti koji se nalaze iznad vozila nisu prikazani.

Prednja kamera na strani vozača 2

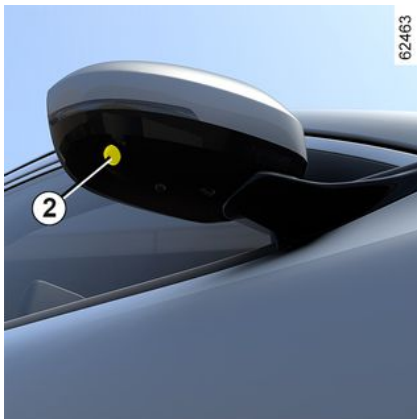

Kamera **2**, postavljena na vanjski retrovizor šalje bočni prikaz na multimedijalni zaslon **5**.

Ovisno o vozilu, multimedijски zaslon možete koristiti za promjenu iz prikaza područja iz ptičje perspektive u prednji prikaz područja. Više informacija potražite u knjižici uputstava multimedijskog sustava.

Prikaz područja iz ptičje perspektive



Prikaz područja iz ptičje perspektive: kombinirani je prikaz s kamera **1**, **2** i **3**.

Prikazuje gornji dio vozila i njegovo okruženje.

Može se koristiti za potvrđivanje prikaza položaja vozila u odnosu na njegovo neposredno okruženje (sprijeda, straga i bočno).



U načinu "prikaza područja iz ptičje perspektive"

predmeti koji se prikazuju na multimedijском zaslonu nalaze se dalje nego što se čini.

Uzmite to u obzir kako biste mogli ispravno procijeniti udaljenost prije upravljanja.

Bočni prikaz



Pritiskom na namjenski gumb **9** na multimedijском zaslonu dobit ćete prikaz koji kombinira prikaz područja iz ptičje perspektive i dva bočna prikaza područja.

KAMERA S PREGLEDOM OD 360°

Prednji panoramski prikaz područja ili stražnji panoramski prikaz područja

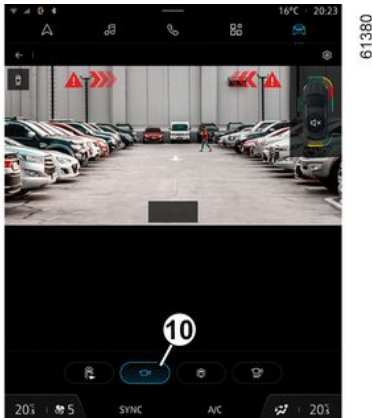

Na multimedijalnom zaslonu pritisnite na namjenski gumb **10** prikazat će vam se prednji panoramski prikaz područja.

Kada je uključen stupanj za vožnju unazad, prednji panoramski prikaz područja zamjenjuje se stražnjim panoramskim prikazom područja.

Napomena: prednji ili stražnji panoramski prikaz područja mijenjaju se ovisno o kutu upravljača radi poboljšanja vidljivosti vozača.

3D prikaz

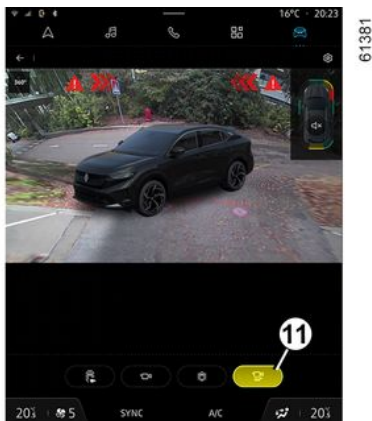

Na multimedijalnom zaslonu pritisnite namjenski gumb **11** za 3D (trodimenzionalni) prikaz vozila i područja oko njega.

"Prikaz područja prikolice"



Ako je prikolica povezana, u stupnju prijenosa za vožnju unaprijed, pritisnite izbornik "Kamera s prikazom od 360°" u načinu rada "Vozilo" na multimedijalnom zaslonu **5** kako biste kameri **3** omogućili prijenos prikaza prostora oko vozila tijekom otprilike 30 sekundi.

KAMERA S PREGLEDOM OD 360°

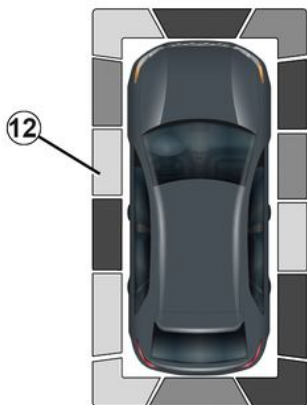

61448

- žuta: prepreka je udaljena između 30 i 50 cm.
- crvena: prepreka je udaljena manje od 30 cm.

Te linije prikazuju i mjesta na kojima su prepreke prepoznate, što je označeno njihovim položajem u odnosu na simbol "Vozilo".

Za više informacija pogledajte → 257.

Funkcija "Automatsko zumiranje"



62464

Ako se u blizini prednjeg ili stražnjeg dijela vozila otkrije prepreka, "Zoom auto" prebacuje trenutni zaslon na određeni zaslon (pogled odozgo prema dolje, prednji ili stražnji prikaz).

Za uključivanje ili isključivanje funkcije "Zoom auto", pogledajte upute za multimedijalne sadržaje.

Uključivanje/isključivanje



62383

Uključivanje automatskog načina rada

Dok je vozilo zaustavljeno, a motor radi, automatski način rada uključuje se prilikom uključivanja brzine za vožnju unazad. Stražnji prikaz područja i prikaz područja iz ptičje perspektive prikazani su na multimedijalnom zaslonu 5.

Kada dođe do brze promjene stupnja prijenosa iz brzine za vožnju unatrag u brzinu za vožnju unaprijed, stražnji prikaz područja i prikaz područja iz

Kada se prikaže sustav "Kamera s prikazom od 360°", možete mijenjati prikaze područja (npr. zamijeniti stražnji prikaz područja stražnjim panoramskim prikazom područja).

Otkrivanje prepreke

Ako funkcija "Pomoć pri parkiranju" otkrije jednu ili više prepreka oko vozila dok je sustav uključen, u različitim će se prikazima područja prikazivati linija indikatora 12.

Uz zvučno upozorenje, linije indikatora različitim bojama prikazuju blizinu prepreka:

- zelena: prepreka je udaljena između 50 i 70 cm.

KAMERA S PREGLEDOM OD 360°

ptičje perspektive zamijenjeni su prednjim prikazom područja i prikazom područja iz ptičje perspektive na multimedijalnom zaslonu **5**.

Automatski način rada je isključen:

- nakon otprilike tri sekunde, prilikom prebacivanja iz stupnja prijenosa za vožnju unatrag u položaj N ili P ;
- nakon približno tri minute, ako se vozilo kreće naprijed ili natrag (npr. izvođenje manevra) prije pomicanja ručice u položaj N ili P ;
- kada brzina vozila koje se kreće prema naprijed prelazi 10 km/h.

Ručni način rada

Da biste aktivirali ručni način rada, dok je vozilo zaustavljeno i motor radi, u načinu rada "Vozilo" na multimedijalnom zaslonu **5**, pritisnite izbornik "Kamera s pregledom od 360°" i na multimedijalnom zaslonu prikazat će se prednji prikaz područja iz ptičje perspektive.

Ručni način rada se isključuje:

- kada brzina vozila koje se kreće prema naprijed dostigne 10 km/h
- kada se ručica mjenjača ne upotrebljava otprilike tri minute.



– Nemojte koristiti ovu funkciju dok su vanjski retrovizori preklapljeni.

- Prije korištenja ove funkcije provjerite jesu li vrata prtljažnika ispravno zatvorena.
- Nemojte stavljati predmete na kamere ili ispred njih.

Razlika između procijenjene i stvarne udaljenosti

Vožnja naprijed ili unatrag prema strmoj uzbrdici

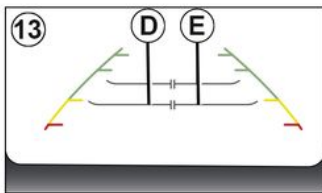

Fiksne linije navođenja **13** prikazuju udaljenosti bliže nego što zaista jesu.

Predmeti prikazani na zaslonu više su udaljeni na nagibu.

Na primjer, ako je na zaslonu prikazan predmet na **D**, njegova stvarna udaljenost je na **E**.

Vožnja unaprijed ili unatrag prema strmoj nizbrdici

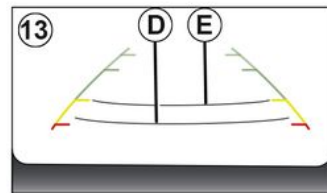
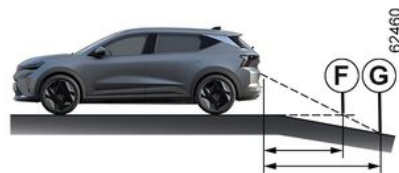

Fiksne linije navođenja **13** prikazuju udaljenosti dalje nego što zaista jesu.

Stoga, predmeti prikazani na zaslonu zapravo su bliže na nagibu.

Na primjer, ako je na zaslonu prikazan predmet na **G**, njegova stvarna udaljenost je na **F**.

KAMERA S PREGLEDOM OD 360°

Vožnja unaprijed ili unatrag prema izbočenom predmetu.

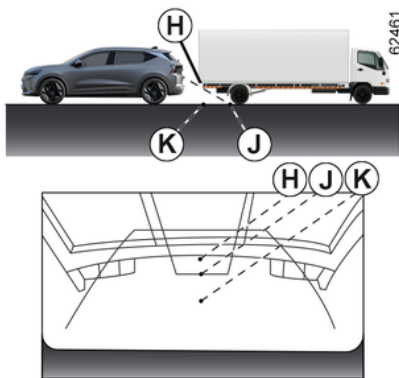

Položaj **H** doima se dalje od položaja **J** na zaslonu. Međutim, položaj **H** nalazi se na jednakoj udaljenosti kao položaj **K**.

Putanja označena fiksnim i pomičnim linijama navođenja u obzir ne uzima visinu predmeta. Stoga postoji opasnost od sudara s predmetom prilikom vožnje unatrag prema položaju **K**.

Ograničenja u radu sustava

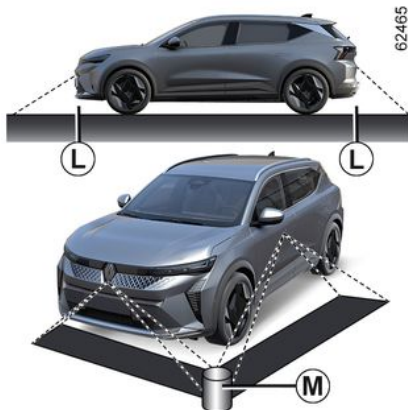

Sustav ne može prikazati predmete koji se nalaze u određenim područjima.

U prednjem ili stražnjem načinu prikaza područja, sustav se ne može koristiti za prikaz predmeta u području **L**.

U načinu područja prikaza iz ptičje perspektive, sustav se ne može koristiti za prikaz velikih predmeta u području **M** (blizu ruba prikazanog područja).

Podešavanje prikaza



Kada se prikaže sustav "Kamera s prikazom od 360°", možete mijenjati prikaze područja (npr. zamijeniti stražnji prikaz područja stražnjim panoramskim prikazom područja).



Iz sigurnosnih razloga ova podešavanja obavljajte dok je vozilo zaustavljeno.

Kada je ručica mjenjača u R položaju, dostupan će biti sljedeći prikaz:

KAMERA S PREGLEDOM OD 360°

– zaslon podijeljen na stražnji prikaz područja / prikaz područja iz ptičje perspektive

ili

– stražnji panoramski prikaz područja;

ili

– bočni prikazi područja / prikaz područja iz ptičje perspektive (ovisno o vozilu);

ili

– Prikaz 3D (ovisno o vozilu).

Prilikom prelaska iz stupnja prijenosa za vožnju unatrag na Ppoložaj, dostupni su sljedeći prikazi:

– zaslon podijeljen na stražnji prikaz područja i prikaz područja iz ptičje perspektive;

ili

– stražnji panoramski prikaz područja (ovisno o vozilu);

ili

– bočni prikazi područja / prikaz područja iz ptičje perspektive (ovisno o vozilu);

ili

– Prikaz 3D (ovisno o vozilu).

Prilikom prelaska iz stupnja prijenosa za vožnju unatrag na Dpoložaj, dostupni su sljedeći prikazi:

– zaslon podijeljen na prednji prikaz područja i prikaz područja iz ptičje perspektive;

ili

– prednji panoramski prikaz područja;

ili

– bočni prikaz područja / prikaz područja iz ptičje perspektive;

ili

– Prikaz 3D.

Podešavanje postavki kamere

Kada se na multimedijalnom zaslonu prikaže sustav "kamere s pregledom od 360°", pritisnite gumb "Postavke" da biste dodali linije indikatora udaljenosti ili ih uklonili te prilagodili parametre slike kamere (svjetlina, kontrast itd.).

Više informacija potražite u knjižici uputstava multimedijskog sustava.

Napomena: iz sigurnosnih razloga, prikazi nisu dostupni u izborniku "Postavke" dok se vozilo kreće.

PARKIRANJE SLOBODNIH RUKU

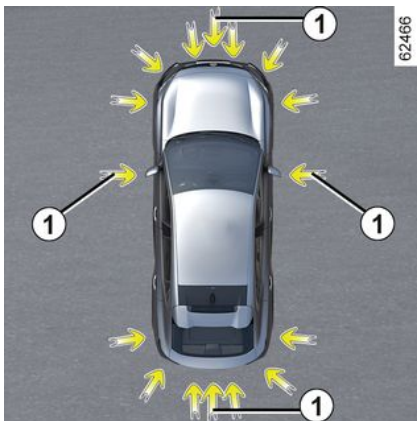

Kako je označeno strelicama **1**, ultrazvučni detektori ugrađeni u branike vozila pomažu pronaći dostupna parkirna mjesta i pomažu pri izvođenju parkirnog manevara.

Kada uklonite ruke s upravljača moguće je upravljati samo:

- papučicom gasa
- papučicu kočnice;
- ručicom mjenjača.

Nadzor nad vozilom možete preuzeti u bilo kojem trenutku upotrebom upravljača.

Pokretanje

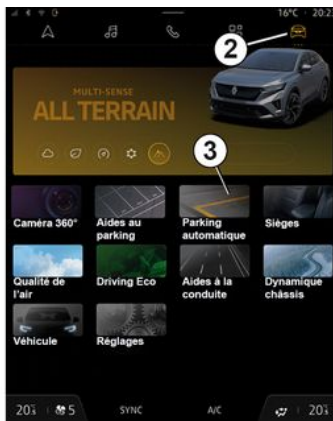

Kad je vozilo zaustavljeno ili se kreće pri brzini manjoj od otprilike 30 km/h, nekoliko je načina na koje možete pristupiti funkciji:

- putem multimedijskog zaslona **4**, pristupite načinu rada "Vozilo" **2** i pritisnite izbornik "Parkiranje bez upotrebe ruku" **3**;
- putem widgeta "Parkiranje bez upotrebe ruku" (ako ga je kupac konfigurirao);
- uz pomoć gumba "Omiljeno" na upravljaču (ako ga je kupac konfigurirao);
- ovisno o vozilu, putem prečaca "Parkiranje bez upotrebe ruku" u prikazu kamere s pregledom od 360°.

Osobitosti

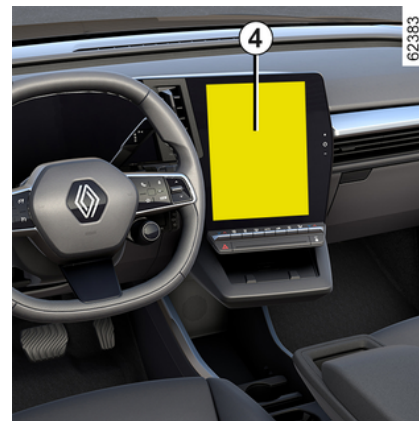

Ultrazvučni detektori označeni strelicama **1** ne smiju biti prekriveni (prljavštinom, blatom, snijegom, loše postavljenim registarskim tablicama itd.).

PARKIRANJE SLOBODNIH RUKU

Odabir manevara



61346

Sustav može obaviti tri vrste manevriranja:

- paralelno parkiranje **5**;
- okomito parkiranje **6**;
- izlaz iz mjesta za paralelno parkiranje **7**.

Na multimedijalnom zaslonu **4** odaberite manevar koji želite izvesti.

Napomena: prilikom pokretanja vozila ili nakon uspješnog uzdužnog parkiranja uz pomoć sustava po zadanom se predlaže pomoć pri izlasku uzdužno parkirano vozila s parkirnog mjesta.

U ostalim se slučajevima zadani manevar može postaviti na multimedijском zaslonu **4**.

Više informacija potražite u knjižici uputstava multimedijskog sustava.

 Pokretanje sustava popraćeno je uključivanjem kontrole udaljenosti pri parkiranju i, na vozilima koja su njome opremljena, uključivanjem kamere za vožnju unatrag ili kamere s pregledom od 360° da bi se vozaču olakšao pregled manevara → **257**, → **270**, → **273**.

Način rada

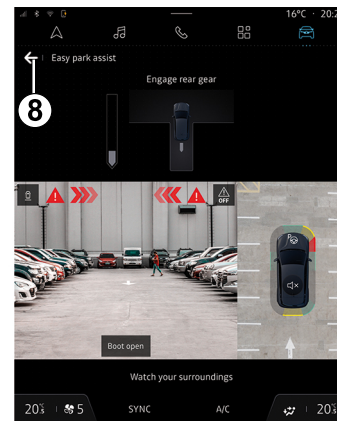

61393

3

Parkiranje

Sve dok je brzina vozila manja od približno 30 km/h, sustav traži slobodno parkirno mjesto s obje strane vozila.

Kada je otkriveno parkirno mjesto, ono se prikazuje na multimedijском zaslonu **4**, označeno slovom "P". Vozite polako dok se ne prikaže poruka "STOP" popraćena zvučnim signalom. Ako pronađete više od jednog mjesta, morate odabrati željeno mjesto dodiranjem na zaslon.

Parkirno mjesto zazeleni na multimedijском zaslonu **4** i označeno je slovom "P".

PARKIRANJE SLOBODNIH RUKU

- Zaustavite vozilo;
- uključite brzinu za vožnju unazad.

Kontrolno svjetlo  pali se na instrumentnoj ploči popraćeno zvučnim signalom.

- Pustite upravljač;
- slijedite upute sustava na multimedijalnom zaslonu **4**.

Brzina ne smije prelaziti otprilike 7 km/h.

Gašenje kontrolnog svjetla  na instrumentnoj ploči popraćeno zvučnim signalom obavještava vas o kraju manevra.



Ova funkcija predstavlja dodatnu pomoć u vožnji. Stoga ona ni u kojem slučaju ne može

zamijeniti oprez i odgovornost vozača tijekom manevriranja (vozač mora uvijek biti spreman kočiti).

Izlaz uzdužno parkiranog vozila

- Aktivirajte funkciju "Parkiranje bez upotrebe ruku";
- odaberite način rada "Izlazak s mjesta za bočno parkiranje";

- aktivirajte svjetla pokazivača smjera na strani na kojoj želite izaći iz vozila; Ako su ispunjeni svi uvjeti, na multimedijalnom zaslonu prikazat će se poruka **4** da započnete manevr.
- za pokretanje pritisnite "OK".

Kontrolno svjetlo  pali se na instrumentnoj ploči popraćeno zvučnim signalom.

- Pustite upravljač;
- Izvodite manevre naprijed i natrag prema uputama prikazanim na multimedijalnom zaslonu **4** i uz pomoć upozorenja sustava za pomoć pri parkiranju.

Brzina ne smije prelaziti otprilike 7 km/h.

U trenutku kada vozilo bude u položaju za izlazak iz parkirnog mjesta,

kontrolno svjetlo  nestaje s instrumentne ploče popraćeno zvučnim signalom, a na multimedijalnom zaslonu **4** prikazuje se poruka koja potvrđuje da je manevr dovršen.



Pri manevriranju kolo upravljača može se brzo okretati: ne stavljajte ruke unutra i pazite da krakovi upravljača ništa ne zahvate.

Prekid/nastavak manevra

Manevr se obustavlja u sljedećim slučajevima:

- kad je vozilo predugo zaustavljeno
- kada prepreka na putanji sprječava kraj manevra
- kad se motor zaustavi
- kad se otvore vrata ili prtljažnik.



kontrolno svjetlo nestaje s instrumentne ploče uz zvučni signal kojim vas se upozorava da je manevr prekinut. Razlog prekida manevra prikazat će se na multimedijalnom zaslonu **4**.

Provjerite:

- jeste li pustili upravljač;
- i
- jesu li sva vrata vozila i vrata prtljažnika zatvorena;
- i
- ima li prepreka na putanji

PARKIRANJE SLOBODNIH RUKU

i
– je li motor pokrenut.

Treperenje kontrolnog svjetla  označava da je sustav opet dostupan i manevar se može nastaviti.

Da biste nastavili s maneuvrom, pritisnite izbornik "Značajke za pomoć

pri parkiranju". Kontrolno svjetlo  se pali na instrumentnoj ploči.

Sljedite upute prikazane na višefunkcijskom zaslonu **4**.

Poništavanje manevara

Manevar se otkazuje u sljedećim slučajevima:

- kada preuzmete kontrolu nad upravljačem
- brzina vozila veća je od 7 km/h
- pritiskom na gumb **8**;
- tijekom manevara napravili ste više od 10 pomaka prema naprijed/unazad;
- senzori za kontrolu udaljenosti pri parkiranju zaprljani su ili zaklonjeni;
- manevar je predugo bio prekinut.

 Kontrolno svjetlo nestaje s instrumentne ploče uz zvučni signal kojim vas se upozorava da je manevar prekinut. Razlog otkazivanja manevara

prikazat će se na multimedijalnom zaslonu **4**.

Funkcija je nedostupna

Kad odaberete jedan od načina uključivanja sustava, ako radni uvjeti nisu zadovoljeni, na instrumentnoj ploči pojavit će se poruka "Parkiranje bez upotrebe ruku nije dostupno" da bi vas obavijestila da ta funkcija nije dostupna.

smetnje u radu

Kada funkcija otkrije smetnje u radu, na instrumentnoj se ploči prikazuje sljedeća poruka:

- "Provjerite pomoć pri parkiranju",

popraćena kontrolnim svjetlom ;

ili

- "Provjerite parkirne senzore";

ili

- "Provjerite Pomagala pri parkiranju".

Očistite ultrazvučne senzore. Ako se problem i dalje javlja, potražite savjet Predstavnika marke.

Napomena: ako je funkcija neispravna, vozilo se neće imobilizirati. Odmah preuzmite upravljanje vozilom.

Upozorenja



Ova funkcija predstavlja dodatnu pomoć u vožnji. Ta funkcija ni u kojem slučaju ne zamjenjuje oprez i odgovornost vozača koji stalno mora imati kontrolu nad svojim vozilom. Pazite da manevar obavite u skladu s važećim lokalnim prometnim propisima.

Vozač uvijek mora biti spreman na iznenadne situacije koje se mogu desiti u vožnji: stoga prilikom manevriranja uvijek pazite da u mrtvom kutu nema malih, uskih i pomičnih prepreka (kao što su, na primjer, djeca, životinje, dječja kolica, bicikli, kamenje, stupovi, oprema za vuču itd.).

Zahvati/popravci sustava

- U slučaju udarca mogu se pojaviti smetnje u radu senzora. Isključite funkciju i obratite se ovlaštenom zastupniku.
- Svaki zahvat na području na kojem se nalaze senzori (popravke, zamjene, izmjene vanjskih obloga itd.) mora izvršiti kvalificirani stručnjak.

Samo je ovlaštenu servis kvalificiran za obavljanje zahvata na sustavu.

U slučaju smetnji na sustavu

U nekim uvjetima rad sustava može biti ometan ili narušen, kao, na primjer, u lošim vremenskim uvjetima (snijeg, tuča, led itd.).

U slučaju da se sustav ponaša na neuobičajeni način, isključite ga i obratite se ovlaštenom zastupniku.

Postoji opasnost od pogrešnih lažnih upozorenja.

Ograničenja u radu sustava

- Sustav možda neće otkriti predmete u mrtvim kutovima senzora.
- Prije i tijekom čitavog procesa manevriranja uvijek provjeravajte je li parkirno mjesto koje predlaže sustav zaista još uvijek dostupno i bez prepreka.
- Sustav se ne smije upotrebljavati ako vučete prikolicu ili ako na vašem vozilu ili na susjednim vozilima postoji sustav za vuču ili prenošenje tereta.

SIGURNI IZLAZAK IZ VOZILA

Opis

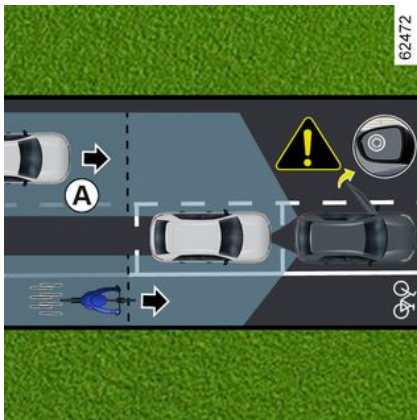

Ova je funkcija dodatna pomoć u vožnji radi sigurnosti putnika u vozilu. Svrha je funkcije "Sigurni izlazak iz vozila" upozoriti vozača i/ili putnike na potencijalnu opasnost prilikom otvaranja vrata kad je vozilo zaustavljeno.

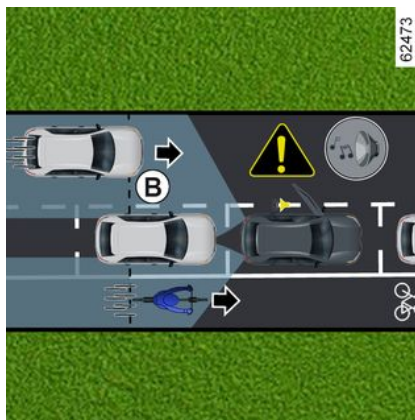

Na temelju informacija koje prenose senzori ugrađeni u svaku stranu stražnjeg branika (područje **C**) funkcija upozorava vozača na sljedeće:

- kada je drugo vozilo (ili motocikl, bicikl, pješak itd.) unutar područja otkrivanja **A**;

i

- ako postoji opasnost od sudara s vozilom (ili motociklom, biciklom, pješakom itd.) u području **B**.

Osobitost

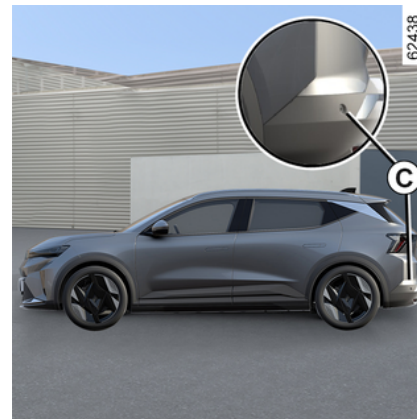

Pobrinite se da područje **C** oko radara sa svake strane obloge stražnjeg branika nije zaklonjeno (prljavštinom, blatom, snijegom itd.).

Ako je jedan od radara zaklonjen, na instrumentnoj ploči prikazuje se poruka "Bočni radari bez vidljivosti". Očistite područje na kojem se nalaze senzori.

Funkciju morate isključiti u sljedećim slučajevima:

- područje radara **C** oštećeno je (obloga stražnjeg branika);
- vozilo je opremljeno kukom za vuču koju sustav ne prepoznaje.

SIGURNI IZLAZAK IZ VOZILA

Način rada



Kad se vrata otvore, ako se otkrije objekt koji se kreće, kontrolno svjetlo **1** prikazuje se na vanjskom retrovizoru **2** i, ovisno o vozilu, uključuju se unutarnja svjetla na prednjim vratima.

Napomena: redovito čistite vanjske retrovizore **2** da bi kontrolno svjetlo **1** ostalo vidljivo.



Kada je otkriveni objekt vrlo blizu, oglasit će se zvučni signal i bit će popraćen porukom upozorenja **3** "Otkrivena prepreka sa strane vozila" na instrumentnoj ploči.

Napomena: sustav ostaje aktivan oko 45 minuta nakon isključivanja kontakta.

Uključivanje/isključivanje funkcije putem multimedijskog zaslona 4

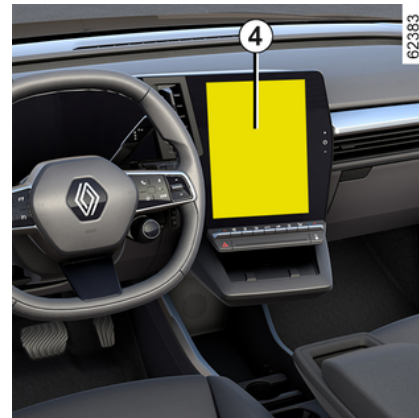

Za uključivanje ili isključivanje funkcije pogledajte upute za multimedijalni sustav.

 Kad je vozilo otključano, funkcija se vraća na posljednji spremljeni status na multimedijalnom zaslonu.

Uvjeti kada sustav neće raditi

– vozilo se kreće i nije u potpunosti zaustavljeno;

SIGURNI IZLAZAK IZ VOZILA

- vozilo je zaključano izvana;
- postoje pokretni predmeti (motocikli, bicikli, pješaci, vozila itd.) koji se kreću prema vašem vozilu ili u njegovoj blizini malom brzinom, što sustav ne smatra rizikom;
- raspon senzora smještenih unutar obloge stražnjeg branika sakriven je predmetima, kao što su, primjerice, posebno široka vozila parkirana vrlo blizu vašeg vozila.

Ako je vozilo opremljeno kukom za vuču koju je sustav prepoznao, na instrumentnoj se ploči prikazuje poruka "Pomoćna sredstva za vožnju nisu dostupna" koja vas obavještava da funkcija ne radi.

Za izbor opreme koja odgovara vašem vozilu predlažemo vam da potražite savjet ovlaštenog zastupnika.

smetnje u radu

Kada sustav otkrije pogrešku, na instrumentnoj se ploči prikazuje poruka "Provjerite bočne radare". Obratite se ovlaštenom predstavniku marke.



Ova je funkcija dodatna pomoć pri vožnji i možda neće otkriti određena vozila ili predmete u

pokretu u blizini vašeg vozila. Ova funkcija ni na koji način nije zamjena za budnost i odgovornost vozača i putnika u vozilu, koji su uvijek odgovorni za pažljivo praćenje na prometne situacije i provjeru područja prije napuštanja vozila.

U slučaju smetnji na sustavu

Određeni uvjeti (složeno okruženje, loši vremenski uvjeti itd.) mogu poremetiti ili oštetiti rad sustava, uz rizik od lažnih alarma.

HITNI POZIV

Ako je vozilo opremljeno, funkcija hitnog poziva može se koristiti za automatsko ili ručno pozivanje hitnih službi (bez naplate) u slučaju nezgode ili bolesti kako bi se smanjilo vrijeme potrebno za njihov dolazak na mjesto događaja.

Napomena: funkcija poziva u slučaju nužde je funkcionalna:

- u državama koje su pokrivene sustavima telematike i infrastrukturom povezanom i kompatibilnom sa sustavom;
- ovisno o pokrivenosti mrežom u geografskoj regiji u kojoj se vozilo vozi.

Ako koristite funkciju hitnog poziva za prijavu nezgode kojoj ste svjedočili, to podrazumijeva zaustavljanje na odgovarajućem mjestu u prometu kako bi hitne službe mogle locirati vaše vozilo i mjesto prijavljene nezgode.

U svakom slučaju poštuju lokalno zakonodavstvo.



Hitni poziv koristite samo ako ste sudionik hitnog slučaja, ako ste svjedočili nezgodi ili ako se osjećate loše.

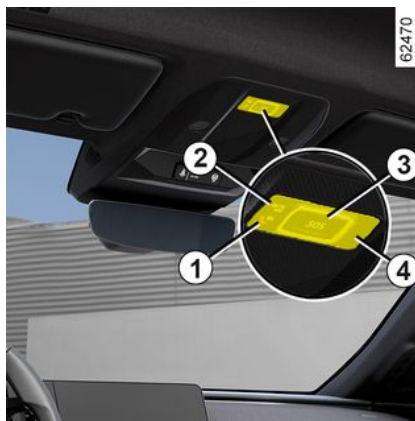

1. kontrolno svjetlo rada sustava:

- zeleno: radi (mreža je dostupna)
- isključeno: ne radi (mreža nije dostupna)
- crveno: smetnje u radu

– trepće zeleno: poziv u tijeku.

2. Kontrolno svjetlo automatskog načina rada.

3. " SOS ».

4. Mikrofon.

5. Zvučnik.

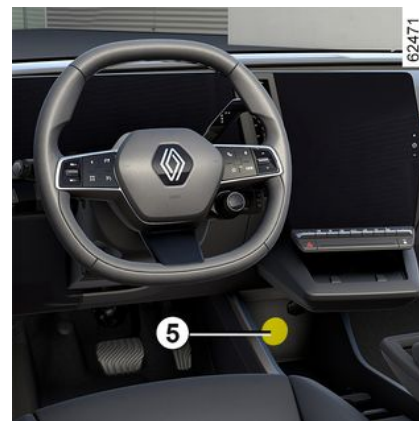

Poziv se uvijek odvija na sljedeći način:

- poziv se uspostavlja sa službama za hitne situacije;
- šalju se podaci koji se odnose na incident (pločica proizvođača, vrijeme poziva, posljednje lokacije, smjer vozila itd.);
- glasovna komunikacija odvija se sa službama za hitne situacije;
- ako je potrebno, naziva se pomoć za hitne situacije.

Postoje dva načina poziva u slučaju nužde:

- automatski način rada;
- Ručni način rada.

Uključivanje automatskog načina rada

HITNI POZIV

Ako se uključi zeleno kontrolno svjetlo **2** automatskog načina rada, znači da je automatski sustav uključen.

Poziv u slučaju nužde automatski se upućuje u slučaju nezgode koja je prouzročila aktivaciju zaštitne opreme (predzatezači sigurnosnog pojasa, airbag...).



U slučaju nezgode, ako položaj i uvjeti u prometu dozvoljavaju, ostanite u blizini vozila kako biste

brzo mogli odgovoriti na poziv centra.

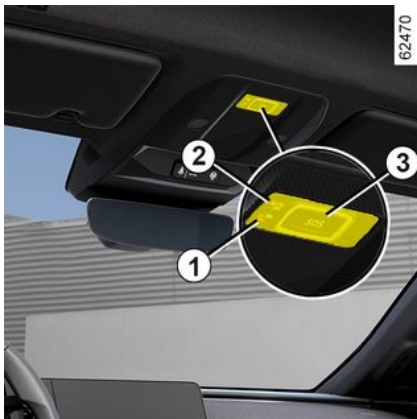

Ručni način rada

Poziv u slučaju nužde može se pokrenuti na sljedeće načine:

– pritiskanjem i držanjem gumba **3** najmanje tri sekunde;

ili

– pritiskanjem gumba **3** pet puta u roku od deset sekundi.

Ako se gumb pritisne pogreškom, poziv je moguće otkazati pritiskanjem i držanjem gumba **3** otprilike dvije sekunde prije nego što se poziv poveže s pozivnim centrom.

Čim se uspostavi poziv, može ga prekinuti samo pozivni centar.

smetnje u radu

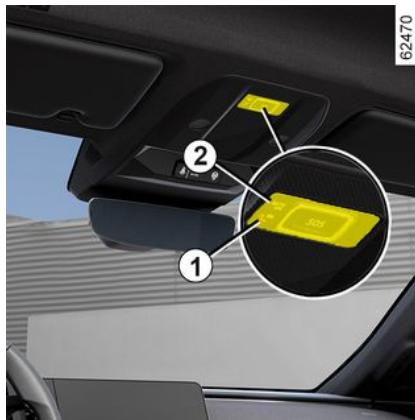

U nekim slučajevima hitni poziv neće raditi (npr. slaba baterija, itd.).

Ako sustav otkrije grešku u radu, svjetlo upozorenja **1** svijetlit će crveno više od 30 minuta.

U slučaju kvara sustava, isključuju se kontrolna svjetla **1** i **2** i više ne svijetle.

U oba slučaja, što prije potražite savjet kod Predstavnika marke.



Sustav radi s njemu namijenjenom baterijom.

Životni vijek baterije

otprilike je četiri godine (kontrolno svjetlo **1** pali se u crvenoj boji kako bi vas upozorilo).

Obratite se ovlaštenom predstavniku marke.

HITNI POZIV



Sustav se ne može pratiti bez značajke hitnog poziva te neće biti pod stalnim nadzorom. Podaci se automatski i neprestano brišu, a sustav pohranjuje samo posljednja tri položaja vozila.

U skladu s propisima koji su relevantni za državu, podaci se šalju samo u slučaju hitnog poziva. Prema podacima koji se šalju pozivnom centru odnosi se u skladu sa zakonima o zaštiti privatnih podataka primjenjivima u državi u kojoj se nalazite. Sustav pohranjuje podatke o povijesti aktivnosti najviše 13 sati.

Vlasnik vozila ima pravo na pristup svojim podacima. Mogu zatražiti ispravljanje, brisanje ili zaključavanje podataka.



Kako bi se zajamčila vaša sigurnost i ispravan rad sustava, svaki zahvat koji se izvodi na bateriji (skidanje, odspajanje itd.) mora izvesti osposobljeni stručnjak.

Postoji opasnost od teških opekotina ili strujnih udara.

Obavezno morate poštivati preporučene rokove zamjene (bez prekoračenja) kao što je navedeno u uputama za održavanje.

Akumulator je posebne vrste.

Obavezno ga zamijenite istovjetnim akumulatorom.

Nazovite ovlaštenog zastupnika.

MULTI-SENSE

Ovisno o vozilu, MULTI-SENSE sustav vam omogućuje odabir između nekoliko načina vožnje koji utječu na vožnju, unutarnje osvjetljenje, udobnost i položaj za vožnju:

- svi su načini rada unaprijed konfigurirani te ih je moguće prilagoditi (unutarnje osvjetljenje itd.);
- "Perso" način moguće je prilagoditi.

Načini vožnje djeluju na:

- sila na upravljaču;
- dinamička kontrola vožnje;
- odziv motora.

Djeluju također na:

- osvjetljenje putničkog prostora i instrumentne ploče;
- informacije na instrumentnoj ploči i na multimedijском zaslону;
- ovisno o vozilu, položaj za vožnju.



Postavke motora specifične su za svaki način vožnje i nije ih moguće korisnički prilagoditi, osim za "Perso" ».

Pristup izborniku



Pristup je moguć MULTI-SENSE, ovisno o vozilu:

- s multimedijского zaslona **1**
- pomoću komande na kolu upravljača **2**.

Više informacija potražite u knjižici uputstava multimedijского sustava.



Pri svakoj upotrebi vozila zadržat će se posljednji odabrani način rada.

Način rada "Eco"

"Eco" način rada fokusiran je na uštedu energije. Motorom i razinom grijanja može se smanjiti potrošnja → 170.

Način "Sport"

Ovaj način rada omogućuje povećani odziv motora. Upravljač je čvršći.

Način "Udobnost"

Uz upotrebu standardnih postavki vozila, ovaj način rada nudi najbolji kompromis između udobnosti i dinamičnosti.

Način "Prilagođeno"

Ovaj način rada omogućuje cjelovito konfiguriranje elemenata vožnje, uključujući i odziv motora.



Način rada možete ponovno postaviti prema njegovim postavkama.

UVODNICI ZRAKA

Izlazi zraka

4

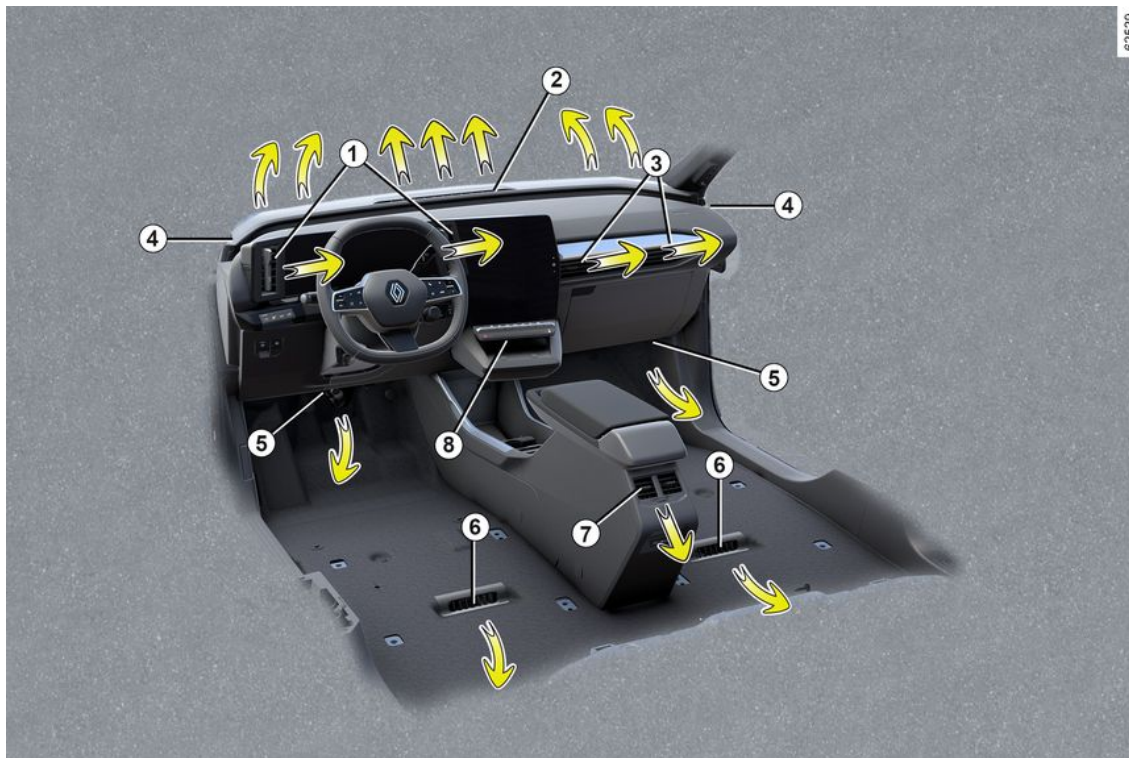

UVODNICI ZRAKA

1. Uvodnici zraka na strani vozača
2. Otvor za odmagljivanje vjetrobranskog stakla
3. Uvodnici zraka za putnike
4. Otvor za odmagljivanje bočnog stakla
5. Otvori za grijanje nogu suvozača
6. Otvori za usmjeravane zagrijanog zraka prema nogama putnika u stražnjem dijelu
7. Središnji uvodnici zraka za putnike straga.
8. Komandna ploča

UVODNICI ZRAKA

Uvodnici zraka na strani vozača 1



Usmjeravanje

Za usmjeravanje strujanja zraka okrenite uvodnike zraka **1** s pomoću jezičaca **9**.

Za zatvaranje: pomaknite jezičac **10** od kola upravljača preko točke otpora.

Za otvaranje: pomaknite jezičac **10** prema kolu upravljača.

Uvodnici zraka za putnike 3

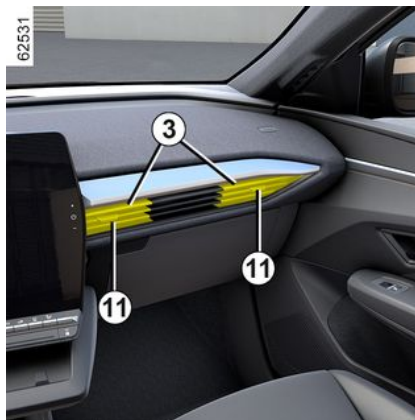

Usmjeravanje

Za usmjeravanje strujanja zraka okrenite uvodnike zraka s pomoću jezičaca **11**.

Za zatvaranje: pomaknite jezičac **11** prema vanjskoj strani prednje ploče preko točke otpora.

Za otvaranje: pomaknite jezičac **11** prema unutarnjoj strani prednje ploče.

 Na uvodnike zraka nemojte pričvršćivati nikakve predmete (npr. nosač za telefon).
Postoji opasnost od oštećenja.

Protok zraka

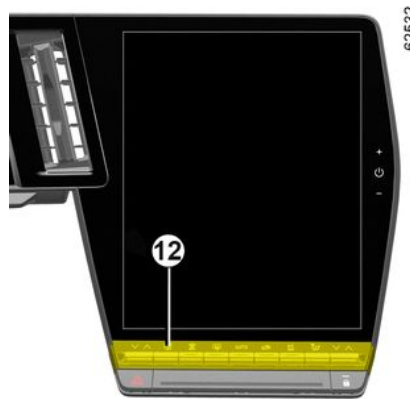

Da biste upravljali protokom zraka iz uvodnika zraka **1** i **3**, spustite ili podignite kontrolu **12** na željenu razinu.

Za uklanjanje neugodnih mirisa u vašem vozilu upotrebljavajte samo sustave koji su tome namijenjeni. Obratite se ovlaštenom predstavniku marke.

UVODNICI ZRAKA



Nemojte umetati ništa u sustav ventilacije (na primjer u slučaju neugodnih mirisa...)

Opasnost od oštećenja ili požara.

Stražnja sjedala



(ovisno o vozilu)

Usmjeravanje

Za usmjeravanje strujanja zraka okrenite uvodnike zraka **7** s pomoću jezičaca.

Protok zraka

Da biste provjerili protok zraka u uvodnicima zraka **7** okrenite gumb **13** da biste postigli odgovarajuću otvorenost:

- udesno: maksimalni protok zraka;
- ulijevo: zatvoreno.



Na uvodnike zraka nemojte pričvršćivati nikakve predmete (npr. nosač za telefon).

Postoji opasnost od oštećenja.



Nemojte umetati ništa u sustav ventilacije (na primjer u slučaju neugodnih mirisa...)

Opasnost od oštećenja ili požara.

KLIMA UREĐAJ S AUTOMATSKIM UPRAVLJANJEM

Komande



1. Pokazivač temperature na strani vozača.
2. Pokazivač brzine ventilacije.
3. Komanda za uključivanje/isključivanje funkcije "Sinkronizacija" SYNC.
4. Komanda za uključivanje grijanja sjedala vozača.
5. Komanda za uključivanje klima uređaja.
6. Komanda za uključivanje grijanja sjedala suvozača.
7. Komanda za uključivanje grijanja upravljača.

8. Pokazivač raspodjele zraka u putničkom prostoru.
9. Pokazivač temperature grijanja putničkog prostora.
10. Podešavanje temperature zraka na strani suvozača.
11. Podešavanje raspodjele zraka u putničkom prostoru.
12. Komanda za uključivanje A/C MAX ».

13. Recirkulacija zraka.
14. Komanda za uključivanje klima uređaja u AUTO.
15. Odleđivanje/odmagljivanje stražnjeg stakla i, ovisno o vozilu, retrovizora.
16. Funkcija "CLEAR VIEW".
17. Prilagođavanje brzine ventiliranja i zaustavljanje sustava.
18. Podešavanje temperature zraka na strani vozača.

Uključivanje sustava

Nakon pokretanja vozila sustav se vraća na posljednji korišteni program. Sustav je funkcionalan i kada je vozilo parkirano. Pritisnite komandu **14** da biste uključili sustav ili postavite komandu **17** na željenu brzinu ventilacije.

Zaustavljanje sustava

Pritisnite komandu **17** dok ne dosegne OFF ».

Uključivanje ili isključivanje klima uređaja

U automatskom načinu rada sustav upravlja aktiviranjem klima uređaja. I dalje ćete moći aktivirati ili deaktivirati sustav pritiskom na komandu **5**.

Uključivanje automatskog načina rada

Automatski klima uređaj je sustav koji jamči (osim u ekstremnim slučajevima upotrebe) udobnost u putničkom prostoru i održavanje dobre razine vidljivosti, a da pritom ne povećava potrošnju goriva.

KLIMA UREĐAJ S AUTOMATSKIM UPRAVLJANJEM

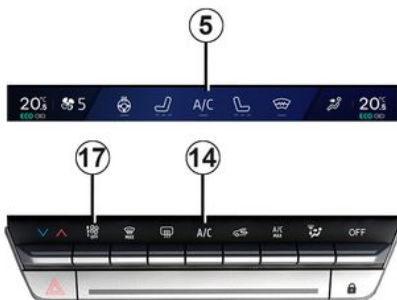

Sustav djeluje na brzinu ventiliranja, raspodjelu zraka, recirkulaciju zraka, uključivanje ili isključivanje klima uređaja i temperaturu zraka.

Ovaj način rada se sastoji od tri programa po izboru :

AUTO : optimizira odabranu razinu udobnosti u skladu s vanjskim uvjetima. Pritisnite gumb **14**.

SOFT : omogućuje lakše i tiše postizanje željene razine temperature. Pritisnite gumb **14**, a zatim pritisnite prema dolje da biste uključili SOFT.

FAST : povećava protok zraka u putničkom prostoru. Taj način rada preporučuje se osobito za optimizaciju udobnosti na stražnjim sjedalima.

Pritisnite gumb **14**, a zatim pritisnite prema gore da biste uključili FAST. Kad se klima uređaj pokrene u automatskom načinu rada, sustav se vraća na zadnji korišteni program.



Pritiskom na bilo koji gumb osim AUTO deaktivirat će se automatski način rada

Promjena raspodjele zraka u putničkom prostoru

Pritisnite **11** jednom ili više puta da biste odabrali raspodjelu zraka. Odabrana raspodjela zraka **8** prikazuje se na multimedijском zaslonu. Raspored položaja je sljedeći:



Dovod zraka je usmjeren prema otvorima za odmagljivanje vjetrobranskog stakla i prednjih bočnih stakala.



Dovod zraka usmjeren je prema otvorima za odmagljivanje prednjih bočnih stakala, otvorima za odmagljivanje vjetrobranskog stakala i nogama putnika.



Dovod zraka usmjeren je prema otvorima za odmagljivanje prednjih

bočnih stakala, otvorima za odmagljivanje vjetrobranskog stakla, prema uvodnicima zraka na armaturnoj ploči i nogama putnika.



Dovod zraka prvenstveno je usmjeren prema uvodnicima zraka na armaturnoj ploči.

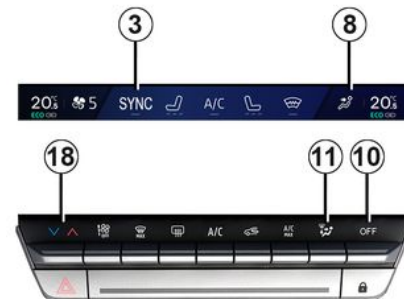

Dovod zraka usmjeren je prema uvodnicima zraka na armaturnoj ploči i nogama putnika.



Dovod zraka usmjeren je prvenstveno prema nogama putnika.

Podešavanje temperature zraka

Dvije su vrste podešavanja:

KLIMA UREĐAJ S AUTOMATSKIM UPRAVLJANJEM

- neovisno podešavanje putničkog prostora
- podešavanje pomoću funkcije SYNC za sinkronizaciju suvozačeve i vozačeve strane.

Neovisno podešavanje putničkog prostora

S pomoću komandi **10** i **18** možete neovisno podešavati lijevu i desnu stranu.

Podešavanje pomoću funkcije SYNC

Pritisnite SYNC **3** na multimedijском zaslonu da biste uskladili temperaturu na strani suvozača s temperaturom na strani vozača.

Da biste izašli iz te funkcije, ponovno pritisnite SYNC ili podesite temperaturu na suvozačevoj strani.

Podešavanje brzine ventilatora

U automatskom načinu rada, sustav upravlja brzinom ventiliranja koja je najpogodnija za dostizanje i održavanje udobnosti.

Brzinu ventilatora moći ćete i dalje podesiti pritiskom na komandu **17** da biste povećali ili smanjili brzinu ventilatora.

Funkcija "brzo postizanje dobre vidljivosti"

Pritisnite tipku **16** i uključuje se ugrađeno kontrolno svjetlo.

Ova funkcija brzo odmagljuje vjetrobransko staklo, stražnje staklo, prednje bočne prozore i bočne retrovizore (ovisno o vozilu). Automatski uključuje funkciju klima uređaja i odmrzavanja stražnjeg stakla.

Za izlazak iz te funkcije pritisnite tipku **14** ili **16**.



Neke tipke imaju radno svjetlo koje označava radno stanje.

Odleđivanje i odmagljivanje stražnjeg stakla



Pritisnite tipku **15** i uključuje se ugrađeno kontrolno svjetlo. Ova funkcija omogućuje brzo odmagljivanje stražnjeg stakla i grijanih retrovizora (za vozila koja su njima opremljena).

Da biste izašli iz te funkcije, ponovno pritisnite tipku **15**. Odmagljivanje automatski prestaje.

Funkcija "A/C MAX"

Funkcija "A/C MAX" korisniku omogućuje maksimalnu snagu klima uređaja bez ikakvih ograničenja ili kompromisa povezanih s akustikom ili

KLIMA UREĐAJ S AUTOMATSKIM UPRAVLJANJEM

osjećajem prevelike hladnoće zraka na rukama i licu.



Ta funkcija uključuje automatske izmjene:

- temperatura programirana na hladno;
- raspodjela zraka među putnicima;
- maksimalni protok zraka;
- uključivanje klima uređaja;
- recirkulacija zraka.

Pritisnite gumb **12** da biste uključili funkciju. Isključite ECO da biste je maksimalno iskoristili.

Uključivanje recirkulacije zraka (izolacija putničkog prostora)

Ovom funkcijom upravlja se automatski, ali je možete uključiti i ručno. U tom slučaju rad se potvrđuje uključenjem kontrolnog svjetla koje je ugrađeno u gumb **13**.



Odmagljivanje/odležavanje prioritarno je pred recirkulacijom zraka.

Upotreba u ručnom načinu rada

Pritisnite tipku **13** i uključuje se ugrađeno kontrolno svjetlo.

Duže korištenje tog položaja može dovesti do neugodnih mirisa, neobnavljanja zraka kao i do stvaranja pare na staklima.

Stoga se savjetuje povratak u automatski način rada ponovnim pritiskom tipke čim recirkulacija zraka više nije potrebna **13**.

Funkcija "Favoriti"



Ovisno o vozilu, pritiskom komande na kolu upravljača **19** možete aktivirati sljedeće funkcije u skladu s prethodno definiranim korisničkim postavkama koje ste prethodno unijeli:

- grijani upravljač
- grijana sjedala;
- grijano stražnje staklo;
- grijani retrovizori.

Za više informacija o programiranju ove funkcije pogledajte upute za multimedijску opremu.

KLIMA UREĐAJ S AUTOMATSKIM UPRAVLJANJEM

Način rada ECO



S izbornika MULTI-SENSE kojem se može pristupiti s multimedijiskog zaslona **20** ili pritiskom na prekidač **21**, možete aktivirati ECO način rada koji utječe na stupanj grijanja i smanjuje potrošnju vozila.

Sustav ECO kontrolno svjetlo smješteno ispod prikazivača temperature na multimedijiskom zaslonu **20** potvrđuje da je aktiviran ECO.

KLIMATIZIRANJE ZRAKA

Proučavanje-učitavanje

Programiranje klima uređaja



Dok vozilo miruje i motor je uključen, u svijetu "Vozilo" **2** na multimedijском zaslону **1** pritisnite izbornik "Električno", **3** a zatim karticu "Punjenje i klimatizacija" da biste pristupili postavkama.

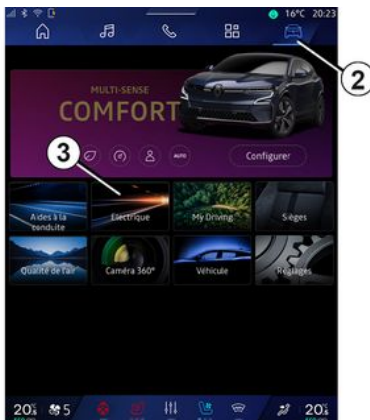

Možete spremiti nekoliko programa udobnosti uključivanjem sljedećih postavki:

- podešavanje temperature;
- programiranje vremena do kojeg vozilo mora biti spremno;
- odabir dana kada se program mora ponoviti.

Spremljene programe možete uključiti ili isključiti.

Napomena: klima uređaj možete programirati pomoću aplikacije za pametni telefon.

Više informacija potražite u knjižici uputstava multimedijского sustava.



Odgovornost vozača prilikom parkiranja ili zaustavljanja vozila

Nikada ne ostavljajte dijete, nesamostalnu odraslu osobu ili životinju u vozilu kada ga napuštate, čak niti na kratko. Kada je vani vruće /ili sunčano, temperatura u unutrašnjosti putničkog prostora brzo raste. **OPASNOST OD SMRTI ILI TEŠKIH OZLJEDA.**

4

Aktivira se "Programiranje"

Funkcija se pokreće prije vremena koje je programirao kupac, tako da vozilo postiže ugodnu temperaturu do trenutka kad stigne, ako:

- je poklopac motora zatvoren
- Razina napunjenosti pogonskog akumulatora iznosi više od 7.5 %.
- zaustavljanje motora
- vozač nije u vozilu.

Kontrolno svjetlo  prikazuje se na instrumentnoj ploči.

KLIMATIZIRANJE ZRAKA

Trenutno uključivanje klima uređaja

Trenutno pokretanje klima uređaja moguće je ako:

- je poklopac motora zatvoren
- Razina napunjenosti pogonskog akumulatora iznosi više od 7.5 %.
- zaustavljanje motora
- vozač nije u vozilu.

Postupak trenutnog uključivanja klima uređaja razlikuje se od programiranja:

- mora se pokrenuti s vašeg pametnog telefona;
- funkcije grijanja upravljača i sjedala, ako je vaše vozilo njima opremljeno, uključuju se automatski;
- funkcija se zaustavlja nakon otprilike 10 minuta.

Više informacija potražite u knjižici uputstava multimedijskog sustava.

Zaustavljanje programiranog klima uređaja

Klima uređaj automatski se zaustavlja približno deset minuta nakon postavljenog vremena završetka.

No funkciju je moguće uključiti ako:

- motor radi;
- Razina napunjenosti pogonskog akumulatora niža je od 7 %;

- poklopac motornog prostora je otvoren;
- pritisnite jedan od prekidača na upravljačkoj ploči;
- vozač je u putničkom prostoru otprilike 20 sekundi.

Napomena: ti su uvjeti primjenjivi i za trenutačno isključivanje klima uređaja.

Ako je vozilo parkirano duže vrijeme bez otvaranja vrata s barem jednim aktivnim rasporedom predklimatiziranja, funkcija će se isključiti od trećeg uključenog pokretanja predklimatiziranja. Funkcija će biti dostupna kad se otvore neka vrata vozila.

KLIMATIZIRANJE ZRAKA

Informacije i savjeti za upotrebu

Savjeti za upotrebu

U nekim slučajevima (klima uređaj je isključen, recirkulacija zraka je isključena, brzina ventilacije je nula ili je mala itd.) možete ustanoviti stvaranje pare na staklima i na vjetrobranskom staklu vozila.

U slučaju kondenzacije, upotrijebite funkciju "**brzog postizanja dobre vidljivosti**" kako biste uklonili kondenzaciju, a zatim radije upotrijebite klima uređaj u automatskom načinu rada kako biste spriječili njezino stvaranje.



Nemojte umetati ništa u sustav ventilacije (na primjer u slučaju neugodnih mirisa...)

Opasnost od oštećenja ili požara.

Potrošnja goriva

Normalno je ustvrditi povećanje potrošnje goriva (posebice u gradskoj vožnji) za vrijeme rada klima uređaja.

Za vozila opremljena klima uređajem bez automatskog načina rada,

isključite sustav kad vam više nije potreban.

Savjeti za smanjenje potrošnje, a time i za pomoć u očuvanju okoliša

Vozite s otvorenim uvodnicima zraka i sa zatvorenim prozorima. Ako vozilo ostane parkirano na jakom suncu, otvorite vrata na nekoliko minuta prije pokretanja motora da izađe vrući zrak.

Održavanje

Potražite u knjižici održavanja vašeg vozila informaciju o učestalosti kontrole.



Redovito upotrebljavajte klima uređaj, čak i po hladnom vremenu, uključujući ga barem jednom mjesečno na otprilike 5 minuta.

smetnje u radu

Općenito, u slučaju neke smetnje u radu, potražite savjet kod Predstavnika marke.

– Smanjena učinkovitost odmrzavanja, odmagljivanja ili klimatiziranja zraka.

Uzrok tomu može biti zaprljanost uloška filtra putničkog prostora.

– Nema stvaranja hladnog zraka.

Provjerite pravilnu podešenost komandi i ispravnost osigurača. U protivnom prekinite rad sustava.

Prisutnost vode ispod vozila

Nakon duže upotrebe klima uređaja normalno je da ima vode ispod vozila. Do toga dolazi uslijed kondenzacije.



Nemojte otvarati sustav rashladnog plina. Rashladni plin je opasan za oči i za kožu.

KLIMATIZIRANJE ZRAKA

Rashladna tekućina

59952



Sustav rashladnog plina (čije su neke komponente hermetički zatvorene) može sadržavati fluorirane stakleničke plinove.

Ovisno o vozilu, sljedeće informacije bit će navedene na naljepnici **A** koja se nalazi u motornom prostoru.

Prisutnost i položaj informacija na naljepnici **A** ovisi o vozilu.

 **Vrsta rashladnog plina.**

 **(XXX) Vrsta ulju u sustavu klima uređaja**

 **Zapaljivi proizvod**

 **Pogledajte korisnički priručnik vozila**

 **Održavanje**

x.xxx kg	(1) Količina rashladnog plina u vozilu.
GWP xxxxx	(2) Potencijal globalnog zagrijavanja (ekvivalent CO ₂).
CO ₂ ekv. x.xxx t	(3) Količina u težini i ekvivalentu CO ₂ .

Dodatne informacije

Ovisno o oznaci i ovisno o vrsti rashladnog plina:

Rashladni plin R-134yf

- **(1)** 0,450 kg / 1,050 kg
- **(2)** GPWP 4
- **(3)** 0,002 t / 0,004 t



Nemojte otvarati sustav rashladnog plina. Rashladni plin je opasan za oči i za kožu.



Prije provođenja bilo kakvih zahvata u motornom prostoru, morate isključiti kontakt

→ 155.

MULTIMEDIJSKA OPREMA



Prisutnost i smještaj te opreme ovisi o vozilu.

1. Multimedijski zaslon.
2. Utičnice za multimediju USB-C u gornjoj **A** i donjoj **B** središnjoj konzoli.
3. Komanda ispod upravljača.
4. Glasovna naredba.
5. Utičnice za multimediju USB-C za putnike straga.



Više informacija potražite u knjižici uputstava multimedijskog sustava.

Multimedijski priključci "USB-C"

Multimedijski priključci USB-C **2** i **5** mogu se upotrijebiti i za punjenje dodatne opreme čija nominalna snaga ne smije prelaziti 15 W (5 V) po utičnici i koju je odobrila tehnička služba.

Napomena: USB-C multimedijske utičnice **2** mogu se koristiti i za prijenos podataka.



MULTIMEDIJSKA OPREMA



Priključite samo dodatnu opremu maksimalne snage 15 Watta.

Opasnost od požara.



Upotreba telefona

Podsjećamo vas da ste obavezni poštivati zakone na snazi koji se odnose na upotrebu ove vrste uređaja.

4

Mikrofon 6



(za telefon i glasovnog asistenta)

Područje indukcijskog punjenja

7

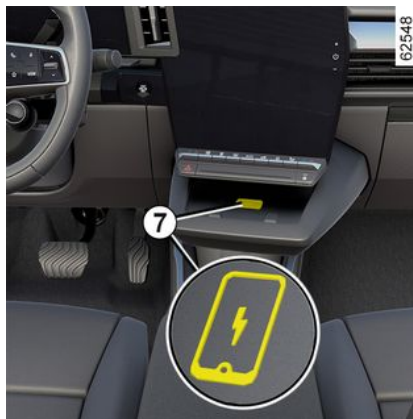

➔ 314

ELEKTRIČNI PODIZAČI STAKALA.

Ovi sustavi rade s uključenim ili isključenim kontaktom do otvaranja jednih od prednjih vrata (ograničeno na otprilike 3 minute).



Odgovornost vozača

Nikada nemojte ostaviti karticu ili ključ u vozilu s djetetom,

nesamostalnom odraslom osobom ili kućnim ljubimcem, čak ni nakratko.

Naime, ono bi moglo dovesti u opasnost sebe ili druge osobe pokretanjem motora, uključivanjem opreme kao na primjer podizača stakala ili pak zaključati vrata.

U slučaju priklještenja nekog dijela tijela, odmah promijenite smjer kretanja stakla pritiskom na odgovarajući prekidač.

Postoji opasnost od teških ozljeda.

Električni impulsni podizači stakala

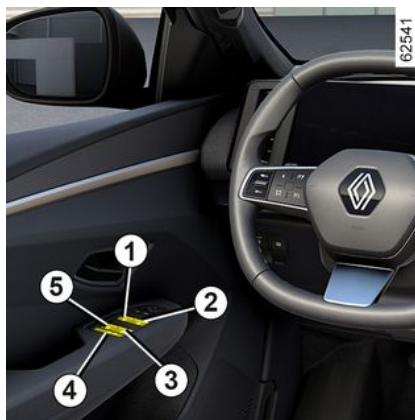

Nakratko pritisnite ili povucite prekidač prozora do kraja: staklo se podiže ili spušta do kraja. Djelovanjem na prekidač prekida se pomicanje stakla.

Napomena: stražnja se stakla ne mogu spustiti do kraja.

S mjesta vozača upotrijebite prekidač:

1. za staklo na strani vozača;
2. za staklo na strani suvozača;
3. i 5 za stražnja stakla.

Sa suvozačevih sjedala pritisnite prekidač 6.

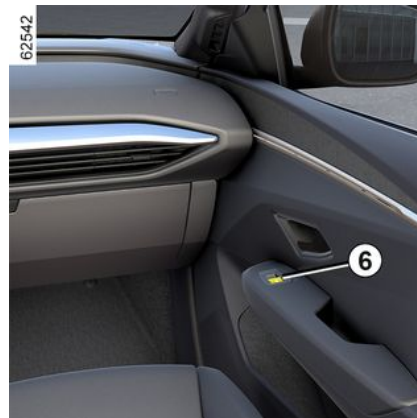

Ne oslanjajte predmete na otvoreno staklo: postoji opasnost od oštećenja podizača stakla.



Sigurnost putnika

Vozač može deaktivirati rad podizača stražnjih stakala pritiskom na prekidač 4. Prikazuje se poruka potvrde na instrumentnoj ploči.

ELEKTRIČNI PODIZAČI STAKALA.

Napomena: ako staklo naiđe na otpor pri kraju hoda (npr.: grana sa stabla), zaustavlja se te se ponovno spušta za nekoliko centimetara.

nemoguće je upravljati električnim impulsnim podizačem stakla

Električni impulsni podizač stakla ima toplinsku zaštitu: ako pritisnete prekidač za prozor više od 16 puta uzastopno, prelazi u način zaštite (zaključavanje prozora).

Možete učiniti sljedeće:

- upotrijebite električni impulsni podizač stakla kratko i s intervalima od otprilike 30 sekundi;
- dok motor radi, prozor će se otključati nakon otprilike 20 minuta neaktivnosti na električnom prekidaču prozora.

Daljinsko otvaranje/zatvaranje stakala

Prilikom otključavanja vrata izvana, ako **pritisnite i držite gumb za otključavanje na kartici**, automatski će se otvoriti sva stakla s električnim impulsnim podizačem stakala.

Prilikom zaključavanja vrata izvana, ako **pritisnite i držite gumb za zaključavanje na kartici**, automatski

će se zatvoriti sva stakla s električnim impulsnim podizačem stakala.

Preporuča se da se na sustav djeluje samo ako korisnik dobro vidi vozilo i ako se nitko ne nalazi u vozilu.



Prilikom zatvaranja stakala pazite da nijedan dio tijela (ruka, dlan itd.) ne viri iz vozila.

Postoji opasnost od teških ozljeda.

smetnje u radu

U slučaju kvara prilikom zatvaranja prozora, sustav se vraća u normalni način rada: povucite dotični prekidač prema gore koliko god puta je potrebno da biste u potpunosti zatvorili prozor (on će se postupno zatvoriti), držite prekidač (još uvijek u položaju zatvaranja) jednu sekundu, a zatim u potpunosti spustite i ponovno podignite staklo kako bi se sustav ponovno pokrenuo.

Po potrebi, obratite se vašem Predstavniku marke.

NEPROZIRNI PANORAMSKI KROVNI OTVOR

Panoramski krov od neprozirnog stakla podijeljen je u dva dijela (prednji i stražnji).

Može postati potpuno neproziran ili potpuno proziran. Također možete učiniti samo jedan dio neprozirnim (prednji ili stražnji).

Svaki prijelaz ili zahtjev za prijelaz popraćen je animacijom koja predstavlja krov.

Način rada

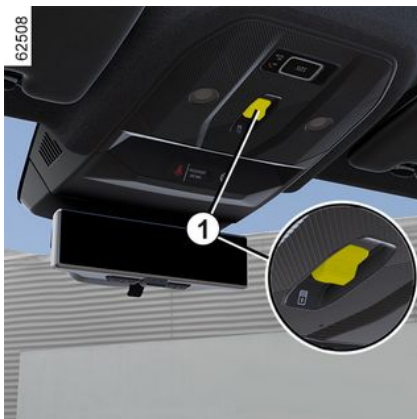



Kako bi **cijeli krov** bio neproziran ili proziran, pritisnite i držite prekidač **1**. Da biste **jedan od odjeljaka (prednji ili stražnji)** promijenili u neprozirni ili prozirni način rada, kratko pritisnete

prekidač **1** onoliko puta koliko je potrebno.

Napomena: prije nego što ponovno pritisnete prekidač **1**, trebate pričekati da se dovrši prethodno odabrana radnja.

Ovisno o vozilu, radnja se može izvršiti i glasovnom naredbom. Više informacija potražite u uputama za multimedijски sustav.

 Krov postaje potpuno neproziran nekoliko minuta nakon zaustavljanja motora ili kada su vrata zaključana.

 Kada se vozačeva vrata otvore, krov se vraća na stane koje je odabrano posljednji put kada je motor zaustavljen ili su vrata bila zaključana.

Ograničenja rada

U vrlo hladnim vremenskim uvjetima panoramski krov može imati ograničenu funkcionalnost (smanjena pokretljivost) ili možda uopće ne radi.

UNUTARNJE OSVJETLJENJE, SJENILO

Svjetla za čitanje

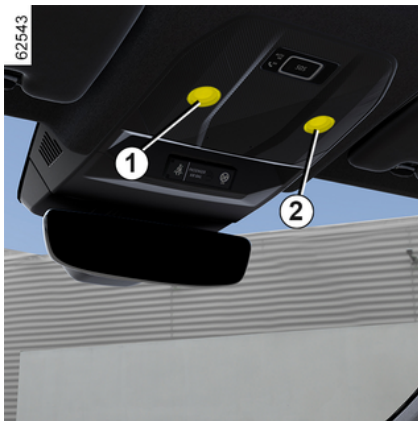

(ovisno o vozilu)

Dodirnite svjetla za čitanje **1**, **2** ili **3** da biste aktivirali:

- stalno osvjetljenje;
- trenutačno gašenje.

Napomena:

- Nije potrebno pritisnuti svjetla da biste uključili ili isključili osvjetljenje. Potrebno je samo uključiti kontakt;
- možete aktivirati/deaktivirati uključivanje svjetla za čitanje pri otvaranju vrata uz pomoć multimedijskog zaslona → **137**.



Otključavanje i otvaranje vrata dovodi do paljenja vremenski podešenog stropnog svjetla i svjetala.

Svjetlo prtljažnika



Svjetlo **4** uključuje se pri otvaranju vrata prtljažnika.

UNUTARNJE OSVJETLJENJE, SJENILO

Sjenilo



Spustite sjenilo **5** na vjetrobransko staklo ili ga otkvačite i okrenite prema bočnom staklu.

Ogledala u sjenilu za sunce

Podignite poklopac **6**.

Rasvjeta **7** je automatska.

PRETINCI ZA ODLAGANJE, UREĐENJE PUTNIČKOG PROSTORA

Pretinac za odlaganje u prednjim vratima 1



Niti jedan predmet ne smije se nalaziti na podu (područje ispred vozača) jer u slučaju naglog kočenja ti predmeti mogu skliznuti pod papučice te tako onemogućiti njihovu upotrebu.

Pretinac za odlaganje središnje konzole ili područje indukcijskog punjenja 2

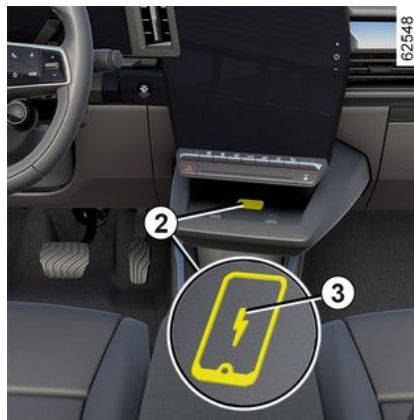

Ovisno o vozilu, simbol **3** označava da se područje **2** može upotrijebiti za punjenje telefona bez upotrebe kabela za punjenje.

Više informacija o bežičnom punjaču pogledajte u uputama za multimedijску opremu.



Ovisno o državi i pretplati, područje indukcijskog punjenja također je područje za odlaganje pametnih telefona s digitalnim ključem → 54.



Ne smijete ostaviti nijedan predmet (karticu za pokretanje, USBizbrisivi memorijski pogon ili SDkarticu, kreditnu karticu, nakit, ključ, kovanice itd.) u području indukcijskog punjenja **2** kada punite telefon. Uklonite sve magnetske kartice ili kreditne kartice iz zaštitne maske za telefon prije postavljanja telefona u područje indukcijskog punjenja **2**

PRETINCI ZA ODLAGANJE, UREĐENJE PUTNIČKOG PROSTORA



Predmeti ostavljeni u području indukcijskog punjenja **2** mogu se pregrijati. Savjetujemo vam da ih stavite u područja predviđena za tu namjenu (pretinac za odlaganje, pretinac štitnika za sunce, itd.).

Pretinac na središnjoj konzoli 4

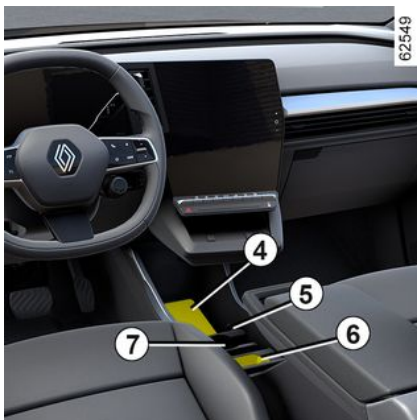

Pregrada **7** može se upotrebljavati za podešavanje pretinca za odlaganje u središnjoj konzoli (dostupne su različite opcije ovisno o položaju pregrade u utorima za postavljanje **5**).

Držači čaša 6

S pomoću dvije pregrade **7** možete dobiti još jedan držač za čašu.

Dva separatora mogu se i skinuti kako bi se dobio prazan prostor za pohranu.

Pretinac za odlaganje u središnjem naslonu za ruke 9



Ovisno o vozilu, podignite poklopac kliznog naslona za ruku pritiskom na gumb **8**.



Pazite da niti jedan tvrd, težak ili šiljat predmet nije postavljen u "otvorene" pretince za odlaganje tako da može biti izbačen na putnike u oštrom zavoju, u slučaju naglog kočenja ili u slučaju sudara.



U zavoju, prilikom ubrzanja ili kočenja, pazite da u posudi u držaču limenki nema previše tekućine.
Opasnost od opekotina ako se proliju/procure vruće tekućine/napitci .



Nemojte voziti uz središnji naslon za ruke **9** u otvorenom položaju jer bi to moglo ometati ispravan rad središnjeg airbag i/ili dovesti do ozljede prilikom napuhavanja.

PRETINCI ZA ODLAGANJE, UREĐENJE PUTNIČKOG PROSTORA



Nemojte stavljati predmete na poklopac pretinca za odlaganje u središnjem naslonu za ruke **9** jer bi to moglo ometati ispravan rad airbaga i/ili dovesti do ozljede prilikom napuhavanja.

4

Pretinac u sjenilu 10



U nju se mogu pričvrstiti tiketi autocesta, karte...

Pretinac za rukavice



Za otvaranje pritisnite ručicu **11**.

U ovaj pretinac možete odložiti paketić maramica, bocu vode i sl.

Ručka za pridržavanje 12



Služi za pridržavanje u vožnji.

Nemojte se njime služiti za ulaznje u vozilo ili izlaženje iz njega.

PRETINCI ZA ODLAGANJE, UREĐENJE PUTNIČKOG PROSTORA

Pretinac za odlaganje u stražnjim vratima 13



Džep za odlaganje 14



(ovisno o vozilu)

Središnji stražnji naslon za ruke 16

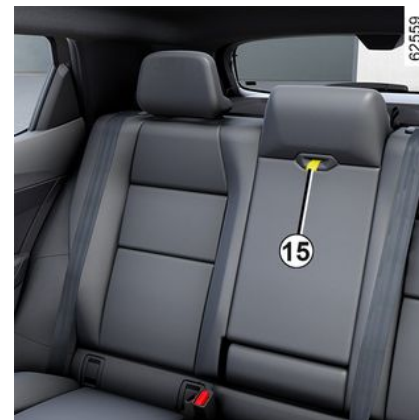

Pazite da niti jedan tvrd, težak ili šiljat predmet nije postavljen u "otvorene" pretince za odlaganje tako da može biti izbačen na putnike u oštrm zavoju, u slučaju naglog kočenja ili u slučaju sudara.

PRETINCI ZA ODLAGANJE, UREĐENJE PUTNIČKOG PROSTORA

Da biste pristupili središnjem naslonu za ruke **16**, povucite remen **15**.

i Obavezno pohranite držače za čaše **17** prije nego što zatvorite naslon za ruke.

! Pri zatvaranju naslona za ruke pazite da nijedan dio (ruke, šake, prsti itd.) nije u blizini područja zaključavanja.
Opasnost od priklještenja.

Držači za čaše 17

! U zavoju, prilikom ubrzavanja ili kočenja, pazite da u posudi u držaču limenki nema previše tekućine.
Opasnost od opekotina ako se proliju/procure vruće tekućine/napitci .

Prostor za pohranu u naslonu za ruke 18



Podignite poklopac **19**

i Tijekom vožnje provjerite je li poklopac **19** pravilno zatvoren.
U slučaju naglog kočenja postoji opasnost od slučajnog zatvaranja poklopca.

Nosač za tablet 20

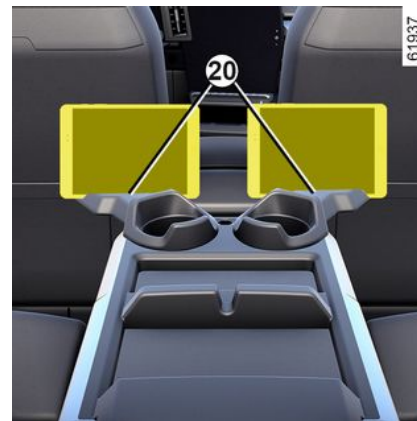

Zakrenite držače za čaše **17** i gurnite tablete ili pametne telefone u kućište radi pohrane.

i Kućišta se smiju koristiti samo za pohranu tableta ili pametnih telefona.

PRETINCI ZA ODLAGANJE, UREĐENJE PUTNIČKOG PROSTORA

Nosač za skije 22



remen **21** koji se nalazi iza središnjeg naslona za glavu kako biste spustili središnje sjedalo.

 Prije spuštanja središnjeg naslona sjedala provjerite je li središnji naslon za ruke pravilno zaključan u kućištu.

 Prilikom rukovanja stražnjom klupom, provjerite da ništa ne ometa pričvršćenja (dio tijela, životinje, kamenčići, krpe, igračke itd.).

Ako u prtljažnom prostoru želite nositi duge predmete (skije itd.), povucite

UTIČNICA ZA DODATNU OPREMU

Utičnica za dodatnu opremu 1



Predviđena je za svrhu priključivanja opreme koju je odobrila naša tehnička služba.

Može se, primjerice, upotrijebiti za kompresor kompleta za napuhavanje guma → 347.



Priključujte samo dodatnu opremu kojoj je maksimalna snaga 120 vata (12 V).

Ako se istovremeno upotrebljava više utičnica za dodatnu opremu, ukupna snaga priključene dodatne opreme ne smije prelaziti 180 vata.

Opasnost od požara.

STRAŽNJI NASLONI ZA GLAVU



Za vađenje naslona za glavu

Nagnite sjedalo klupe prema naprijed, a zatim pritisnite tipku **1** i skinite naslon za glavu.

Za ponovno stavljanje naslona za glavu

Nagnite sjedalo klupe prema naprijed, zatim umetnite šipke u otvore i gurnite naslon za glavu dok se ne zaključa. Provjerite je li poklopac motora dobro zatvoren.



STRAŽNJA KLUPA: FUNKCIJE



 Prije rukovanja sjedalima
➔ 317 provjerite jesu li
držači čaša i poklopac
naslona za ruke zatvoreni.

 Prilikom rukovanja
stražnjom klupom,
provjerite da ništa ne
omete pričvršćenja (dio
tijela, životinje, kamenčići, krpe,
igračke itd.).

Preklapanje naslona

Provjerite da su prednja sjedala pomaknuta dovoljno unaprijed.

Prije preklapanja naslona sjedala pričvrstite sigurnosni pojas. Ovo sprječava blokiranje sigurnosnog pojasa prilikom ponovnog podizanja naslona sjedala.

Povucite remen **1** i spustite naslon sjedala **A**.

Za ponovno podizanje naslona

Isti postupak obrnutim redoslijedom.

Ponovno podignite naslon dok ne dosegne kukicu za zaključavanje naslona. Pripazite da ne blokirate sigurnosni pojas između naslona sjedala i stražnje police.

Provjerite rad sigurnosnog pojasa.

 Nemojte upotrebljavati
srednje stražnje sjedalo
dok je naslon za ruke
spušten.

STRAŽNJA POLICA PRTLJAŽNIKA

Otvaranje



Pritisnite tipku **1** i podignite vrata prtljažnika.

Zatvaranje

Spustite vrata prtljažnika tako da, ovisno o vozilu, najprije upotrijebite unutarnju ručicu.



Nemojte koristiti potpornje za zatvaranje vrata prtljažnika.

Ručno otvaranje iz unutrašnjosti



U slučaju da nije moguće otključati prtljažnik, moguće je to učiniti ručno iznutra:

- pristupite prtljažniku spuštanjem naslona stražnje klupe;
- umetnite plosnati odvijač ili sličan alat u ručicu za otvaranje u nuždi **2** i pomaknite ga ulijevo kao što je prikazano na crtežu;
- gurnite vrata prtljažnika kako biste ih otvorili.



Zabranjeno je pričvršćivanje nosivih mehanizama (nosač bicikla, kutija za prtljagu itd.) oslonjenih na poklopac prtljažnika. Za postavljanje nosivog mehanizma na vozilo obratite se ovlaštenom zastupniku.

Pretnac za odlaganje kabela za punjenje



Ovaj pretnac služi za odlaganje kabela za punjenje. Najveće

STRAŽNJA POLICA PRTLJAŽNIKA

dopušteno opterećenje pretinca je 10 kg.

Da biste mu pristupili, otvorite prtljažnik, a zatim uz pomoć ručke **3** podignite podnu oblogu prtljažnika.



U slučaju prisutnosti vode u pretincu kabela za punjenje ili znakova korozije ili stranih tijela u

priključku kabela za punjenje ili u utičnici za punjenje vozila, nemojte puniti vozilo.

Opasnost od požara.

Pazite na kabel: nemojte ga gaziti, uranjati u vodu, natezati ga ni dopustiti da nešto u njega udara.

Redovito provjeravajte i pretinac za odlaganje.

Stražnja polica



Za vađenje:

- Spustite stražnje naslone za glavu.
- otkvačite konopce **4** na kojima visi;
- podignite policu **5** da biste je otkvačili;



Najveća masa na stražnjoj polici: 2 kg jednakomjerno raspodijeljeno.

- gurnite policu **5** prema unutra i okrenite je;
- povucite policu prema sebi.

Za ponovno postavljanje postupite obrnutim redoslijedom.



Na policu nemojte stavljati teške ili tvrde predmete.

U slučaju naglog kočenja ili nesreće, ti predmeti mogu ugroziti putnike u vozilu.

MOTORIZIRANA VRATA PRTLJAŽNIKA

Uvjeti upotrebe:

- Imobilizirajte vozilo.
- U slučaju leda/snijega koji mogu onemogućiti otvaranje vrata prtljažnika, obavezno uklonite led/snijeg kako biste oslobodili vrata prtljažnika.
- U slučaju pražnjenja ili zamjene akumulatora, vrata prtljažnika moraju biti zatvorena (po potrebi ručno) kako bi se vratila motorizacija vrata prtljažnika.

Otvaranje/zatvaranje

Otvaranje ili zatvaranje motoriziranih vrata prtljažnika označeno je s **tri zvučna signala**.



Prilikom otvaranja/zatvaranja vrata prtljažnika provjerite da se nitko ne nalazi u blizini pokretnih dijelova.

Opasnost od ozljeda

Ovisno o opremi, vrata prtljažnika zaključavaju se i otključavaju istodobno kada i vrata.

Za manevriranje vratima prtljažnika na raspolaganju su sljedeći načini:

- pomoću kartice kao daljinskog upravljača
- pomoću komandi na vratima prtljažnika
- pomoću komande na armaturnoj ploči



Kako ne bi došlo do oštećenja sustava vrata prtljažnika, nemojte ručno prinudno djelovati na otvaranje ili zatvaranje vrata prtljažnika kada se ona pokreću.



Iz sigurnosnih razloga, otvarajte/zatvarajte vrata isključivo dok vozilo stoji.
Opasnost od ozljeda

upotreba kartice za daljinsko upravljanje



Kad je motor isključen, pritisnite i držite prekidač **1** na kartici dok ste u blizini prtljažnika.

MOTORIZIRANA VRATA PRTLJAŽNIKA

Preko vanjske komanda za otvaranje vrata prtljažnika



Pritisnite komandu **2**.

Preko unutarnje komande za zatvaranje vrata prtljažnika



Pritisnite komandu **3**.

Pomoću komande na armaturnoj ploči



Da biste otvorili vrata prtljažnika, pritisnite i držite prekidač **4** dok ne začujete zvučni signal, a odmah zatim otpustite prekidač.

Napomena: ako se prekidač ne otpusti dovoljno brzo (u roku od otprilike jedne sekunde) nakon zvučnog signala, vrata prtljažnika se neće otvoriti. U tom slučaju ponovite slijed.

Kako biste zatvorili vrata prtljažnika, pritisnite i držite prekidač **4** dok se vrata prtljažnika potpuno ne zatvore. Tijekom cijelog postupka oglašava se zvučni signal.

MOTORIZIRANA VRATA PRTLJAŽNIKA

Napomena: ako otpustite prekidač 4 prije nego što su vrata prtljažnika potpuno zatvorena, postupak zatvaranja se prekida.

Zaustavljanje manevara vrata prtljažnika

Pomicanje motoriziranih vrata prtljažnika može se u bilo kojem trenutku zaustaviti kratki pritiskom na jednu od komandi.

Ako su vrata prtljažnika zaustavljena u srednjem položaju, idućim pritiskom tipke pomaknut ćete vrata prtljažnika u suprotnom smjeru od smjera kad su zaustavljena.

Ručni način rada

Nakon zaustavljanja vrata prtljažnika možete, ako želite, njima ručno upravljati.

Automatsko upravljanje možete nastaviti u bilo kojem trenutku pritiskom na jednu od komandi.

Otkrivanje prepreke



Vrata prtljažnika će se zaustaviti ako tijekom manevriranja otkriju prepreku.

Oslobodit će se od prepreke nakon malog pokreta u suprotnom smjeru prije nego što se potpuno zaustavi.

Pritisnite gumb za otvaranje/zatvaranje vrata prtljažnika za nastavak rada vrata prtljažnika.



Otkrivanje prepreke predstavlja dodatnu pomoć prilikom otvaranja i zatvaranja vrata

prtljažnika, no ne uklanja brigu i odgovornost korisnika.

Prilikom otvaranja/zatvaranja vrata prtljažnika provjerite da se nitko ne nalazi u blizini pokretnih dijelova.

Prilikom otvaranja/zatvaranja vrata prtljažnika, mali predmeti možda neće biti prepoznati.

Pripazite da nijedan dio tijela (ruke, šake, prsti itd.) nije u blizini pokretnih dijelova vrata prtljažnika.

Otkrivanje je neaktivno na kraju pokreta, prije potpunog zatvaranja vrata prtljažnika.

Ako vrata prtljažnika zapnu, zaustavite postupak kratkim pritiskom na jednu od komandi.

Postoji opasnost od teških ozljeda.

MOTORIZIRANA VRATA PRTLJAŽNIKA

Ograničenje kuta otvaranja vrata prtljažnika



Možete podesiti maksimalnu visinu otvaranja vrata prtljažnika. Uvijek će se zaustaviti u odabranom položaju:

- otvorite vrata prtljažnika do srednjeg položaja;
- ručno podesite vrata prtljažnika u željeni položaj;
- pritisnite na dulje od tri sekunde komandu **3** motoriziranih vrata prtljažnika za memoriranje položaja.

Oglasit će se dva zvučna signala kako bi vas obavijestila da je memoriranje ispravno prihvaćeno.

Mjere opreza pri upotrebi

- Prije svakog otvaranja/zatvaranja vrata prtljažnika provjerite je li okolni prostor dovoljan za otvaranje vrata prtljažnika. U protivnom, zaustavite kretanje vrata prtljažnika.
- Ograničite ponavljana ručna zaustavljanja tijekom automatskog pomicanja vrata prtljažnika (opasnost od oštećenja sustava vrata prtljažnika).

smetnje u radu

Ako neprekidno aktivirate automatska vrata prtljažnika otprilike jednu minutu (redoslijed otvaranja i zatvaranja), ona će se zaustaviti kako bi se izbjeglo pregrijavanje. Rad će se vratiti u normalu nakon otprilike jedne minute.

Motorizirana vrata prtljažnika ne rade ako je akumulator slabo napunjen. U tom slučaju motoriziranim vratima prtljažnika upravljajte dok motor radi.

Napomena: u vrlo hladnim klimatskim uvjetima, automatsko otvaranje možda neće raditi ako su brtve vrata prtljažnika zaleđene.



Odgovornost vozača prilikom parkiranja ili zaustavljanja vozila

Nikada nemojte napuštati vozilo dok je u njemu ili pri vratima prtljažnika dijete, odrasla osoba koja nije samostalna ili životinja, čak ni na kratko.

Naime, oni bi mogli dovesti u opasnost sebe ili druge osobe pokretanjem motora, uključivanjem opreme kao na primjer automatskog otvaranja vrata prtljažnika ili pak zaključati vrata.

OPASNOST OD SMRTI ILI TEŠKIH OZLJEDA.



Zabranjeno je pričvršćivanje nosivih mehanizama (nosač bicikla, kutija za prtljagu

itd.) oslonjenih na poklopac prtljažnika. Za postavljanje nosivog mehanizma na vozilo obratite se ovlaštenom zastupniku.

PRIJEVOZ PREDMETA U PRTLJAŽNIKU

Predmete koje prevozite uvijek postavljajte na način da se oni većim dijelom oslanjaju na:

62568

A



– Naslon stražnje klupe pri uobičajenom opterećenju (na primjer **A**).

62567

B



– nasloni prednjih sjedala s preklopljenim naslonima stražnjih sjedala ako se radi o maksimalnom opterećenju (na primjer **B**).

Predmete koji se prevoze treba ravnomjerno rasporediti po cijelom utovarnom prostoru.

Ako morate odložiti predmete na preklopljeni naslon, obavezno skinite naslone za glavu prije preklapanja naslona tako da što više priljubite naslon uz sjedište.



Uvijek stavljajte najteže predmete na pod. Ako je vozilo njima opremljeno, upotrebljavajte mjesta za učvršćivanje tereta **1** koja se nalaze na ploči poda prtljažnika. Teret se mora rasporediti tako da niti jedan predmet, u slučaju naglog kočenja, ne može biti odbačen prema naprijed na putnike. Privežite stražnje sigurnosne pojaseve čak i kad nema putnika na stražnjim sjedalima.

PRIJEVOZ PREDMETA

Vuča

i **Dozvoljeno opterećenje
vučnog priključka,
najveća dopuštena masa
prikolice s aktiviranom
kočnicom i bez kočnice: → 379.
Odabir i postavljanje kuke za
vuču**

Kuka za vuču (poprečni nosač i prsten za vuču) koja nije izvorno montirana na vozilo: cijela kuka za vuču i nosači ne smiju prelaziti 23 kg.

Uređaj za vuču ne smije ometati dijelove rasvjete ili registarsku pločicu kada se ne koristi. (U svakom slučaju poštujujte važeće popise zemlje u kojoj se nalazite. Za postavljanje kuke za vuču i njene uvjete upotrebe, pogledajte uputstvo za postavljanje opreme. Preporuča se sačuvati to uputstvo zajedno s ostalom dokumentacijom vozila.

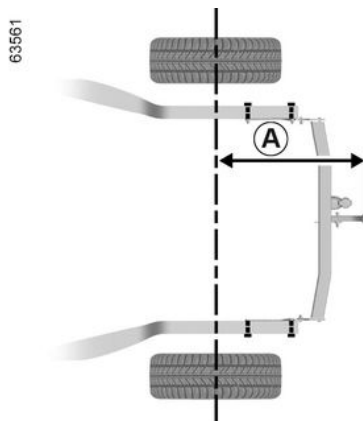

Maksimalna veličina **A**: 968 mm.

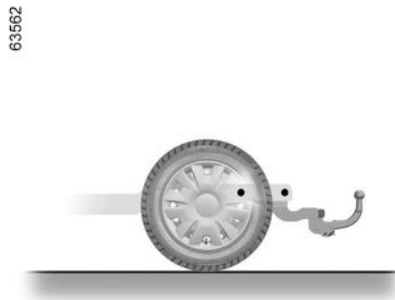

KROVNE ŠIPKE, AERODINAMIČKO KRILCE

KROVNE ŠIPKE



Pristup pričvršnim mjestima

Otvorite vrata da biste pristupili pričvršnim mjestima **1**.



Kada se originalni krovne šipke, koje su homologirale naše tehničke službe, isporučuju s vijcima, koristite te vijke isključivo za pričvršćivanje krovnih nosača na vozilo.

Mjere opreza pri upotrebi

Rukovanje vratima prtljažnika

Prije rukovanja vratima prtljažnika, provjerite predmete i/ili opremu (nosač bicikla, krovnu kutiju itd.) na krovnim nosačima: moraju biti ispravno postavljeni i dobro pričvršćeni te ne smiju onemogućavati ispravan rad vrata prtljažnika.



Za izbor opreme koja odgovara vašem vozilu predlažemo vam da potražite savjet ovlaštenog zastupnika.

Za postavljanje šipki i uvjete upotrebe, pogledajte uputstvo proizvođača za postavljanje. Preporuča se sačuvati to uputstvo zajedno s ostalom dokumentacijom vozila.

Dopušteno opterećenje na krovnim šipkama → 379.

Aerodinamičko krilce A



Zabranjeno je pričvršćivanje predmeta i/ili pribora (nosača bicikala itd.) na aerodinamičko krilce **A**.



Zabranjeno je pričvršćivanje bilo kakve nosive opreme (nosača bicikla, kutije za prtljagu itd.) koja se naslanja na aerodinamičko krilce ili na vrata prtljažnika. Za postavljanje nosivog mehanizma na vozilo obratite se ovlaštenom zastupniku.

POKLOPAC MOTORNOG PROSTORA



Za otvaranje povucite ručicu **1** na lijevoj strani armaturne ploče.



Kada se vozilo puni ili je uključen kontakt, nemojte izvoditi radove ispod poklopca motora.



Ne pritišćite poklopac motornog prostora jer postoji opasnost od nehotičnog zatvaranja poklopca.

Sigurnosno odbavljanje poklopca motornog prostora

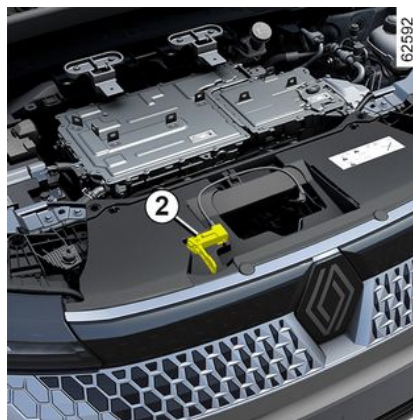

Podignite poklopac za nekoliko centimetara i gurnite ručicu **2** ulijevo.



Kod udarca, čak i blažeg, u prednju ukrasnu rešetku ili poklopac motora, dajte što prije Predstavniku marke da provjeri sustav zavravljanja poklopca motora.



Pogonski sustav električnog vozila upotrebljava istosmjerni napon od približno

400 V.

Taj se sustav može zagrijati tijekom paljenja i nakon isključivanja paljenja.

Poštujte poruke upozorenja koje se nalaze na naljepnicama u vozilu.

Strogo su zabranjeni bilo kakvi zahvati ili izmjene na električnom sustavu vozila od 400 V (na komponentama, kabelima, utikačima, pogonskom akumulatoru).

Opasnost od teških opekotina ili električnog udara koji mogu dovesti do smrti.

Osim toga, motoventilator se može uključiti u svakom trenutku.

Kontrolno svjetlo  u motornom prostoru upozorava vas na to.

Opasnost od ozljeda

POKLOPAC MOTORNOG PROSTORA

Otvaranje poklopca motornog prostora

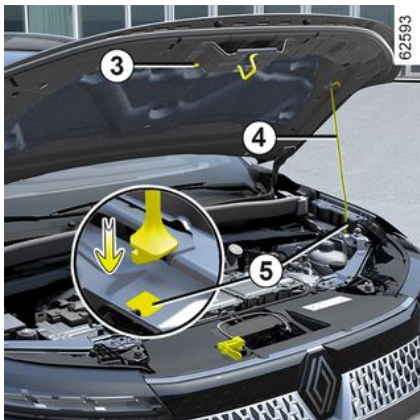

Nakon podizanja poklopca motora i oslobađanja uporne poluge **4** iz njegova nosača **3** upornu polugu iz sigurnosnih razloga **morate** postaviti u odgovarajući položaj **5**.

Zatvaranje poklopca motora

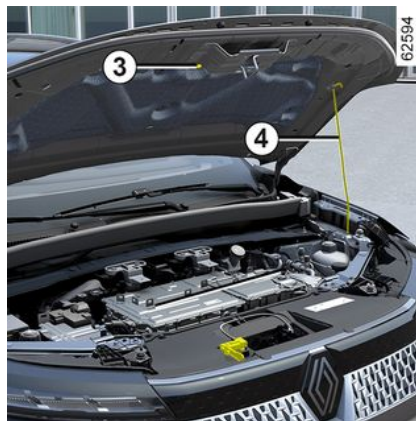

Prije zatvaranja, provjerite da niste nešto zaboravili u motornom prostoru. Da biste zatvorili poklopac motora, vratite upornu polugu **4** u njezin nosač **3**. Uхватите poklopac za sredinu i spustite ga na 30 cm od položaja zatvaranja, pa ga pustite. On se sam zatvara svojom težinom.



Prilikom zahvata ispod poklopca motornog prostora, provjerite da je ručica brisača stakla u zaustavljenom položaju.

Opasnost od ozljeda



Provjerite je li završeno zatvaranje poklopca motornog prostora. Provjerite da ništa ne ometa sidrište za završavanje (kamenčići, krpa...).



Nakon svakog zahvata u motornom prostoru, provjerite da ništa niste zaboravili (krpa, alati...) Naime, oni mogu oštetiti motor ili prouzročiti požar.

5

RAZINE:

Rashladna tekućina

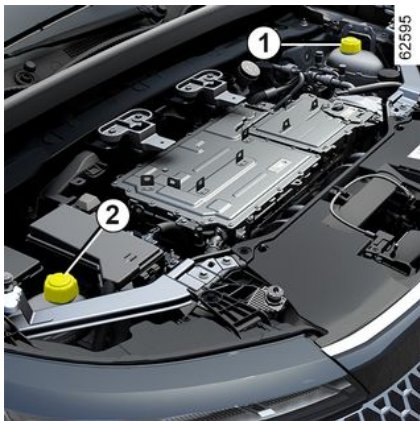

Lokacija spremnika rashladne tekućine može varirati ovisno o vozilu:

– spremnik **1** upotrebljava se za hlađenje motora;

ili

– spremnik **1** upotrebljava se za hlađenje motora, a spremnik **2** upotrebljava se za hlađenje pogonskog akumulatora;

ili

– spremnik **2** upotrebljava se za hlađenje motora i pogonskog akumulatora.

Razina se mora provjeravati kod zaustavljenog motora i na ravnom tlu.

Za svaki spremnik, razina **na hladno** treba biti između oznaka " MINI " i " MAXI " na spremniku rashladne tekućine **1 i 2**.

Nadopunite razine **na hladno** prije nego što dosegnu " MINI ».

Napomena: za novo vozilo u fazi uhodavanja: razina rashladne tekućine može premašiti oznaku " MAXI " na spremniku, zatim pasti na razinu između " MINI " i " MAXI ». Ovo ne predstavlja rizik.



U slučaju velikog ili stalnog opadanja razine ulja, potražite savjet kod vašeg Predstavnika marke.



Niti jedan zahvat ne smije se izvoditi na rashladnom sustavu dok je motor zagrijan.
Postoji opasnost od opeklina.



Pogonski sustav električnog vozila upotrebljava istosmjerni napon od približno

400 V.

Taj se sustav može zagrijati tijekom paljenja i nakon isključivanja paljenja.

Poštujte poruke upozorenja koje se nalaze na naljepnicama u vozilu.

Strogo su zabranjeni bilo kakvi zahvati ili izmjene na električnom sustavu vozila od 400 V (na komponentama, kabelima, utikačima, pogonskom akumulatoru).

Opasnost od teških opekotina ili električnog udara koji mogu dovesti do smrti.

Osim toga, motoventilator se može uključiti u svakom trenutku.

Kontrolno svjetlo  u motornom prostoru upozorava vas na to.

Opasnost od ozljeda

Učestalost provjere razine

RAZINE:

Redovito provjeravajte razine rashladne tekućine (ako je razina rashladne tekućine nedovoljna, vrlo su vjerojatna ozbiljna oštećenja motora i akumulatora).

Ukoliko je nadolijevanje potrebno, upotrebljavajte samo proizvode koje preporuča naša tehnička služba koji vam osiguravaju:

- zaštitu protiv zaleđivanja;
- zaštitu protiv prohrđavanja rashladnog sustava.

Učestalost zamjene

Pogledajte u knjižicu održavanja vašeg vozila



Kada se vozilo puni ili je uključen kontakt, nemojte izvoditi radove ispod poklopca motora.



Prilikom zahvata ispod poklopca motornog prostora, provjerite da je ručica brisača stakla u zaustavljenom položaju.

Opasnost od ozljeda

Kočiona tekućina



Razina se mora provjeravati kod zaustavljenog motora i na ravnom tlu. Treba je često kontrolirati, a obavezno kada osjetite da kočioni sustav gubi na svojoj učinkovitosti.

Učestalost zamjene

Pogledajte u knjižicu održavanja vašeg vozila



U slučaju velikog ili stalnog opadanja razine ulja, potražite savjet kod vašeg Predstavnika marke.

Nadopuna

Pri svakom zahvatu na hidrauličkom sustavu stručna osoba mora promijeniti i tekućinu. Obavezna je upotreba tekućina koje preporuča naša tehnička služba (i nadolijevanje iz originalno zatvorene posude).

Razina 2

Normalno je da razina pada u skladu s istrošenošću kočionih obloga, ali nikada ne smije pasti ispod MINI ».

Ako želite sami provjeriti stanje istrošenosti diskova, nabavite brošuru s objašnjenjem postupka kontrole raspoloživu u mreži marke ili na internetskoj stranici proizvođača.

tekućine za pranje stakla



Nadopuna

RAZINE:

Skinite čep **3**, dolijevajte dok god možete vidjeti tekućinu, a zatim ponovno postavite čep.

Tekućina

Koristite samo tekućinu za pranje stakla koja sadrži antifriz.

Savjetujemo vam da se obratite ovlaštenom trgovcu ili kvalificiranom stručnjaku.

Napomena: ne upotrebljavajte tvrdu vodu (opasnost od oštećenja pumpe ili stvaranja naslaga kamenca na pumpi i mlaznicama).

5

TLAK U GUMAMA

Naljepnica A



Kako biste ju pročitali, otvorite vrata.

Tlak u gumama se provjerava kada su gume hladne.

Ako nije moguće provjeriti tlakove u gumama kad su gume **hladne**, **povećajte vrijednosti tlakova za 0,2 do 0,3 bara (ili 3 PSI)**. **Nikada se ne smije ispuštati zrak iz vrućih guma.**

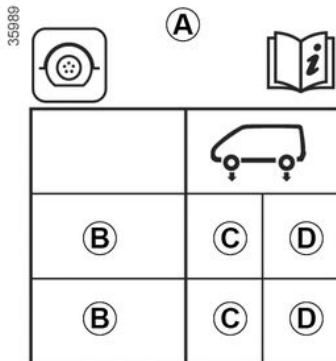

B. : dimenzije guma na vozilu.

C. : tlak napuhavanja guma za prednje kotače.

D. : tlak napuhavanja guma za stražnje kotače.

Vozilo opremljeno zvučnim upozoriteljem za pad tlaka u gumama

U slučaju nedovoljnog tlaka (probušena guma itd.) kontrolno

svjetlo prikazuje se na instrumentnoj ploči → 175.

Sigurnost guma i postavljanje lanaca: informacije o uvjetima održavanja i, ovisno o izvedbi vozila, korištenju lancima → 351.



Vozila koja se koriste pod punim opterećenjem (najveća dopuštena masa pod opterećenjem) i koja vuku prikolicu

Maksimalna brzina mora biti ograničena na **100 km/h**, a **tlak u gumama mora se povećati za 0,2 bara** → 379.

Postoji opasnost od prsnuća guma.

Sigurnost guma i postavljanje lanaca: informacije o uvjetima održavanja i, ovisno o izvedbi vozila, korištenju lancima → 351.

TLAK U GUMAMA



Radi vaše sigurnosti i sukladnosti sa zakonom.

Kada ih je potrebno zamijeniti, na vozilo, na istu osovinu, postavite isključivo gume iste marke, dimenzija, vrste i profila.

Gume moraju imati nosivost i oznaku brzine najmanje jednake onima na originalnim gumama ili zadovoljavati vrijednosti koje preporučuje ovlašteni zastupnik.

Nepridržavanje ovih uputa može ugroziti vašu sigurnost i utjecati na upravljivost vašeg vozila.

Opasnost od gubitka kontrole nad vozilom.

POMOĆNI AKUMULATOR OD 12 V



Pomoćni akumulator je akumulator od 12 V: daje energiju potrebnu za rad opreme vozila (svjetla, brisači vjetrobranskog stakla, podizanje stakala, audiosustav itd.) te određenih sigurnosnih sustava kao što je, primjerice, pomoć pri kočenju.

Ne smijete ga otvarati ili dodavati bilo koju tekućinu.



Kada se vozilo puni ili je uključen kontakt, nemojte izvoditi radove ispod poklopca motora.

Održavanje/zamjena

Stanje napunjenosti pomoćnog akumulatora od 12 V **1** može se smanjiti, posebno ako upotrebljavate vozilo:

- pri niskim temperaturama;
- nakon duže upotrebe potrošača električne energije kada je motor zaustavljen.



Radi vaše vlastite sigurnosti, kao i radi pravilnog rada električne opreme vozila (svjetla,

brisači vjetrobranskog stakla, ABS itd.), sve zahvate na pomoćnom 12-voltnom akumulatoru (skidanje, odspajanje itd.)

UVIJEK mora izvoditi osposobljeni stručnjak.

Postoji opasnost od teških opekotina ili strujnih udara.

Obavezno morate **poštivati** preporučene rokove zamjene (bez prekoračenja) kao što je navedeno u uputama za održavanje.

Akumulator je posebne vrste.

Obavezno ga zamijenite istovjetnim akumulatorom.

Nazovite ovlaštenog zastupnika.

POMOĆNI AKUMULATOR OD 12 V



Pogonski sustav električnog vozila upotrebljava istosmjerni napon od približno

400 V.

Taj se sustav može zagrijati tijekom paljenja i nakon isključivanja paljenja.

Poštujte poruke upozorenja koje se nalaze na naljepnicama u vozilu.

Strogo su zabranjeni bilo kakvi zahvati ili izmjene na električnom sustavu vozila od 400 V (na komponentama, kabelima, utikačima, pogonskom akumulatoru).

Opasnost od teških opekotina ili električnog udara koji mogu dovesti do smrti.

Osim toga, motoventilator se može uključiti u svakom trenutku.

Kontrolno svjetlo  u

motornom prostoru upozorava vas na to.

Opasnost od ozljeda

Naljepnica A



61476

Pridržavajte se uputa na akumulatoru.

2. Zabranjeno je pušenje i približavanje otvorenom plamenu.
3. Obavezna je zaštita za oči.
4. Držati dalje od dosega djece.
5. Eksplozivni materijali.
6. Pogledajte priručnik.
7. Korozivni materijali.

otklanjanje kvara



Da biste izbjegli oštećenje vozila, nemojte puniti pomoćni akumulator do 12 V pomoću:

- vanjskog punjača akumulatora
- akumulatorom iz nekog drugog vozila.

Nazovite ovlaštenog zastupnika.



Nemojte odspajati pomoćni akumulator od 12 V.

Postoji opasnost od teških opekotina ili strujnih udara.

POMOĆNI AKUMULATOR OD 12 V



Nemojte upotrebljavati električno vozilo da biste pokrenuli akumulator od 12 V u nekom drugom vozilu. Električna energija od 12 V električnog vozila nije dovoljno jaka za takvu radnju. Postoji opasnost od oštećenja vozila.

ODRŽAVANJE KAROSERIJE

Pravilno održavanje je jamstvo dugovječnosti vozila. Zato se preporučuje redovito održavanje vanjske površine vozila.

Vaše se vozilo odlikuje vrlo učinkovitim tehnikama protiv prohrđavanja. Ipak, ono je jednako izloženo djelovanju različitih parametara.

Atmosferski uzročnici korozije

- atmosfersko zagađenje (u gradovima i industrijskim zonama);
- utjecaju sadržaja soli u atmosferi (morska područja posebice po toplom vremenu),
- utjecaju sezonskih vremenskih uvjeta i postotka vlage (sol na kolnicima zimi, voda od čišćenja ulica...).

Nesreće u prometu

Abrazivni utjecaji

Atmosferska prašina, pijesak, blato, kamenčići koji padaju od drugih vozila...

Kako biste se u potpunosti osigurali od ovih opasnosti potrebne su minimalne mjere opreza.

Ono što treba činiti

Redovito perite svoje vozilo, **dok je motor isključen**, proizvodima za čišćenje koje je preporučila naša tehnička služba (nikada abrazivnim

sredstvima). Prethodno temeljito isperite uređajem za pranje pod tlakom:

- mrlje od smole s drveća ili od industrijskog zagađenja;
- blato koje stvara vlažne smjese na koševima blatobrana i podvozju;
- **ptičji izmet, čiji sastav uzrokuje snažnu kemijsku reakciju s bojom, može uzrokovati brzu diskoloraciju boje vozila te čak i ljuštenje boje; odmah** operite vozilo kako bi se te mrlje skinule, jer ih se kasnije neće moći skinuti poliranjem;
- sol, osobito na koševima blatobrana i podvozju, nakon vožnje u područjima gdje su bila razlivena neka kemijska topiva sredstva.

Redovno iz vozila uklanjajte biljni otpad (smolastu nakupinu, slojeve otpada itd.).

Poštujte razmak između vozila u slučaju vožnje po šljunčanim cestama kako biste izbjegli oštećenja na boji.

Brzo izvršite popravke ili dajte na popravak tragove u slučaju oštećenja boje kako biste spriječili širenje hrđe.

Ne zaboravite vršiti povremene kontrole ako vaše vozilo ima jamstvo protiv prohrđavanja. Pogledajte u knjižici održavanja vašeg vozila.

Pridržavajte se lokalnih propisa koji se odnose na pranje vozila (npr. nemojte prati vozilo na javnoj prometnici).

Ako su mehanički dijelovi, šarke itd. očišćeni, obavezno ih ponovno zaštitite raspršivanjem sredstava koja su odobrena od strane naše tehničke službe.



Odabrali smo specijalne proizvode za održavanje vašeg vozila koje ćete naći u trgovinama marke.

Ono što ne treba činiti

Prati vozilo po jakom suncu ili kada se ledi.

Strugati blato ili prljavštinu bez vode.

Pustiti prljavštinu da se nakuplja.

Ostaviti hrđu da se širi nakon oštećenja uslijed slučajnih nezgoda.

Odstranjivati mrlje s otapalima koja ne preporuča naša tehnička služba može se oštetiti boju.

Voziti po snijegu i blatu bez pranja vozila, posebice koševa blatobrana i podvozja.



ODRŽAVANJE KAROSERIJE

Odmaščivanje ili čišćenje uređajem za čišćenje pod visokim tlakom ili raspršivanje sredstava koja nije odobrila naša tehnička služba:

- mehanički dijelovi (npr. motorni prostor);
- kotači (npr. dijelovi kočionog sustava kao što su kočione čeljusti);
- karoserija;
- dijelovi sa šarkama (npr. unutrašnjost vrata);
- vanjska lakirana plastika (npr.: branik).

Ovo bi moglo dovesti do opasnosti od oksidacije ili neispravnosti u radu.

Osobitosti vozila mat boje

Ova vrsta boje zahtijeva određene mjere opreza.

Ono što treba činiti

Vozilo ručno prati uz puno vode i pomoću mekane krpe ili mekane spužve...

Ono što ne treba činiti

Upotrebljavati proizvode na bazi voska (za poliranje).

Intenzivno trljati.

Vozilom prolaziti kroz četke za pranje.

Lijepiti naljepnice na boju (opasnost od tragova).



Prati vozilo uređajem za čišćenje pod visokim tlakom.

Prolazak kroz četke za pranje

Vratite ručicu brisača stakla u položaj za parkiranje ➔ 149.

Provjerite pričvršćenje vanjske dodatne opreme, dodatnih farova, retrovizora i provjerite jesu li metlice brisača stakla pričvršćene samoljepljivom trakom.

Skinite antenu autoradija ako ju vozilo ima.

Ne zaboravite skinuti ljepljivu traku i ponovno postaviti antenu nakon pranja.



Pranje vozila

Nikada nemojte prati motorni prostor, priključak za punjenje ni pogonski akumulator mlazom pod visokim tlakom.

Time se može oštetiti strujni krug.

Nikada nemojte prati vozilo dok se puni.

Postoji opasnost od strujnog udara i opasnost po život.

Čišćenje farova, senzora i kamera

Upotrijebite meku krpu ili vatu.

Ako to nije dovoljno, krpu navlažite sapunicom te uvijek ispirite mekanom krpom ili vatom.

Završite lagano brišući mekom suhom krpom.

Nemojte upotrebljavati proizvode za čišćenje na bazi alkohola ni kućni pribor za čišćenje (npr. grebalicu).

ODRŽAVANJE KAROSERIJE

Čišćenje naljepnica, ukrasnih folija itd.

Ono što treba činiti

Upotrijebite meku krpu ili vatu.

Malo ga navlažite sapunom, a zatim uvijek obrišite mekom krpom ili vatom.

Završite lagano brišući mekom suhom krpom.

5

Ono što ne treba činiti

upotrebljavati proizvode na bazi alkohola

Upotrebljavati pribor (npr. grebalicu).

Intenzivno trljati.



Prati vozilo uređajem za čišćenje pod visokim tlakom.

ODRŽAVANJE UNUTARNJIH OBLOGA

Pravilno održavanje je jamstvo dugovječnosti vozila. Zato se preporučuje redovito održavanje unutrašnjosti vozila.

Mrlju valja uvijek brzo ukloniti.

Bez obzira na vrstu mrlje, upotrebljavajte **hladnu (ili mlaku) vodu sa sapunicom pripremljenu prirodnim sapunom**.

Upotreba deterdženata (tekućine za pranje suđa, proizvoda u prahu, proizvoda na bazi alkohola...) je zabranjena.

Upotrebljavajte meku krpu.
Isperite i obrišite višak vode.

Zaslon multimedijalnog sustava

Održavanje zaslona može ovisiti o vrsti multimedijске opreme. Više informacija potražite u knjižici uputstava multimedijskog sustava.

Stakla instrumenata

(npr. instrumentna ploča, sat, prikazivač vanjske temperature itd.).

Upotrijebite meku krpu ili vatu.

Ako to nije dovoljno, meku krpu (ili vatu) lagano navlažite vodom sa sapunicom te zatim isperite drugom vlažnom mekom krpom ili vatom.

Završite brišući **lagano** s mekom suhom krpom.

Nemojte koristiti proizvode koji sadrže alkohol i/ili prskati tekućine na to područje.

Sigurnosni pojasevi

Pojasevi moraju biti čisti.

Upotrebljavajte ili proizvode koje je odabrala naša tehnička služba (boutique marke) ili mlaku vodu sa sapunom i spužvu i osušite suhom krpom.

Upotreba deterdženata i otopina je zabranjena.

Tkanine (sjedala, obloge vrata...)

Redovito otprašujte tkanine.

Mrlja od tekućine

Upotrebljavajte vodu sa sapunicom.

Upijte ili lagano utapkajte (nemojte trljati) mekom krpom, isperite i upijte višak tekućine.

Krute ili ljepljive mrlje

Odmah pažljivo uklonite višak krutog ili ljepljivog materijala lopaticom (od ruba prema sredini kako se mrlja ne bi još više razmazala).

U slučaju tekuće mrlje, očistite kako je naznačeno.

Osobitosti za bombone, žvakače gume

Na mrlju stavite led kako bi se ona kristalizirala te postupite na isti način kao za krutu mrlju.



Za sve savjete vezane uz održavanje unutrašnjosti i/ili za sve nezadovoljavajuće rezultate, obratite se ovlaštenom predstavniku.

Skidanje/postavljanje pomične opreme koja je tvornički postavljena na vozilo

Ako morate izvaditi pomičnu opremu kako biste očistili putnički prostor (na primjer tepihe), pazite da je prilikom ponovnog postavljanja vratite na ispravno mjesto i stranu (tepih vozača mora biti postavljen na stranu (tepih vozača...) i da je pričvrstite dijelovima koji su isporučeni zajedno s opremom (na primjer tepih vozača se uvijek pričvršćuje pričvrtnim dijelovima koji su već prethodno ugrađeni).

Dok je vozilo zaustavljeno, uvijek provjerite da vas ništa neće ometati u vožnji (prepreka koja ometa pritiskanje papučice, zapinjanje pete na tepih itd.).

ODRŽAVANJE UNUTARNJIH OBLOGA

Ono što ne treba činiti

Postavljanje predmeta kao što su osvježivač zraka, mirisi i sl. se ne savjetuje u blizini uvodnika zraka jer mogu oštetiti oblogu armaturne ploče.



U putničkom prostoru upotrebljavajte opremu za čišćenje pod visokim tlakom ili sprejeve:

bez opreza pri upotrebi, to može, između ostaloga, naštetiti ispravnom radu električnih i elektroničkih sklopova u vozilu.

5

SET ZA NAPUHAVANJE GUMA



Set služi za popravak gume oštećene na gazećem sloju **A** predmetima manjim od 6 milimetra. Ne popravlja sve vrste oštećenja na gumama kao što su poderotine veće od 6 milimetara ili prezezi na bočnim stijenkama gume **B** itd. Provjerite, također, da je naplatak u dobrom stanju. Nemojte vaditi strano tijelo koje je probušilo gumu ako je ono još uvijek u gumi.



Nemojte upotrebljavati set za napuhavanje ako je guma oštećena uslijed vožnje sa probušenom

gumom.

Pažljivo pregledajte vanjske rubove guma prije svakog zahvata.

Isto tako, vožnja s nedovoljno napuhanim gumama, ispuhanim do kraja (ili probušenim) može narušiti sigurnost i gume se mogu uništiti do te mjere da ih se više neće moći popraviti.

Ovaj popravak je privremen.

Ako je guma probušena, uvijek ju što prije mora pregledati (i popraviti, ako je moguće) stručna osoba.

Kod zamjene gume popravljene pomoću ovog seta, morate o tome obavijestiti stručnu osobu. U vožnji se može osjetiti lagano vibriranje zbog prisutnosti proizvoda u gumi.



Set je homologiran samo za napuhavanje guma na vozilu koje je tvornički opremljeno tim setom.

Nikako se ne smije upotrebljavati za napuhavanje guma na drugim vozilima ili nekih drugih predmeta na napuhavanje (bova, čamac...). Prilikom upotrebe boce sa sredstvom izbjegavajte svaki dodir s kožom. Ako vam ipak nekoliko kapi padne na kožu, isperite sa većom količinom vode. Nemojte ostavljati set za popravak na dohvata djece. Nemojte bacati praznu bocu u prirodu. Ostavite je kod vašeg Predstavnik marke ili nadležne ustanove koja će se pobrinuti za njenu preradu. Boca ima rok trajanja koji je naznačen na naljepnici. Provjerite datum isteka valjanosti. Posjetite vašeg Predstavnik marke radi zamjene cijevi za napuhavanje i boce sa sredstvom za krpanje guma.

SET ZA NAPUHAVANJE GUMA

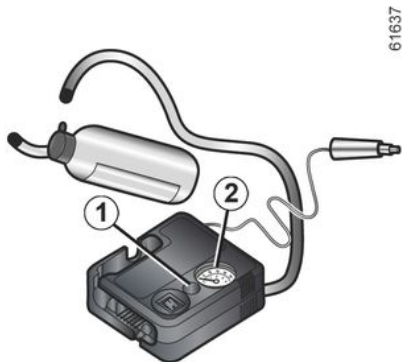

6

U slučaju probušene gume upotrijebite komplet za popravak koji se nalazi u prtljažniku.



Vozilo opremljeno zvučnim upozoriteljem za pad tlaka u gumama

U slučaju nedovoljnog tlaka (probušena guma itd.) kontrolno

svjetlo  prikazuje se na instrumentnoj ploči ➔ 175.

Uz uključeni motor i zategnutu ručnu kočnicu:

- isključite svu dodatnu opremu priključenu u utičnice za dodatnu opremu vozila;
- na vozilima opremljenim uređajem za vuču, po potrebi odspojite utičnicu kuke za vuču;
- **pregledajte informacije na kompresoru u setu za napuhavanje** koji se nalazi u prtljažniku vozila i slijedite upute za upotrebu;
- napužite gumu do preporučenog tlaka ➔ 351;
- nakon maksimalno 15 minuta prekinite napuhavanje i očitajte tlak (na manometru 2);

Napomena: dok se spremnik prazni (otprilike 30 sekundi), manometar 2 nakratko će prikazati vrijednost tlaka do 6 bara, a zatim će tlak pasti.

- Prilagodite tlak: da biste ga povećali, nastavite napuhavati uz pomoć seta. Da biste ga smanjili, pritisnite gumb 1.

Ako preporučena vrijednost tlaka od 1,8 bara nije postignuta nakon 15 minuta, popravak nije moguć. Ne vozite vozilo. Potražite savjet Predstavnika marke.



Prije upotrebe seta, parkirajte vozilo tako da bude dovoljno udaljeno od područja prometovanja, uključite signal upozorenja, zategnite ručnu kočnicu i neka svi putnici izađu iz vozila i ostanu udaljeni od područja prometovanja.



U slučaju zaustavljanja na cesti, morate obavijestiti ostale sudionike u prometu o prisutnosti vašeg vozila signalnim trokutom ili nekim drugim uređajem koji je propisan lokalnim zakonima zemlje u kojoj se nalazite.

SET ZA NAPUHAVANJE GUMA

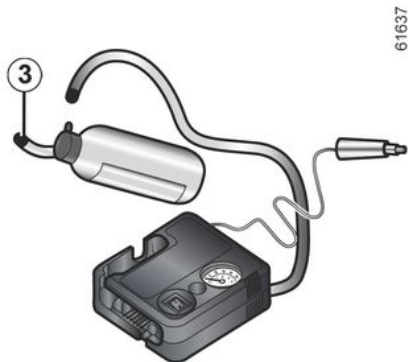

Kada je guma pravilno napuhana, uklonite komplet: polako odvijte nastavak za napuhavanje od spremnika **3** da biste spriječili prolijevanje sredstva, a zatim pohranite spremnik u plastično pakiranje da biste spriječili curenje sredstva.

- Zalijepite naljepnicu s uputstvima za vožnju (smještena ispod boce) na armaturnu ploču, na za vozača vidljivo mjesto.
- Pospremite set.
- Po završetku prvog napuhavanja guma će i dalje puštati zrak. Kako bi se rupa začepila, morate obaviti vožnju na maloj udaljenosti.
- Odmah pokrenite vozilo i vozite brzinom između 20 i 60 km/h kako

biste sredstvo ravnomjerno rasporedili u gumi. Nakon vožnje na udaljenosti od 3 km, zaustavite se i provjerite tlak.

- Ako je tlak veći od 1,3 bara, ali niži od preporučenog tlaka (pogledajte oznaku koja se nalazi na rubu vrata na strani vozača), podesite ga. U suprotnom, kontaktirajte ovlaštenu servis: guma se ne može popraviti.

Mjere opreza pri upotrebi seta

Kompresor ne smije neprekidno raditi duže od 15 minuta;

Boca se mora zamijeniti nakon prve upotrebe čak i ako u njoj ostane tekućine.



Niti jedan predmet ne smije se nalaziti oko nogu vozača jer tijekom naglog kočenja ti predmeti mogu skliznuti pod papučice i onemogućiti njihovu upotrebu.



Pažnja, ukoliko nema kapice ventila ili nije dobro zavijena, to može oštetiti zabrtvljenost guma i uzrokovati opadanje tlak. Uvijek imajte čepove za ventile koji su jednaki originalnima i neka budu zavrnuti do kraja.



Nakon popravka pomoću seta, ne smije se prijeći više od 200 km.

Osim toga, smanjite brzinu vozila te, u svakom slučaju, nemojte prelaziti brzinu od 80 km/h. Naljepnica koju ćete morati zalijepiti na vidljivo mjesto na armaturnoj ploči vas na to podsjeća. Ovisno o zemlji ili lokalnom zakonodavstvu, guma popravljena pomoću seta za napuhavanje guma će se morati zamijeniti.

KOMPLET ALATA

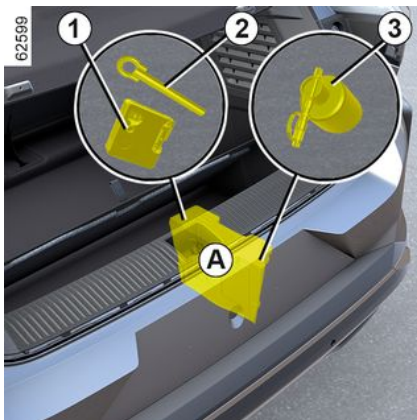

Prisutnost alata u kompletu alata ovisi o vozilu.

Komplet alata **A** nalazi se ispod podne obloge prtljažnog prostora.

Komplet alata uključuje kompresor za napuhavanje guma **1** → **347**, prsten za vuču **2** → **367** i, ovisno o vozilu, spremnik proizvoda za saniranje puknute gume **3**.

Nakon upotrebe spremite alat na njegovo mjesto.



Nikada ne ostavljajte alate razbacane u vozilu budući da postoji opasnost od naglog izbacivanja prilikom kočenja. Nakon upotrebe pazite da dobro zakvačite alat u njegov nosač, a zatim ga ispravno postavite u kućište kako biste smanjili opasnost od ozljeda.



Uporaba ručne ili hidrauličke dizalice za **podizanje vozila** (za popravke, promjenu kotača, pristup podvozju vozila itd.) **strogo** je zabranjena. **Vozilo mora podići kvalificirani stručnjak.** **Opasnost od ozljeda**
Postoji opasnost od oštećenja vozila.

GUME

Gume predstavljaju jedini kontakt između vozila i ceste, te ih je stoga neophodno držati u dobrom stanju.

Morate osigurati da vaše gume budu sukladne lokalnim propisima određenim zakonom o prometu.

Održavanje guma



Gume moraju biti u dobrom stanju i struktura mora imati dovoljnu dubinu profila; gume koje je odobrila naša tehnička služba imaju oznake istrošenosti **1** koje su **pokazatelji ugrađeni na više mjesta na gazećem sloju**.

Kada se profilna struktura istroši sve do pokazatelja istrošenosti, **oni postaju vidljivi 2: tada je potrebno**

zamijeniti gume jer najveća dubina profila gume iznosi 1,6 mm, a to je nedovoljno za dobro prijanjanje na mokrim cestama.

Preopterećeno vozilo, prilikom dugih vožnji autocestom i posebice pri velikim vrućinama, te kod uobičajene vožnje po lošim cestama brže će potrošiti gume što će utjecati na sigurnost.



Nezgode u vožnji, kao što su “udarci u pločnik”, mogu oštetiti gume i naplatke, te poremetiti geometriju prednjeg ili stražnjeg ovjesa. U tom slučaju, provjerite njihovo stanje kod Predstavnika marke.

Tlak u gumama

Pridržavajte se propisanih tlakova u gumama. Provjeravajte tlak u gumama najmanje jednom mjesečno i prije svakog dužeg puta (pogledajte naljepnicu zalijepljenu na rub vozačevih vrata) ➔ 337.



Nedovoljan tlak u gumama dovodi do prijevremene istrošenosti i do pregrijavanja guma.

Na taj je način ugrožena sigurnost vozila, a moguće su i sljedeće opasnosti:

- loše držanje ceste
- opasnost od prsnuća ili otkidanja gazećeg sloja.

Tlak napuhavanja ovisi o opterećenju vozila i brzini vožnje. Podesite tlak ovisno o uvjetima upotrebe (pogledajte naljepnicu na rubu vozačevih vrata).

Tlak se mora provjeravati kad su gume hladne: ne uzimajte u obzir veće vrijednosti tlaka koje se mogu postići za toplog vremena ili nakon vožnje većom brzinom.

U slučaju kada se provjera tlaka ne može vršiti na **hladnim gumama, treba uvećati normalne vrijednosti tlaka za 0,2 do 0,3 bara (ili 3 PSI).**

Nikada se ne smije ispuštati zrak iz vrućih guma.



Pažnja, ukoliko nema kapice ventila ili nije dobro zavijena, to može oštetiti zabrtvljenost guma i uzrokovati opadanje tlak. Uvijek imajte čepove za ventile koji su jednaki originalnima i neka budu zavrnuti do kraja.



Vozilo opremljeno zvučnim upozoriteljem za pad tlaka u gumama

U slučaju nedovoljnog tlaka (probušena guma itd.) kontrolno

svjetlo  prikazuje se na instrumentnoj ploči ➔ 175.



Zabranjeno je međusobno zamjenjivati 18-inčne i 20-inčne prednje i stražnje kotače (gume i/ili naplatke).

Zamjena guma

Za zamjenu guma obratite se Predstavniku marke.



Radi vaše sigurnosti i sukladnosti sa zakonom. Kada ih je potrebno zamijeniti, na vozilo, na istu osovinu, postavite isključivo gume iste marke, dimenzija, vrste i profila.

Gume moraju imati nosivost i oznaku brzine najmanje jednake onima na originalnim gumama ili zadovoljavati vrijednosti koje preporučuje ovlašteni zastupnik.

Nepridržavanje ovih uputa može ugroziti vašu sigurnost i utjecati na upravljivost vašeg vozila.

Opasnost od gubitka kontrole nad vozilom.

Upotreba u zimskim uvjetima

Lanci

Iz sigurnosnih razloga, zakonski je zabranjeno postavljati lance na stražnju osovinu.

Svako postavljanje guma kojima su dimenzije veće od tvornički postavljenih **može onemogućiti postavljanje lanaca.**

Gume sa smjerom rotacije

Gume sa smjerom rotacije moraju se postavljati u samo jednom smjeru. Obavezno poštuju taj smjer.

Ako nakon probušene gume morate takvu gumu postaviti u obrnutom smjeru, vozite s oprezom. Posebice na mokroj cesti jer karakteristike gume neće biti prilagođene.



Na 20-inčne kotače ne mogu se postaviti lanci.

Ukoliko želite upotrebljavati **posebnu opremu**, potražite savjet Predstavnika marke.

"Gume za snijeg" ili "Zimske gume"

Savjetujemo vam da vozilo opremita na sva **četiri kotača** kako biste očuvali što bolju kvalitetu prianjanja vašeg vozila.

Oprez: ove gume ponekad imaju određeni smjer rotacije i simbol maksimalne brzine na gumi koja može

GUME

biti manja od maksimalne brzine vašeg vozila.



Postavljanje lanaca moguće je samo na gume istih dimenzija kao i one koje su tvornički

postavljene na **vaše vozilo**.

Postavljanje lanaca je moguće ali pod uvjetom da se upotrebljavaju posebni lanci. Preporučamo vam da se obratite Predstavniku marke.



U svakom slučaju, preporučamo vam da potražite savjet

Predstavnika marke koji će vas znati savjetovati oko izbora opreme koja je najbolje prilagođena za vaše vozilo.

Gume s čavlima

Ova vrsta opreme može se upotrebljavati samo tijekom jednog ograničenog razdoblja koje je određeno lokalnim zakonodavstvom. Neophodno je poštivanje ograničenja brzine određenog prema zakonu koji je na snazi.

Ovakve vrste guma moraju biti stavljene barem na dva kotača prednje osovine.

Napomena: upotrebom guma za snijeg, zimskih guma ili guma s čavlima značajno se smanjuje doseg vozila.

PREDNJI FAROVI

zamjena žarulja

Kratka svjetla/duga svjetla s LED žaruljom 1

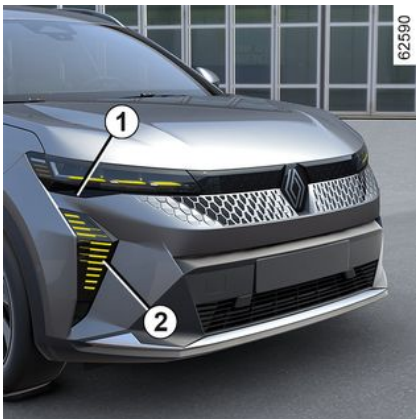

Obratite se ovlaštenom predstavniku marke.

LED dnevna svjetla / pozicijska svjetla / pokazivači smjera 2

Obratite se ovlaštenom predstavniku marke.



Svaki zahvat (ili promjena) na električnom sustavu mora biti obavljen od strane ovlaštenog zastupnika jer krivo priključivanje može dovesti do oštećenja električne opreme (kabelskog svežnja, sklopova i posebno alternatora). Osim toga, Predstavnik marke posjeduje sve potrebne dijelove za prilagodbu.

STRAŽNJA SVJETLA I POKAZIVAČI SMJERA

zamjena žarulja

LED treće stop svjetlo 1

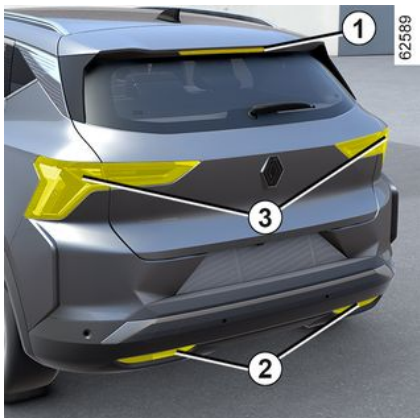

Obratite se ovlaštenom predstavniku marke.

LED svjetla za vožnju unazad i stražnja svjetla za maglu 2

Obratite se ovlaštenom predstavniku marke.

Svjetla LED pokazivača smjera / stop svjetla i pozicijska svjetla 3

Obratite se ovlaštenom predstavniku marke.

LED svjetla registarske pločice 4

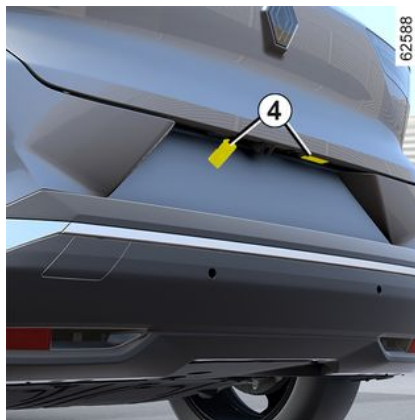

Obratite se ovlaštenom predstavniku marke.

Bočni pokazivači smjera 5

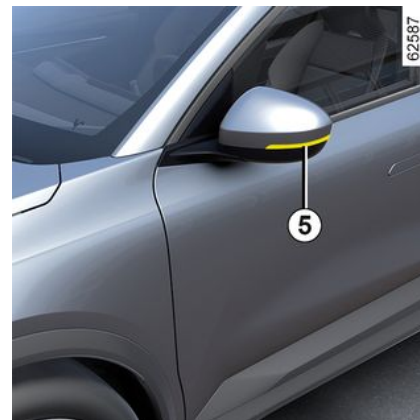

Obratite se ovlaštenom predstavniku marke.

6

UNUTARNJE OSVJETLJENJE

zamjena žarulja

Svjetla za čitanje 1 i 2

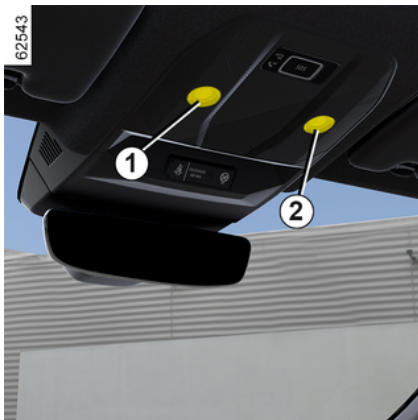

Obratite se ovlaštenom predstavniku marke.

Svjetla ogledala sjenila 3



Obratite se ovlaštenom predstavniku marke.

Svjetlo prtljažnika 4



Obratite se ovlaštenom predstavniku marke.

KARTICA "SLOBODNE RUKE"

Akumulator:

Zamjena baterije

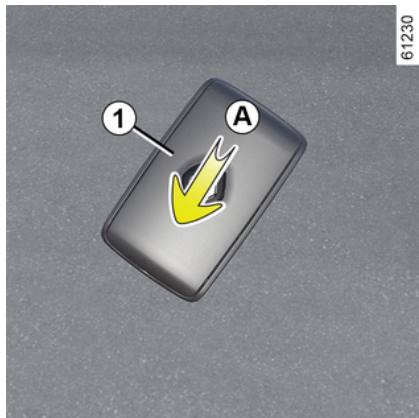

Kada se na instrumentnoj ploči prikaže poruka "Slaba baterija kartice", zamijenite bateriju u kartici:

- gurnite stražnje kućište **1** prema dolje uz pritisak na područje **A**;
- skinite poklopac baterije **2**;
- izvadite bateriju tako da pritisnete jednu stranicu i podignete drugu;
- Zamijenite bateriju poštujući polaritet i uzorak prikazan unutar poklopcu.

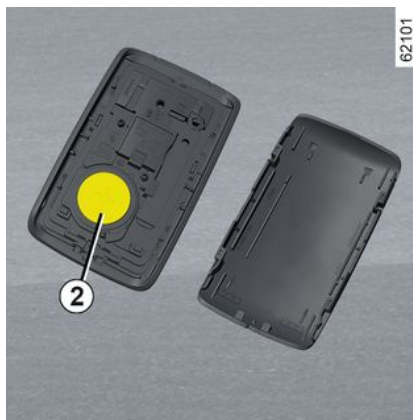

Za vraćanje postupite obrnutim redoslijedom, a zatim četiri puta pritisnite jedan od gumba na kartici dok se nalazite u blizini vozila: sljedeći put kad se vozilo pokrene, poruka će nestati.

Provjerite je li poklopac dobro zakvačen.

Napomena: prilikom zamjene baterije ne dirajte elektronički krug i kontakte na kartici.



Baterije su raspoložive kod Predstavnika marke, njihov vijek trajanja je otprilike dvije godine. Provjerite da nema tragova tinte na bateriji: postoji opasnost od lošeg električnog kontakta.



Ako je baterije potrebno promijeniti, obavezno koristite istu ili ekvivalentnu vrstu baterija (obratite se ovlaštenom dobavljaču).



Prilikom zamjene:
– provjerite jesu li baterije ispravno umetnute.

Postoji opasnost od eksplozije.

– ako se vratašca ne zatvaraju ispravno, nemojte upotrebljavati karticu i držite je izvan dohvata djece.

KARTICA "SLOBODNE RUKE"

smetnje u radu

Ako je baterija preslaba za ispravan rad, ipak ćete moći pokrenuti te zaključati/otključati vozilo → 60.

61496



6



Mjere opreza koje se odnose na baterije:

- držite baterije (nove ili iskorištene) izvan dohvata djece;
- nemojte progutati baterije;

Opasnost od kemijskih opeklina koje mogu dovesti do smrti.

- ako ih se proguta ili umetne u bilo koji dio tijela, što prije zatražite savjet liječnika.



Nemojte bacati istrošene baterije u prirodu, pošaljite ih ustanovi koja je zadužena za prikupljanje i recikliranje baterija.



Električna i elektronička dodatna oprema

Prije postavljanja ove vrste dodatne opreme (ovo osobito vrijedi za odašiljače/prijemnike: frekvencijski pojas, razina snage, položaj antene itd.), provjerite je li kompatibilna s vozilom. Obratite se Predstavniku marke.

Prije spajanja dodatne opreme u utičnicu, provjerite premašuju li zahtjevi opreme maksimalnu snagu napajanja odobrenu za utičnicu → 307 → 320. **Opasnost od požara.**

Sve radove na električnom i/ili elektroničkom krugu vozila smije izvoditi samo kvalificirani stručnjak. Svako neispravno spajanje i/ili ugradnja električne/elektroničke dodatne opreme koju nije odobrio proizvođač može uzrokovati:

- oštećenje električne i/ili elektroničke opreme;
- oštećenje komponenti povezanih s njom;
- prikupljanje i korištenje podataka o vozilu;
- narušavanje privatnosti (izmjena, brisanje ili neopravdani pristup osobnim podacima).

Opasnost od teške nesreće. Rizik od narušavanja privatnosti.

Ako ubuduće imate ugrađenu električnu opremu, morate znati nazivnu vrijednost i položaj odgovarajućeg osigurača.

Upotreba dijagnostičkog priključka

Korištenje elektroničke dodatne opreme na dijagnostičkoj utičnici može uzrokovati ozbiljne smetnje u elektroničkim sustavima vozila i/ili uzrokovati narušavanje privatnosti (izmjena, brisanje ili neopravdani pristup osobnim podacima). Radi vaše sigurnosti, savjetujemo vam da upotrebljavate isključivo elektroničku dodatnu opremu odobrenu od strane proizvođača, potražite savjet kod odobrenog dobavljača. **Opasnost od teške nesreće. Rizik od narušavanja privatnosti.**

Naknadno postavljanje opreme

Ukoliko želite ugraditi dodatnu opremu na vozilo: potražite savjet Predstavnika marke. Osim toga, kako biste osigurali ispravan rad vašeg vozila i izbjegli svaku opasnost da vaša sigurnost bude ugrožena, savjetujemo vam da upotrebljavate posebnu opremu koja je prilagođena vašem vozilu i jedina za koju vam jamstvo daje proizvođač.

Ako upotrebljavate polugu protiv krađe, pričvrstite ju isključivo na papučicu kočnice.

Ometanje u vožnji

Na strani vozača upotrebljavajte isključivo tepihe prikladne za vaše vozilo, koji se pričvršćuju na prethodno ugrađena pričvršćenja, te redovito provjeravajte njihovo pravilno pričvršćenje. Nemojte postavljati više tepiha jedan na drugi.

Opasnost od zaglavljenja papučica.

OSIGURAČI

Pretinac s osiguračima

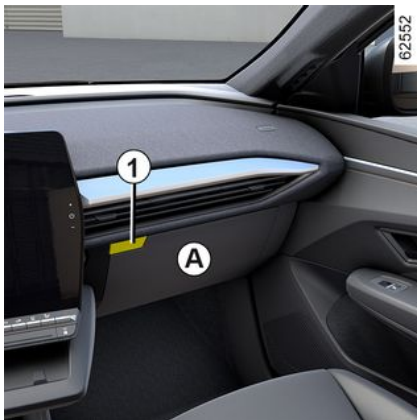

U slučaju da neki električni uređaj ne radi, provjerite stanje osigurača.

Osigurači se nalaze iza pretinca za odlaganje **A**. Otvorite vrata pretinca za odlaganje **A** uz pomoć gumba za otvaranje **1**.

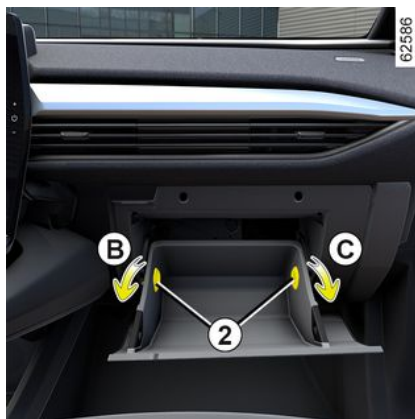

Nakon otvaranja okrenite graničnike **2** za četvrtinu okreta (pokreti **B** i **C**) da biste ih izvadili.

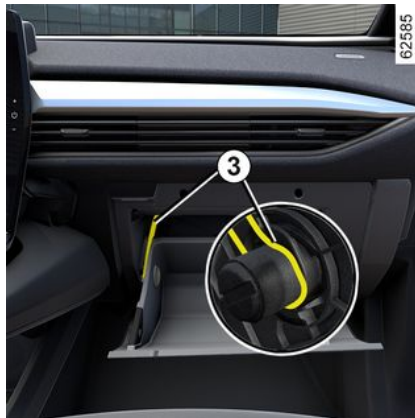

Otkvačite žicu **3** da biste oslobodili vrata prtljažnika radi pristupa pretinca s osiguračima.



Nagnite vrata pretinca za odlaganje **A** prema dolje koliko god je to moguće.

Nakon toga imat ćete izravan pristup pretincu s osiguračima **4**.

OSIGURAČI

Pretinac s osiguračima D



Otkvačite vratašca **5**.

Stezaljka 6

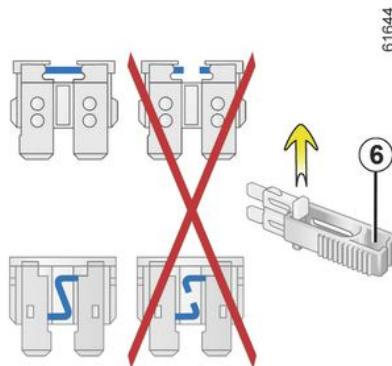

Izvadite osigurač uz pomoć stezaljke **6**, koja se nalazi na ploči s osiguračima.

Kako biste ga izvadili iz hvataljke, pustite ga da bočno sklizne.

Ne preporuča se upotreba slobodnih mjesta za osigurače.



Provjerite odgovarajući osigurač i **po potrebi ga zamijenite (zamjenski osigurač mora imati**

istu nazivnu snagu kao i izvorni.

Osigurač prevelike snage mogao bi izazvati pregrijavanje električne mreže (opasnost od požara) u slučaju prevelike potrošnje nekog dijela opreme.



Radi poštivanja lokalnih zakona ili mjera opreza:

Nabavite kod vašeg

Predstavnika marke kutiju prve pomoći s kompletom žarulja i kompletom osigurača.

Namjena osigurača

(prisutnost osigurača ovisi o razini opreme vozila)

6

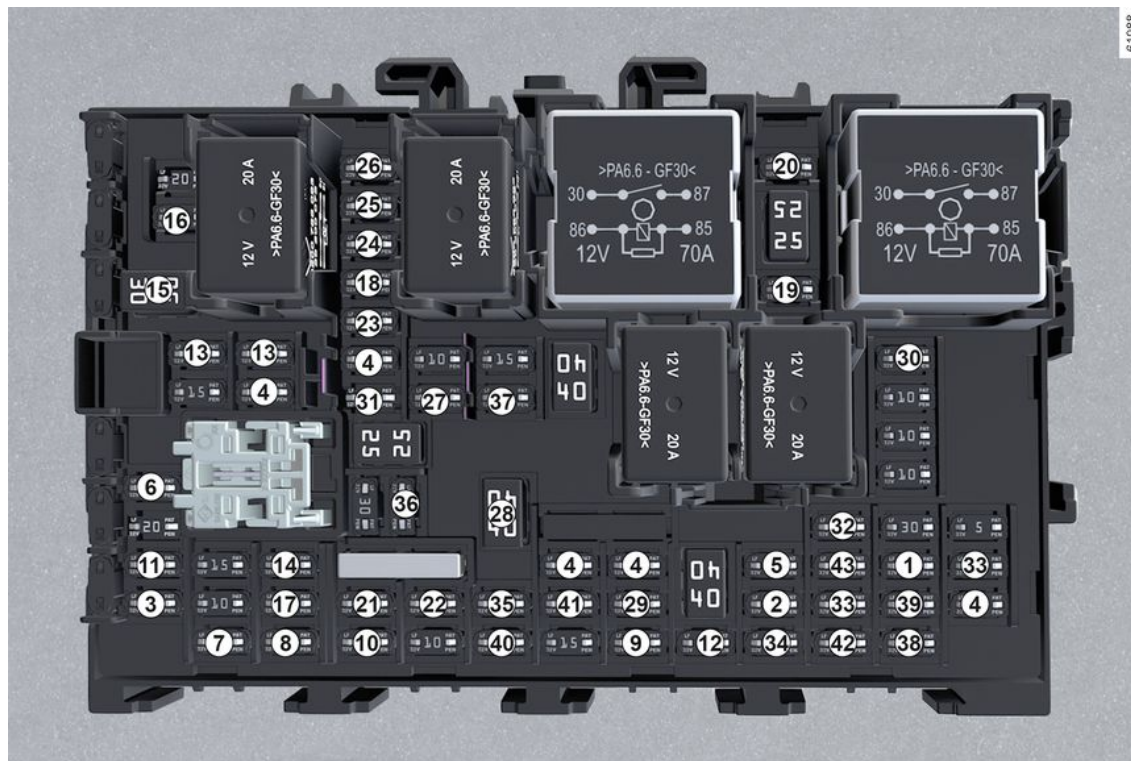

OSIGURAČI

Broj	Namjena
1	Servo upravljač
2	ESP/ABR ECU, prekidač stop svjetla
3	ECU alarma,
4	BCM
5	EBA
6	Pojačalo
7	Motor za upravljanje desnim stražnjim prozorom
8	Motorić podizača stakla na strani vozača
9	Unutarnje osvjjetljenje
10	Motor za upravljanje lijevim stražnjim prozorom
11	Utičnica kuke za vuču / utičnica za dodatnu opremu u prtljažniku
12	Airbags
13	ECU memorije položaja prednjeg sjedala i kontrola podešavanja prednjeg sjedala

Broj	Namjena
14	ECU memorije položaja prednjeg lijevog sjedala
15	ECU vrata prtljažnika
16	Lijeva stražnja vanjska kontrola otvaranja
17	Motor za upravljanje staklima na strani suvozača
18	Retrovizor s električnim upravljanjem
19	Elektrika dodatne opreme vozila
20	Komunikacijski modul utičnice kuke za vuču
21	Utičnice za multimedijску opremu / lijevi i desni radar / SRVM
22	ECU retrovizora – multipleksna kontrola matrice vrata
23	Desna stražnja vanjska kontrola otvaranja
24	DLC
25	Desna prednja vanjska kontrola otvaranja

Broj	Namjena
26	Lijeva prednja vanjska kontrola otvaranja
27	Odleđivanje stražnjeg vjetrobrana / filter smetnji na stražnjem grijanom vjetrobranu
28	COE
29	CDM
30	Utičnica za dodatnu opremu prvog reda
31	Radio
32	Elektronički krovni kapak
33	Instrumentna ploča
34	Ambijentalno svjetlo
35	Dijagnostički priključak
36	Pristup slobodne ruke
37	Indukcijski punjač/ modul za upozorenje na sigurnosni pojas / unutarnji retrovizor / BLM / ECU alarma
38	Predoprema za dodatnu opremu
39	Pokretač elektroničke ručice mjenjača

OSIGURAČI

Broj	Namjena
40	Senzor za kišu i svjetlo
41	Komunikacijski modul upravljanja punjenjem / TCU
42	Senzor kuta upravljača
43	Upravljačka jedinica parkirne kočnice

METLICE BRISAČA STAKLA

Zamjena

Zamjena metlice brisača stakla 2



Da biste zamijenili brisače, prvo ih morate postaviti u servisni položaj **B**.

Kod uključenog kontakta, zaustavljenog motora:

- pomaknite ručicu **1** dvaput zaredom u položaj **A** (jedan pokret): metlice brisača stakla zaustavit će se u položaju za servisni pregled **B** udaljenom od poklopca motornog prostora;
- pritisnite gumb **4**, a zatim skinite metlicu prema gore.

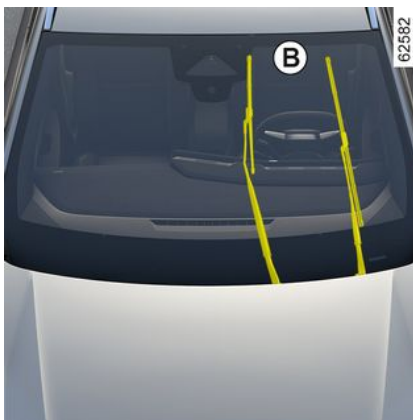

Ponovno postavljanje

Da biste ponovno postavili metlicu brisača **2**, umetnite je u njeno ležište u ručici **3**, a zatim je zakvačite sve dok ne začujete klik. Provjerite da li je pričvršćenje metlice dobro.

Za vraćanje metlica u spuštenu položaj provjerite jesu li preklapljene na vjetrobranskom staklu, a zatim postavite ručicu **1** u položaj **A** (jedan pokret): metlice brisača stakla sklopit će se u poklopac motornog prostora pri uključenom kontaktu.

56511

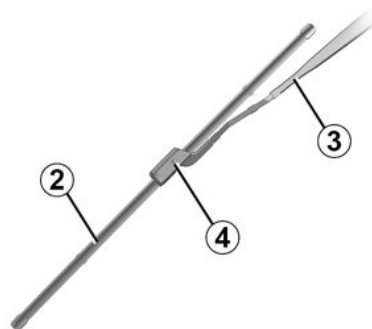

Provjeravajte stanje metlica brisača stakla. Njihov vijek trajanja ovisi o vama:

- redovito čistite metlice i vjetrobransko staklo s vodom i sapunom;
- nemojte ih koristiti dok je vjetrobransko staklo suho;
- podignite ih s vjetrobranskog stakla nakon što dulje vrijeme nisu radile.

METLICE BRISAČA STAKLA

Metlica brisača stražnjeg stakla 5

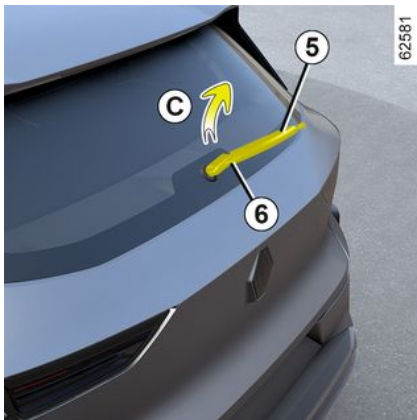

Ručica u isključenom (deaktiviranom) položaju:

- podignite ručicu brisača stakla **6**;
- okrećite metlicu brisača stražnjeg stakla **5** (pomak **C**) dok se ne otkvači;
- povlačenjem otpustite metlicu brisača stražnjeg stakla **5**.

Ponovno postavljanje

Za ponovno postavljanje metlice brisača stakla, postupite obrnutim redoslijedom. Provjerite da li je pričvršćenje metlice dobro.



Provjeravajte stanje metlica brisača stakla. Njihov vijek trajanja ovisi o vama:

- redovito čistite metlice i vjetrobransko staklo s vodom i sapunom;
- nemojte ih koristiti dok je vjetrobransko staklo suho;
- podignite ih s vjetrobranskog stakla nakon što dulje vrijeme nisu radile.



– Kad ima leda, pazite da metlice brisača nisu smrznute (opasnost od pregrijavanja motora).

- Provjeravajte stanje metlica brisača stakla.

Treba ih zamijeniti kada se njihova učinkovitost smanji: otprilike svake godine.

Prilikom zamjene metlice, kada je ona skinuta pazite da ručica ne padne na staklo: postoji opasnost od loma stakla.



Prije zamjene metlice brisača stražnjeg stakla provjerite je li ručica u položaju zaustavljanja (isključena).

Opasnost od ozljeda

VUČA

otklanjanje kvara



61645

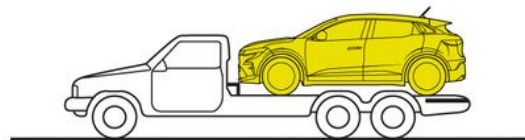

VUČA

Prije vuče vozila ili utovara vozila na ravni navoz kamiona postavite ručicu mjenjača u položaj N, a zatim otpustite parkirnu kočnicu.

Obavezno treba poštivati važeće zakonske propise vezane za vuču vozila.

Ako vaše vozilo vuče drugo vozilo, ne prelazite maksimalno dopušteno vučno opterećenje za vaše vozilo ➔ 379.

Prilikom utovara vozila na ravni navoz kamiona ili vuče vozila uz pomoć vučnog mjesta na vozilu, pridržavajte se sljedećih uputa:

- uz karticu u putničkom prostoru pritisnite gumb za pokretanje motora;
- postavite ručicu mjenjača u položaj N ➔ 158: parkirna se kočnica se otpušta;
- pritisnite gumb za pokretanje motora na dulje od dvije sekunde. Funkcije dodatne opreme se napajaju: možete se koristiti funkcijama svjetla vozila (kontrolna svjetla upozorenja, kočiona svjetla itd.). Noću svjetla vozila moraju biti uključena;
- nakon što završite s vučom, pritisnite gumb za pokretanje motora na dulje od dvije sekunde (opasnost od pražnjenja akumulatora).

Izbor vuče

Strogo je zabranjeno vući vozilo s prednjim kotačima na tlu.



Nikada ne ostavljajte alate razbacane u vozilu budući da postoji opasnost od naglog izbacivanja prilikom kočenja.

Pristup priključnim mjestima

Upotrebjavajte isključivo prednje 2 i stražnje 5 vučne točke (nikada poluosovine ili neki drugi dio vozila). Vučne točke mogu se upotrebjavati samo za vuču. Ni u kojem slučaju one ne smiju služiti za izravno ili neizravno podizanje vozila.

Napomena: obavezno zaštitite područje pričvrsnog mjesta za vuču krpom kada upotrebjavate ravni odvijlač ili sličan alat.

Prsten za vuču 3 zavijte rukom do kraja.

Smijete upotrebjavati isključivo prsten za vuču 3.



Pobrinite se da prsten za vuču bude pravilno pričvršćen.
Opasnost od gubitka vučenog predmeta.



Kad je motor zaustavljen, servo upravljač i sustav za pomoć pri kočenju nisu djelatni.

Standardna verzija

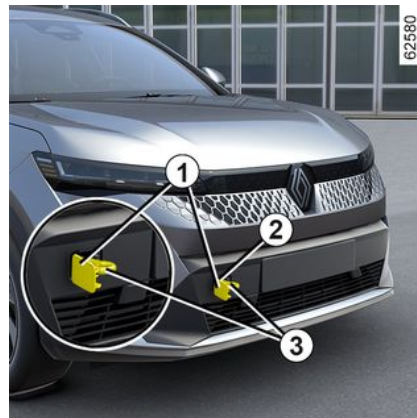

VUČA

Prednje mjesto za vuču

Pritisnite gornji dio vratašca **1** da biste ih nagnuli.



– Upotrijebite čvrstu vučnu polugu. U slučaju upotrebe užeta ili sajle (ukoliko to zakon dopušta), vozilo koje se vuče mora biti sposobno kočiti.

– Ne smije se vući vozilo kojem je smanjena sposobnost vožnje.

– Izbjegavajte trzanja pri ubrzavanju ili kočenju koja bi mogla oštetiti vozilo.

– U svakom slučaju, preporučuje se da ne prelazite **25 km/h**.

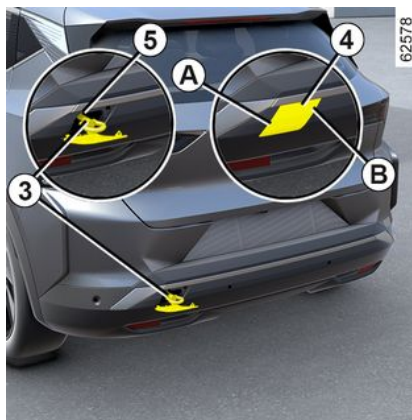

Stražnje mjesto za vuču

Pritisnite područje **A** i zadržite pritisak dok povlačite područje **B** (uz pomoć plosnatog odvijača ili sličnog alata) da biste otvorili vratašca **4**.

SMETNJE U RADU

Ovi savjeti će vam pomoći da sami brzo i privremeno otklonite kvar; iz sigurnosnih razloga, što prije potražite savjet kod Predstavnika marke.

KVAROVI	MOGUĆI UZROCI	ŠTO UČINITI
Nije moguće napuniti pogonski akumulator.	Temperatura u vanjskom prostoru niža je od -26°C .	Napunite vozilo u prikladnijem okruženju. Ako je potrebno → 367.
Kontrolno svjetlo vratašca za punjenje trepće crveno.	Nema električne struje u zidnoj utičnici ili je slab kontakt kabela u kućnoj utičnici.	Provjerite instalaciju (osigurač, programator itd.). Provjerite spojeve (utičnice za punjenje itd.) → 22.
	Kabel je neispravan.	Posjetite ovlaštenog zastupnika da biste ga zamijenili.
Nije moguće napuniti pogonski akumulator.	Kabel za punjenje nije ispravno priključen na vozilo.	Pravilno povežite kabel za punjenje s vozilom → 22.
Kontrolno svjetlo vratašca za punjenje trepće plavo.		

KVAROVI	MOGUĆI UZROCI	ŠTO UČINITI
Kartica ne zaključava niti otključava vrata.	Istrošena baterija kartice.	Zamijenite akumulator ili ga dajte zamijeniti. I dalje ćete moći zaključavati, otključavati i pokretati vozilo → 60 i → 155.
	Upotreba uređaja koji rade na istoj frekvenciji kao daljinski upravljač (mobilni telefon...).	Zaustavite rad uređaja ili upotrijebite ugrađeni ključ → 60.
	Vozilo se nalazi na području s jakim elektromagnetskim zračenjem. Pomoćni 12 V akumulator ispražnjen.	Upotrijebite ključ koji je ugrađen u karticu → 60.

SMETNJE U RADU

KVAROVI	MOGUĆI UZROCI	ŠTO UČINITI
	Desinkronizacija kartice.	Otključajte vrata na strani vozača umetanjem ključa ugrađenog u karticu u bravu na vratima ➔ 60 , zatim karticu postavite na područje za postavljanje ➔ 155 i pritisnite " START ", gumb za sinkronizaciju kartice.
Na instrumentnoj ploči pojavljuje se poruka "Postavite karticu blizu gumba START".	Baterija kartice je prazna ili kartica nije sinkronizirana.	Provjerite stanje baterije kartice ili postavite karticu u za to predviđeno područje ➔ 155 .

KVAROVI	MOGUĆI UZROCI	ŠTO UČINITI
Upravljač postaje tvrd.	Pregrijavanje servo uređaja.	Pažljivo vozite pri smanjenoj brzini, pazite na razinu sile koja je potrebna na kolu upravljača za okretanje kotača.
	Kvar motorića električne pomoći. Kvar na sustavu pomoći.	Obratite se ovlaštenom predstavniku marke.

Električni uređaji	MOGUĆI UZROCI	ŠTO UČINITI
Vibracije.	Gume su loše napuhane, loše izbalansirane ili su oštećene.	Provjerite tlak u gumama. Ako to nije uzrok, neka Predstavnik marke provjeri stanje guma.
Brisač stakla ne radi.	Zalijepljene metlice brisača.	Odljepite metlice prije upotrebe brisača.
	Neispravan osigurač brisača stakla.	Obratite se ovlaštenom predstavniku marke.
	Pokvaren osigurač brisača stražnjeg stakla (intervalni, položaj krajnjeg zaustavljanja).	Zamijenite osigurač ili ga dajte zamijeniti ➔ 360 .

SMETNJE U RADU

Električni uređaji	MOGUĆI UZROCI	ŠTO UČINITI
	Kvar na motoru.	Obratite se ovlaštenom predstavniku marke.
Brisač stakla se više ne zaustavlja.	Kvar na električnim komandama.	Obratite se ovlaštenom predstavniku marke.
Brži rad pokazivača smjera.	Neispravna žarulja.	Obratite se ovlaštenom predstavniku marke.
Svjetla pokazivača smjera više ne rade.	Samo s jedne strane: Neispravna žarulja.	Obratite se ovlaštenom predstavniku marke.
	S obje strane: – pregoreni osigurač; – Neispravan električni strujni krug ili komanda.	Zamijenite osigurač ili ga dajte zamijeniti → 360. Trebam zamijeniti: potražite savjet ovlaštenog predstavnika marke.

6

Električni uređaji	MOGUĆI UZROCI	ŠTO UČINITI
Farovi više ne rade.	Samo jedan: – Neispravna žarulja; – odspojena žica ili neispravno postavljen utikač.	Obratite se ovlaštenom predstavniku marke. Obratite se ovlaštenom predstavniku marke.
	Oba: Oštećeni osigurač.	Zamijenite osigurač ili ga dajte zamijeniti → 360.
Farovi se više ne gase.	Kvar na električnim komandama.	Obratite se ovlaštenom predstavniku marke.
Tragovi kondenzacije u farovima ili stražnjim svjetlima.	Tragovi kondenzacije na svjetlima normalna su pojava koja je povezana s promjenama temperature i vlažnosti.	

SMETNJE U RADU

Električni uređaji	MOGUĆI UZROCI	ŠTO UČINITI
	U tom slučaju, tragovi postupno nestaju kada su svjetla upaljena.	
Zaustavljeno	MOGUĆI UZROCI	ŠTO UČINITI
Klima uređaj i ventilator se uključuju nakon isključivanja kontakta ili prilikom punjenja vozila.	To nije nužno greška, kompresor klima uređaja i ventilator se uključuju radi regulacije temperature sustava kada je vanjska temperatura niska.	
	Kompresor klima uređaja i ventilator se uključuju na više od 30 minuta kada je kontakt isključen.	Obratite se ovlaštenom predstavniku marke.
Klima uređaj koji se može programirati ne radi.	Jedan od uvjeta za upotrebu nije zadovoljen (pogonski akumulator nije napunjen itd.).	➔ 303.
Klimatizacija putničkog prostora i funkcija grijanja isključuju se bez ikakvih radnji korisnika, čak i ako je akumulator dovoljno napunjen.	To nije nužno kvar, sustav se prema zadanim postavkama isključuje kako bi sačuvao autonomiju akumulatora ili optimizirao punjenje.	Za produljeni životni vijek vozila, gumb za pokretanje pritisnite bez pritiskanja papučice kočnice. Klima uređaj se bez obzira na to isključuje nakon nekoliko minuta. Sustav uvijek možete ponovno uključiti pritiskom na komande klima uređaja ➔ 298.
	Električna neispravnost.	Obratite se ovlaštenom predstavniku marke.

IDENTIFIKACIJSKE PLOČICE VOZILA

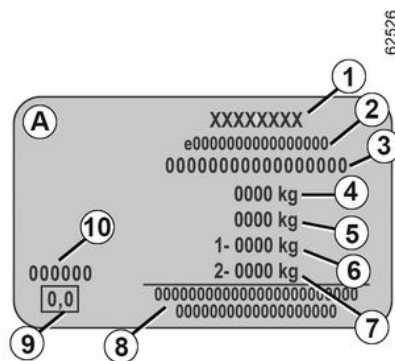
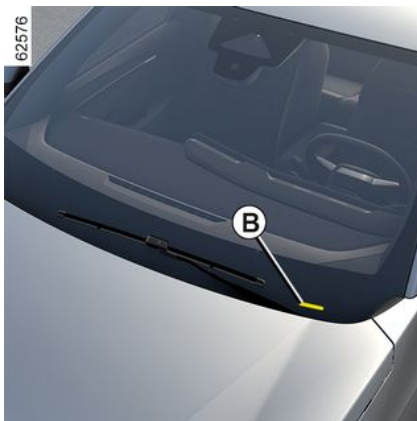

prikolicom).

6. MMTA (Najveća ukupna dopuštena masa) na prednjoj osovini.

7. MMTA stražnja osovina.

8. Područje rezervirano za povezane ili dodatne unose.

9. Oznaka (šifra) boje.

Podaci koji se nalaze na pločici proizvođača se moraju navesti u svim vašim pismima i narudžbama.

Prisutnost i položaj ovih informacija ovisi o verziji vozila

Pločica proizvođača A

1. Naziv proizvođača

2. Broj zajedničkog koncepta ili broj normatizacije.

3. Identifikacijski broj

B. Ovisno o vozilu, ova su informacije navedene i na oznaci .

4. MMAC (Najveća dopuštena masa pod opterećenjem).

5. MTR (najveća dopuštena ukupna masa: opterećeno vozilo s

TEHNIČKE INFORMACIJE ZA HITNE SLUŽBE

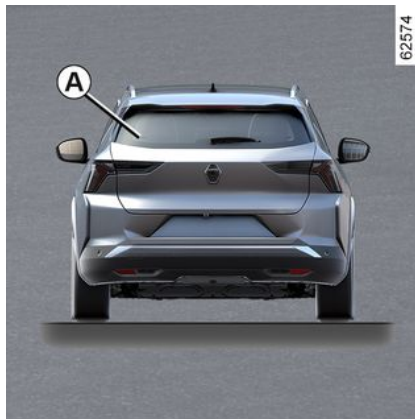

QR kod na oznaci **A** omogućuje radnicima u hitnim intervencijama da s pomoću tableta ili pametnog telefona trenutačno pristupe tehničkim informacijama korisnim za rad na vozilu u slučaju nezgode.

Osigurajte da je oznaka **A** uvijek vidljiva i prisutna na vjetrobranskom i na stražnjem staklu.

Svaka preinaka ili oštećenje oznake sprečava pristup informacijama.

IDENTIFIKACIJSKA PLOČICA MOTORA, KARAKTERISTIKE MOTORA

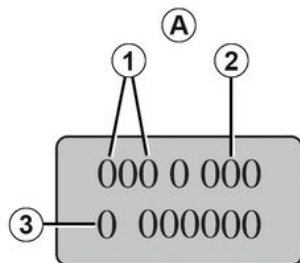

62527

Karakteristike motora



Model motora: 6AM

7 Podaci koji se nalaze na pločici motora ili na naljepnici **A** moraju biti navedeni u svim vašim pismima ili narudžbama.

(smještaj ovisi o modelu motora)

1. Model motora.
2. Oznaka motora.
3. Serijski broj motora.

DIMENZIJE (U METRIMA)

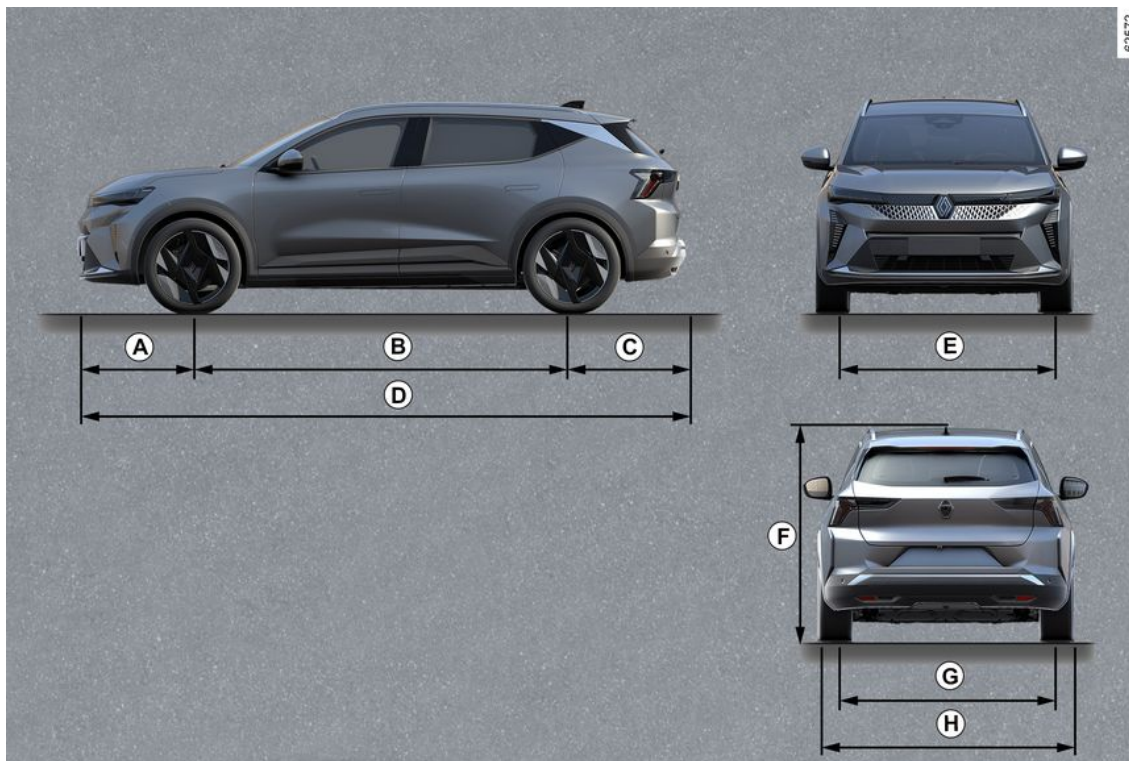

DIMENZIJE (U METRIMA)

	Dužina
A	0,842
B	2,785
C	0,843
D	4,470
E	1,625 do 1,635
F	1,571 na prazno
G	1,620 do 1,630
H	1,864

7

MASE

(u kg)

Navedene mase vrijede za osnovno vozilo bez neobaveznih priključaka: one se razlikuju ovisno o opremi vašeg vozila. Potražite savjet kod Predstavnik marke.	
Najveća dopuštena masa (MMAC) Najveća dopuštena masa vozila (MMTA) Najveća dopuštena ukupna masa (MTR)	Težine navedene na pločici proizvođača ➔ 374)
Masa prikolice s kočnicom *	izračunava se putem formule: MTR - MMAC
Masa prikolice bez kočnice *	750 kg
Dopušteno opterećenje na vučnom priključku *	75 kg
Dopuštena masa na krovu	80 kg (uključujući nosive mehanizme)
* Vučno opterećenje (Vuča stambene prikolice, čamca, itd.) Vuča je zabranjena kada je MTR - MMAC rezultat izračuna jednak nuli ili kada MTR je jednak nuli (ili nije naznačen) na pločici proizvođača. – Važno je poštivati vučno opterećenje koje dozvoljava lokalni zakon i ono određeno zakonom o prometu. Za sve prilagodbe za vuču obratite se vašem Predstavniku marke. – U slučaju vuče vozilom, ne smije se prekoračiti najveća dopuštena ukupna masa (vozilo + prikolica) . Ipak se tolerira: – prekoračenje MMTA straga unutar ograničenja od 15 %; – prekoračenje MMAC do 10 % ili 100 kg (ovisno koje se od ova dva ograničenja prvo dostigne). U oba slučaja maksimalna brzina vozila s prikolicom ne smije prelaziti 100 km/h, a tlak u gumama mora se povećati za 0,2 bara (3 PSI).	

7

REZERVNI DIJELOVI I POPRAVCI

Originalni rezervni dijelovi izrađeni su pod strogim tehničkim uvjetima i redovito se ispituju. Na taj način, oni imaju najmanje istu razinu kvalitete kao i oni koji se tvornički ugrađuju u nova vozila.

Stalnom upotrebom originalnih rezervnih dijelova, sigurni ste da ćete sačuvati sve radne karakteristike vašeg vozila. Osim toga, popravci obavljeni u Mreži marke s originalnim rezervnim dijelovima su pod jamstvom prema uvjetima koji se nalaze na poleđini radnog naloga.

LISTOVI ZA ODRŽAVANJE PO PROGRAMU

VIN:

Datum:	Kilometri (km):	Br. fakture:	Komentari/razno
Vrsta zahvata: Servisni pregled <input type="checkbox"/> <input type="checkbox"/>		Pečat	
Kontrola protiv prohrđavanja: OK <input type="checkbox"/> Nije OK* <input type="checkbox"/>			
Datum:	Kilometri (km):	Br. fakture:	Komentari/razno
Vrsta zahvata: Servisni pregled <input type="checkbox"/> <input type="checkbox"/>		Pečat	
Kontrola protiv prohrđavanja: OK <input type="checkbox"/> Nije OK* <input type="checkbox"/>			
Datum:	Kilometri (km):	Br. fakture:	Komentari/razno
Vrsta zahvata: Servisni pregled <input type="checkbox"/> <input type="checkbox"/>		Pečat	
Kontrola protiv prohrđavanja: OK <input type="checkbox"/> Nije OK* <input type="checkbox"/>			

* Vidi određenu stranicu

LISTOVI ZA ODRŽAVANJE PO PROGRAMU

VIN:

Datum:	Kilometri (km):	Br. fakture:	Komentari/razno
Vrsta zahvata: Servisni pregled <input type="checkbox"/> <input type="checkbox"/>		Pečat	
Kontrola protiv prohrđavanja: OK <input type="checkbox"/> Nije OK* <input type="checkbox"/>			
Datum:	Kilometri (km):	Br. fakture:	Komentari/razno
Vrsta zahvata: Servisni pregled <input type="checkbox"/> <input type="checkbox"/>		Pečat	
Kontrola protiv prohrđavanja: OK <input type="checkbox"/> Nije OK* <input type="checkbox"/>			
Datum:	Kilometri (km):	Br. fakture:	Komentari/razno
Vrsta zahvata: Servisni pregled <input type="checkbox"/> <input type="checkbox"/>		Pečat	
Kontrola protiv prohrđavanja: OK <input type="checkbox"/> Nije OK* <input type="checkbox"/>			

* Vidi određenu stranicu

7

LISTOVI ZA ODRŽAVANJE PO PROGRAMU

VIN:

Datum:	Kilometri (km):	Br. fakture:	Komentari/razno
Vrsta zahvata: Servisni pregled <input type="checkbox"/> <input type="checkbox"/>		Pečat	
Kontrola protiv prohrđavanja: OK <input type="checkbox"/> Nije OK* <input type="checkbox"/>			
Datum:	Kilometri (km):	Br. fakture:	Komentari/razno
Vrsta zahvata: Servisni pregled <input type="checkbox"/> <input type="checkbox"/>		Pečat	
Kontrola protiv prohrđavanja: OK <input type="checkbox"/> Nije OK* <input type="checkbox"/>			
Datum:	Kilometri (km):	Br. fakture:	Komentari/razno
Vrsta zahvata: Servisni pregled <input type="checkbox"/> <input type="checkbox"/>		Pečat	
Kontrola protiv prohrđavanja: OK <input type="checkbox"/> Nije OK* <input type="checkbox"/>			

* Vidi određenu stranicu

LISTOVI ZA ODRŽAVANJE PO PROGRAMU

VIN:

Datum:	Kilometri (km):	Br. fakture:	Komentari/razno
Vrsta zahvata: Servisni pregled <input type="checkbox"/> <input type="checkbox"/>		Pečat	
Kontrola protiv prohrđavanja: OK <input type="checkbox"/> Nije OK* <input type="checkbox"/>			
Datum:	Kilometri (km):	Br. fakture:	Komentari/razno
Vrsta zahvata: Servisni pregled <input type="checkbox"/> <input type="checkbox"/>		Pečat	
Kontrola protiv prohrđavanja: OK <input type="checkbox"/> Nije OK* <input type="checkbox"/>			
Datum:	Kilometri (km):	Br. fakture:	Komentari/razno
Vrsta zahvata: Servisni pregled <input type="checkbox"/> <input type="checkbox"/>		Pečat	
Kontrola protiv prohrđavanja: OK <input type="checkbox"/> Nije OK* <input type="checkbox"/>			

* Vidi određenu stranicu

7

LISTOVI ZA ODRŽAVANJE PO PROGRAMU

VIN:

Datum:	Kilometri (km):	Br. fakture:	Komentari/razno
Vrsta zahvata: Servisni pregled <input type="checkbox"/> <input type="checkbox"/>		Pečat	
Kontrola protiv prohrđavanja: OK <input type="checkbox"/> Nije OK* <input type="checkbox"/>			
Datum:	Kilometri (km):	Br. fakture:	Komentari/razno
Vrsta zahvata: Servisni pregled <input type="checkbox"/> <input type="checkbox"/>		Pečat	
Kontrola protiv prohrđavanja: OK <input type="checkbox"/> Nije OK* <input type="checkbox"/>			
Datum:	Kilometri (km):	Br. fakture:	Komentari/razno
Vrsta zahvata: Servisni pregled <input type="checkbox"/> <input type="checkbox"/>		Pečat	
Kontrola protiv prohrđavanja: OK <input type="checkbox"/> Nije OK* <input type="checkbox"/>			

* Vidi određenu stranicu

LISTOVI ZA ODRŽAVANJE PO PROGRAMU

VIN:

Datum:	Kilometri (km):	Br. fakture:	Komentari/razno
Vrsta zahvata: Servisni pregled <input type="checkbox"/> <input type="checkbox"/>		Pečat	
Kontrola protiv prohrđavanja: OK <input type="checkbox"/> Nije OK* <input type="checkbox"/>			
Datum:	Kilometri (km):	Br. fakture:	Komentari/razno
Vrsta zahvata: Servisni pregled <input type="checkbox"/> <input type="checkbox"/>		Pečat	
Kontrola protiv prohrđavanja: OK <input type="checkbox"/> Nije OK* <input type="checkbox"/>			
Datum:	Kilometri (km):	Br. fakture:	Komentari/razno
Vrsta zahvata: Servisni pregled <input type="checkbox"/> <input type="checkbox"/>		Pečat	
Kontrola protiv prohrđavanja: OK <input type="checkbox"/> Nije OK* <input type="checkbox"/>			

* Vidi određenu stranicu

7

KONTROLA PROTIV PROHRĐAVANJA

U slučaju da je nastavak jamstva uvjetovan popravkom, on je naveden u nastavku.

VIN:

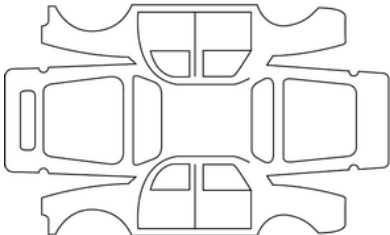
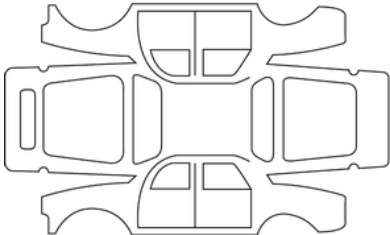
Datum popravka:		Pečat
Popravak korodiranih dijelova koji treba obaviti:		
Datum popravka:		Pečat
Popravak koji treba napraviti:		

KONTROLA PROTIV PROHRĐAVANJA

U slučaju da je nastavak jamstva uvjetovan popravkom, on je naveden u nastavku.

VIN:

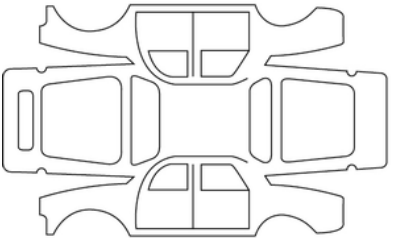
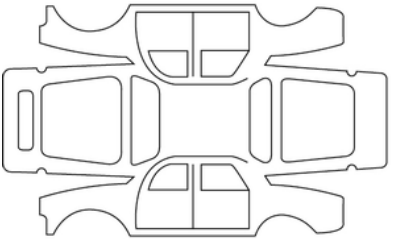
Datum popravka:		Pečat
Popravak korodiranih dijelova koji treba obaviti:		
Datum popravka:		Pečat
Popravak koji treba napraviti:		

7

KONTROLA PROTIV PROHRĐAVANJA

U slučaju da je nastavak jamstva uvjetovan popravkom, on je naveden u nastavku.

VIN:

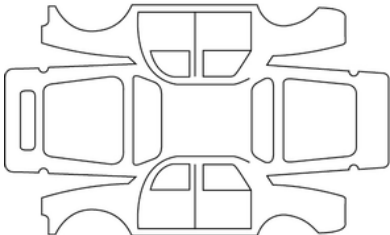
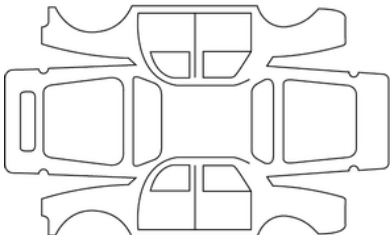
Datum popravka:		Pečat
Popravak korodiranih dijelova koji treba obaviti:		
Datum popravka:		Pečat
Popravak koji treba napraviti:		

KONTROLA PROTIV PROHRĐAVANJA

U slučaju da je nastavak jamstva uvjetovan popravkom, on je naveden u nastavku.

VIN:

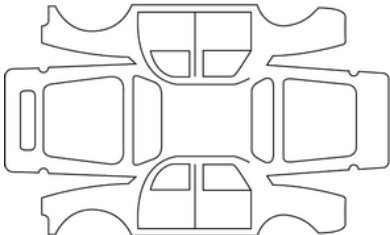
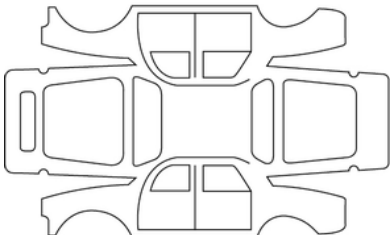
Datum popravka:		Pečat
Popravak korodiranih dijelova koji treba obaviti:		
Datum popravka:		Pečat
Popravak koji treba napraviti:		

7

KONTROLA PROTIV PROHRĐAVANJA

U slučaju da je nastavak jamstva uvjetovan popravkom, on je naveden u nastavku.

VIN:

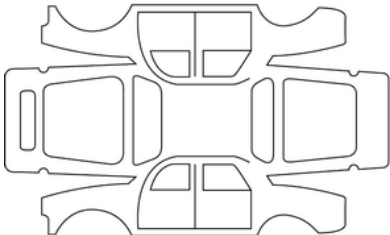
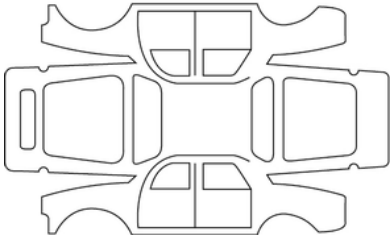
Datum popravka:		Pečat
Popravak korodiranih dijelova koji treba obaviti:		
Datum popravka:		Pečat
Popravak koji treba napraviti:		

KONTROLA PROTIV PROHRĐAVANJA

U slučaju da je nastavak jamstva uvjetovan popravkom, on je naveden u nastavku.

VIN:

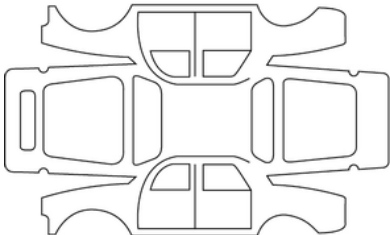
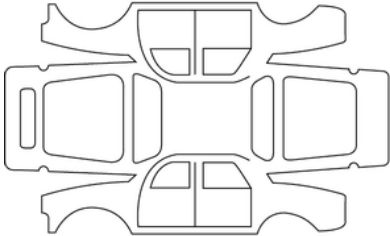
Datum popravka:		Pečat
Popravak korodiranih dijelova koji treba obaviti:		
Datum popravka:		Pečat
Popravak koji treba napraviti:		

7

KONTROLA PROTIV PROHRĐAVANJA

U slučaju da je nastavak jamstva uvjetovan popravkom, on je naveden u nastavku.

VIN:

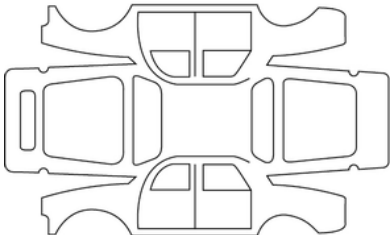
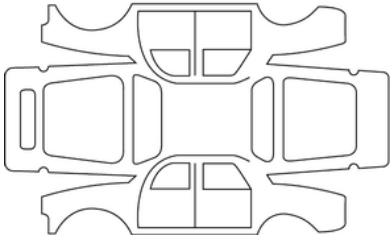
Datum popravka:		Pečat
Popravak korodiranih dijelova koji treba obaviti:		
Datum popravka:		Pečat
Popravak koji treba napraviti:		

ABECEDNO KAZALO

Symboles

<UD-sous-titre>Sat </UD-sous-titre>, [139](#), [139](#)

12 V akumulator, [22](#), [339](#)

A

ABS, [181](#)

Active driver assist, [244](#)

Aerodinamičko krilce, [331](#)

Airbag, [76](#), [81](#), [82](#), [105](#)

Airbag : uključivanje prednjeg zračnog jastuka suvozača, [105](#)

Airbag : uključivanje prednjih zračnih jastuka suvozača, [105](#)

Airbags : sigurnost djece, [105](#)

Aktivno naglo kočenje u vožnji unazad, [263](#)

Akumulator od 12 V: održavanje, [339](#)

Automatska parkirna kočnica, [164](#), [167](#)

Automatski mjenjač (upotreba), [164](#)

AUTOMATSKO ZAKLJUČAVANJE OTVARAJUĆIH DIJELOVA U VOŽNJI, [63](#)

B

Bočni zaštitni mehanizmi, [82](#)

Boja: održavanje, [342](#)

Brisači prozora: metlice, [365](#)

Brisač stakla, [149](#), [153](#)

C

Centriranje vozila u prometnoj traci, [244](#)

C

Čišćenje: unutrašnjost vozila, [345](#)

D

Daljinski upravljač: kartica, [45](#), [45](#)

Djeca, [57](#), [85](#)

Djeca (sigurnost), [309](#)

Dječja sjedala, [85](#), [93](#)

Dnevna svjetla, [45](#), [354](#)

Dodatni zaštitni mehanizmi, [76](#)

Dodatni zaštitni mehanizmi: bočni zaštitni mehanizmi, [82](#)

Dodatni zaštitni mehanizmi na prednjem sigurnosnom pojasu, [76](#)

Dodatni zaštitni mehanizmi na sigurnosnim pojasevima, [76](#), [81](#), [82](#)

Dodatni zaštitni mehanizmi na stražnjem pojasu, [76](#), [81](#)

Doseg energije, [170](#)

Doseg pogonskog akumulatora, [170](#)

Doseg vozila, [170](#), [173](#)

Duga svjetla:, [354](#)

E

Električni podizači stakala., [309](#)

Električni strujni krug od 400 V, [22](#)

ELEKTRIČNO PODEŠAVANJE VISINE SVJETLOSNIH SNOPOVA, [146](#)

Električno vozilo: doseg vozila, [173](#)

Električno vozilo: punjenje, [30](#)

Električno vozilo: uvod, [22](#)

Električno vozilo: vožnja, [173](#)

Električno zaključavanje vrata, [45](#), [53](#), [60](#), [63](#)

ABECEDNO KAZALO

Elektronički sustav za nadzor stabilnosti vozila: ESC, [181](#)

ESC : elektronički sustav za nadzor stabilnosti vozila, [181](#)

F

Farovi: podešavanje, [146](#)

G

Grijanje, [298](#), [303](#)

Grijanje, klima uređaj: programiranje, [303](#)

Gume, [175](#), [337](#), [351](#)

I

Instrumentna ploča, [127](#), [130](#), [164](#), [167](#), [175](#)

Isofix, [98](#)

Izbornik konfiguracije, [137](#)

Izbornik personalizacije podešavanja vozila, [137](#)

K

Kabel za punjenje, [30](#), [44](#)

Kamera s pregledom od 360°, [273](#)

Kamera za stražnji prikaz, [113](#)

Kamera za vožnju unatrag, [270](#)

Karta RENAULT : upotreba, [48](#)

Kartica, [45](#), [57](#), [60](#)

Kartica: baterija, [357](#)

Kartica: motor se ne pokreće u načinu rada sa slobodnim rukama, [60](#)

Kartica: rezervni ključ, [60](#)

Kartica: slobodne ruke, [48](#)

Kartica: smetnje u radu, [60](#)

Kartica: super zaključavanje, [53](#)

Kartica: upotreba, [45](#), [53](#)

Kartica: zaključavanje/otključavanje otvarajućih dijelova, [53](#)

Kartica "slobodne ruke": upotreba, [48](#), [357](#)

Kartica slobodne ruke: baterija, [357](#)

Klimatiziranje zraka, [298](#), [298](#), [305](#), [305](#)

Kolo upravljača: podešavanje, [108](#)

Komanda stupnja prijenosa, [158](#)

Komande otvarajućih dijelova / vrata, [48](#)

Kontakt brava, [164](#), [167](#)

Kontrolna svjetla, [200](#)

Kontrolna svjetla instrumentnoj ploči, [127](#), [175](#)

Kontrolna svjetla komandi, [130](#)

Kontrolna svjetla na instrumentnoj ploči, [130](#), [164](#), [167](#)

Kontrolni uređaji, [127](#), [130](#)

Kotači (sigurnost), [351](#)

Kratka svjetla, [354](#)

KROVNE ŠIPKE, [331](#)

Krovni nosač: krovne šipke, [331](#)

Kuke za vuču, [367](#), [367](#)

M

Metlice brisača stakla, [365](#)

Motorizirana vrata prtljažnika, [325](#)

Mrtvi kut: upozorenje, [200](#)

Multimedija (oprema), [307](#)

Multimedijaska oprema, [307](#)

Multi-Sense, [293](#)

ABECEDNO KAZALO

N

Naglo kočenje, [181](#)
Napuhavanje guma, [175](#), [337](#)
Naslon za glavu, [64](#), [321](#)
Navigacija, [307](#)

O

Održavanje: karoserija, [342](#)
Održavanje: mehaničko, [332](#)
Održavanje: unutarnja obloga, [345](#)
Ograničivač brzine, [223](#)
Osigurači, [360](#)
Otključavanje vrata, [45](#), [60](#), [63](#)
Otkrivanje prometnih znakova, [218](#)
Otvarajući dijelovi, [48](#)
Otvarajući dijelovi – zaključavanje/otključavanje, [45](#), [57](#), [60](#)
Otvaranje/zatvaranje: otvarajući dijelovi, [57](#), [60](#)
Otvaranje vrata, [57](#), [60](#), [63](#)

P

Parkiranje: pomoć pri parkiranju, [266](#)
Parkiranje slobodnih ruku, [282](#)
Parkirna kočnica, [164](#), [167](#)
Pepeljara, [320](#)
Perač/brisač, [149](#), [153](#)
Podešavanje položaja za vožnju, [64](#)
Podešavanje prednjih sjedala, [65](#), [69](#)
Podešavanje temperature, [298](#)

Podešavanje visine farova, [146](#)
Pogonski akumulator, [22](#)
Pokazivači smjera, [140](#), [140](#), [354](#), [354](#)
Poklopac motornog prostora, [332](#)
Pokretanje, [155](#)
Pokretanje motora, [155](#), [155](#)
Položaj za vožnju: postavke, [71](#)
Pomoć: pomoć pri vožnji, [227](#)
Pomoć pri naglom kočenju, [181](#)
Pomoć pri parkiranju, [257](#), [270](#)
Pomoć pri parkiranju: pomoć pri parkiranju, [282](#)
Pomoć pri vožnji, [186](#), [200](#), [204](#), [218](#), [227](#), [244](#), [263](#), [266](#), [273](#), [282](#), [287](#)
Pomoć u vožnji, [186](#), [200](#), [204](#), [218](#), [273](#), [282](#)
Poruke na instrumentnoj ploči, [130](#), [164](#), [167](#), [175](#)
Postavke, [137](#)
Postavke: izbornik konfiguracije, [137](#)
Postavke prilagodbe vozila, [137](#)
Potrošnja energije, [127](#), [173](#)
Praktični savjeti, [173](#)
Pranje, [342](#)
Prednja sjedala: podešavanje, [64](#), [65](#), [71](#)
Pretinci za odlaganje, [314](#)
Prijevoz djece, [85](#)
Prilagodba postavki vozila, [137](#)
Prilagodljivi regulator brzine, [227](#)
Pristup vozilu, [45](#), [48](#), [53](#), [57](#), [60](#)
Programiranje grijanja, klima uređaj, [303](#)
Programiranje punjenja, [44](#)

ABECEDNO KAZALO

Promjena brzina, [158](#)
Prostrani pretinci za odlaganje, [314](#)
PRTLJAŽNIK, [45, 45, 323, 323](#)
Punjenje pogonskog akumulatora, [30](#)
putno računalo, [130](#)

R

Radar za vožnju unatrag, [257](#)
Radio, [307](#)
Reflektori, [312](#)
Regulator brzine, [223, 227](#)
Regulator brzine – ograničivač brzine, [223](#)
Retrovizori, [110](#)
Ručica mjenjača, [158](#)
ručna kočnica, [164](#)

S

Savjeti za vožnju, [170, 173](#)
SET ZA NAPUHAVANJE GUMA, [175, 347](#)
Signal opasnosti, [140](#)
Sigurni izlaz iz vozila, [287](#)
Sigurnosni pojasevi, [71, 76, 82](#)
Sigurnosni razmaci, [204](#)
Sigurnosni razmak, [227](#)
Sigurnost djece, [53, 85, 93, 309](#)
Sjedala: grijana, [67](#)
Sjedala: podešavanje, [67](#)
Sjedala: podešavanje prednjih sjedala, [69](#)
Sjedala: prednja sjedala s električnim komandama, [67, 69](#)

smetnje u radu, [63, 164, 164, 227, 266](#)
Sprečavanje izlaska iz prometne trake, [186](#)
Stropno svjetlo, [312, 356](#)
Sustav protiv blokiranja kotača: ABS, [181](#)
SUSTAV PROTIV PROKLIZAVANJA, [181](#)
Sustav za navigaciju, [307](#)
Svjetla: podešavanje, [146](#)
Svjetla pokazivača smjera, [140, 354](#)
Svjetla upozorenja, [140](#)
Svjetlosna signalizacija, [141, 146](#)
Svjetlosni upozoritelj, [140](#)

T

Telefon, [307](#)
Temperatura: vanjska, [139](#)
Tlak u gumama, [175, 337](#)

U

UGRAĐENA KOMANDA TELEFONA SLOBODNE RUKE, [307](#)
Unutarnje obloge: održavanje, [345](#)
Unutarnje osvjetljenje, [312, 356](#)
Upozorenje: izlazak iz parkirnog mjesta, [266](#)
Upozorenje na izlazak iz vozne trake, [186](#)
Upozorenje na oprez vozača, [215](#)
Upozorenje o prekomjernoj brzini, [218](#)
Upozorenje za gubitak tlaka u gumama, [175](#)
Upozorenje za mrtvi kut, [200](#)
Upozorenje za sigurnosni razmak, [204](#)
Uređaj za pranje stakla, [149, 153](#)

ABECEDNO KAZALO

Uređenje, [314](#)
Ušteda energije, [170](#), [173](#)
Utičnica za dodatnu opremu, [320](#)
Utičnica za punjenje, [22](#), [30](#)
Uvodnici zraka, [294](#)

V

Vanjsko osvjetljenje, [141](#)
Vanjsko osvjetljenje za pratnju, [146](#)
Ventilacija, [298](#)
Višefunkcijski zaslon, [200](#)
Vožnja, [155](#), [158](#), [164](#), [167](#), [173](#), [175](#), [181](#), [186](#), [200](#), [204](#), [223](#), [227](#),
[257](#), [273](#), [282](#)
Vožnja u načinu rada ECO, [170](#)
Vrata, [57](#), [63](#)
Vrata / vrata prtljažnika, [45](#), [48](#), [53](#), [57](#), [60](#), [63](#)
Vratašca utičnice za punjenje, [30](#)
Vuča: kvar, [367](#)
Vuča za otklanjanje kvara, [367](#)

W

Warning, [140](#)

Z

Zaključavanje, otključavanje vrata, [53](#)
Zaključavanje vrata, [45](#), [48](#), [53](#), [57](#), [60](#), [63](#)
zamjena žarulja, [354](#), [355](#), [356](#)
Zaslon, [127](#)
Zaslon multimedijalnog sustava, [204](#), [266](#), [273](#)

Zaštita okoliša, [169](#)
Zaštitni mehanizmi za djecu, [85](#), [85](#), [85](#)
Zatezači, [76](#)
Zatezači prednjih sigurnosnih pojaseva, [76](#)
Zatezači sigurnosnog pojasa, [76](#)
Zatvaranje/otvaranje krovnog otvora, [48](#)
Zatvaranje/otvaranje prtljažnog prostora, [48](#)
Zatvaranje/otvaranje vrata, [48](#)
Zatvaranje vrata, [45](#), [57](#), [60](#), [63](#)
Zaustavljanje motora, [164](#), [167](#)
Zračni jastuk: airbag, [76](#), [82](#)
Zvučni alarm, [57](#), [140](#)
Zvučni alarm: otvorena vrata ili vrata prtljažnika, [57](#)
Zvučni alarm: podsjetnik na upaljena svjetla, [57](#)
Zvučni upozoritelj, [140](#)
Zvučni upozoritelj za pješake, [22](#)
Zvučno i svjetlosno upozorenje, [140](#)

Z

Žarulje: zamjena, [354](#), [355](#), [356](#)

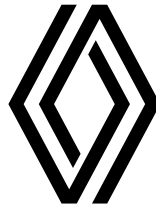

RENAULT S.A.S. SOCIÉTÉ PAR ACTIONS SIMPLIFIÉE AU CAPITAL DE 533 941 113 € / 122-122 BIS, AVENUE DU GENERAL LECLERC
92100 BOULOGNE-BILLANCOURT R.C.S. NANTERRE 780 129 987 — SIRET 780 129 987 03591 / renaultgroup.com

NU 1531-1 - 99 91 069 88S - 08/2023 - Edition croate



999106988S

HE