

RAFALE

korisnički priručnik vozila



Dobrodošli za upravljač vašeg vozila

Ovaj korisnički priručnik sadrži potrebne informacije:

- da dobro upoznate vaše vozilo, te da na taj način, u potpunosti, i u najboljim uvjetima upotrebe, uživete u svim tehničkim savršenostima kojima je ono opremljeno.
- da postignete stalan optimalan rad poštivanjem jednostavnih, ali strogih savjeta za održavanje po programu.
- da se suočite, bez pretjeranog gubitka vremena, sa zahvatima koji ne zahtijevaju intervenciju stručnjaka.

Nekoliko trenutaka koje ćete posvetiti čitanju ovog priručnika uvelike će vam se isplatiti zbog informacija i savjeta o vozilu te njegovim funkcijama i novim značajkama koje ćete tamo pronaći. Ako vam neke stvari ostanu nejasne, tehnički savjetnici u našoj Mreži rado će vam dati sva dodatna objašnjenja.

Za smjernice, pogledajte sljedeće simbole:



Vidljivi su na vozilu i označavaju da u priručniku potražite detaljne informacije i/ili ograničenja o radu opreme vozila.

→ preusmjeravanja na stranicu navedena su bilo gdje u priručniku.



bilo gdje u priručniku s uputama ukazuju na rizik, opasnost ili sigurnosna uputstva.

Opis modela, prikazan u ovoj knjižici uputstava, sastavljen je na osnovu tehničkih karakteristika poznatih na dan sastavljanja ovog dokumenta. **Priručnik obuhvaća svu opremu (standardnu i dodatnu) koja je dostupna za te modele, a je li ta oprema postavljena na vozili ovisi o verziji, odabranim opcijama i zemlji u kojoj se vozilo prodaje.**

Isto tako, u ovom dokumentu može biti opisana i neka oprema koja bi se tek trebala pojaviti tijekom godine.

Dijagrami u korisničkom priručniku navedeni su samo kao primjeri.

Želimo vam ugodnu vožnju za upravljačem vašeg vozila.

Prijevod s francuskog. Kopiranje ili prijevod, čak i djelomično, zabranjeni su bez prethodnog pismenog odobrenja proizvođača vozila.

SADRŽAJ

Dobrodošli za upravljač vašeg vozila	4	Osvjetljenje i signali	144
Vanjština	4	ZVUČNI I SVJETLOSNi UPOZORITELJI	152
Putnički prostor	6	Brisač stakla	153
Položaj vozača	8	Spremnik goriva	156
Pomoć pri vožnji	10	Vožnja	160
Sigurnost tijekom vožnje	12	Razrađivanje	160
Prepoznavanje vozila – oznake	14	Pokretanje, Zaustavljanje motora	161
Motorni prostor (redovito održavanje)	16	Komanda stupnja prijenosa	164
otklanjanje kvara	18	Regenerativni kočioni sustav	168
E-Tech full hybrid vozilo	20	Posebne značajke vozila s benzinskim motorom	170
E-Tech plug-in hybrid vozilo	22	Parkirna kočnica	172
Upoznajte svoje vozilo	24	Zaštita okoliša	177
E-tech full hybrid vozilo (HEV)	24	Savjeti za održavanje i protiv zagađivanja	178
E-Tech plug-in hybrid vozilo (PHEV)	29	Savjeti za vožnju, eko vožnja	179
Kartica	50	Upozorenje za gubitak tlaka u gumama	184
Digitalni ključ	58	Mehanizmi za ispravljanje i pomoć pri vožnji	188
Vrata i otvarajući dijelovi	61	Dodatne funkcije pomoći u vožnji	196
Prepoznavanje lica	71	Ograničivač brzine	248
Prednja sjedala	72	Prilagodljivi regulator brzine	252
Stražnja sjedala	77	Pomoći pri parkiranju	268
Sigurnosni pojasevi	79	Hitni poziv	297
Dodatni zaštitni mehanizmi	84	Vaša udobnost	300
Sigurnost djece	93	Multi-Sense	300
Dječja sjedala	99	Uvodnici zraka, klima uređaj	302
Sigurnost djece: isključivanje, uključivanje prednjeg zračnog jastuka suvozača	112	Multimedijska oprema	313
mjesto vozača	115	Oprema u putničkom prostoru	315
putno računalo	120	Pretilinci za odlaganje, uređenje putničkog prostora	320
Kontrolna svjetla	135	Prijevoz predmeta	326
Upravljanje	140	Održavanje	329
Stražnji prikaz područja	142	Pristup motoru, razine	329

SADRŽAJ

Akumulator:.....	337
Čišćenje	338
Praktični savjeti	342
Gume	342
otklanjanje kvara	355
Farovi, svjetla; zamjena žarulja	360
Metlice brisača: zamjena	363
Osigurači.....	364
Postavljanje i upotreba dodatne opreme	367
smetnje u radu	369
Tehničke karakteristike	374
Informacije o vozilu	374
REZERVNI DIJELOVI I POPRAVCI	382
listovi za održavanje po programu	383
Kontrola protiv prohrđavanja	389

VANJŠTINA

1

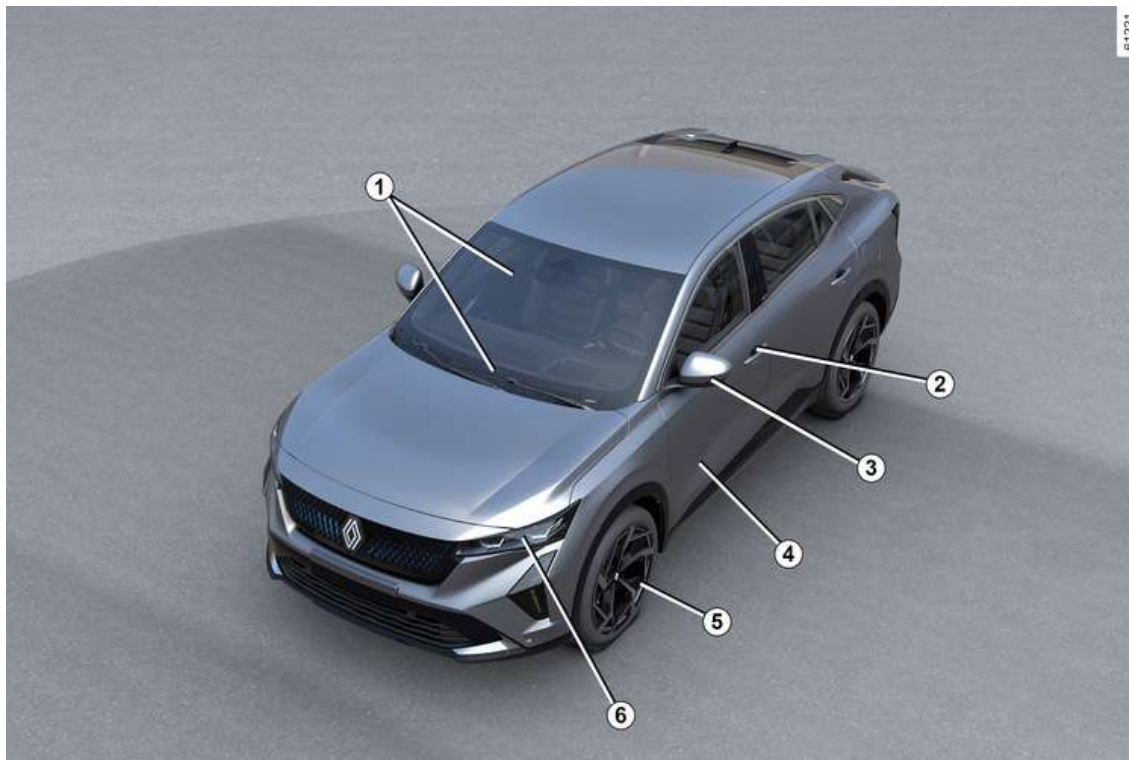

4 - Dobrodošli za upravljač vašeg vozila

VANJŠTINA

1. Električni podizači stakala → 315

Brisači stakala → **153**

Odmagljivanje → **305**

2. → 50 kartica

Zaključavanje/otključavanje vrata → **62**

3. Retrovizori → 142

4. Održavanje karoserije → 338

5. Gume → 342

6. Svjetla: način rada → 144

Svjetla: zamjena → **360**

PUTNIČKI PROSTOR

1

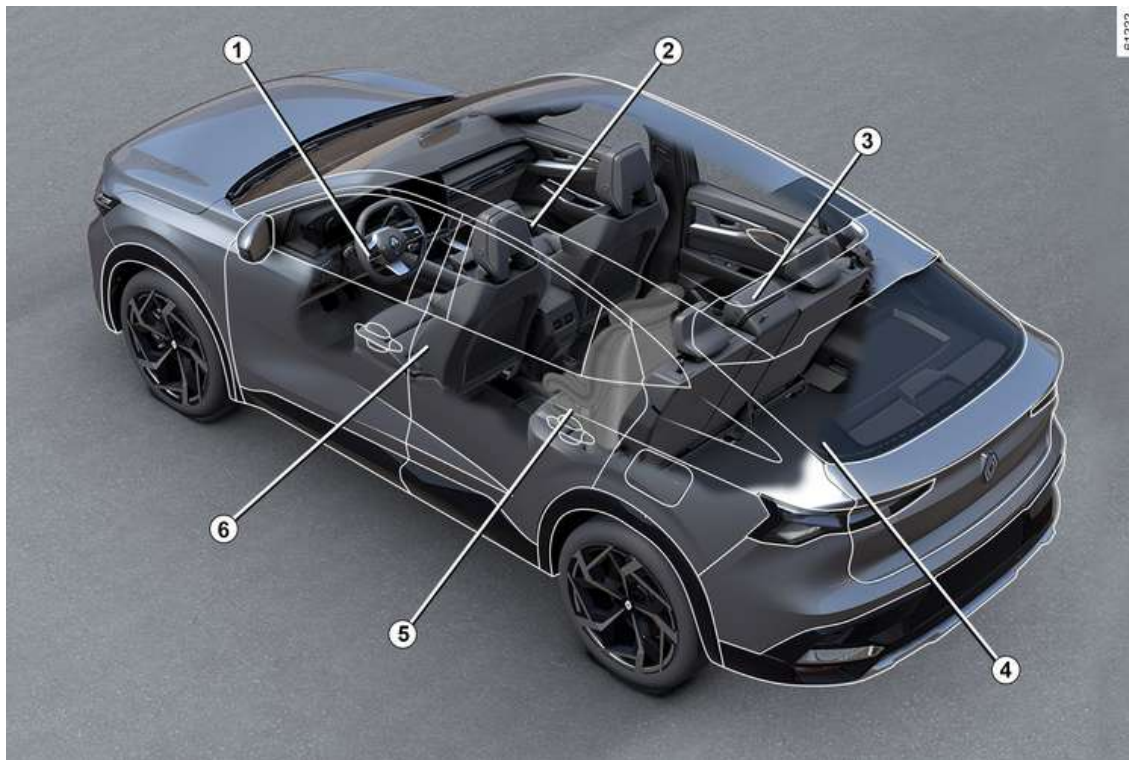

6 - Dobrodošli za upravljač vašeg vozila

PUTNIČKI PROSTOR

1. Podešavanje položaja za vožnju ➔ **79**
2. Pretinci / uređenje putničkog prostora ➔ **320**
3. Stražnji nasloni za glavu ➔ **77**
Stražnja klupa ➔ **77**
4. Pretinci / uređenje prtljažnika ➔ **326**
5. Sigurnost djece ➔ **93**
6. Prednji nasloni za glavu ➔ **72**
Prednja sjedala ➔ **72**

POLOŽAJ VOZAČA

1

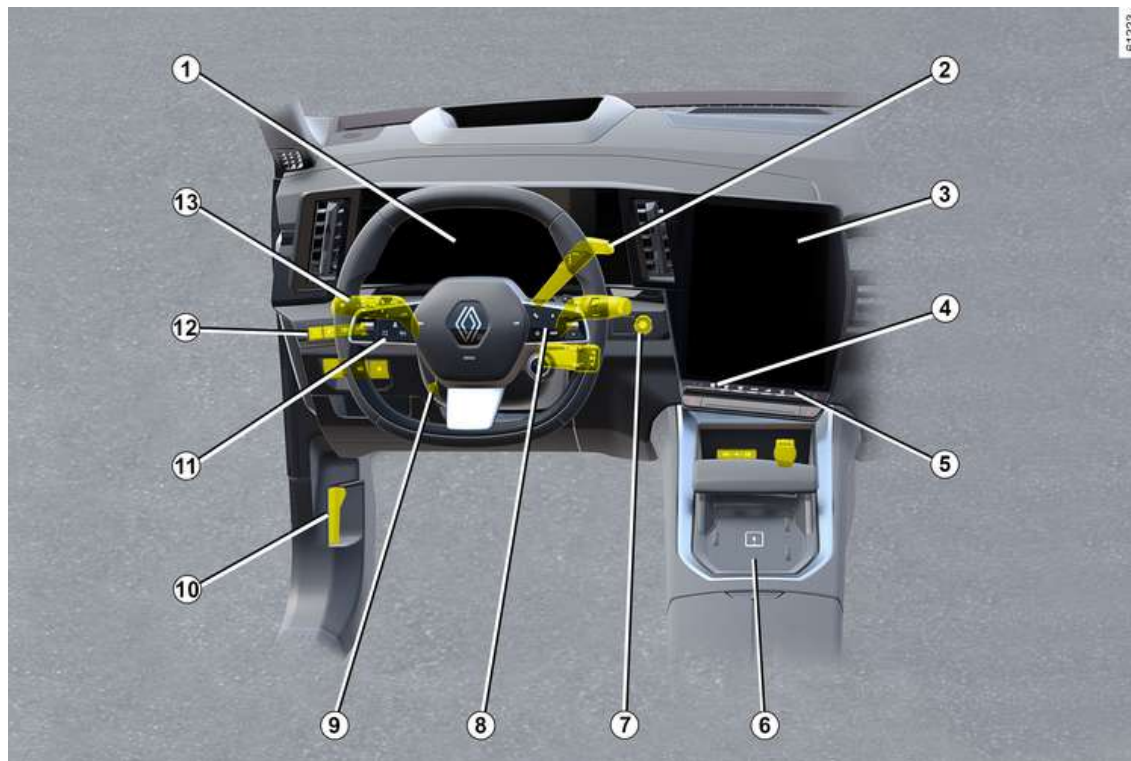

8 - Dobrodošli za upravljač vašeg vozila

POLOŽAJ VOZAČA

1. Instrumentna ploča → 135
2. Ručica mjenjača → 164
3. Prednji dio multimedijalnog sustava → 313
4. Grijana sjedala → 73 ili → 74
5. Grijanje / klima uređaj → 302
6. Područje za punjenje telefona → 320
7. Gumb za pokretanje/zaustavljanje motora → 161
8. Komande putnog računala → 120
9. Podešavanje kola upravljača → 140
10. Otvaranje poklopca motora → 329
11. Ograničivač brzine → 248
Prilagodljivi regulator brzine Stop and Go → 252
12. Automatska parkirna kočnica → 172
13. Vanjsko osvjetljenje → 144



POMOĆ PRI VOŽNJI

- ABS (sustav protiv blokiranja kotača) → 188
- ESC (elektronički sustav za nadzor stabilnosti vozila) → 189
- Pomoć pri kočenju
- Sustav pomoći pri kretanju na uzbrdici → 191
- Autohold → 175
- Sprječavanje izlaska iz prometne trake → 197
- Sprječavanje izlaska iz prometne trake u hitnim slučajevima → 204
- Aktivno naglo kočenje → 219
- Aktivno naglo kočenje u vožnji unazad → 245
- Upozorenje na mrtvi kut → 211
- Upozorenje na sigurnosni razmak → 215
- Prepoznavanje prometnih znakova → 228
- Ograničivač brzine → 248
- Aktivna pomoć u vožnji → 231
- Pomoć pri parkiranju → 268
- Kamera za vožnju unazad → 273
- Kamera s pregledom od 360° → 281
- Upozorenje prilikom izlaska iz parkirnog mjesta → 289
- Pomoć pri parkiranju → 276
- Upozoritelj za smanjenje tlaka u gumama → 184

SIGURNOST TIJEKOM VOŽNJE

1

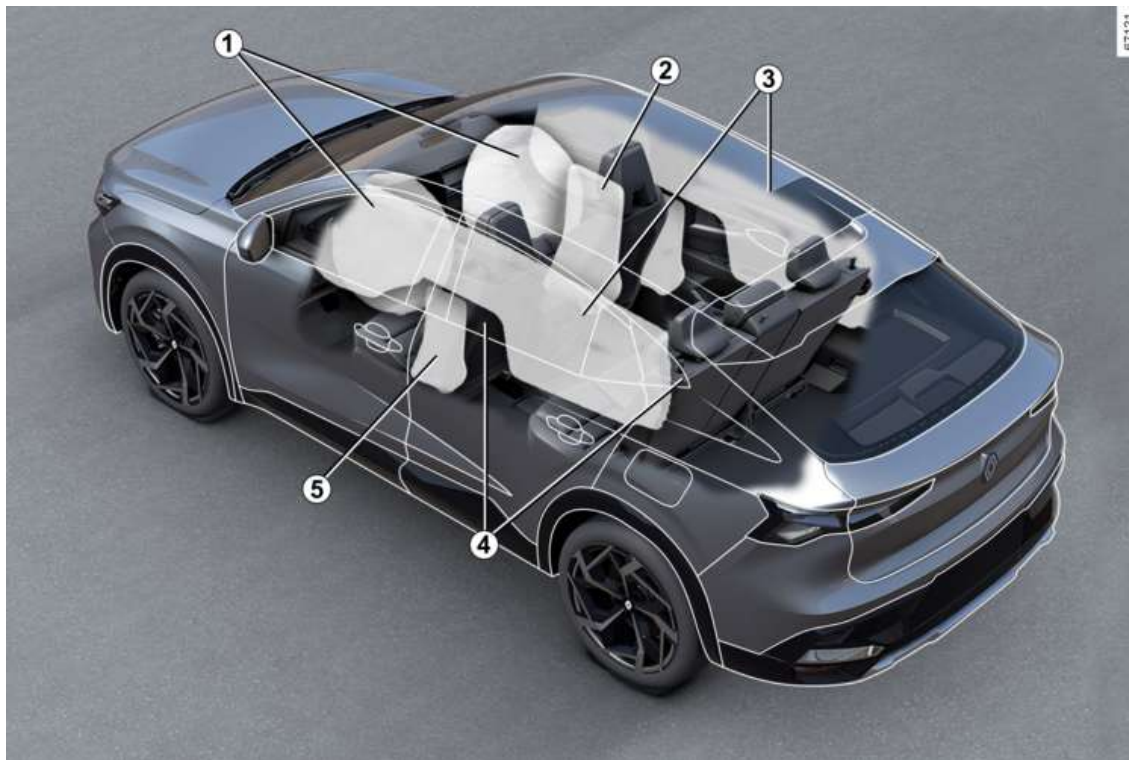

SIGURNOST TIJEKOM VOŽNJE

1. Airbags Sprijeda → 84
2. Airbags Središnje → 90
3. Airbags zavjese → 90
4. Sigurnosni pojasevi → 79
5. Airbags bočna → 90

PREPOZNAVANJE VOZILA – OZNAKE

1

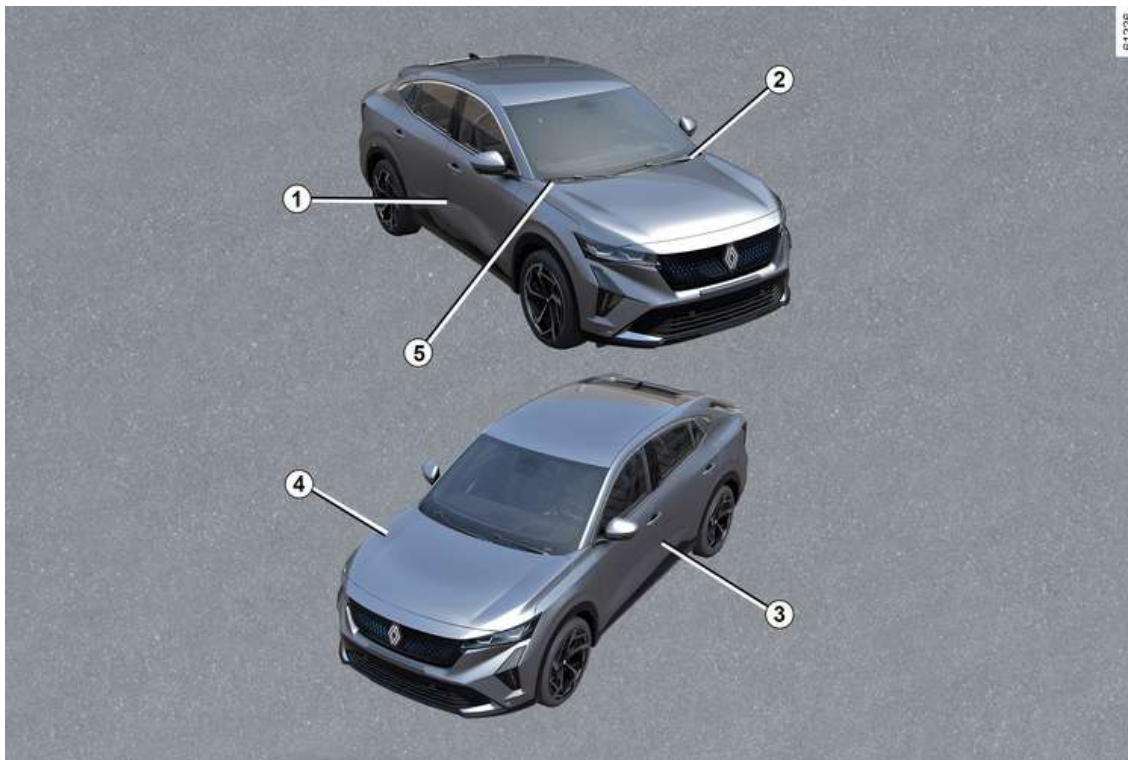

PREPOZNAVANJE VOZILA – OZNAKE

1. Identifikacijska pločica vozila ➔ **374**
2. Podsjetnik za identifikacijski broj vozila (VIN) ➔ **374**
3. Oznaka tlaka u gumama ➔ **344**
4. Identifikacijska pločica motora ➔ **375**
5. Tehničke informacije za hitne službe ➔ **374**

MOTORNI PROSTOR (REDOVITO ODRŽAVANJE)

1

61227



MOTORNI PROSTOR (REDOVITO ODRŽAVANJE)

1. Rashladna tekućina → 333
2. Kočiona tekućina → 335
3. Udaljeni priključci akumulatora → 337, → 24, → 29, → 357
4. Otvaranje poklopca motornog prostora → 329
5. Mjerač razine motornog ulja → 330
6. Čep za punjenje motornog ulja → 330
7. Tekućina za pranje stakala → 336

OTKLANJANJE KVARA

1

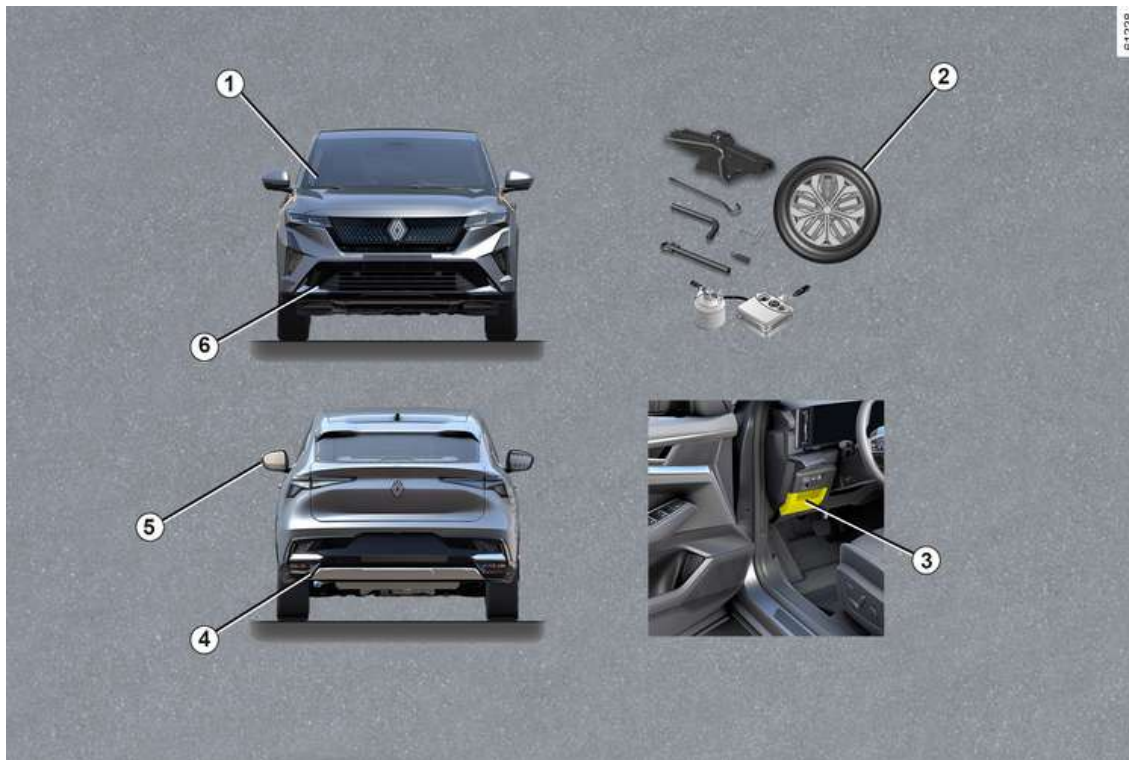

OTKLANJANJE KVARA

1. Zamjena metlica brisača vjetrobranskog stakla → 363
2. Probušena guma: → 348 alati, rezervni kotač → 350, zamjena kotača → 353, set za napuhavanje guma → 345
3. Osigurači → 364
4. Stražnje priključno mjesto → 355
5. Zamjena žaruljica pokazivača smjera → 360
6. Prednje priključno mjesto → 355

E-TECH FULL HYBRID VOZILO

1

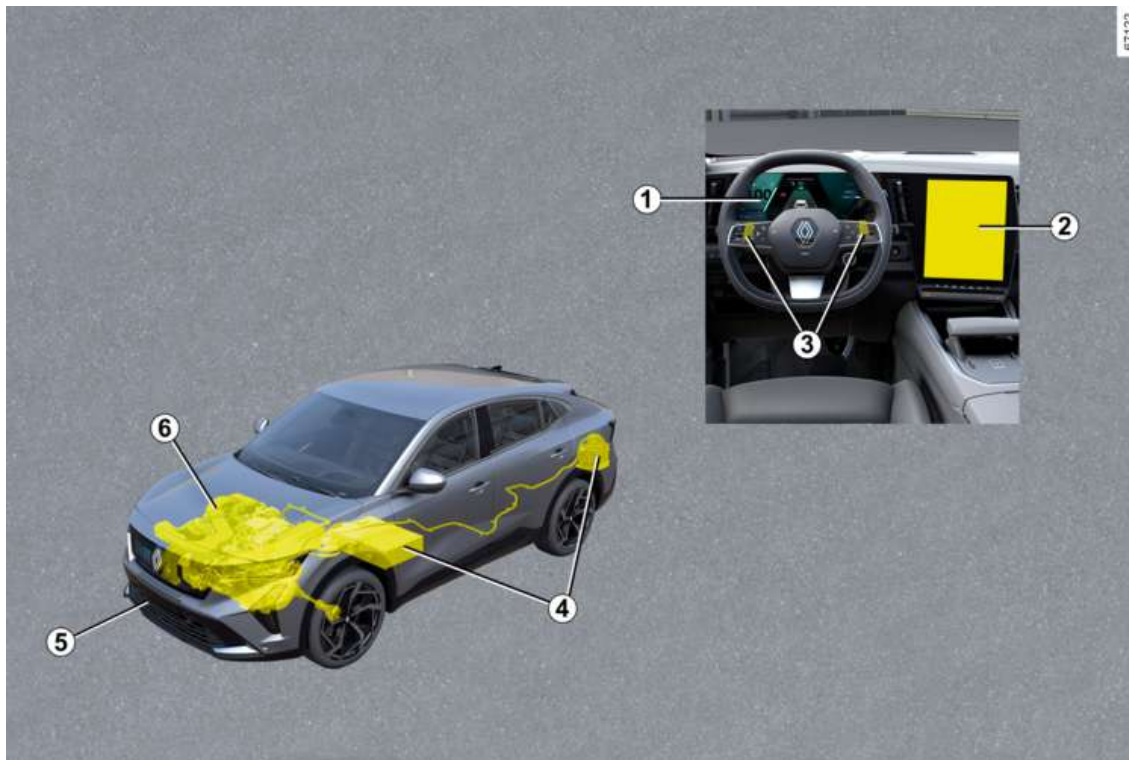

E-TECH FULL HYBRID VOZILO

E-Tech full hybrid sustav vozila: uvod → **24**

E-Tech full hybrid sustav vozila: važne preporuke → **28**

1. Kontrolna svjetla → 135

Zasloni i pokazivači → **128**

Mjerač snage → **181**

2. Pomoć pri parkiranju → 268

3. Ručice za promjenu regenerativnog kočenja → 168

4. Akumulatori → 24

5. Vuča, otklanjanje kvara → 355

6. Rashladna tekućina → 335

E-TECH PLUG-IN HYBRID VOZILO

1

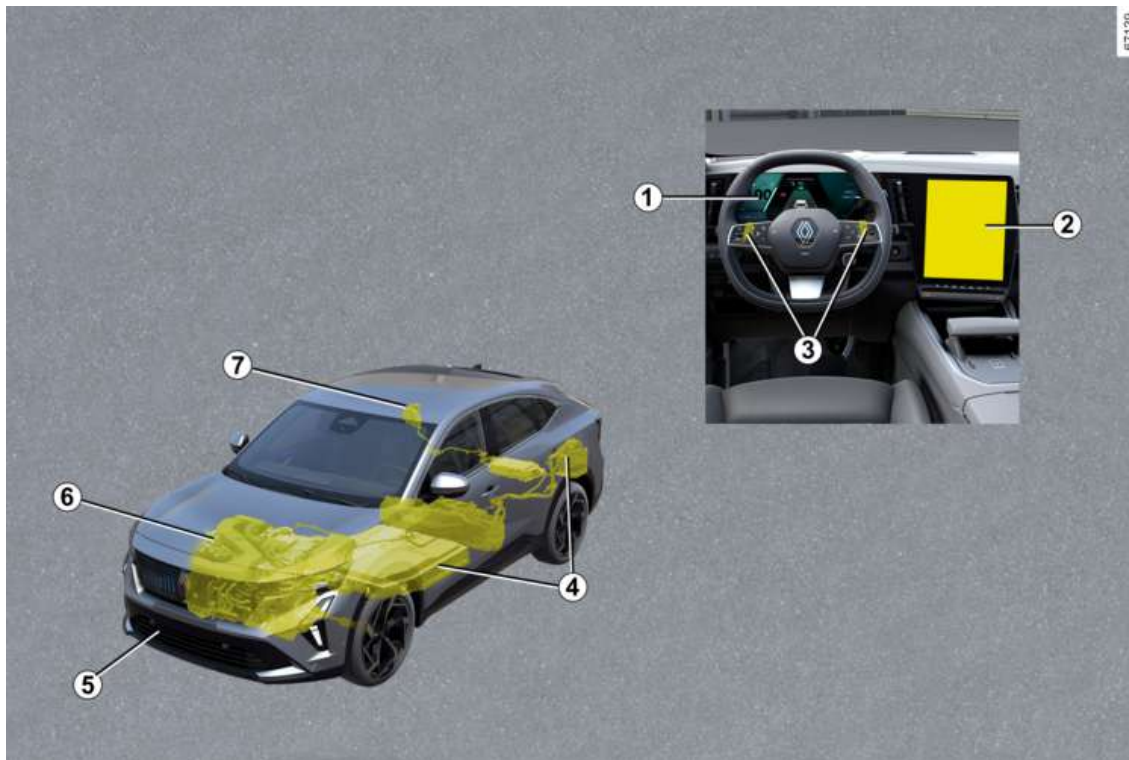

E-TECH PLUG-IN HYBRID VOZILO

E-Tech plug-in hybrid sustav vozila: uvod → 29

E-Tech plug-in hybrid sustav vozila: važne preporuke → 35

E-Tech plug-in hybrid sustav vozila: punjenje → 36 → 48

1. Kontrolna svjetla → 135

Zasloni i pokazivači → 128

Mjerač snage → 181

2. Automatsko parkiranje → 276

3. Ručice za promjenu regenerativnog kočenja → 168

4. Akumulatori → 29

5. Vuča, otklanjanje kvara → 355

6. Rashladna tekućina → 329

7. Utičnica za punjenje → 36

E-TECH FULL HYBRID VOZILO (HEV)

Uvod

2



E-TECH FULL HYBRID VOZILO (HEV)

1. "12 V" baterija
2. Narančasti električni kabeli
3. Pogonska baterija od 400 V
4. Električni motor

5. Motor s unutarnjim izgaranjem

Sustav E-Tech full hybrid vozila upotrebljava električni motor radi poboljšanja izvedbe motora s unutarnjim izgaranjem (ubrzanje, pokretanje itd.).

Vozilo ima veći raspoloživi akceleracijski zakretni moment, a istodobno troši manje goriva.

Vozilo se također može kretati u potpuno električnom načinu rada, bez ikakve pomoći motora s unutarnjim izgaranjem. Vozilo koristi energiju pohranjenu u pogonskoj bateriji od 400 V.

Akumulatori

E-Tech full hybrid vozilo opremljeno je dvjema vrstama akumulatora:

- pogonski akumulator "400 V";
- pomoćni akumulator od 12 V.

Pogonski akumulator "400 V"

Ovaj akumulator, smješten ispod stražnjeg poda, pohranjuje energiju potrebnu za ispravan rad elektromotora.

Kao i kod svake baterije, prazni se kad se koristi. Pogonska baterija se puni:

- u fazama usporavanja vozila;
- kada se motor s unutarnjim izgaranjem pokrene automatski u ulozi generatora.

Domet vašeg vozila u električnom načinu rada ovisi o razini napunjenosti pogonske baterije, kao i o vašem načinu vožnje i komponentama koje troše energiju (klima uređaj, sustav grijanja, itd.).

U slučaju pražnjenja pogonske baterije motor s unutarnjim izgaranjem sam pokreće vozilo dok se baterija dovoljno ne napuni.

Klimatizacijski sustav vozila upotrebljava se za hlađenje pogonskog akumulatora. Da biste sačuvali vijek trajanja vučne baterije, provjerite svoj klimatizacijski sustav kvalificirani stručnjak. Pogotovo ako primijetite smanjenje performansi klima uređaja.

Ako je vozilo dugo parkirano, redovito pokrećite motor (otprilike jedanput mjesečno) i provjerite prikazuje li se kon-

trolno svjetlo  u plavoj boji na instrumentnoj ploči.

Ako se to dogodi, akumulator treba napuniti: ostavite motor uključen dok se kontrolno svjetlo ne prikaže u plavoj boji ➔ 128.

Ako to ne učinite, može doći do oštećenja pogonskog akumulatora, što onemogućava pokretanje vozila.



Električni sustav E-Tech full hybrid vozila upotrebljava istosmjernu struju od otprilike 400 V.

Taj se sustav može zagrijati tijekom paljenja i nakon isključivanja paljenja. Poštujte poruke upozorenja koje se nalaze na naljepnicama u vozilu.

Strogo su zabranjeni bilo kakvi zahvati ili preinake na električnom sustavu od 400 V (dijelovima, kabelima, priključcima, pogonskom akumulatoru) zbog mogućeg ugrožavanja vaše sigurnosti. Nazovite ovlaštenog zastupnika.

Opasnost od teških opekotina ili električnog udara koji mogu dovesti do smrti.

Akumulator od 12 V

Akumulator od "12 V", smješten u prtljažnom prostoru, isporučuje energiju potrebnu za otvaranje/zatvaranje vozila i rad s opremom.

E-TECH FULL HYBRID VOZILO (HEV)

Napomena: akumulator od 12 V ne pomaže pri pokretanju motora s unutarnjim sagorijevanjem. Podatke šalje E-Tech full hybrid sustav.

Električni strujni krug od "400 V"

A

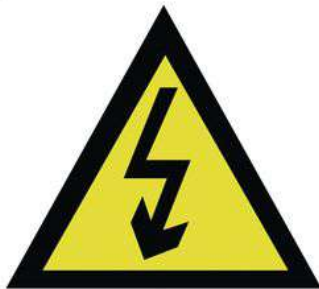

Simbol **A** označava električne elemente na vozilu koji mogu predstavljati sigurnosne rizike.

61587



Električni strujni krug od 400 V može se prepoznati po narančastim kabelima **6** i dijelovima sa simbolom

Buka

Sustav E-Tech full hybrid vozila posebno su tiha u električnom načinu rada. U početku će vama i ostalim sudionicima u prometu možda to biti neobično. Teško je čuti vozilo dok se kreće.

S obzirom na to da je električni motor tih, čut ćete zvukove koji se mogu činiti neobičajenima (aerodinamička buka, gume itd.) i zvukovi koji nastaju zbog rada sustava E-Tech full hybrid (npr. hlađenje pogonskog akumulatora).



Budući da je vaše E-Tech full hybrid vozilo tiho, prilikom izlaska iz njega ručicu mjenjača uvijek postavite u položaj P, zategnite parkirnu kočnicu i isključite kontakt.

POSTOJI OPASNOST OD TEŠKIH OZLJEDA.

Zvučni upozoritelj za pješake

Zvučni upozoritelj za pješake omogućuje vam upozoravanje ostalih sudionika u prometu, a posebno pješaka i biciklista, o vašoj prisutnosti. U električnom načinu rada ovaj se sustav automatski uključuje. Zvuk se čuje kada se vozilo kreće brzinom između 1 i 30 km/h.

Dodatne informacije o sireni za pješake potražite u uputama za sustav multimedije.

U slučaju kvara trube uključuje se kontrolno svjetlo na instrumentnoj ploči uz poruku "Pogreška vanjskog zvuka".

Obratite se ovlaštenom predstavniku marke.

E-TECH FULL HYBRID VOZILO (HEV)

Način rada

E-Tech full hybrid sustav odabire motor s unutarnjim izgaranjem i/ili električni motor prema stilu vožnje (neometan, sportski itd.), uvjetima u prometu i odabranom načinu vožnje ➔ 300.

Vremenske nepogode, poplavljene ceste:



Nemojte voziti kolnikom ako visina vode prelazi donji rub naplataka.

Protok energije



Na instrumentnoj se ploči prikazuje protok energije, ovisno o odabranom načinu vožnje.

Protok energije odnosi se na sljedeće:

- **B**: motor s unutarnjim izgaranjem;
- **C**: električni sklop (pogonski akumulator i elektromotor).

Boja protoka razlikuje se:

- plava: električna energija;
- bijela: energija proizvedena motorom sa unutarnjim izgaranjem.



Kontrolno svjetlo za regenerativnu razinu kočenja **D**

Kada podignete nogu s papučice gasa ili kada pritisnete papučicu kočnice, električni motor i/ili sustav regenerativnog kočenja energiju proizvedenu usporavanjem vozila pretvara u električnu energiju. Za više informacija ➔ 24.

Upotrebljava se za kočenje vozila i punjenje pogonskog akumulatora.

Potpuno električni način vožnje

Kontrolno svjetlo **EV** prikazuje se na instrumentnoj ploči kako bi vas se obavijestilo o tome da sustav E-Tech full hybrid upotrebljava samo električni sklop za napajanje radi pokretanja vozila.



Kočenje motorom ni u kojem slučaju ne smije biti zamjena za papučicu kočnice.

Napomena: kada je razina pogonske baterije niska, vozilo se automatski prebacuje na hibridni način rada i pokreće se motor s unutarnjim izgaranjem.

EV na instrumentnoj ploči isključuje se u znak potvrde.

Važne preporuke

2



Pažljivo pročitajte ove upute. Nepridržavanje ovih uputa može za posljedicu imati **opasnost od požara, teških ozljeda ili strujnog udara koji mogu uzrokovati smrt.**

U slučaju nezgode ili sudara

U slučaju nesreće ili udara u podvozje vozila (npr. udara u kamen, visoki pločnik ili neku drugu prometnu opremu) može se oštetiti strujni krug ili pogonski akumulator.

Neka vozilo pregleda ovlašteni predstavnik marke.

Nikada nemojte dodirivati dijelove sustava od "400 V" ili narančaste kabele vidljive unutar ili izvan vozila.

U slučaju težeg oštećenja pogonskog akumulatora može doći do curenja:

- nikada nemojte dodirivati tekućine koje cure iz pogonskog akumulatora;
- u slučaju da tekućine dođu u kontakt s tijelom, isperite mjesto kontakta s puno vode i zatražite liječničku pomoć što je prije moguće.

U slučaju požara

U slučaju požara odmah napustite vozilo i evakuirajte putnike, a zatim kontaktirajte hitne službe te ih obavijestite da je riječ o hibridnom vozilu.

Ako morate intervenirati, upotrebljavajte isključivo sredstva za gašenje ABC ili BC koja su pogodna za gašenje požara na električnim sustavima. Ne upotrebljavajte vodu ni druga sredstva za gašenje.

U slučaju oštećenja električnog strujnog kruga nazovite ovlaštenog servisera.

Vuča

Pročitajte odlomak pod naslovom "Vuča, otklanjanje kvara" ➔ **355.**

Pranje vozila

Nemojte ispirati motorni prostor i pogonski akumulator od "400 V" uređajem za visokotlačno pranje.

Time se može oštetiti strujni krug.

Postoji opasnost od strujnog udara i opasnost po život.

E-TECH PLUG-IN HYBRID VOZILO (PHEV)

Uvod

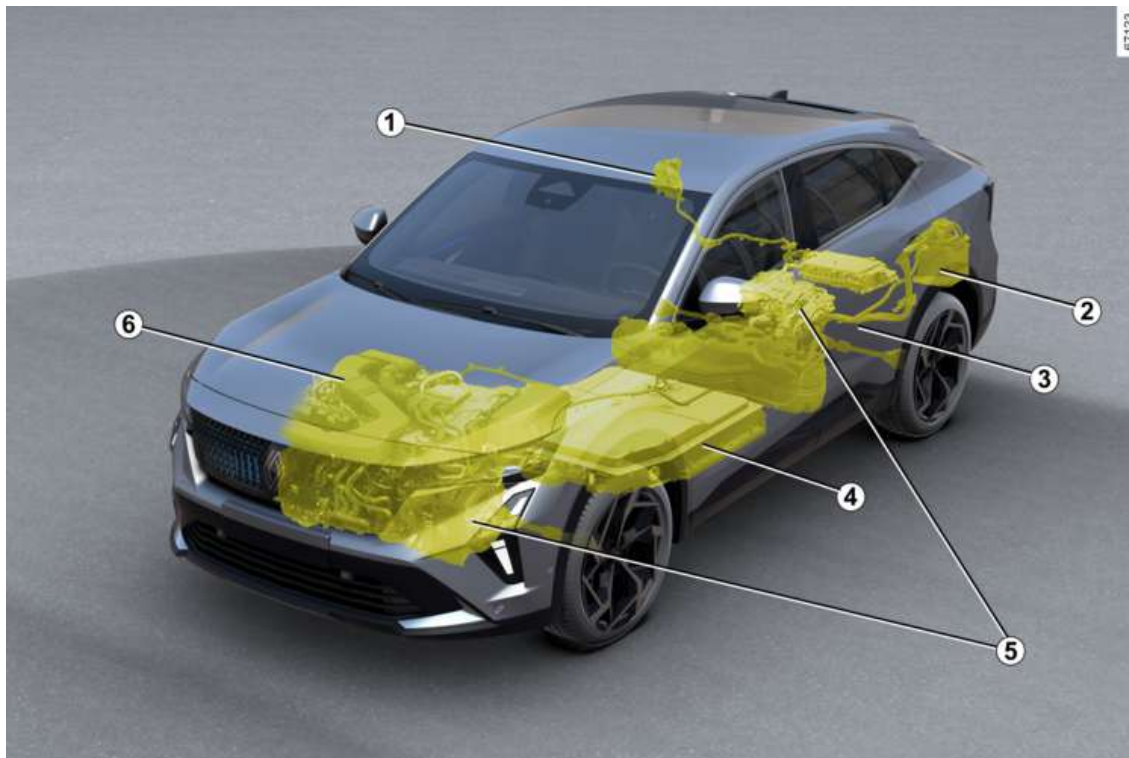

E-TECH PLUG-IN HYBRID VOZILO (PHEV)

2

1. Priključak za električno punjenje
2. Pomoćni akumulator od 12 V
3. Narančasti električni kabeli
4. Pogonska baterija od 400 V
5. Električni motori
6. Motor s unutarnjim izgaranjem

Sustav E-Tech plug-in hybrid vozila koristi se električnim motorima za upravljanje vozilom.

Motor s unutarnjim izgaranjem pomaže električnim motorima ako energija ili električna struja nisu dovoljni.

Vozilo se također može kretati u potpuno električnom načinu rada, bez ikakve pomoći motora s unutarnjim izgaranjem. Vozilo koristi energiju pohranjenu u pogonskoj bateriji od 400 V.

Nekoliko je načina za ponovno punjenje pogonske baterije:

- tijekom faza kočenja ili usporavanja;
- upotrebom motora s unutarnjim izgaranjem koji se može koristiti kao generator;
- izravno na terminalu za punjenje ili kućnoj utičnici.

Povezane usluge

Vaše je punjivo hibridno vozilo opremljeno povezanim uslugama koje pružaju informacije i/ili upravljaju:

- status punjenja vašeg vozila s upozorenjem o slaboj bateriji;
- programiranjem punjenja pogonskog akumulatora na temelju određenih po-nuđenih odabira
- preostali raspon vozila;
- ...

Tim uslugama možete pristupiti koristeći sljedeće:

- vanjske digitalne uređaje (mobilni telefon, tablet itd.);
- multimedijски ekran vozila.

Za više informacija pogledajte upute za multimedijску opremu ili se obratite ovlaštenom zastupniku.



Možete se pretplatiti na povezanu uslugu ili je produžiti u bilo kojem trenutku kod ovlaštenog zastupnika.

Akumulatori

Punjivo hibridno vozilo opremljeno je s dvije vrste akumulatora:

- pogonski akumulator "400 V";
- pomoćni 12 V akumulator.

Pogonski akumulator "400 V"

Ovaj akumulator pohranjuje energiju potrebnu za rad električnih motora. Kao i svaki akumulator, prazni se prili-

kom upotrebe i mora se redovno ponovno puniti:

- tijekom faza usporavanja;
- uz automatsko pokretanje motora s unutarnjim izgaranjem, čak i u praznom hodu, kako bi djelovao kao generator i održavao razinu napunjenosti pogonske baterije;
- na strujnoj utičnici ili priključku za ponovno punjenje s pomoću kabela za punjenje.

Ne morate čekati da pogonski akumulator dosegne razinu rezerve da biste ga ponovno napunili.

Vrijeme punjenja ovisi o vrsti zidne utičnice ili javnog priključka koji upotrebljavate.

Domest vašeg vozila ovisi o razini napunjenosti pogonskog akumulatora, kao i o vašem načinu vožnje ➔ 179 i komponentama koje troše energiju (klima uređaj, sustav grijanja itd.).

U slučaju pražnjenja pogonske baterije motor s unutarnjim izgaranjem sam pokreće vozilo dok se baterija dovoljno ne napuni.

Klimatizacijski sustav vozila upotrebljava se za hlađenje pogonskog akumulatora. Da biste sačuvali vijek trajanja vučne baterije, provjerite svoj klimatizacijski sustav kvalificirani stručnjak. Pogotovo ako primijetite smanjenje performansi klima uređaja.

E-TECH PLUG-IN HYBRID VOZILO (PHEV)

Pomoćni akumulator od 12 V

Drugi akumulator u vozilu sekundarni je akumulator od 12 V: on napaja opremu vozila (svjetla, brisače vjetrobranskog stakla, sustav za pomoć pri kočenju itd.).

A

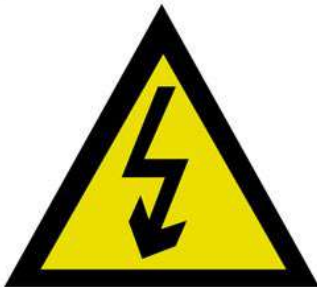

Simbol **A** označava električne elemente na vozilu koji mogu predstavljati sigurnosne rizike.

61607

Električni strujni krug od "400 V"



Električni strujni krug od 400 V može se prepoznati po narančastim kabelima **7** i dijelovima sa simbolom



Pogonski sustav punjivog hibridnog vozila koristi se izravnom strujom od približno 400 V.

Taj se sustav može zagrijati tijekom paljenja i nakon isključivanja paljenja. Pridržavajte se poruka upozorenja koje se nalaze na naljepnicama u vozilu.

Strogo su zabranjeni bilo kakvi zahvati ili preinake na električnom sustavu od 400 V (dijelovima, kabelima, priključcima, pogonskom akumulatoru) zbog mogućeg ugrožavanja vaše sigurnosti. Nazovite ovlaštenog zastupnika.

Opasnost od teških opekotina ili električnog udara koji mogu dovesti do smrti.

Vožnja

Kao i kod svakog vozila s automatskim mjenjačem, morate se naviknuti da nećete upotrebljavati lijevu nogu ni njome kočiti.

Hibridni sustav odabire motor s unutarnjim izgaranjem i/ili električne motore ovisno o uvjetima vožnje i odabranom načinu vožnje.

E-TECH PLUG-IN HYBRID VOZILO (PHEV)

Kada u vožnji podignete nogu s papučice gasa ili pritisnete papučicu kočnice, motor tijekom usporavanja generira električnu struju, a ta se energija upotrebljava za kočenje vozila i ponovno punjenje pogonskog akumulatora → 179.

Vremenske nepogode, poplavljene ceste:



Nemojte voziti kolnikom ako visina vode prelazi donji rub naplataka.



Kočenje motorom ni u kojem slučaju ne smije biti zamjena za papučicu kočnice.



Ometanje u vožnji

Na strani vozača upotrebljavajte isključivo tepihe prikladne za vaše vozilo, koji se pričvršćuju na prethodno ugrađena pričvršćenja, te redovito provjeravajte njihovo pravilno pričvršćenje. Nemojte postavljati više tepiha jedan na drugi.
To može ometati rad papučica

Buka

Punjiva hibridna vozila posebno su tiha u potpuno električnom načinu rada. U početku će vama i ostalim sudionicima u prometu možda to biti neobično. Teško će čuti vozilo dok se kreće.

Budući da su električni motori tihi, čut ćete zvukove koje niste navikli čuti (zvukove aerodinamike, buku guma itd.).

Prilikom svakog isključenja kontakta, ventilacija se isključuje nakon otprilike deset sekundi.



Budući da je vaše punjivo hibridno vozilo tiho, prije nego što izađete, isključite motor uz pritisnutu papučicu kočnice i provjerite je li automatska parkirna kočnica pravilno aktivirana.

POSTOJI OPASNOST OD TEŠKIH OZLJEDA

Zvučni upozoritelj za pješake

Zvučni upozoritelj za pješake omogućuje vam upozoravanje ostalih sudionika u prometu, a posebno pješaka i biciklista, o vašoj prisutnosti.

Prilikom pokretanja motora zvučni se upozoritelj za pješake automatski uključuje. Zvuk se aktivira kada se vozilo kreće brzinom manjom od otprilike 30 km/h.

Dodatne informacije o sireni za pješake potražite u uputama za sustav multimedije.

U slučaju kvara na zvučnom upozorenju za pješake na instrumentnoj se

ploči prikazuje kontrolno svjetlo  popraćeno porukom "Kvar vanjskog zvuka".

Obratite se ovlaštenom predstavniku marke.

Način rada

Sustav E-Tech plug-in hibrid odabire motor s unutarnjim izgaranjem i/ili električne motore prema stilu vožnje (neometan, sportski itd.), uvjetima u prometu i odabranom načinu vožnje → 300.

E-TECH PLUG-IN HYBRID VOZILO (PHEV)

Protok energije



Na instrumentnoj se ploči prikazuje protok energije, ovisno o odabranom načinu vožnje.

Protok energije odnosi se na sljedeće:

- **B**: motor s unutarnjim izgaranjem;
- **C**: električni sklop (pogonski akumulator i elektromotori).

Boja protoka razlikuje se:

- plava: električna energija;
- bijela: energija proizvedena motorom sa unutarnjim izgaranjem.



Kontrolno svjetlo za regenerativnu razinu kočenja **D**

Kada podignete nogu s papučice gasa ili kada pritisnete papučicu kočnice, električni motori i/ili sustav regenerativnog kočenja energiju proizvedenu usporavanjem vozila pretvara u električnu energiju.

Upotrebljava se za kočenje vozila i punjenje pogonskog akumulatora.

Potpuno električni način vožnje

Kontrolno svjetlo **EV** prikazuje se na instrumentnoj ploči kako bi vas se obavijestilo o tome da sustav E-Tech plug-in hybrid upotrebljava samo elek-

trični sklop za napajanje radi pokretanja vozila.

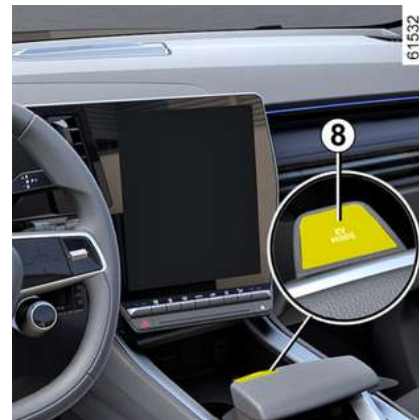

Kada hibridni sustav koristi motor unutarnjeg izgaranja s ili bez električnog motora za pokretanje vozila, moguće je prebacivanje na potpuno električni način rada.

Pritisnite prekidač **8** onoliko puta koliko je potrebno. Na instrumentnoj se ploči prikazuje poruka "Električno" po-

praćena kontrolnim svjetlom **EV**.

U protivnom, na instrumentnoj ploči prikazuje se poruka "EV nedostupno" kako bi vas o tome obavijestila.

Napomena: u potpuno električnom načinu rada maksimalna brzina je ograničena.

E-TECH PLUG-IN HYBRID VOZILO (PHEV)

Pritisnite prekidač **8** onoliko puta koliko je potrebno za izlazak iz načina rada "Električno".

Poruka "Električno" nestaje s instrumentne ploče zajedno s kontrolnim

svjetlom **EV**.

Napomena: kada je razina pogonske baterije niska, vozilo se automatski prebacuje na hibridni način rada i pokreće se motor s unutarnjim izgara-

njem: **EV** na instrumentnoj ploči isključuje se u znak potvrde.



Kočenje motorom ni u kojem slučaju ne smije biti zamjena za papučicu kočnice.

Održavanje razine napunjenosti pogonskog akumulatora "E-save"

Ovaj način rada omogućuje vam održavanje dovoljne razine napunjenosti pogonskog akumulatora u iščekivanju određenih vrsta ceste (npr. planinske ceste, duge strme uzbrdice na autocesti itd.). Također služi za održavanje dosega za buduća putovanja u potpuno električnom načinu rada.

Napomena: ako vučete prikolicu, strogo se preporučuje da napunite pogonski akumulator i uključite način rada "E-Save" od početka, posebno u slučaju grube površine ceste.

Uključivanje i isključivanje načina rada "E-Save"



Da biste aktivirali ovaj način rada, kada je motor pokrenut, pritisnite prekidač **8** onoliko puta koliko je potrebno.

Poruka "E-Save" prikazuje se na instrumentnoj ploči.

U protivnom, na instrumentnoj ploči prikazuje se poruka "Battery save nedostupno" kako bi vas o tome obavijestila.

Da biste isključili taj način rada, pritisnite prekidač **8** onoliko puta koliko je potrebno za izlaz iz načina rada "E-Save". S instrumentne ploče nestaje poruka "E-Save".

Važne preporuke



Pažljivo pročitajte ove upute. Nepridržavanje ovih uputa može za posljedicu imati **opasnost od požara, teških ozljeda ili strujnog udara koji mogu uzrokovati smrt.**

U slučaju nezgode ili sudara

U slučaju nesreće ili udarca u podvozje vozila (npr. udarca u kamen, visoki pločnik ili neku drugu prometnu opremu) može se oštetiti strujni krug ili pogonski akumulator.

Neka vozilo pregleda ovlašteni predstavnik marke.

Nikada nemojte dodirivati dijelove sustava od "400 V" ili narančaste kabele vidljive unutar ili izvan vozila.

U slučaju težeg oštećenja pogonskog akumulatora može doći do curenja:

- nikada nemojte dodirivati tekućine koje cure iz pogonskog akumulatora;
- u slučaju da tekućine dođu u kontakt s tijelom, isperite mjesto kontakta s puno vode i zatražite liječničku pomoć što je prije moguće.

U slučaju udarca, čak i blažeg, u vratašca i/ili ventil za punjenje, čim prije ih mora pregledati ovlašteni predstavnik marke.

U slučaju požara

U slučaju požara pobrinite se da svi odmah napuste vozilo i kontaktirajte hitne službe te ih obavijestite da je riječ o električnom vozilu.

Ako morate intervenirati, upotrebljavajte isključivo sredstva za gašenje ABC ili BC koja su pogodna za gašenje požara na električnim sustavima. Ne upotrebljavajte vodu ni druga sredstva za gašenje.

U slučaju oštećenja električnog strujnog kruga nazovite ovlaštenog servisera.

Vuča → 355

Pranje vozila

Nikada nemojte prati motorni prostor, priključak za punjenje ni pogonski akumulator mlazom pod visokim tlakom.

Time se može oštetiti strujni krug.

Nikada nemojte prati vozilo dok se puni. Nikada ne perite kabel za punjenje dok se vozilo puni. Nikada ne perite kabel za punjenje i utikač kabela za punjenje kad kabel nije spojen kako biste spriječili koroziju pinova za punjenje.

Postoji opasnost od strujnog udara i opasnost po život.

E-TECH PLUG-IN HYBRID VOZILO (PHEV)

Punjenje

2 Shematski dijagram



E-TECH PLUG-IN HYBRID VOZILO (PHEV)

1 Posebna zidna utičnica ili priključak za punjenje

2 Kabel za punjenje

3 Priključak za električno punjenje (na strani suvozača)



Ako imate pitanja o opremi koja je potrebna za punjenje, obratite se predstavniku marke.

E-TECH PLUG-IN HYBRID VOZILO (PHEV)

Važne preporuke za punjenje

2



Važne preporuke za punjenje vozila

Pažljivo pročitajte ove upute. Nepridržavanje ovih uputa može za posljedicu imati **opasnost od požara, teških ozljeda ili strujnog udara koji mogu uzrokovati smrt.**

Punjenje

Nemojte ništa raditi na vozilu tijekom punjenja (pranje, rad na motornom prostoru i sl.).

U slučaju prisutnosti vode, znakova korozije ili stranih tijela u priključku kabela za punjenje ili u utičnici za punjenje vozila, nemojte puniti vozilo. **Opasnost od požara.**

Nemojte pokušati dodirnuti kontakte kabela, kućne utičnice ili utičnice za punjenje vozila ni u njih gurati premete.

Nikada nemojte priključiti kabel za punjenje u adapter, u utičnicu s više utora ni u produžni kabel.

Upotreba generatora je zabranjena.

Nemojte skidati ni mijenjati utičnicu za punjenje vozila ni kabel za punjenje. **Opasnost od požara.**

Nemojte mijenjati ni izvesti nikakvu radnju na instalaciji tijekom punjenja.

U slučaju udara, čak i blažeg, u vratašca ili ventil za punjenje, čim prije ih mora pregledati ovlaštenu predstavnik marke.

Pazite na kabel: nemojte ga gaziti, uranjati u vodu, natezati ga ni dopustiti da nešto u njega udara.

Redovito provjeravajte je li kabel za punjenje u dobrom stanju.

U slučaju oštećenja kabela za punjenje (korozija, tamna boja, posjekotine itd.), jedinice ili električne utičnice za punjenje vozila, nemojte ih upotrebljavati. Posjetite ovlaštenog zastupnika da biste ih zamijenili.

U slučaju neaktivacije mehanizma za zaključavanje vratašca utičnice za punjenje i/ili otključavanja električne utičnice za punjenje vozila, obratite se ovlaštenom zastupniku.

E-TECH PLUG-IN HYBRID VOZILO (PHEV)

Kabeli za punjenje

Kabel za punjenje A

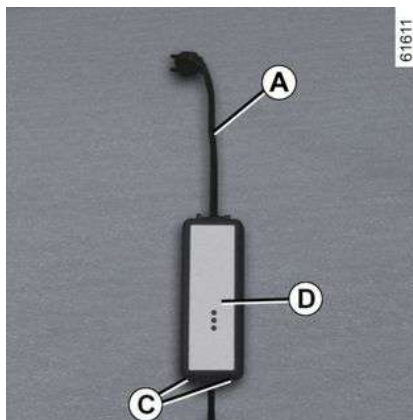

(14/16 ampera)

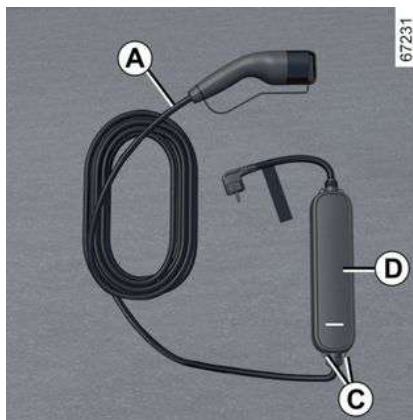

(10 ampera)

Ovisno o vozilu, može se upotrebljavati kabel od 10 A ili 16 A za:

- pri normalnoj upotrebi u utičnici koja se upotrebljava samo za vozilo (punjenje od 14 A/16 A);
- povremeno punjenje s pomoću kućne utičnice (punjenje na 8 A), primjerice kada niste kod kuće.

U svim slučajevima utičnice moraju biti postavljene u skladu s uputama koje ste dobili s kabelom za punjenje **A**.

U svim slučajevima **pažljivo** pročitajte korisnički priručnik za kabel za punjenje **A**.



Utičnica ne smije nikada visiti s kabela. Objesite ga uz pomoć kuka **C**.



Ako dođe do kvara tijekom postupka punjenja (crveno kontrolno svjetlo prikazuje se na sklopu **D**), odmah prekinite punjenje. Upute potražite u knjižici kabela.

2

E-TECH PLUG-IN HYBRID VOZILO (PHEV)

Kabel za punjenje *B*

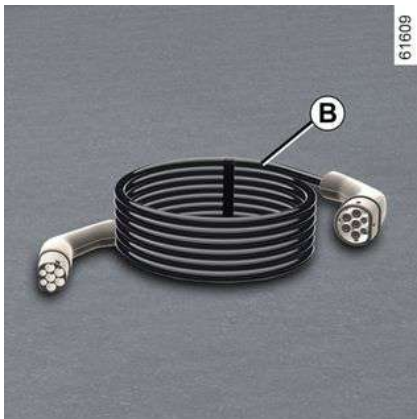

Ovaj kabel namijenjen je vašem vozilu te služi povezivanju vašeg vozila sa zidnim utičnicama ili javnim stanicama za punjenje te time omogućuje standardno punjenje pogonskog akumulatora.

i Preporučujemo da koristite kabel za punjenje koji omogućuje klasično punjenje za punjenje pogonskog akumulatora.

i Prije čišćenja kabela za punjenje, provjerite je li isključen.

Očistite kabel krpom lagano navlaženom vodom. Prilikom čišćenja pazite da tkanina ne dođe u dodir s krajevima kabela (priključci, pinovali za punjenje) kako biste izbjegli rizik od korozije.

i Svaki se kabel za punjenje pohranjuje u prtljažnik vozila → 326.

Važne preporuke



Važne preporuke za punjenje vozila

Pažljivo pročitajte ove upute. Nepridržavanje ovih uputa može za posljedicu imati **opasnost od požara, teških ozljeda ili strujnog udara koji mogu uzrokovati smrt.**

Odabir kabela za punjenje

Standardni kabele za punjenje koji se isporučuju uz vozilo osmišljeni su posebno za to vozilo. Osmišljen je tako da vas zaštiti od opasnosti od električnog udara koji može uzrokovati smrt ili požar.

Nemojte upotrebljavati kablove za punjenje prijašnjih vozila jer nisu prilagođeni vašem vozilu.

Iz sigurnosnih razloga, upotrebu kabela za punjenje koji nije preporučio proizvođač strogo je zabranjena. Nepridržavanje uputa može uzrokovati požar ili strujni udar koji može uzrokovati smrt. Informacije o kabele za punjenje koji odgovara vašem vozilu zatražite od ovlaštenog zastupnika marke.

Upotreba kabela za punjenje A

Pažljivo pročitajte upute koje se isporučuju s kabele za punjenje da biste saznali više o mjerama opreza koje morate poduzeti prilikom upotrebe proizvoda i tehničkim karakteristikama za postavljanje utičnice.

Način postavljanja

Zidna utičnica

Neka ovlašteni stručnjak ugradi posebnu zidnu utičnicu.

U slučaju kućnog punjenja

Neka kvalificirani stručnjak provjeri je li svaka utičnica u koju ćete priključiti kabele za punjenje u skladu sa standardima i propisima koji su na snazi u vašoj državi i je li utičnica u skladu sa specifikacijama opisanima u odjeljku "Sustavi napajanja".

Sustavi napajanja

Upotrebljavajte samo terminale koji su u skladu sa standardom IEC 61851-1 i čije su priključne točke zaštićene na sljedeće načine:

- zaštitnim uređajem diferencijalne struje tipa A, 30 mA, specifičnim za utičnicu koja se upotrebljava;
- uređajem za zaštitu od prekomjerne struje
- zaštitom od prenapona povezanog s munjama u izloženim područjima (IEC 62305-4);

E-TECH PLUG-IN HYBRID VOZILO (PHEV)

- spajanjem na masu koje je u skladu sa standardom relevantne zemlje.

2

E-TECH PLUG-IN HYBRID VOZILO (PHEV)

Vrste punjenja u skladu s europskim standardima

Izmjenična struja (AC)

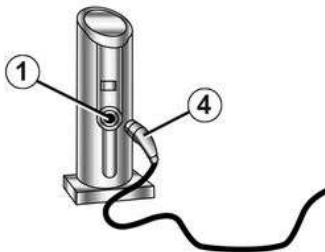
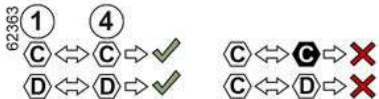

62364

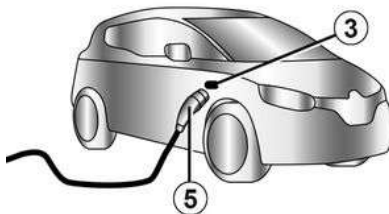
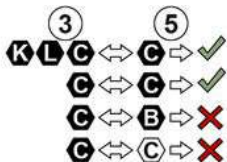

Ako su informacije prikazane na poklopcu za punjenje vozila, slijedite upute u nastavku.





Prije priključivanja kabela za punjenje provjerite:

- odgovaraju li boja i jedno slovo ulazne utičnice **1** boji i jednom slovu na kraju **4** kabela;
- odgovaraju li boja i jedno slovo ulazne utičnice **3** boji i jednom slovu na kraju **5** kabela.

E-TECH PLUG-IN HYBRID VOZILO (PHEV)

Naljepnice

2

Vrsta punjenja	Izmjenična struja (AC)			
Spajanje	Priključak za punjenje 1 / kabel za punjenje 4		Vozilo 3 / kabel za punjenje 5	
Vrste punjenja u skladu s europskim standardima (za sve ostale slučajeve obratite se ovlaštenom zastupniku).				

E-TECH PLUG-IN HYBRID VOZILO (PHEV)

Električna utičnica za punjenje 3

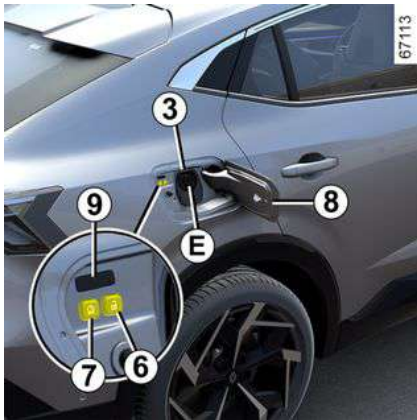



Napomena: ako pada snijeg, uklonite ga s područja punjenja vozila na strani suvozača prije priključivanja na punjenje ili odspajanja.

Snijeg u utičnici može blokirati umetanje priključka kabela za punjenje.

Vozilo je opremljeno utičnicom za punjenje **E** koja se nalazi na stražnjoj desnoj strani vozila za punjenje do 7 kW.

Postoje i dva gumba smještena u vratiscima utičnice za punjenje:

–  gumb **6** otključava kabel za punjenje;

–  gumb **7** odmah pokreće punjenje vozila;

Mjere opreza

Nemojte puniti ni parkirati vozilo kada je temperatura iznimno visoka ili niska.

U slučajevima ekstremne temperature punjenje može započeti nakon tek nekoliko minuta (vrijeme potrebno da se pogonski akumulator ohladi ili zagrije).

Kada je vozilo parkirano dulje od sedam dana pri temperaturi ispod približno -25°C , možda neće biti moguće napuniti pogonski akumulator.

Kada je vozilo parkirano dulje od tri mjeseca dok je akumulator skoro prazan, punjenje akumulatora može biti nemoguće.

Dostupna razina energije ovisi o temperaturi akumulatora. Stoga se vrijednosti mogu razlikovati pri zaustavljanju i ponovnom pokretanju vozila – ako je akumulator hladan ili topao.

Da biste osigurali trajanje pogonskog akumulatora, nemojte parkirati vozilo dulje od jednog mjeseca uz veliku napunjenost, osobito ako je vrlo vruće.

Pogonski akumulator puniti nakon vožnje i/ili pri blažim temperaturama. U suprotnom punjenje može potrajati duže pa čak može biti i nemoguće napuniti akumulator.

Poželjno je napuniti vozilo nakon vožnje ako je razina napunjenosti niska (< 25 %) i ako su temperature ispod nule.

Savjeti

– Pri visokim temperaturama preporučujemo da parkirate i puniti vozilo u sjeni ili na natkrivenom mjestu;

– vozilo se može puniti i na kiši ili snijegu.

Ponovno punjenje pogonskog akumulatora

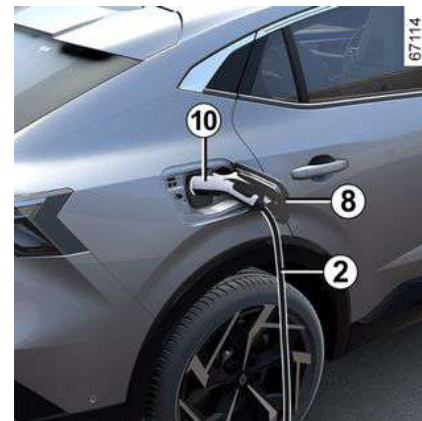

Kada je vozilo zaustavljeno, a kontakt isključen:

– uzmite kabel za punjenje **2** koji se nalazi u pretincu za odlaganje u prtljajniku vozila;

E-TECH PLUG-IN HYBRID VOZILO (PHEV)

– pritisnite vratašca utičnice za punjenje **8** da biste ih otključali. Kontrolno svjetlo **9** svijetli u bijeloj boji;

i Ovisno o vozilu, kada su vratašca utičnice za punjenje otvorena ili nisu dobro zatvorena, na instrumentnoj ploči prikazuje se poruka "Otvorena su vratašca utičnice za punjenje".

- priključite kraj kabela u izvor napajanja;
- primite ručicu **10**;
- priključite kabel vozila. Kontrolno svjetlo **9** treperi u žutoj boji;

i Nemojte upotrebljavati vratašca utičnice za punjenje **8** za vješanje kabela za punjenje **2** tijekom punjenja vozila.

- kada čujete klik zaključavanja, provjerite je li kabel za punjenje pravilno priključen. Da biste provjerili zaključavanje, lagano povucite ručicu **10**;
- ako ste programirali odgođeno punjenje, a želite odmah započeti punjenje, pritisnite gumb **7** za početak punjenja ➔ **48**.

Kabel za punjenje automatski se zaključava kad i vozilo. Zbog toga nije moguće odspojiti kabel iz vozila.

i Ako ste upravo prihvatili ažuriranje sustava putem multimedijalnog sustava, punjenje pogonskog akumulatora će se dogoditi ili otkazati. Pričekajte da se ažuriranje dovrši prije spajanja kabela za punjenje na vozilo. Više informacija o ažuriranjima sustava potražite u uputama za multimedijalni sustav.

i Obavezno u potpunosti odmotajte kabel za punjenje da biste ograničili njegovo zagrijavanje.



Nemojte koristiti produžni kabel, utičnicu s više utora ni adapter.
Opasnost od požara.

67293



Tijekom punjenja kontrolno svjetlo **9** treperi u plavoj boji.

Kada punjenje započne, sljedeće se informacije **12** prikazuju na instrumentnoj ploči:

- razina snage na kontrolnom svjetlu akumulatora:
- stopa punjenja akumulatora;
- procjena preostalog vremena punjenja (ne prikazuje se nakon što se akumulator napuni približno 95 %);
- kontrolno svjetlo **11** označava da je vozilo spojeno s izvorom napajanja;
- Doseg vašeg vozila ovisit će o razini napunjenosti.

Zaslon na instrumentnoj ploči nestaje nakon nekoliko sekundi. Ponovno se

E-TECH PLUG-IN HYBRID VOZILO (PHEV)

pojavljuje na instrumentnoj ploči kada se otvore vrata.



Vrijeme punjenja pogonske baterije ovisi o preostaloj količini energije i snazi koju isporučuje priključak za punjenje. Informacije se prikazuju na instrumentnoj ploči tijekom punjenja ➔ 128.

Napomena: u određenim uvjetima stvarno vrijeme punjenja može biti dulje od vremena punjenja prikazanoj na instrumentnoj ploči. To ovisi o:

- kvaliteti električne mreže;
- početnoj razini napunjenosti;
- suviše niskoj vanjskoj temperaturi;
- ...

U slučaju problema s kablom za punjenje preporučujemo da ga zamijenite kablom koji je identičan originalu. Obratite se ovlaštenom predstavniku marke.

Kada punjenje završi, kontrolno svjetlo **9** postojano svijetli u zelenoj boji.

Za ponovno punjenje vozila ne morate čekati da akumulator dosegne razinu rezervne energije.

smetnje u radu

Ako kontrolno svjetlo **9** neprekinuto svijetli u crvenoj boji, obratite se ovlaštenom zastupniku.

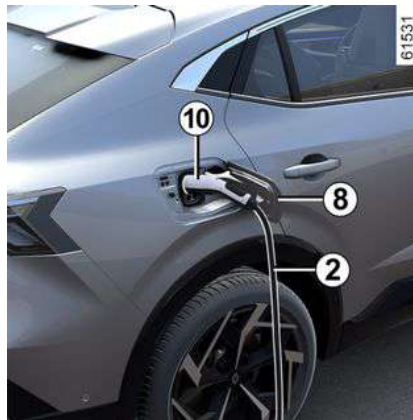

Mjere opreza koje treba poštivati prilikom odspajanja s utičnice



Izuzetno je važno ispravnim redoslijedom pratiti korake za odspajanje.

- Pritisnite gumb **6** ili **pritisnite i držite** gumb za otključavanje vrata na kartici da biste otpustili kabl za punjenje vozila;
- primite ručicu **10**;
- odspojite kabl za punjenje **2** iz vozila;
- morate zatvoriti vratašca utičnice za punjenje **8** i pritisnuti ih da biste ih zaključali;
- isključite kabl **2** iz izvora napajanja **1**;
- spremite kabl **2** u pretinac za odlaganje u prtljažniku.

Napomena: netom nakon dugog punjenja pogonskog akumulatora kabl može biti vruć. Upotrijebite ručke.



Nakon što pritisnete tipku za odbravljanje kabla za punjenje imat ćete oko 30 sekundi da kabl iskopčate prije njegovog ponovnog zabavljenja.

E-TECH PLUG-IN HYBRID VOZILO (PHEV)

Oznaka 13

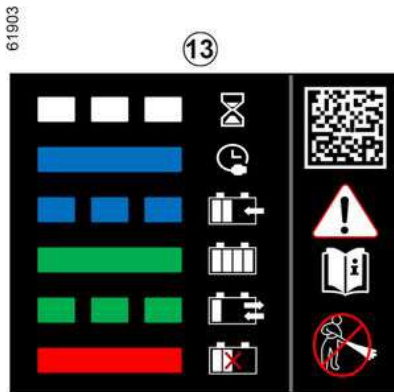

Oznaka **13** na vratašcima za punjenje **8** pruža informacije o postupku punjenja prema statusu kontrolnog svjetla **9**:

- kada treperi u bijeloj boji, to znači da je kabel priključen u vozilo i da sustav provodi svoje provjere;
- kada svijetli postojano u plavoj boji, to znači da je aktivirano programiranje punjenja;
- kada treperi u plavoj boji, to znači da je punjenje u tijeku;
- kada svijetli postojano u zelenoj boji, to znači da je vozilo potpuno napunjeno;
- kada svijetli postojano u crvenoj boji, to znači da se pojavila smetnja u radu.

Oznaka **13** koja se nalazi na desnoj strani podsjeća vas na sljedeće upute:

- Vratašca za punjenje nemojte prati visokotlačnim uređajem za pranje.
- kada je vozilo zaustavljeno, ventil i vratašca za punjenje mogu se otvoriti;
- Kada se vozilo kreće, ventil i vratašca za punjenje moraju biti zatvoreni.
- Otvorite vratašca da biste spojili kabel za punjenje.
- Nakon odspajanja ponovno zatvorite vratašca.
- spojite s kućnom utičnicom, priključkom za punjenje s izmjeničnim naponom ili priključkom za brzo punjenje;
- za sve informacije o punjenju pogledajte korisnički priručnik vozila.

Programiranje punjenja

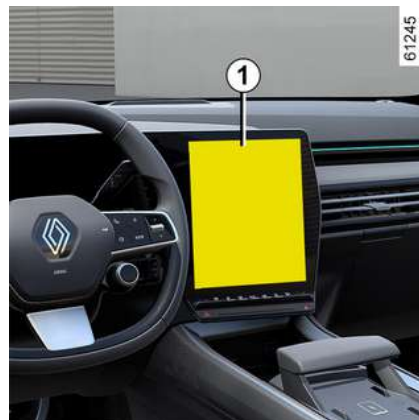

E-TECH PLUG-IN HYBRID VOZILO (PHEV)

Dok vozilo miruje i motor je uključen, u svijetu "Vozilo" **2** na multimedijском zaslonu **1** pritisnite izbornik "Električno", **3** a zatim karticu "Punjenje i klimatizacija" da biste programirali punjenje vozila.

Možete birati između nekoliko načina punjenja:

- "Trenutno punjenje";
- "Program".

Više informacija potražite u knjižici uputstava multimedijskog sustava.



Iz sigurnosnih razloga, ova podešavanja vršite dok vozilo stoji.

Kad potvrdite programiranje, na instrumentnoj ploči uključuje se kontrolno

svjetlo .

Napomena: punjenje će započeti ako je motor isključen, vozilo je priključeno na izvor napajanja i odobren je pristup.



Ako ste upravo prihvatili ažuriranje sustava putem multimedijalnog sustava, punjenje pogonskog akumulatora će se odgoditi ili otkazati.

Pričekajte da se ažuriranje dovrši prije spajanja kabela za punjenje na vozilo.

Više informacija o ažuriranjima sustava potražite u uputama za multimedijalni sustav.

KARTICA

Opće informacije

2

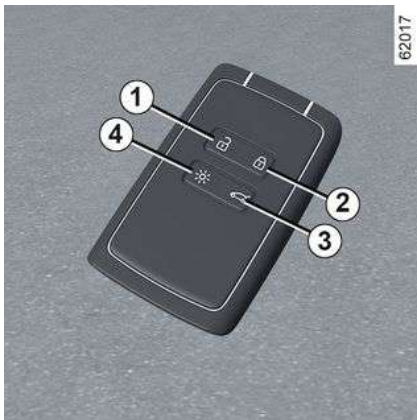

1. Otključavanje svih otvarajućih dijelova.
2. Zaključavanje svih otvarajućih dijelova.
3. Zaključavanje/otključavanje prtljažnika i, ovisno o vozilu, otvaranje/zatvaranje motoriziranih vrata prtljažnika.
4. Daljinsko paljenje osvjetljenja.

Kartica omogućuje:

- zaključavanje/otključavanje otvarajućih elemenata (vrata, prtljažnika i vratašca spremnika goriva);
- daljinsko uključivanje svjetala vozila;

– automatsko daljinsko otvaranje/zatvaranje stakala s električnim podizanjem ➔ 315.

i Ovisno o vozilu, možete imate digitalni ključ koji sadržava sve funkcije kartice. Međutim, ako je kartica ostavljena u vozilu, a vrata su zaključana digitalnim ključem, sve funkcije kartice bit će onemogućene. Dodatne informacije potražite u odjeljku "Digitalni ključ" ➔ 58.

Doseg rada

Provjerite da je baterija u dobrom stanju, odgovarajućeg tipa i ispravno umetnuta. Njezin vijek trajanja iznosi oko dvije godine: zamijenite je kada se poruka "Slaba baterija kartice" prikaže na instrumentnoj ploči ➔ 56.

Područje djelovanja kartice

Ovisno o okruženju: pripazite da ne zaključate ili otključate vozilo slučajnim pritiskanjem gumba na kartici.

Napomena: ako su vrata ili prtljažnik otvoreni ili nisu pravilno zatvoreni, vozilo se neće zaključati. Oglašava se zvučni signal, a svjetla upozorenja i bočni pokazivači smjera ne trepere.

i Ako je baterija ispražnjena, i dalje možete zaključati/otključati i pokrenuti vozilo ➔ 62 ➔ 161.

Funkcija "Daljinska rasvjeta"



Pritiskom na gumb 4 uključuju se kratka svjetla i vanjsko osvjetljenje na približno 20 sekundi. Omogućava, primjerice, da se izdaleka uoči vozilo parkirano na parkiralištu.

Pritisnite i držite tipku 4 približno dvije sekunde da bi se uključilo vanjsko osvjetljenje i da bi se začuo zvuk.

Napomena: ponovno pritisnite gumb 4 da bi se osvjetljenje isključilo.

KARTICA



Savjet

Ne približavajte karticu izvoru topline, hladnoće ili vlage.

Karticu nemojte držati na mjestu na kojem je moguće njezino savijanje ili slučajno oštećenje, primjerice u stražnjem džepu hlača.



Zamjena: potreba za dodatnom karticom

Ako karticu izgubite ili želite drugu, možete je nabaviti od ovlaštenog prodavača.

Ako se kartica zamijeni, vozilo i sve kartice trebat će odvesti ovlaštenom zastupniku kako bi se sustav ponovno inicijalizirao.

Možete upotrebljavati do najviše četiri kartice po vozilu.

Smetnje

Ovisno o neposrednom okruženju (vanjske instalacije ili upotreba uređaja koji rade na istoj frekvenciji kao i kartica), kartica možda neće ispravno raditi.



Odgovornost vozača prilikom parkiranja ili zaustavljanja vozila

Nikada ne ostavljajte dijete, nesamostalnu odraslu osobu ili životinju u vozilu kada ga napuštate, čak niti na kratko.

Naime, oni bi mogli dovesti u opasnost sebe ili druge osobe pokretanjem motora, uključivanjem opreme kao na primjer podizača stakala ili pak zaključati vrata.

Osim toga, kada je vani vruće /ili sunčano, temperatura u unutrašnjosti putničkog prostora brzo raste.

OPASNOST OD SMRTI ILI TEŠKIH OZLJEDA.

Postavljanje pojasa 7

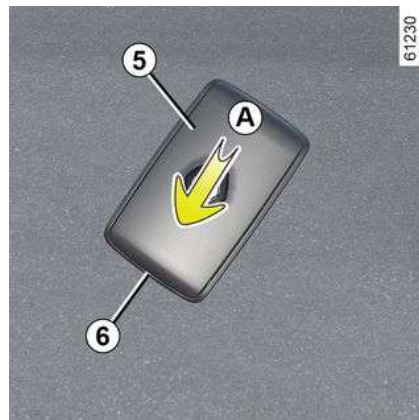

Gurnite stražnje kućište **5** prema dolje uz pritisak na područje **A**.

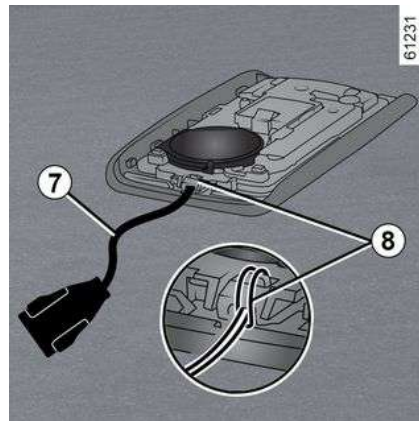

KARTICA

Umetnite traku pojasa u element **8**, a kraj pojasa provucite kroz kopču.

Postavite pojas na otvor **6** i zatvorite kućište.

Napomena: provjerite može li traka pojasa **7** proći kroz otvor **6**.

upotreba

Postoje tri načina zaključavanja/otključavanja vozila:

- u načinu rada bez upotrebe ruku, prilikom približavanja vozilu i udaljavanja od njega;
- s pomoću kartice u načinu daljinskog upravljanja;
- s pomoću digitalnog ključa kao daljinskog upravljača (ovisno o vozilu). Dodatne informacije potražite u odjeljku "Digitalni ključ" ➔ **58**.



Ne odlažite karticu na mjesto na kojem može doći u kontakt s drugom električnom opremom (računalo, telefon itd.) jer to može ometati njezin rad.

Isključivanje/uključivanje načina rada "slobodne ruke"

Ovisno o vozilu, možete deaktivirati/aktivirati otključavanje prilikom približavanja i zaključavanja kada se udaljavate od vozila.

Možete i isključiti/uključiti zvučni signal koji se oglašava prilikom zaključavanja udaljavanjem od vozila ➔ **131**.



Nikada ne ostavljajte karticu u vozilu kada ga napuštate.



Odgovornost vozača prilikom parkiranja ili zaustavljanja vozila

Nikada ne ostavljajte dijete, nesamostalnu odraslu osobu ili životinju u vozilu kada ga napuštate, čak niti na kratko.

Naime, oni bi mogli dovesti u opasnost sebe ili druge osobe pokretanjem motora, uključivanjem opreme kao na primjer podizača stakala ili pak zaključati vrata. Osim toga, kada je vani vruće /ili sunčano, temperatura u unutrašnjosti putničkog prostora brzo raste.

OPASNOST OD SMRTI ILI TEŠKIH OZLJEDA.

KARTICA

Otključavanje bez upotrebe ruku
prilikom približavanja vozilu



61232

Ako se kartica nalazi u području pristupa **1**, vozilo će se otključati. Otključavanje je vidljivo jer **jednom trepnu** svjetla upozorenja i bočni pokazivači smjera.



Ovisno o vozilu, vanjski se retrovizori automatski preklapaju/otklapaju prilikom zaključavanja/otključavanja vozila.

➔ 142.

Zaključavanje bez upotrebe ruku
prilikom udaljevanja od vozila



61233

Dok uza se imate karticu, a vrata i prtljag su zatvoreni, udaljite se od vozila: ono će se automatski zaključati čim izađete iz područja pristupa **1**.

Napomena: udaljenost na kojoj se zaključava vozilo ovisi o okolini.

Da bi se potvrdilo da je vozilo zaključano, **svjetla upozorenja dvaput zatrepere, a zatim ostaju uključena** približno četiri sekunde i oglašava se zvučni signal.

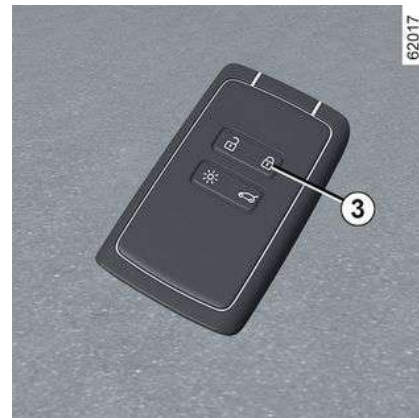

62017

2

Ako se kartica nalazi unutar područja otkrivanja **1** približno 15 minuta, daljinsko se zaključavanje deaktivira. Da biste vozilo zaključali, pritisnite gumb **3** na kartici.

Vozilo se ne može daljinski zaključati ako je kartica u području **2**.

KARTICA

Otključavanje u načinu rada slobodnih ruku otvaranjem prtljažnika

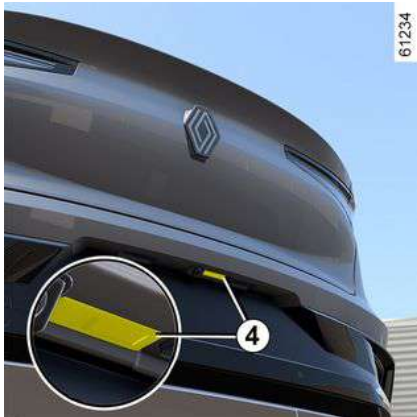

Dok se kartica nalazi u području **1** i vozilo je zaključano, jednom pritisnite gumb **4** da biste otključali cijelo vozilo. Svjetla upozorenja **dvaput će zatreperiti** kao znak da je vozilo otključano, a vanjski će se retrovizori, ovisno o vozilu, automatski otklopiti.

Posebne značajke sustava otključavanja

U određenim okolnostima onemogućeno je otključavanje približavanjem vozilu:

- ako vozilo nije korišteno osam dana;

– ako kartica ostane blizu područja vozila **2** približno pet minuta **nakon otključavanja vozila**;

– nakon nekoliko prolazaka u blizini područja **2 bez otvaranja vrata**.

Pritisnite gumb za otvaranje prtljažnika **4** ili upotrijebite karticu kao daljinski upravljač da biste otključali vozilo i ponovno aktivirali način rada bez upotrebe ruku.

Posebne značajke koje se odnose na zaključavanje u načinu rada slobodnih ruku

Nakon zaključavanja u načinu "slobodne ruke", morate pričekati otprilike tri sekunde da biste mogli opet otključati vozilo. Tijekom te tri sekunde možete pokušati otvoriti vrata povlačenjem kvake da biste provjerili ispravnost zaključavanja.

Napomena: ako su vrata ili prtljažnik otvoreni ili nisu pravilno zatvoreni, vozilo se neće zaključati. Oglašava se zvučni signal, a svjetla upozorenja i bočni pokazivači smjera ne trepere.

Upotreba kartice u daljinskom upravljaču

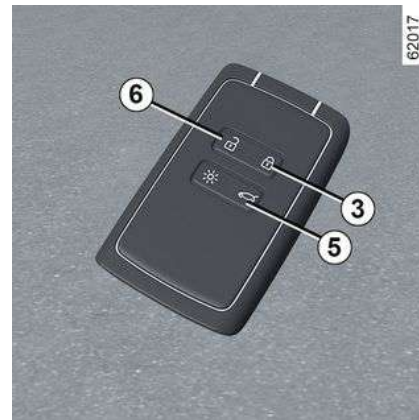

Otključavanje pomoću kartice

Pritisnite gumb **6**. Svjetla upozorenja i bočni pokazivači smjera **zatreperit će jednom** radi potvrde da su vrata otključana, a na nekim će se vozilima automatski otklopiti i vanjski retrovizori.

Pritisnite i držite tipku **6** da biste otključali vozilo i otvorili prednja i stražnja stakla (ovisno o vozilu). Ako je vozilo opremljeno motoriziranim prtljažnikom, jednim pritiskom na tipku **5** otključat ćete vozilo i otvoriti vrata prtljažnika.

Ponovnim pritiskom na tipku **5** zatvorit će se motorizirana vrata prtljažnika, ali se vozilo neće zaključati. Za zaključavanje vozila pritisnite tipku **3**.

KARTICA

Zaključavanje pomoću kartice

Kada su vrata i prtljažnik zatvoreni, pritisnite gumb **3**: vozilo će se zaključati.

Svjetla upozorenja **dvaput će zatrepiti** kao znak da je vozilo zaključano, a vanjski će se retrovizori, ovisno o vozilu, automatski sklopiti.

Ovisno o vozilu, pritisnite i držite tipku **3** da biste zaključali vozilo i zatvorili prednja i stražnja stakla.

Napomena:

- najveća udaljenost s koje se vozilo može zaključati ovisi o okolini
- Ako su vrata ili prtljažnik otvoreni ili ako nisu pravilno zatvoreni, zaključavanje se ne provodi. Oglašava se zvučni signal, a svjetla upozorenja i bočni pokazivači smjera ne trepere.



S motorom u radu, gumbi kartice su isključeni.



61233

Nakon što se vrata otvore i zatvore **dok motor radi**, ako se kartica više ne nalazi u području **2**, poruka "Kartica nije pronađena" upozorava vas da se kartica više ne nalazi u vozilu. Tako se omogućuje izbjegavanje odlaska s vozilom nakon što iz njega izađe putnik kod kojeg se nalazi kartica.

Upozorenje nestaje kada se kartica ponovno otkrije.

Zaključavanje/otključavanje isključivo prtljažnika

Ako je vozilo opremljeno ručnim (nemotoriziranim) vratima prtljažnika, pritisnite gumb **5** da biste zaključali/otključali samo prtljažnik.

Super zaključavanje

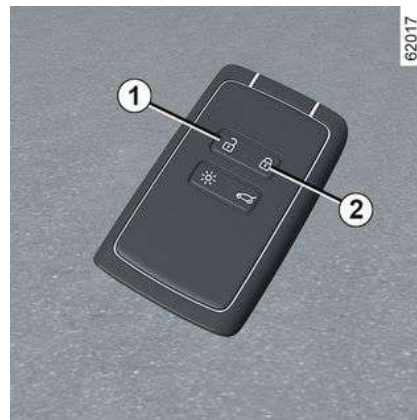

62017

2

Kada je vozilo opremljeno super zaključavanjem, ono omogućuje zaključavanje svih koji se otvaraju dijelova i sprječava otvaranje vrata pomoću unutarnjih kvaka (u slučaju razbijenog stakla nakon čega slijedi pokušaj otvaranja vrata iz unutrašnjosti).



Nikada ne upotrebljavajte super zaključavanje vrata ako netko ostaje u vozilu.

KARTICA

Za aktiviranje super zaključavanja

Dva puta uzastopce brzo pritisnite gumb **2**.

Svjetla upozorenja i bočni pokazivači smjera zatreptat će **dvaput polako i triput brzo da bi se potvrdilo zaključavanje**.

Ovisno o vozilu, vanjski će se retrovizori možda automatski sklopiti prilikom zaključavanja vozila → **142**.

Za isključivanje super zaključavanja

Jednom pritisnite gumb **1**.

Svjetla upozorenja **zatreptću jednom** kako bi pokazala da su vrata otključana.



Ovisno o vozilu, možete imate digitalni ključ koji sadržava sve funkcije kartice.

Međutim, ako je kartica ostavljena u vozilu, a vrata su zaključana digitalnim ključem, sve funkcije kartice bit će onemogućene.

Dodatne informacije potražite u odjeljku "Digitalni ključ" → **58**.

Akumulator:

Zamjena baterije

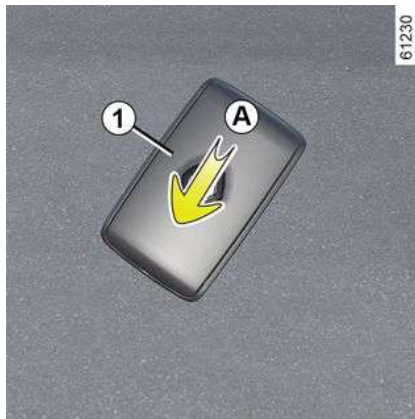

Kada se na instrumentnoj ploči prikaže poruka "Slaba baterija kartice", zamijenite bateriju u kartici:

- gurnite stražnje kućište **1** prema dolje uz pritisak na područje **A**;
- skinite poklopac baterije **2**;
- izvadite bateriju tako da pritisnete jednu stranicu i podignete drugu;
- zamijenite ju poštujući polaritet koji je označen s unutarnje strane poklopca.





Za vraćanje postupite obrnutim redoslijedom, a zatim četiri puta pritisnite jedan od gumba na kartici dok se nalazite u blizini vozila: sljedeći put kad se vozilo pokrene, poruka će nestati.

Provjerite je li poklopac dobro zakvačen.

Napomena: prilikom zamjene baterije ne dirajte elektronički krug i kontakte na kartici.

KARTICA

 Baterije su raspoložive kod Predstavnika marke, njihov vijek trajanja je otprilike dvije godine. Provjerite da nema tragova tinte na bateriji: postoji opasnost od lošeg električnog kontakta.

 Ako je baterije potrebno promijeniti, obavezno koristite istu ili ekvivalentnu vrstu baterija (obratite se ovlaštenom dobavljaču).

 Prilikom zamjene:
– provjerite jesu li baterije ispravno umetnute.
Postoji opasnost od eksplozije.
– Ako se vratašca ne zatvaraju ispravno, ne koristite ga i držite ga izvan dohvata djece.

smetnje u radu

Ako je baterija preslaba za ispravan rad, ipak ćete moći pokrenuti te zaključati/otključati vozilo ➔ 62.



611496

 Nemojte bacati istrošene baterije u prirodu, pošaljite ih ustanovi koja je zadužena za prikupljanje i recikliranje baterija.



Mjere opreza koje se odnose na baterije:

- držite baterije (nove ili iskorištene) izvan dohvata djece;
- nemojte progutati baterije;

Opasnost od kemijskih opekli- na koje mogu dovesti do smrti.

- ako ih se proguta ili umetne u bilo koji dio tijela, što prije zatražite savjet liječnika.

DIGITALNI KLJUČ

Ovisno o državi i pretplati, na pametni telefon možete instalirati digitalni ključ za svoje vozilo.

Digitalni ključ sadrži prava potrebna za zaključavanje/otključavanje i pokretanje vozila pomoću pametnog telefona. Dakle, vaš pametni telefon zamjenjuje vašu karticu.

Opće informacije

Instalacija i prijenos digitalnih ključeva te upravljanje njima provodi se s pomoću aplikacije proizvođača.

Nakon što je aplikacija proizvođača instalirana na vašem pametnom telefonu i aktivirana pretplata, digitalni ključ potrebno je aktivirati iz aplikacije proizvođača.

 Ako trebate povjeriti svoje vozilo nekome drugome, provjerite imate li karticu vozila sa sobom kako biste zajamčili pristup vozilu (npr. u kontekstu intervencije na vozilu, sastanka s ovlaštenim zastupnikom ili kvalificiranim stručnjakom itd.).



Zaštitite pristup digitalnom ključu na pametnom telefonu

Odgovornost je vlasnika digitalnog ključa i imenovanih korisnika da zaštitite i osiguraju pristup digitalnom ključu na pametnom telefonu.

Na pametni telefon obavezno instalirajte potrebne alate za sigurnost i zaštitu (npr. zaštitite zaslon lozinkom).

Uvjeti rada

Aktivirajte Bluetooth® na pametnom telefonu, a zatim otvorite aplikaciju proizvođača za pristup različitim funkcijama digitalnog ključa.

Napomena: pametni telefon mora biti dovoljno napunjen kako biste mogli upotrijebiti digitalni ključ. U slučaju niske razine napunjenosti, na ploči s instrumentima pojavljuje se poruka "Slaba baterija pametnog telefona".



Radni doseg digitalnog ključa ovisit će o Bluetooth® vezi vašeg pametnog telefona.

Posuđivanje digitalnog ključa

U aplikaciji proizvođača, pristupite izborniku "Share Virtual Key " i unesite podatke o povremenim korisnicima. Nakon provjere, korisniku će biti poslana potvrda e-poštom.



U slučaju zajma, vlasnik digitalnog ključa odgovoran je za imenovanje pouzdane osobe kao korisnika vozila.

Da biste izbjegli bilo kakvu pogrešku u predaji digitalnog ključa povremenom korisniku (na primjer: nedostatak Wi-Fi ili mobilne mreže itd.), svakako predvidite postupak zajma.

Da biste to učinili, provjerite:

- je li povremeni korisnik prethodno preuzeo i instalirao aplikaciju proizvođača;
- jesu li vaš pametni telefon i pametni telefon povremenog korisnika povezani s internetom tijekom cijelog postupka.

DIGITALNI KLJUČ

ka (putem Wi-Fi mreže ili mobilnih mreža);

– je li se digitalni ključ povremenog korisnika aktivirao nakon dovršetka postupka.

Opoziv digitalnog ključa

Korisnik može pojedinačno opozvati digitalni ključ. Nakon opozivanja digitalnog ključa, korisnik može aktivirati novi ključ.

Za više informacija pogledajte aplikaciju proizvođača.

Uključivanje/isključivanje na multimedijском zaslону

Moguće je deaktivirati i ponovno aktivirati funkciju "Digitalni ključ" tako da vozilo ne komunicira ni s jednim digitalnim ključem. Pogledajte upute za multimedijalne sadržaje.

Napomena: isključivanjem funkcije neće se izbrisati postojeći digitalni ključevi. Samo se isključuje sposobnost vozila da komunicira s njima.

Zaključavanje/otključavanje vrata i prtljažnika, super zaključavanje, daljinsko uključivanje osvjetljenja

Prvi put kada se vozilo otključa ili pokrene novim digitalnim ključem ili no-

vim pametnim telefonom, trebat će nekoliko sekundi da vozilo identificira digitalni ključ instaliran na vašem pametnom telefonu.

Na pametnom telefonu, uz aktiviran Bluetooth®, otvorite aplikaciju proizvođača i otkrijte različite funkcije dostupne za vaš digitalni ključ. Identične su onima na vašoj kartici.

Posebne značajke povezane s otključavanjem otvarajućih dijelova

U određenim okolnostima (npr. nakon osam dana nekorisćenja vozila) nije moguće otključati vozilo pomoću digitalnog ključa: pritisnite gumb za otvaranje prtljažnika, a zatim otključajte vozilo pomoću digitalnog ključa.

Ove funkcije su:

- zaključavanje/otključavanje otvarajućih dijelova ➔ 52;
- zaključavanje/otključavanje prtljažnika (ovisno o vozilu) ➔ 52;
- super zaključavanje (ovisno o vozilu) ➔ 55;
- daljinsko uključivanje osvjetljenja ➔ 50;
- daljinsko oglašavanje sirene (omogućuje prepoznavanje vozila izdaleka ili kada je parkirano na prepunom parkiralištu, na primjer);
- pokretanje/zaustavljanje motora ➔ 161.

Pokretanje, Zaustavljanje motora



Prilikom prve uporabe i pri svakoj upotrebi novog pametnog telefona potrebno je kalibrirati digitalni ključ s vozilom.

Da biste to učinili, aktivirajte Bluetooth® na pametnom telefonu, zatim slijedite postupak iz aplikacije proizvođača.

Prilikom kalibracije pametni telefon mora biti postavljen u područje za postavljanje 1.

Pri pokretanju/zaustavljanju motora sustav provjerava je li pametni telefon prisutan u području za postavljanje 1 prije nego što dopusti pokretanje motora.

DIGITALNI KLJUČ

Više informacija potražite u odjeljku "Pokretanje, zaustavljanje motora" → 161.

2 Pametni telefon mora ostati u vozilu tijekom vožnje.

Napomena:

Ako se digitalni ključ posuđuje, možete ga izbrisati provođenjem postupka opoziva pomoću pametnog telefona dok se nalazi u području za postavljanje **1**.

U suprotnom zahtjev za brisanje ostaje na čekanju i potvrđuje se tek nakon što se motor pokrene s pomoću drugog digitalnog ključa ili kartice.



Neophodno je postaviti pametni telefon u područje postavljanja kako bi se pokrenuo i zaustavio motor te tijekom kalibracije.



Ako pametni telefon više nije u putničkom prostoru kada želite isključiti motor, na instrumentnoj ploči prikazuje se poruka: pritisnite i držite gumb za pokretanje/zaustavljanje motora **2** dulje od dvije sekunde.

Ako pametni telefon više nije u putničkom prostoru, morate ga vratiti natrag prije nego što pritisnete i držite gumb. Bez pametnog telefona ili kartice neće te moći ponovno pokrenuti vozilo.

Posebne značajke digitalnog ključa

– Kako bi digitalni ključ ostao aktivan, dotični pametni telefon mora se spojiti na internet (putem WIFI ili mobilne mreže) barem jednom svakih 48 sati.

U protivnom, povežite svoj pametni telefon s internetom na nekoliko minuta kako bi se digitalni ključ mogao ponovno aktivirati.

– Ako je kartica ostavljena u vozilu, a vrata su zaključana digitalnim ključem, sve funkcije kartice bit će onemogućene. Funkcije kartice ostat će neaktivne dok se motor ponovno ne pokrene.

U tom slučaju, za pokretanje motora morat ćete upotrijebiti digitalni ključ ili drugu karticu koja nije ostala u vozilu.



Kada se motor pali ili gasi, pametni telefon uvijek mora biti dovoljno napunjen kako bi se mogao koristiti digitalni ključ.

VRATA I OTVARAJUĆI DIJELOVI

Otvaranje i zatvaranje vrata

Otvaranje izvana



Prednja vrata

Kada su vrata otključana ili kod sebe imate karticu, uhvatite kvaku **1** i povucite je prema sebi.



Stražnja vrata

Kada su vrata otključana ili kod sebe imate karticu, uhvatite kvaku **2** i povucite je prema sebi.

Otvaranje iz unutrašnjosti



Povucite ručku **3**.

Ovisno o vozilu, možda će biti potrebno povući ručku **3** dvaput: prvi put za otključavanje vrata, a drugi put za otvaranje



Iz sigurnosnih razloga, otvarajte/zatvarajte vrata isključivo dok vozilo stoji.

Zvučni alarm upaljenih svjetala

Prilikom otvaranja vrata, uključuje se zvučni alarm kako bi vas obavijestio da su svjetla ostala upaljena iako je kontakt isključen.

VRATA I OTVARAJUĆI DIJELOVI

Zvučni alarm otvorenih vrata ili poklopca prtljažnog prostora

Kada je vozilo zaustavljeno uz uklju-

čen kontakt,  na instrumentnoj ploči pojavljuje se kontrolno svjetlo popraćeno kontrolnim svjetlom koje označava otvarajuće elemente (vrata, prtljažnik) koji su otvoreni ili nisu dobro zatvoreni.

Čim vozilo dosegne brzinu od otprilike 10 km/h, kontrolno svjetlo označit će jesu li vrata ili prtljažnik otvoreni ili jesu li dobro zatvoreni, a svjetlo je popraćeno porukom "Prtljažnik je otvoren" ili "Vrata su otvorena" i zvučnim signalom koji se oglašava oko 40 sekundi dok se ne zatvore vrata ili prtljažnik.

Sigurnost djece



Da se stražnja vrata ne bi mogla otvoriti iznutra, pomaknite ručicu 4 i provjerite iznutra jesu li vrata zaključana.



Odgovornost vozača prilikom parkiranja ili zaustavljanja vozila

Nikada ne ostavljajte dijete, nesamostalnu odraslu osobu ili životinju u vozilu kada ga napuštate, čak niti na kratko. Naime, oni bi mogli dovesti u opasnost sebe ili druge osobe pokretanjem motora, uključivanjem opreme kao na primjer podizača stakala ili pak zaključati vrata. Osim toga, kada je vani vruće /ili sunčano, temperatura u unutrašnjosti putničkog prostora brzo raste.

OPASNOST OD SMRTI ILI TEŠKIH OZLJEDA.

Zaključavanje, otključavanje otvarajućih dijelova

Ako kartica ne radi

U nekim slučajevima može se dogoditi da kartica ne radi:

- kada je baterija kartice istrošena ili kada je akumulator vozila prazan itd.;
- upotreba uređaja koji rade na istoj frekvenciji kao kartica (mobilni telefon...)

VRATA I OTVARAJUĆI DIJELOVI

- vozilo se nalazi na području s jakim elektromagnetskim zračenjem;
- vozilo je zaključano digitalnim ključem ➔ 58.

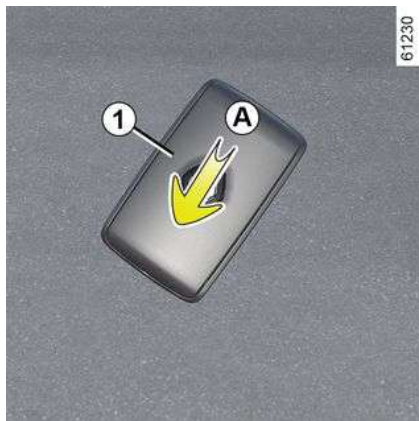

Moguće je dakle:

- za upotrebu radiofrekvencijskog daljinskog upravljača ili rezervnog ključa ugrađenog u karticu (ovisno o vozilu) za otključavanje vrata vozača
- upotrijebiti unutarnju komandu za zaključavanje/otključavanje vrata;
- upotrijebiti digitalni ključ, ovisno o vozilu ➔ 58.

Ključ ugrađen u karticu



Ugrađeni ključ **2** može se upotrebljavati za zaključavanje ili otključavanje vrata vozača kada kartica ne radi.

Pristup ključem 2

Gurnite stražnje kućište **1** prema dolje uz pritisak na područje **A**.

Upotreba ključa ugrađenog u karticu

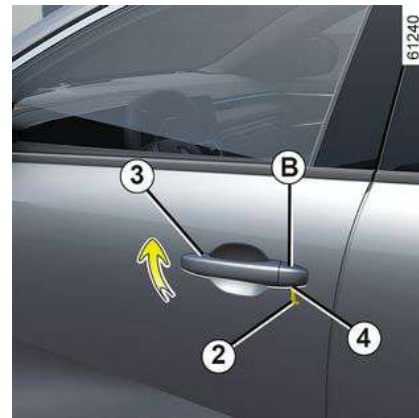

- Povucite ručku **3**;
- pritisnite poklopac **B** na vratima vozača prema dolje;
- kraj ključa **2** umetnite u utor **4** na dnu poklopca **B**;
- okrenite ga prema gore da biste skinuli poklopac **B**;
- umetnite ključ **2** u bravu na vratima vozača, a zatim ih zaključajte ili otključajte.

Nakon ulaska u vozilo ključ vratite u njegovo ležište u kartici.

2

VRATA I OTVARAJUĆI DIJELOVI

Ručno zaključavanje vrata



Kada su vrata otvorena, okrećite vijak **5** (pomoću završetka ključa) i zatvorite vrata.

Tako ćete zaključati vrata izvana.

Vrata se tada mogu otvoriti samo iz unutrašnjosti vozila ili pomoću ključa za vozačeva vrata.

Komanda za zaključavanje /otključavanje vrata iz unutrašnjosti

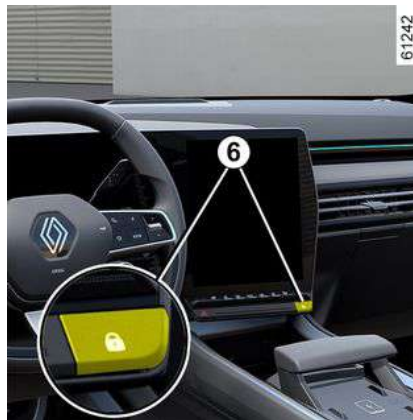

Prekidač **6** istodobno upravlja vratima vozila, vratima prtljažnika i vratašcima spremnika goriva.

Ako je jedan otvarajući dio (vrata ili prtljažnik) otvoren ili nije dobro zatvoren, slijedi brzo zaključavanje/otključavanje svih otvarajućih dijelova.

U slučaju prijevoza predmeta uz otvoren prtljažnik svejedno možete zaključati ostala vrata: uz zaustavljen motor pritisnite i držite prekidač **6** dulje od pet sekundi da biste zaključali vrata.

Kontrolno svjetlo stanja otvarajućih dijelova

Kada je kontakt uključen, kontrolno svjetlo prekidača **6** označava stanje zaključanosti otvarajućih dijelova:

- kada je kontrolno svjetlo uključeno, vrata vozila i vrata prtljažnika zaključana su;
- kad je kontrolno svjetlo isključeno, vrata i vrata prtljažnika su otključana.

Kada zaključate vrata, kontrolno svjetlo ostaje upaljeno, a zatim se gasi.



Odgovornost vozača

Ako odlučite voziti sa zaključanim vratima, znajte da to može otežati pristup spasilaca u putničku kabinu u hitnim slučajevima.

Zaključavanje otvarajućih dijelova bez kartice ili bez ključa

Na primjer, u slučaju ispražnjene baterije, privremenog prekida rada kartice ili ključa itd.

Uz isključen kontakt i otvorena vrata prtljažnika pritisnite i držite prekidač **6**.

Nakon zatvaranja vrata svi otvarajući dijelovi bit će zaključani.

VRATA I OTVARAJUĆI DIJELOVI

Napomena: vozilo je moguće otključati izvana samo kada se kartica nalazi u području pristupa vozila ili uz pomoć ključa.



Nikada ne izlazite iz vozila ostavljajući ključ ili karticu u njemu.

AUTOMATSKO ZAKLJUČAVANJE OTVARAJUĆIH DIJELOVA U VOŽNJI

Princip rada



Prilikom pokretanja vozila, sustav automatski zaključa sve otvarajuće di-

jelove kada dosegnete brzinu od oko 10 km/h.

Otključavanje se vrši:

- pritiskom na prekidač za otključavanje vrata **1**;
- prilikom zaustavljanja, otvaranjem prednjih vrata iz unutrašnjosti vozila.

Napomena: ako otvorite/zatvorite vrata, ona će se automatski ponovno zaključati kada vozilo dosegne brzinu od oko 10 km/h.

Uključivanje/isključivanje funkcije

Za uključivanje: kada je vozilo zaustavljeno i motor radi, pritisnite prekidač **1** i držite ga najmanje pet sekundi dok se ne oglasi zvučni signal.

Za isključivanje: kada je vozilo zaustavljeno i motor radi, pritisnite prekidač **1** i držite ga najmanje pet sekundi dok ne čujete dva zvučna signala.

Funkciju možete uključiti te isključiti i putem multimedijskog zaslona → **131** (ovisno o vozilu).

smetnje u radu

Ako utvrdite neku smetnju u radu (ne funkcionira centralno zaključavanje, svjetlo prekidača **1** ne uključuje se pri zaključavanju vrata i prtljažnika itd.), provjerite nije li funkcija centralnog zaključavanja pogreškom isključena i provjerite jesu li svi otvarajuće dijelovi

dobro zatvoreni. Ako su dobro zatvoreni, obratite se ovlaštenom zastupniku.



Odgovornost vozača

Ako odlučite voziti sa zaključanim vratima, znajte da to može otežati pristup spasilaca u putničku kabinu u hitnim slučajevima.

PRTLJAŽNIK

Za otvaranje

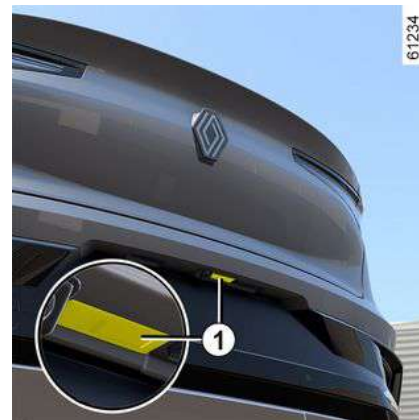

Pritisnite gumb **1** i otvorite vratašca.

VRATA I OTVARAJUĆI DIJELOVI

Za zatvaranje

Spustite vrata prtljažnika uz pomoć unutarnjih ručica **2**.



Nemojte koristiti potpornje za zatvaranje vrata prtljažnika.

Ručno otvaranje iz unutrašnjosti



U slučaju da nije moguće otključati prtljažnik, moguće je to učiniti ručno iznutra:

– pristupite prtljažniku spuštanjem naslona stražnje klupe;

– umetnite olovku ili sličan predmet u udubinu **3** i klizno pomaknite cijeli sklop kao što je prikazano na slici;
– gurnite vrata prtljažnika kako biste ih otvorili.



Zabranjeno je pričvršćivanje nosivih mehanizama (nosač bicikla, kutija za prtljagu itd.) oslonjenih na poklopac prtljažnika. Za postavljanje nosivog mehanizma na vozilo, obratite se ovlaštenom Predstavniku marke.

Motorizirana vrata prtljažnika

Uvjeti upotrebe:

– Imobilizirajte vozilo.
– U slučaju leda/snijega koji mogu onemogućiti otvaranje vrata prtljažnika, obavezno uklonite led/snijeg kako biste oslobodili vrata prtljažnika.
– U slučaju pražnjenja ili zamjene akumulatora, vrata prtljažnika moraju biti zatvorena (po potrebi ručno) kako bi se vratila motorizacija vrata prtljažnika.

Otvaranje/zatvaranje

Otvaranje ili zatvaranje motoriziranih vrata prtljažnika označeno je s **tri zvučna signala**.



Prilikom otvaranja/zatvaranja vrata prtljažnika provjerite da se nitko ne nalazi u blizini pokretnih dijelova.

Opasnost od ozljeda

Ovisno o opremi, vrata prtljažnika zaključavaju se i otključavaju istodobno kada i vrata.

Na raspolaganju su vam razni načini rukovanja vratima prtljažnika:

– s pomoću kartice kao daljinskog upravljača;
– s pomoću komandi na oblozi branika;
– preko komande na armaturnoj ploči;
– ovisno o vozilu, upotreba funkcije "slobodne ruke".

VRATA I OTVARAJUĆI DIJELOVI



Kako ne bi došlo do oštećenja sustava vrata prtljažnika, nemojte ručno prinudno djelovati na otvaranje ili zatvaranje vrata prtljažnika kada se ona pokreću.

upotreba kartice za daljinsko upravljanje



Kad je motor isključen, pritisnite i držite prekidač **1** na kartici dok ste u blizini prtljažnika.

S pomoću vanjske komande za otvaranje

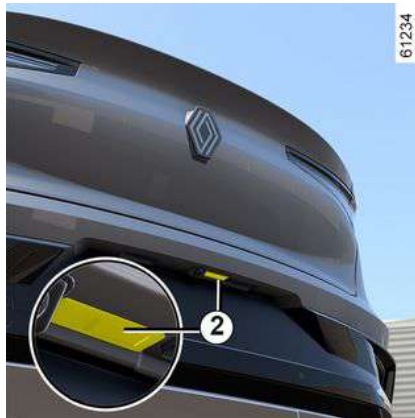

Pritisnite komandu **2**.

Preko unutarnje komande za zatvaranje vrata prtljažnika



Pritisnite komandu **3**.

VRATA I OTVARAJUĆI DIJELOVI

Preko komande na ploči s instrumentima;



Da biste otvorili vrata prtljažnika, pritisnite i držite prekidač **4** dok ne začujete zvučni signal, a zatim otpustite prekidač.

Kako biste zatvorili vrata prtljažnika, pritisnite i držite prekidač **4** dok se vrata prtljažnika potpuno ne zatvore. Tijekom cijelog postupka oglašava se zvučni signal.

Napomena: ako otpustite prekidač **4** prije nego što su vrata prtljažnika potpuno zatvorena, postupak zatvaranja se prekida.

Pomoću funkcije "slobodne ruke"
(ovisno o vozilu)

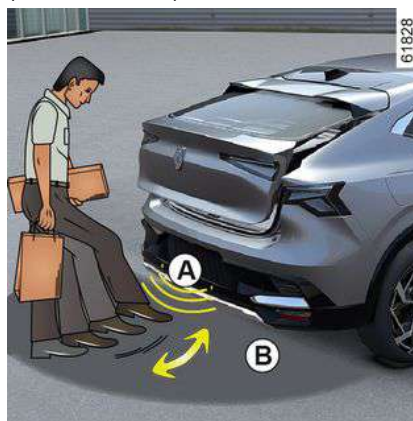

Funkcija "slobodne ruke" omogućuje pristup prtljažnom prostoru kada nemate slobodne ruke. Provjerite da se kartica nalazi u stražnjem dijelu vozila (područje **B**). Udaljite se od stražnjeg branika vozila otprilike 45 cm i pomaknite nogu prema naprijed/nazad u području **A**.

Senzor otkriva približavanje pa udaljšavanje vaše noge i pokreće otvaranje ili zatvaranje vrata prtljažnika.

Ne držite nogu u zraku. Napravite pomak bez zaustavljanja i bez dodirivanja obloge stražnjeg branika.

Napomena: kada su vrata prtljažnika otvorena, nakon otkrivanja komande za zatvaranje, ona uključuju svoje zatvaranje nakon otprilike tri sekunde (svake se sekunde oglašava po jedan zvučni signal).

Uključivanje/isključivanje funkcije "slobodne ruke"

(ovisno o multimedijском sustavu)

Na multimedijском zaslonu pristupite svijetu "Vozilo", odaberite karticu "Vozilo", a zatim izbornik "Pristup". Uključite ili isključite "Zaključavanje/otključavanje bez upotrebe ruku".

Osobitost funkcije "slobodne ruke"

- Funkcija "slobodne ruke" nije dostupna nakon nekoliko dana nekorisćenja vozila ili nakon otprilike 10 minuta ako je vozilo otključano. Za ponovno uključivanje upotrijebite gumb za otključavanje na kartici.
- Funkcija "slobodne ruke" dostupna je samo ako je vozilo zaustavljeno i motor isključen (i vozilo nije stavljeno u stanje mirovanja koristeći funkciju "Stop and start").
- Funkcija "slobodne ruke" možda neće raditi ako je vozilo opremljeno kućom za vuču ili ako se nalazi u području s jakim elektromagnetskim zračenjem.

VRATA I OTVARAJUĆI DIJELOVI



Isključite funkciju "slobodne ruke" prije sljedećih radnji:

- vozilom prolaziti kroz četke za pranje;
- ručnog pranja vozila;
- rukujte rezervnim kotačem ili je kukom za vuču;
- ...

Opasnost od nenadanog otvaranja vrata prtljažnika koje može dovesti do ozljeda.

Zaustavljanje manevra vrata prtljažnika

Pomicanje motoriziranih vrata prtljažnika može se u bilo kojem trenutku zaustaviti kratki pritiskom na jednu od komandi.

Ako su vrata prtljažnika zaustavljena u srednjem položaju, idućim pritiskom tipke pomaknut ćete vrata prtljažnika u suprotnom smjeru od smjera kad su zaustavljena.

Ručni način rada

Nakon zaustavljanja vrata prtljažnika možete, ako želite, njima ručno upravljati.

Automatsko upravljanje možete nastaviti u bilo kojem trenutku pritiskom na jednu od komandi.

Otkrivanje prepreke

Vrata prtljažnika će se zaustaviti ako tijekom manevriranja otkriju prepreku. Oslobodit će se od prepreke nakon malog pokreta u suprotnom smjeru prije nego što se potpuno zaustavi.

Pritisnite gumb za otvaranje/zatvaranje vrata prtljažnika za nastavak rada vrata prtljažnika.



Otkrivanje prepreke predstavlja dodatnu pomoć prilikom otvaranja i zatvaranja vrata prtljažnika, no ne uklanja brigu i odgovornost korisnika.

Prilikom otvaranja/zatvaranja vrata prtljažnika provjerite da se nitko ne nalazi u blizini pokretnih dijelova.

Prilikom otvaranja/zatvaranja vrata prtljažnika, mali predmeti možda neće biti prepoznati.

Pripazite da nijedan dio tijela (ruke, šake, prsti itd.) nije u blizini pokretnih dijelova vrata prtljažnika.

Otkrivanje je neaktivno na kraju pokreta, prije potpunog zatvaranja vrata prtljažnika.

Ako vrata prtljažnika zapnu, zaustavite postupak kratkim pritiskom na jednu od komandi.

Postoji opasnost od teških ozljeda.

VRATA I OTVARAJUĆI DIJELOVI

Ograničenje kuta otvaranja vrata prtljažnika



Možete podesiti maksimalnu visinu otvaranja vrata prtljažnika. Uvijek će se zaustaviti u odabranom položaju:

- otvorite vrata prtljažnika do srednjeg položaja;
- ručno podesite vrata prtljažnika u željeni položaj;
- pritisnite na dulje od tri sekunde komandu **3** motoriziranih vrata prtljažnika za memoriranje položaja.

Oglasit će se dva zvučna signala kako bi vas obavijestila da je memoriranje ispravno prihvaćeno.

Mjere opreza pri upotrebi

- Prije svakog otvaranja/zatvaranja vrata prtljažnika provjerite je li okolni prostor dovoljan za otvaranje vrata prtljažnika.
- Ograničite ponavljana ručna zaustavljanja tijekom automatskog pomicanja vrata prtljažnika (opasnost od oštećenja sustava vrata prtljažnika).
- Sustav "slobodne ruke" može se privremeno prekinuti ako je obloga stražnjeg branika prljava (prljavština, blato, snijeg, sol itd.). Očistite oblogu stražnjeg branika. Ako se problem i dalje javlja, potražite savjet Predstavnika marke.

smetnje u radu

Ako neprekidno aktivirate automatska vrata prtljažnika otprilike jednu minutu (redoslijed otvaranja i zatvaranja), ona će se zaustaviti kako bi se izbjeglo pregrijavanje. Rad će se vratiti u normalu nakon otprilike jedne minute.

Motorizirana vrata prtljažnika ne rade ako je akumulator slabo napunjen. U tom slučaju motoriziranim vratima prtljažnika upravljajte s motorom u radu.

Napomena: u vrlo hladnim klimatskim uvjetima, automatsko otvaranje možda neće raditi ako su brtve vrata prtljažnika zaleđene.



Odgovornost vozača prilikom parkiranja ili zaustavljanja vozila

Nikada nemojte napuštati vozilo dok je u njemu ili pri vratima prtljažnika dijete, odrasla osoba koja nije samostalna ili životinja, čak ni na kratko. Naime, oni bi moglo dovesti u opasnost sebe ili druge osobe pokretanjem motora, uključivanjem opreme kao na primjer automatskog otvaranja vrata prtljažnika ili pak zaključati vrata.

OPASNOST OD SMRTI ILI TEŠKIH OZLJEDA.



Zabranjeno je pričvršćivanje nosivih mehanizama (nosač bicikla, kutija za prtljagu itd.) oslonjenih na poklopac prtljažnika. Za postavljanje nosivog mehanizma na vozilo obratite se ovlaštenom zastupniku.

PREPOZNAVANJE LICA



Nakon spremanja vašeg profila iz multimedijskog sustava, moguće je pozvati korisničke postavke vozača (položaj za vožnju itd.) s pomoću kamere **A** prilikom ulaska u vozilo.

Dodatne informacije o pohranjivanju profila s pomoću prepoznavanja lica potražite u korisničkom priručniku za multimedijski sustav.

Sustav se aktivira kada se zatvore vozačeva vrata. Čim otkrije registrirani profil povezan s prepoznavanjem lica, na multimedijском sustavu prikazuje se kôd za otključavanje profila.

Unesite svoj kôd za aktiviranje unaprijed pohranjenih postavki (položaja za vožnju, telefonske veze, kalendara itd.).

Ako kamera tijekom prepoznavanja ne prepoznaje sliku lica, sustav predlaže posljednji upotrijebljeni profil.

Napomena: pazite da kamera nije zaklonjena (prljavštinom, blatom, snijegom itd.).



Prilikom pozivanja položaja (memoriranja, promjene profila), pazite da nitko nije u blizini pokretnih dijelova (posebno na stražnjim sjedalima).

Iz sigurnosnih razloga, ova podešavanja obavljajte dok je vozilo zaustavljeno.

PREDNJA SJEDALA

Prednji nasloni za glavu

2 Za vađenje naslona za glavu



Povucite naslon za glavu prema gore do željene visine. Provjerite je li njegovo zabravljenje dobro.

Za spuštanje naslona za glavu

Pritisnite gumb **1** i spustite naslon za glavu do željene visine. Provjerite je li njegovo zabravljenje dobro.

Za pomicanje naslona za glavu prema naprijed ili natrag

Ovisno o vozilu, povucite naslon za glavu prema naprijed da biste ga po-

maknuli prema naprijed. Za pomicanje unatrag pritisnite gumb **1** i gurnite ga prema natrag.

Napomena: nije moguće skinuti naslone za glavu prednjih sjedala.

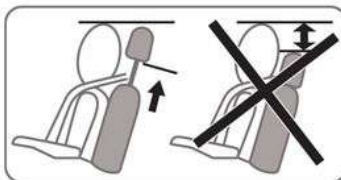

Budući da je naslon za glavu sigurnosni element, pazite da je on uvijek na svom mjestu i u pravilnom položaju: gornji dio naslona za glavu se mora nalaziti što je bliže moguće tjemenu glave. Udaljenost između glave i dijela **A** treba biti što manja.

Prednja sjedala s ručnim komandama

Za pomicanje sjedala prema naprijed ili nazad



Podignite ručicu **1** da biste ga otključali. Kada dostignete željeni položaj, otpustite ručicu i provjerite je li blokirana u tom položaju.



Nakon podešavanja, uvjerite se da su nasloni sjedala pravilno blokirani na mjestu.

PREDNJA SJEDALA

Za podizanje ili spuštanje sjedišta

(ovisno o vozilu)

Pomaknite ručicu **2** prema gore ili prema dolje onoliko puta koliko je potrebno.

Za nagib naslona

Podignite ručicu **3** i nagnite naslon do željenog položaja. Kada dostignete željeni položaj, otpustite ručicu i provjerite je li blokirana u tom položaju.



Iz sigurnosnih razloga ova podešavanja obavljajte dok je vozilo zaustavljeno.

Kako učinkovitost sigurnosnih pojaseva ne bi bila narušena, preporučamo vam da ne nagnijete previše naslone sjedala unazad.

Niti jedan predmet ne smije se nalaziti na podu (područje ispred vozača) jer u slučaju naglog kočenja ti predmeti mogu skliznuti pod papučice te tako onemogućiti njihovu upotrebu.

Grijana sjedala

(ovisno o vozilu)

Dok je uključen kontakt grijana sjedala možete uključiti putem multimedijalnog zaslona:

- prvim pritiskom na piktogram  željenog sjedala aktivira se sustav grijanja na maksimalnoj razini. Uključuju se tri kontrolna svjetla u prekidaču;
- drugim pritiskom grijanje se smanjuje na srednju razinu. Uključuju se dva ugrađena kontrolna svjetla;
- trećim pritiskom grijanje se smanjuje na najmanju razinu. Uključuje se jedno ugrađeno kontrolno svjetlo;
- četvrtim pritiskom grijanje se isključuje.

Kako bi se izbjegla nepotrebna potrošnja energije, grijano suvozačevo sjedalo može se automatski isključiti ako na njemu nitko ne sjedi.

smetnje u radu

Kada se otkrije smetnja u radu, zatrep-tat će ugrađena kontrolna svjetla na piktogramu za to sjedalo.

Obratite se ovlaštenom predstavniku marke.

Prednja sjedala s električnim komandama



Na vozilima koja su njime opremljena prekidač **1** može se upotrebljavati za pristup izborniku "Sjedala" na multimedijском zaslону.

Podešavanje naslona sjedala

Da biste nagnuli naslon sjedala pomaknite gornji dio prekidača **2** prema naprijed ili prema natrag.

Za podešavanje sjedala vozača u predjelu križa

Pomaknite prekidač **3** prema naprijed, prema natrag, prema gore ili prema dolje.

PREDNJA SJEDALA

Podlašavanje sjedišta



Za pomicanje sjedala prema naprijed ili nazad

Pomaknite prekidač **4** prema naprijed ili prema nazad.

Za podizanje ili spuštavanje sjedišta

Pomaknite stražnji dio prekidača **4** prema gore ili prema dolje.



Iz sigurnosnih razloga ova podešavanja obavljajte dok je vozilo zaustavljeno.

Kako učinkovitost sigurnosnih pojaseva ne bi bila narušena, preporučamo vam da ne naginjete previše naslone sjedala unazad.

Niti jedan predmet ne smije se nalaziti na podu (područje ispred vozača) jer u slučaju naglog kočenja ti predmeti mogu skliznuti pod papučice te tako onemogućiti njihovu upotrebu.

Grijana sjedala

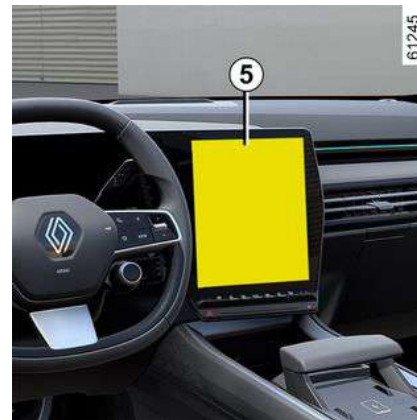

Uz uključen kontakt grijana sjedala možete uključiti putem multimedijalnog zaslona **5**:

- prvim pritiskom na piktogram  na željenom sjedalu aktivira se sustav grijanja na najvećoj razini. Tri kontrolna svjetla pojavljuju se kao dio piktograma;
- drugim pritiskom grijanje se smanjuje na srednju razinu. Uključuju se dva ugrađena kontrolna svjetla;

PREDNJA SJEDALA



- trećim pritiskom grijanje se smanjuje na najmanju razinu. Uključuje se jedno ugrađeno kontrolno svjetlo;
- četvrtim pritiskom grijanje se isključuje.

Kako bi se izbjegla nepotrebna potrošnja energije, grijano suvozačevo sjedalo može se automatski isključiti ako na njemu nitko ne sjedi.

Funkcija "Favoriti"

Ovisno o vozilu, grijanje sjedala možete uključiti pritiskom komande na kolu upravljača **6** u skladu s prethodno definiranim pohranjenim korisničkim postavkama.

Za više informacija o programiranju ove funkcije pogledajte upute za multimedijску opremu.

smetnje u radu

Ako se otkrije smetnja u radu, na multimedijalnom će zaslonu zatreptati ugrađena kontrolna svjetla na piktogramu za to sjedalo **5**.

Obratite se ovlaštenom predstavniku marke.

Funkcije



Ovisno o vozilu, na višefunkcijskom zaslonu dostupne su brojne funkcije.

Na vozilima koja su njime opremljena prekidač **1** omogućuje izravan pristup izborniku "Sjedala" na multimedijском zaslonu.

Masažna sjedala

(ovisno o vozilu)

Možete aktivirati funkciju "Masaža" (Aktivirana potpora u predjelu križa) na vozačevo sjedalu ili, ovisno o vozilu, na suvozačevo sjedalu.



S uključenim kontaktom na multimedijском zaslonu odaberite svijet "Vozi-lo" **2**, zatim "Sjedala", a nakon toga "Masaža".

Pregledajte izbornik "Vozač" za:

- odabir vrste masaže Aktivirana potpora u predjelu križa:
 - "Niska";
 - "Proširena";
 - "Alternativna";
- podešavanje intenziteta;

PREDNJA SJEDALA

– uključivanje/isključivanje masažnog sjedala.

Pritisnite i držite prekidač **1** sjedala na kojem želite uključiti funkciju "Masaža" u skladu s definiranim parametrima.

Postavke

Informacije o pristupu postavkama potražite u uputama za multimedijски sustav.

Možete uključiti ili isključiti sljedeće dijelove:

- jednostavni pristup sjedalu vozača ili suvozača;
- vizualni prikaz pomaka u tijeku.

Napomena: ako se upotrebljava korisnički profil "Gost", neće biti dostupne funkcije automatskog podešavanja.

Jednostavan pristup sjedalu

Kada je ova funkcija uključena, sjedalo se automatski pomiče unazad kada vozač i/ili suvozač napusti vozilo i vraća se na svoje mjesto pri sljedećem pokretanju vozila.

Napomena: funkcija se isključuje ako se pritisne jedan od gumba za podešavanje dok se sjedalo pomiče.



Deaktivirajte funkciju "Jednostavan pristup sjedalu" prije postavljanja dječjeg sjedala na suvozačevo sjedalo i/ili na stražnja sjedala.

Opasnost od ozljeda

Položaj za vožnju: pohrana

Moguće je memorirati položaj za vožnju za sjedalo vozača i/ili suvozača

→ 132.

STRAŽNJA SJEDALA

Stražnji nasloni za glavu

Položaj za upotrebu



Bočni nasloni za glavu i središnji naslon za glavu nisu podesivi.

Napomena: središnji je naslon za glavu fiksiran.

Za vađenje naslona za glavu



Povucite remen **1** da biste nagnuli naslon klupe prema naprijed, a zatim izvadite naslon za glavu.

Za ponovno stavljanje naslona za glavu

Povucite remen **1** da biste nagnuli naslon klupe prema naprijed, a zatim umetnite šipke u rupe i gurnite naslon za glavu prema dolje dok se ne zaključa. Provjerite je li poklopac motora dobro zatvoren.

Stražnja klupa

Funkcije



Preklapanje naslona

Provjerite da su prednja sjedala pomaknuta dovoljno unaprijed.

Prije preklapanja naslona sjedala, pričvrstite stražnje sigurnosne pojaseve. Ovo sprječava blokiranje sigurnosnog pojasa prilikom ponovnog podizanja naslona sjedala.

Povucite remen **1** i spustite naslon sjedala **A**.

Za ponovno podizanje naslona

Isti postupak obrnutim redoslijedom.

STRAŽNJA SJEDALA

Ponovno podignite naslon dok ne dosegne kukicu za zaključavanje naslona. Pripazite da ne blokirate sigurnosni pojas između naslona sjedala i stražnje police.

Provjerite rad sigurnosnog pojasa.



Kod vraćanja naslona u početni položaj, provjerite da li je završeno dobro.

U slučaju upotrebe presvlaka na sjedalima, pazite da ne ometaju završavanje naslona.

Pazite da dobro namjestite sigurnosne pojaseve.

Ponovno postavite naslone za glavu.



Kad je središnje sjedalo spušteno, prije spuštanja bočnog sjedala pazite da dijelovi tijela (ruke, šake, prsti itd.) ne strše i/ili da se ne nalaze blizu sustava zaključavanja 2.

Opasnost od priklještenja.

Središnji stražnji naslon za ruke



Povucite remen **2**.

Središnji naslon za ruke na stražnjem sjedalu **3** opremljen je dvama držačima za čaše **4**.

Napomena:

nemojte upotrebljavati srednje stražnje sjedalo dok je naslon za ruke spušten.



SIGURNOSNI POJASEVI

Sigurnosni pojasevi

U vožnji uvijek privežite sigurnosni pojas. Poštujte važeće zakonske propise zemlje u kojoj se nalazite.

Prije pokretanja motora najprije namjestite položaj za vožnju, pa zatim sjedala ostalih putnika, i namjestite sigurnosni pojas u optimalan položaj za najbolju zaštitu.

Podešavanje položaja za vožnju

- **Udobno se smjestite na sjedalu** (nakon što ste skinuli vaš kaput ili jaknu i sl.). To je neophodno da bi vam leđa bila u pravilnom položaju;
- **primaknite ili odmaknite sjedalo kako biste mogli doseći papučice.** Položaj vašeg sjedala mora biti u skladu s položajem papučica kada su do kraja pritisnute. Naslon sjedala mora biti podešen tako da vaše ruke ostanu blago savinute;
- **podesite položaj naslona za glavu.** Za postizanje maksimalne sigurnosti, udaljenost između vaše glave i naslona za glavu mora biti minimalna.
- **podesite visinu sjedišta.** Ovo podešavanje omogućava vam odabir položaja sjedala koji pruža najbolji mogući pregled;
- **podesite položaj kola upravljača.**



Kako bi stražnji sigurnosni pojasevi ispravno radili, provjerite je li stražnja klupa → **77** pravilno završljena.



Nepravilno podešeni ili usukani sigurnosni pojasevi mogu dovesti do ozljeda u slučaju nesreće.

Upotrebljavajte jedan sigurnosni pojas samo za jednu osobu, dijete ili odraslog čovjeka.

Čak i trudnice moraju biti vezane svojim sigurnosnim pojasom. U tom slučaju pazite da pojas zdjelice nije prejako zategnut u donjem dijelu trbuha bez stvaranja dodatnog razmaka.

Podešavanje sigurnosnih pojaseva



Da bi sigurnosni pojasevi na svim sjedalima bili pravilno podešeni i postavljeni:

- podesite sjedala (položaj sjedala i kut naslona sjedala, ako postoji);
 - udobno se smjestite na sjedalu;
 - pomaknite rameni pojas **1** što bliže dnu vrata, a da se na njega ne naslanja (po potrebi prilagodite visinu sigurnosnog pojasa ako je moguće) i provjerite je li rameni pojas **1** u dodiru s ramenom;
 - postavite trbušni pojas **2** tako da leži ravno na bedrima i uz zdjelicu.
- Pojas mora biti što je više moguće na tijelu, tj. nemojte nositi debelu odjeću,

SIGURNOSNI POJASEVI

držati velike predmete ispod pojasa i sl.

2

Zaključavanje

Povlačite pojas **polako i jednolično** sve dok jezičci kopče **3** ne sjednu u kućište za blokiranje pojasa **5** (povlačenjem kopče provjerite je li pojas blokiran **3**).

U slučaju blokiranja, pustite pojas da se namota unazad, a zatim ga ponovno odmotajte.

Ako je vaš pojas potpuno blokiran, povucite pojas lagano, ali snažno, kako biste ga izvukli za približno 3 cm. Pustite ga da se sam namota, a zatim ga ponovno odmotajte.

Ako se problem i dalje javlja, potražite savjet Predstavnika marke.

Odbavljanje

Pritisnite gumb **4** i kalem za namatanje povući će pojas. Popratite ga rukom.



Kontrolno svjetlo upozorenja za nekorištenje prednjih sigurnosnih pojaseva

To se kontrolno svjetlo prikazuje na središnjem zaslonu **A** prilikom uključivanja kontakta vozila i ako sigurnosni pojasevi vozača i/ili suvozača (ako net-

ko sjedi na sjedalu suvozača) nisu pričvršćeni.



Upozorenje na nekorištenje prednjeg pojasa



Kad su vrata zatvorena, sličica **6** prikazuje se na instrumentnoj ploči otprilike 60 sekundi nakon što se kontakt vozila uključi. Time se vozača obavještava o statusu pričvršćivanja svakog od prednjih sigurnosnih pojaseva:

- vrata su se otvorila tijekom vožnje (brzina vozila veća je od nule);
- prednji je sigurnosni pojas zakopčan/nezakopčan;

Razumijevanje vizualnog prikaza **6**:

- simbol zelene boje: sigurnosni je pojas pričvršćen;
- simbol crvene boje: sjedalo je zauzeto, a sigurnosni pojas nije pričvršćen;

SIGURNOSNI POJASEVI

– simbol sive boje: sjedalo nije zauzeto.

Kada su vrata zatvorena, na središnjem se zaslonu prikazuje kontrolno

svjetlo  prilikom uključivanja kontakta vozila ako sigurnosni pojas vozača i/ili suvozača (ako je sjedalo zauzeto) nije zakopčan.

Kad je brzina vozila manja od približno 20 km/h, na središnjem zaslonu pojav-

ljuje se kontrolno svjetlo  ako je prednje sjedalo zauzeto, a sigurnosni pojas nije zakopčan.

Prikazuje se i vizualni prikaz **6** koja se pojavljuje na približno 60 sekundi svaki put kad se jedan od prednjih sigurnosnih pojaseva pričvrsti ili otkopča.

Kada brzina vozila prijeđe približno 20 km/h, ako je jedan od prednjih sigurnosnih pojaseva otkopčan ili se otkopča tijekom vožnje:

– na središnjem zaslonu treperi kontrolno svjetlo ;

i

– oglašava se zvučni signal u trajanju od približno 120 sekundi;

i

– prikazuje se grafička oznaka **6** na približno 180 sekundi, a boja simbola

za odgovarajuće sjedalo mijenja se u crvenu.

Uvijek provjerite jesu li putnici sprijeda pravilno zakopčali svoje pojaseve i odgovara li broj prikazanih zakopčanih sigurnosnih pojaseva broju zauzetih prednjih sjedala.

Napomena: predmet ostavljen na sjedalu suvozača u nekim slučajevima može aktivirati kontrolno svjetlo.

Upozorenje na nekorištenje stražnjeg pojasa

Kad su vrata zatvorena, sličica **6** prikazuje se na instrumentnoj ploči otprilike 60 sekundi nakon što se kontakt vozila uključi. Time se vozača obavještava o statusu pričvršćivanja svakog od stražnjih sigurnosnih pojaseva:

– vrata su se otvorila tijekom vožnje (brzina vozila veća je od nule);
– prednji je sigurnosni pojas zakopčan/nezakopčan;

Razumijevanje vizualnog prikaza **6**:

– simbol zelene boje: sigurnosni je pojas pričvršćen;

– simbol crvene boje: sjedalo je zauzeto, a sigurnosni pojas nije pričvršćen;

– simbol sive boje: sjedalo nije zauzeto.

Ovisno o vozilu, kada su vrata zatvorena, na središnjem zaslonu prikazuje se

kontrolno svjetlo  i kad je kontakt uključen i netko sjedi na stražnjem sjedalu, a sigurnosni pojas nije pričvršćen.

Kada je brzina vozila manja od otprilike 20 km/h, na središnjem zaslonu pri-

kazuje se kontrolno svjetlo  ako stražnji sigurnosni pojas nije zakopčan.

Prikazuje se i grafika **6** koja se pojavljuje na približno 60 sekundi svaki put kad se jedan od stražnjih sigurnosnih pojaseva pričvrsti ili otkopča.

Kad brzina vozila premaši približno 20 km/h, ako je jedan od stražnjih sigurnosnih pojaseva odvezan ili se odveže tijekom putovanja:

– na središnjem zaslonu treperi kontrolno svjetlo ;

i

– oglašava se zvučni signal u trajanju od približno 30 ili 120 sekundi;

i

– grafička oznaka **6** prikazuje najmanje 60 sekundi ili, ovisno o vozilu, približno 180 sekundi i boja simbola za odgovarajuće sjedalo mijenja se u crvenu.

SIGURNOSNI POJASEVI

Uvijek provjerite jesu li putnici straga pravilno zakopčali svoje pojaseve i odgovara li broj prikazanih zakopčanih sigurnosnih pojaseva broju zauzetih stražnjih sjedala.

Napomena: predmet ostavljen na sjedištu jednog od stražnjih sjedala u nekim slučajevima može aktivirati kontrolno svjetlo.

Podešavanje prednjih sigurnosnih pojaseva po visini



Pritisnite gumb **7** za podešavanje sigurnosnog pojaseva po visini tako da rameni pojas prelazi preko tijela na prethodno prikazan način. Pritisnite gumb **7** i podignite ili spustite sigurnosni po-

jas. Kada ste sve podesili, provjerite da li je završavanje pojasa dobro.

Stražnji bočni sigurnosni pojasevi **8**



Završavanje, odbravljenje i podešavanje vrše se na isti način kao i za prednje pojaseve.



Provjerite dobar položaj i rad stražnjih sigurnosnih pojaseva nakon svakog pomicanja stražnje klupе.

Stražnji središnji sigurnosni pojas **9**

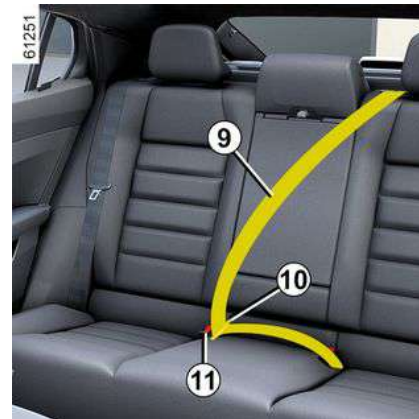

Polako povucite pojas **9**.

Pričvrstite jezičac kopče **10** u crveno kućište **11**.



Pripazite da kopča **10** uvijek bude pričvršćena u kućištu **11**, čak i ako u središnjem sjedalu nema putnika.

SIGURNOSNI POJASEVI

Upozorenja

Informacije koje slijede odnose se na prednje i stražnje sigurnosne pojaseve vozila.



- Dijelovi sustava za zaštitu (sigurnosni pojasevi, sjedala i njihova pričvršćenja) koji su tvornički ugrađeni ne smiju se mijenjati. Za posebne slučajeve (npr. postavljanje dječjeg sjedala) potražite savjet ovlaštenog zastupnika.
- Nemojte umetati predmete koji stvaraju razmake između remena (npr. kvačice, kopče itd.) jer sigurnosni pojas koji je prelabav može prouzročiti povrede u slučaju nesreće.
- Nikada ne provlačite pojas prsnog koša ispod ruke niti iza leđa.
- Nemojte upotrebljavati sigurnosni pojas za više od jedne osobe i nikada nemojte vezati malu bebu ili dijete na vašim koljenima svojim sigurnosnim pojasom.
- Sigurnosni pojas ne smije biti usukan.
- Nakon nesreće, neka stručna osoba obavezno provjeri pojaseve i zamijenite ih ako je potrebno. Isto tako, zamijenite sigurnosne pojaseve ukoliko dođe do njihovog oštećivanja..
- Prilikom postavljanja sjedala stražnje klupe pazite da dobro postavite sigurnosne pojaseve i kopče kako biste ih mogli pravilno upotrebljavati.
- Pazite da ubravite jezičac pojasa u odgovarajuće kućište.
- Nemojte ništa umetati u područje kućišta za zabavljanje pojasa jer bi to moglo omesti njegov pravilan rad.
- Provjerite je li kućište zabavljanja ispravno postavljeno (osobe ili predmeti ne smiju ga sakriti, zgnječiti, zakloniti).

DODATNI ZAŠTITNI MECHANIZMI

2

Dodatni zaštitni mehanizmi na prednjem sigurnosnom pojasu

Ovisno o vozilu, mogu se sastojati od:

- zatezača kalema za namatanje sigurnosnog pojasa
- zatezača trbušnog pojasa;
- ograničivača sile na prsnom košu;
- airbags na prednjoj strani vozača i suvozača.

Za ove sustave predviđeno je da rade neovisno ili istodobno prilikom čeonih sudara.

Ovisno o jačini udarca, sustav može uzrokovati:

- blokadu sigurnosnog pojasa;
- zatezač kalema za namatanje sigurnosnog pojasa koji se aktivira radi ispravljanja olabavljenog sigurnosnog pojasa;
- zatezač trbušnog pojasa kako bi priližio vozača za sjedalo;
- prednji airbag .

Zatezači

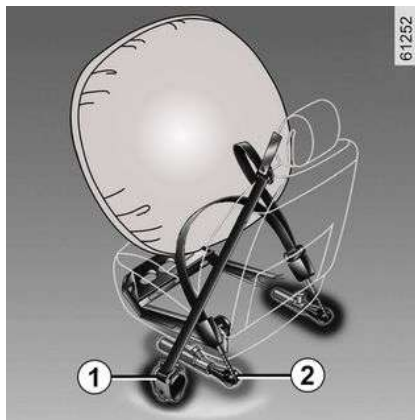

Zatezači služe da bi priljubili sigurnosni pojas uz tijelo, te priljepili putnika na njegovo sjedalo i tako pojačali učinkovitost sigurnosnog pojasa.

Kada je kontakt uključen, nakon jakog čeonog sudara i s obzirom na jačinu udarca, sustav može uključiti:

- zatezač kalema za namatanje sigurnosnog pojasa **1** trenutno uvlači sigurnosni pojas;
- zatezač kalema za namatanje trbušnog pojasa **2** na prednjim sjedalima.



– Nakon nesreće provjerite sve zaštitne mehanizme.

– Strogo su zabranjeni bilo kakvi zahvati na bilo kojem dijelu sustava (zatezači, airbags, računala, ožičenja) i ponovna upotreba dijelova sustava na nekom drugom vozilu, pa čak i na potpuno jednakom.

– Da bi se izbjegla nekontrolirana uključivanja koja mogu dovesti do oštećenja, samo je stručno osoblje iz Mreže marke ovlašteno za izvođenje zahvata na zatezačima i airbags.

– Kontrolu električnih karakteristika upaljača može vršiti samo posebno obučeno osoblje upotrebljavajući pritom prilagođenu opremu.

– Ako vozilo odlažete na otpad, obratite se ovlaštenom zastupniku radi odlaganja generatora plina za zatezače i airbags.

Ograničivač sile

Kod određene jačine udarca, ovaj mehanizam se uključuje da ograniči, na

DODATNI ZAŠTITNI MECHANIZMI

razumnoj razini, jačinu pritiska sigurnosnog pojasa na tijelo.

Prednji zračni jastuci vozača i suvozača

Njima su opremljena prednja sjedala na strani vozača i suvozača,

Simbol na donjem dijelu vjetrobranskog stakla označava je li spomenuta oprema prisutna (ovisno o vozilu).

Svaki sustav airbag sadrži:

- airbag i generator plina ugrađeni su u upravljač za vozača i u instrument ploču za suvozača;
- elektronička jedinica za nadzor sustava koji upravlja električnim upaljačem generatora plinova
- daljinski senzori;

– jedno kontrolno svjetlo  na instrumentnoj ploči.



Rad sustava za airbag temelji se na pirotehničkim načelima. Zato pri otvaranju zračnog jastuka, stvara se toplina, dim (što ne znači da će doći do požara) i zvuk sličan detonaciji. U situaciji kad je potrebno otvoriti airbag, on se odmah napuhuje, što može dovesti do manjih ogrebotina po koži ili drugih problema.



Način rada

Sustav je djelatan tek nakon uključivanja kontakta na vozilu.

U slučaju jakog frontalnog sudara, zračni jastuci airbags brzo se napuhuju, čime se ublažava udarac glave i prsnog koša vozača o upravljač i suvozača o instrumentnu ploču. Zračni se jastuci odmah nakon sudara ispuhuju kako ne bi sprečavali izlazak iz vozila.

smetnje u radu



Ovo kontrolno svjetlo upozorenja svijetli kad se motor pokrene, a zatim se isključuje nakon otprilike tri sekunde.

Ako se ne upali kod uključivanja kontakta ili ako ostane upaljeno, to je znak neispravnosti u radu sustava.

Potražite što prije savjet Predstavnika marke ;

Svako čekanje znači gubitak učinkovitosti zaštite.

DODATNI ZAŠTITNI MECHANIZMI

2

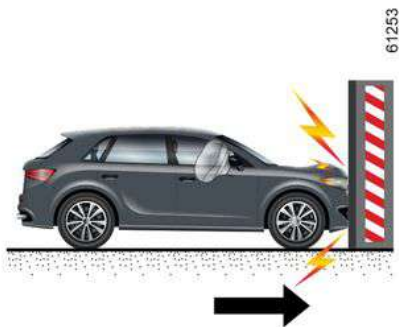

Sljedeći slučajevi aktiviraju zatezače ili airbags .

u slučaju frontalnog sudara o krutu (ne-elastičnu) površinu pri brzini od 25 km/h ili većoj

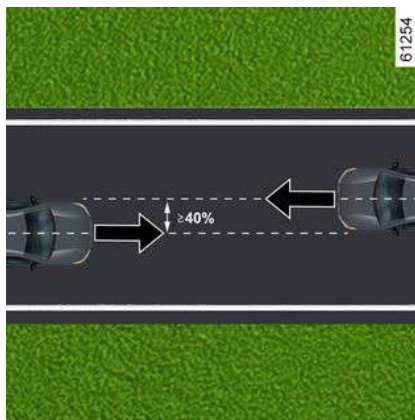

U slučaju frontalnog sudara s drugim vozilom iste ili više kategorije, kada je ploha udara jednaka 40 % ili veća od toga, a brzina oba vozila jednaka je ili veća od 40 km/h.

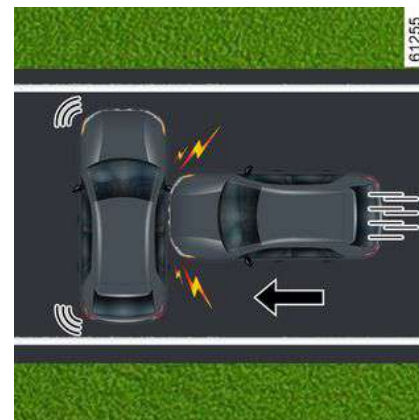

u slučaju bočnog sudara s drugim vozilom jednake ili više kategorije pri brzini od 50 km/h ili većoj.

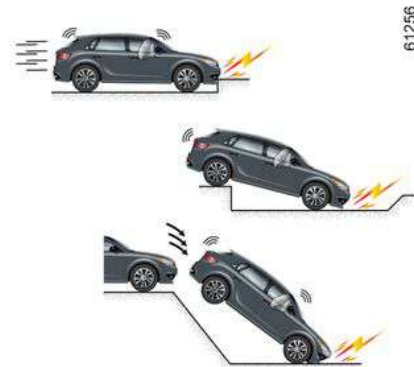

DODATNI ZAŠTITNI MECHANIZMI

Zatezači ili airbags mogu se aktivirati u sljedećim slučajevima:

- udar ispod vozila (npr. ivičnjak);
- rupe na cesti
- pad ili tvrdo prizemljivanje;
- kamenje.
- ...



61257



U sljedećim se slučajevima zatezači ili airbags možda neće aktivirati:

- udarac straga, bez obzira koliko je jak;
- u slučaju prevrtanja vozila



61258

- bočni udarac u prednji ili stražnji dio vozila;
- u slučaju frontalnog sudara ispod prikolice kamiona;
- u slučaju frontalnog sudara o prepreku s oštrim kutom.
- ...

DODATNI ZAŠTITNI MEHANIZMI

Upozorenja

2

Sva navedena upozorenja namijenjena su neometanom otvaranju airbag i izbjegavanju rizika od ozbiljne ozljede uzrokovane predmetima koji bi mogli biti izbačeni prilikom otvaranja.



Upozorenja povezana s vozačevim airbag

- Nemojte mijenjati ni upravljač ni jastuk.
- Jastuk kola upravljača nemojte prekrivati ni u kojem slučaju.
- Nemojte pričvršćivati nikakve predmete (amblem, logotip, sat, nosač telefona itd.) na jastuk kola upravljača.
- Skidanje kola upravljača zabranjeno je (osim za stručno osoblje iz Mreže).
- Nemojte sjediti preblizu upravljaču: sjedite s lagano savijenim rukama (pogledajte članak "Podešavanje položaja za vožnju" → 79). Tako će ostati dovoljno prostora za pravilno otvaranje i učinkovitost zračnog jastuka.

Upozorenja povezana sa suvozačevim airbag

- Nemojte lijepiti ni učvršćivati predmete (amblem, logo, sat, nosač telefona, itd.) na instrumentnu ploču preko ili blizu mjesta gdje se nalazi airbag.
- Ništa nemojte postavljati između armaturne ploče i putnika (životinju, kišobran, štap, pakete itd.).
- Nemojte stavljati noge na armaturnu ploču ili sjedalo jer takvi položaji mogu dovesti do opasnih povreda. U pravilu je potrebno svaki dio tijela (koljena, ruke, glavu) držati podalje od armaturne ploče.
- Ponovno uključite dodatne zaštitne mehanizme na prednjem sigurnosnom pojasu čim maknete dječje sjedalo, kako biste osigurali zaštitu suvozača u slučaju udarca.

DJEČJE SJEDALO U POLOŽAJU LEĐA U SMJERU VOŽNJE NE SMIJE SE POSTAVITI NA SJEDALO SUVOZAČA DOK SE NE ISKLJUČE SVI DODATNI ZAŠTITNI MEHANIZMI → 112.

DODATNI ZAŠTITNI MECHANIZMI

Dodatni zaštitni mehanizmi na stražnjim sigurnosnim pojasovima

Ovisno o vozilu, mogu se sastojati od:

- **zatezača kalema za namatanje bočnog sigurnosnog pojasa**
- **ograničivača sile za prsni koš.**

Za ove sustave predviđeno je da rade neovisno ili istodobno prilikom čeonih sudara.

Ovisno o jačini udarca, sustav može uzrokovati:

- blokadu sigurnosnog pojasa;
- zatezač kalema za namatanje sigurnosnog pojasa (koji se aktivira radi ispravljanja olabavljenog sigurnosnog pojasa).

Ograničivač sile

Kod određene jačine udarca, ovaj mehanizam se uključuje da ograniči, na razumnoj razini, jačinu pritiska sigurnosnog pojasa na tijelo.

Zatezači bočnih sigurnosnih pojasova

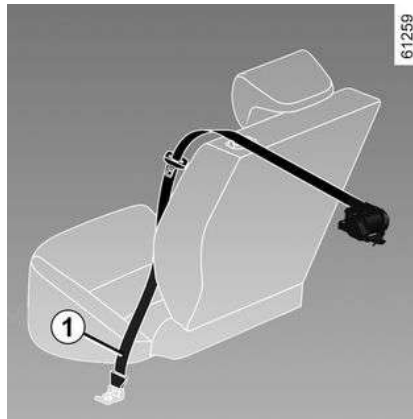

Zatezači služe da bi priljubili sigurnosni pojas uz tijelo, te priljepili putnika na njegovo sjedalo i tako pojačali učinkovitost sigurnosnog pojasa.

Uz uključen kontakt, nakon jakog frontalnog sudara i ovisno o jačini udarca, sustav može uključiti zatezač kalema za namatanje sigurnosnog pojasa **1** koji trenutno uvlači pojas.



– Nakon nesreće provjerite sve zaštitne mehanizme.

– Strogo su zabranjeni bilo kakvi zahvati na bilo kojem dijelu sustava (zatezači, airbags, računala, ožičenja) i ponovna upotreba dijelova sustava na nekom drugom vozilu, pa čak i na potpuno jednakom.

– Da bi se izbjegla nekontrolirana uključivanja koja mogu dovesti do oštećenja, samo je stručno osoblje iz Mreže marke ovlašteno za izvođenje zahvata na zatezačima i airbags.

– Kontrolu električnih karakteristika upaljača može vršiti samo posebno obučeno osoblje upotrebljavajući pritom prilagođenu opremu.

– Ako vozilo odlažete na otpad, obratite se ovlaštenom zastupniku radi odlaganja generatora plina za zatezače i airbags.

DODATNI ZAŠTITNI MECHANIZMI

Bočni zaštitni mehanizmi

2

Bočni zračni jastuk

Radi se o airbag kojim može biti opremljeno svako prednje sjedalo i koji se otvara na strani sjedala bližoj vratima da bi zaštitio putnike u slučaju snažnog bočnog udarca.

Zračni jastuk zavjesa

Radi se o airbag postavljen je (ovisno o vozilu) duž gornjih strana vozila – napuhuje se uzduž prednjih i stražnjih bočnih stakala da bi se putnike zaštitilo u slučaju snažnog bočnog udarca.

Središnji zračni jastuk

Radi se o airbag postavljen je na sjedalo vozača i otvara se između sjedala vozača i suvozača da bi se zaštitio vozač i suvozač u slučaju jakog bočnog udarca.

Otvora se radi zaštite vozača, ako je jedini sprijeda, u slučaju jakog bočnog udarca.

DODATNI ZAŠTITNI MEHANIZMI

Upozorenja



Upozorenje koje se odnosi na suvozačevairbag bočni zračni jastuk iairbagsredišnji zračni jastuk

- **Opremljeno poklopcima:** za sjedala opremljenaairbag potrebni su poklopci za određeno vozilo. Obratite se ovlaštenom zastupniku kako biste saznali jesu li takve presvlake raspoložive. Upotreba nekih drugih presvlaka (ili presvlaka koje odgovaraju nekom drugom vozilu) može utjecati na rad dijela airbag i ugroziti vašu sigurnost
- Nemojte postavljati opremu, predmete, pa ni životinje, između naslona, vrata i unutarnjih obloga. Također nemojte pokrivati naslon sjedala predmetima poput odjeće ili opreme. To bi moglo ometati radairbag ili dovesti do ozljede prilikom napuhavanja.
- Nemojte stavljati nikakve predmete na poklopac pretinca za odlaganje u središnjem naslonu za ruke jer bi to moglo ometati ispravan radairbag i/ili dovesti do ozljede prilikom napuhavanja.
- Nemojte ostavljati nikakve predmete tako da proviruju iz pretinca za odlaganje u središnjem naslonu za ruke jer bi to moglo ometati ispravan radairbag i/ili dovesti do ozljede prilikom napuhavanja.
- Zabranjeno je svako skidanje ili promjena sjedala i unutarnjih obloga, osim ako postupak ne izvodi ovlašteno osoblje Mreže marke.
- Prorezi u naslonima prednjih sjedala (na strani vrata i središnje konzole) odgovaraju airbags radnom području: u te proreze nikad nemojte umetati nikakve predmete.

DODATNI ZAŠTITNI MECHANIZMI

DODATNI ZAŠTITNI MECHANIZMI

2

Sva navedena upozorenja namijenjena su neometanom otvaranju airbag i izbjegavanju ozbiljnih ozljeda uzrokovanih predmetima koji bi mogli biti izbačeni prilikom otvaranja.



airbag je napravljen kako bi dopunio djelovanje sigurnosnog pojasa. airbag i sigurnosni pojas ključni su dijelovi istog zaštitnog sustava. Obavezna je dakle stalna upotreba sigurnosnog pojasa. Nekorištenje sigurnosnog pojasa izlaže putnike teškim ozljedama u slučaju nesreće. Time se također može povećati opasnost od površinskih ozljeda do kojih dolazi ako se airbag otvori, iako su takve manje ozljede uvijek moguće pri aktiviranju zračnih jastuka.

Uključivanje airbags ili zatezača u slučaju prevrtanja ili udara straga, čak i jakog, nije sustavno. Udarci ispod vozila tipa udaraca u pločnik, u rupe na kolniku, udarci od kamenja....mogu dovesti do aktiviranja ovih sustava.

- Bilo kakav zahvat na bilo kojem dijelu airbag ili bilo kakva njihova izmjena (uključujući airbags, zatezače, računala, ožičenje itd.) **strogo je zabranjeno** (osim ako to radi kvalificirano osoblje iz mreže).
- Za očuvanje ispravnog rada sustava i kako bi se izbjeglo slučajno aktiviranje sustava koja mogu uzrokovati ozljede, samo je stručno osoblje iz mreže ovlašteno za zahvate na sustavu airbag.
- Iz sigurnosnih razloga, dajte sustav airbag na provjeru ako je vozilo sudjelovalo u nesreći, ako je došlo do pokušaja krađe ili je bilo ukradeno.
- Prilikom prodaje ili posudbe vozila, obavijestite novog kupca o ovim uvjetima prilikom predaje ovog korisničkog priručnika vozila.
- Prilikom uništenja vozila obratite se ovlaštenom predstavniku marke koji će u otpad odložiti generator(e) plina.

SIGURNOST DJECE

Opće informacije

Prijevoz djece

Svakako se ponašajte u skladu sa zakonom države u kojoj se nalazite.

Dijete, kao i odrastao čovjek, mora ispravno sjediti i imati zakopčan sigurnosni pojas bez obzira na relaciju na koju ide. Vi ste odgovorni za djecu koju vozite.

Dijete nije odrastao čovjek u minijaturnom izdanju. Izloženo je opasnostima od specifičnih ozljeda jer su njegovi mišići i kosti u fazi rasta. Sigurnosni pojas sam nije dovoljan za prijevoz djeteta. Upotrebljavajte odgovarajuće dječje sjedalo i pravilno ga koristite.



Da biste spriječili otvaranje vrata, upotrijebite značajku "Sigurnosna brava za djecu" → 61.



Udarac pri brzini od 50 km/h odgovara padu s visine od 10 metara. Ne zakopčati djetetov sigurnosni pojas isto je kao da ga ostavite da se igra na balkonu na četvrtom katu bez ograde! Nikada ne držite dijete na rukama. U slučaju nesreće nećete ga moći zadržati čak i ako je vaš sigurnosni pojas zakopčan. Ako je vaše vozilo sudjelovalo u nesreći na cesti, zamijenite dječje sjedalo te provjerite pojaseve i pričvrtna mjesta ISOFIX.



Odgovornost vozača prilikom parkiranja ili zaustavljanja vozila

Nikada ne ostavljajte dijete, nesamostalnu odraslu osobu ili životinju u vozilu kada ga napuštate, čak niti na kratko. Naime, oni bi mogli dovesti u opasnost sebe ili druge osobe pokretanjem motora, uključivanjem opreme kao na primjer podizača stakala ili pak zaključati vrata. Osim toga, kada je vani vruće /ili sunčano, temperatura u unutrašnjosti putničkog prostora brzo raste.

OPASNOST OD SMRTI ILI TEŠKIH OZLJEDA.

Upotreba dječjeg sjedala

Stupanj zaštite koju pruža dječje sjedalo ovisi o njegovoj mogućnosti da zadrži vaše dijete i o njegovom postavljanju. Nepravilno postavljanje ugrožava zaštitu djeteta u slučaju naglog kočenja ili udarca.

Prije kupnje dječjeg sjedala, provjerite je li usklađeno sa zakonskim propisima zemlje u kojoj se nalazite i može li se postaviti u vaše vozilo. Potražite savjet

SIGURNOST DJECE

Predstavnik marke kako biste saznali koja se sjedala preporučaju za vaše vozilo.

2

Svaka zemlja ima specifična pravila za prijevoz djece. Upotreba dječjeg sjedala ovisi o dobi i/ili veličini i/ili težini djeteta.

Pobrinite se da djeca koja se ne voze u dječjoj sjedalici imaju ispravno podešen i zavezan sigurnosni pojas.

U svakom slučaju poštujujte važeće popise zemlje u kojoj se nalazite.

Prije postavljanja dječjeg sjedala, pročitajte njegova uputstva i poštujujte upute. U slučaju poteškoća pri postavljanju, kontaktirajte proizvođača opreme. Sačuvajte uputstva sa sjedalom.



Budite primjer vašem djetetu tako da zakopčate svoj sigurnosni pojas i naučite dijete da:

- samo pravilno pričvrsti sigurnosni pojas,
- da ulazi i izlazi iz vozila na ivičnjaku, dalje od prometne gužve.

Ne upotrebljavajte rabljeno dječje sjedalo ili sjedalo bez uputstava. Pazite da niti jedan predmet, u ili u blizini dječjeg sjedala, ne ometa postavljanje sjedala.



Nikada ne ostavljajte dijete bez nadzora u vozilu.

Uvijek provjeravajte je li zakopčan sigurnosni pojas vašeg djeteta, te da su njegovi remeni pravilno podešeni. Ne nosite preširoku odjeću koja će uzrokovati labavost pojasa → 79.

Ne dajte vašem djetetu da pruža glavu ili ruke kroz prozor. Provjerite pravilno držanje djeteta tijekom vožnje posebice ako spava.



Prije postavljanja dječjeg sjedala na jedno od stražnjih sjedala, provjerite je li funkcija "Jednostavan pristup sjedalu" deaktivirana za vozačevo i/ili suvozačevo sjedalo.

Dodatne informacije o postavkama i funkcijama prednjih sjedala potražite u korisničkom priručniku vozila.

SIGURNOST DJECE

Odabir dječjeg sjedala

Dječja sjedala u položaju leđa u smjeru vožnje



Glava bebe je proporcionalno teža od glave drasle osobe, a njezin je vrat vrlo krhak. Vozite dijete što je moguće duže u tom položaju (najmanje do dobi od 2 godine). Ono pridržava glavu i vrat.

Odaberite školjkasto sjedalo radi bolje bočne zaštite i promijenite ga čim glava djeteta počne prelaziti rub školjke.

Dječje sjedalo u položaju lice u smjeru vožnje



Na sjedalu okrenutom prema naprijed može putovati dijete težine do 18 kg ili 4 godine starosti. Odaberite sjedalo prema veličini djeteta: područje glave i trbuha zahtijeva najvišu razinu zaštite. Dječje sjedalo u položaju lice u smjeru vožnje dobro pričvršćeno u vozilu smanjuje opasnost od udaraca glavom. Vozite dijete u sjedalu u položaju lice u smjeru vožnje s remenima sve dok to njegova visina dopušta.

Odaberite školjkasto sjedalo radi bolje bočne zaštite.

Povišenja



Od težine od 15 kg, ili nakon 4 godine starosti, dijete se može prevoziti na povišenju koje omogućuje podešavanje sigurnosnog pojasa prema njegovoj morfologiji. Sjedište povišenja mora imati vodilice koje postavljaju pojas na bedra djeteta, a ne na trbuh. Povišena sjedalica mora imati vodilice koje postavljaju pojas na bedra djeteta, a ne na trbuh. Za naslon koji se može podešavati po visini i opremljen je vodilicom pojasa, preporuča se postavljanje pojasa na sredinu ramena. Nikada ne smije biti na vratu ili na ruci.

Odaberite školjkasto sjedalo radi bolje bočne zaštite.

SIGURNOST DJECE

odabir pričvršćenja dječjeg sjedala

2

Postoje dva sustava pričvršćenja dječjih sjedala: uz pomoć sigurnosnog pojasa ili uz pomoć sustava ISOFIX.

Pričvršćenje pomoću sigurnosnog pojasa

Sigurnosni pojas mora se podesiti kako bi se osigurala njegova funkcija u slučaju naglog kočenja ili udara.

Poštujte prolaze pojaseva koje je označio proizvođač dječjeg sjedala.

Uvijek provjeravajte jesu li zakopčani sigurnosni pojasevi povlačeći odozgo, a zatim ga nategnite do kraja pritišćući dječje sjedalo.

Provjerite ispravno pričvršćenje sjedala pomicanjem ulijevo/udesno i naprijed/nazad: sjedalo mora biti fiksirano.

Provjerite da dječje sjedalo nije postavljeno poprijeko i da nije oslonjeno na staklo.



Nemojte upotrebljavati dječjeg sjedala ako bi ono moglo otpustiti sigurnosni pojas koji ga pričvršćuje: podnožje sjedala ne smije ležati na kopči i/ili na jezičcu sigurnosnog pojasa.



Sigurnosni pojas nikada ne smije biti otpušten ili usukan. Nikada ga ne provlačite ispod ruke ili

iza leđa.

Provjerite je li pojas oštećen.

Ako sigurnosni pojas ne radi normalno, ne može zaštititi dijete.

Obratite se ovlaštenom predstavniku marke. Ne upotrebljavajte to mjesto sve dok se pojas ne popravi.

Pričvršćivanje s pomoću sustava ISOFIX

Odobrena dječja sjedala ISOFIX homologirana su u skladu s važećim propisima u bilo kojem od sljedeća četiri slučaja:

- univerzalno ISOFIX učvršćenje u 3 točke za položaj lice u smjeru vožnje;
- poluuniverzalno ISOFIX učvršćenje u 2 točke;
- specifično za vozilo;
- i-Size standard koji ima jedno od sljedećeg:
 - pojas koji se pričvršćuje na treći prsten dotičnog sjedala
 - ili nosač koji se oslanja na pod vozila, kompatibilan s odobrenim sjedalom i-Size, čiji je zadatak sprječava-

vanje pomaka dječjeg sjedala u slučaju sudara.

Za tri posljednja slučaja, provjerite na popisu kompatibilnih vozila može li se vaše dječje sjedalo postaviti.



Dijelovi tvornički postavljenog zaštitnog mehanizma (sigurnosni pojasevi, ISOFIX, sjedala i njihova pričvršćenja) ne smiju se mijenjati.

Pričvrstite dječje sjedalo s bravama ISOFIX ako je njima opremljeno. Sustav ISOFIX omogućuje jednostavno, brzo i sigurno postavljanje.

Sustav ISOFIX se sastoji od dva prstena i, u nekim slučajevima, trećeg prstena.

SIGURNOST DJECE



Sidrišta ISOFIX izrađena su isključivo za dječja sjedala sa sustavom ISOFIX. Nikada ne pričvršćujte drugo dječje sjedalo, pojas ili druge predmete na ta pričvršćenja. Provjerite da ništa ne ometa pričvrstna mjesta.

Ako je vaše vozilo sudjelovalo u nesreći na cesti, provjerite pričvrstna mjesta ISOFIX i zamijenite vaše dječje sjedalo.



Prije upotrebe dječjeg sjedala ISOFIX koje ste nabavili za drugo vozilo, provjerite je li njegovo postavljanje dozvoljeno. Kod proizvođača opreme pogledajte popis vozila u koja se mogu postaviti sjedala.



Dva prstena **1** nalaze se između naslona i sjedišta sjedala i označena su

oznakom

Da biste pristupili prstenvima **1**, otvorite zatvarače.

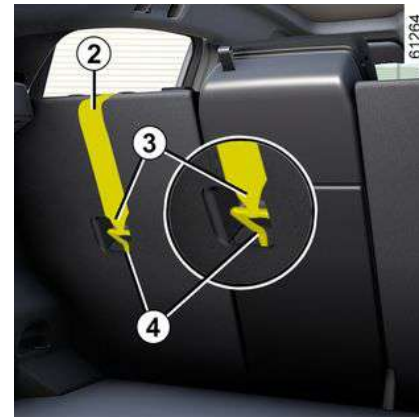

Treći prsten **4** upotrebljava za pričvršćivanje gornjeg pojasa nekih dječjih sjedala. **2** na nekim dječjim sjedalima.

Stražnja sjedala

Gornji pojas **2** trebate namjestiti između naslona sjedala i stražnje police. Da biste to učinili, skinite stražnju полицu → **326**.

Pričvrstite kukicu **3** na jedan od prstenva **4** označenih simbolom

2

SIGURNOST DJECE

2

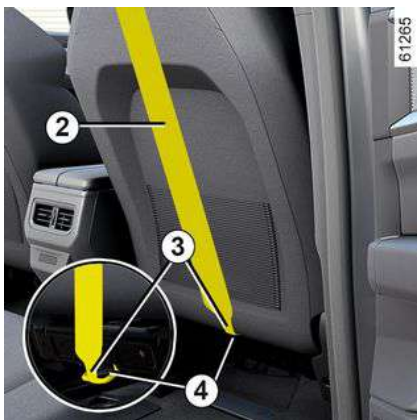

Sjedalo suvozača

Pričvrstite kukicu **3** gornjeg pojasa **2**

na prsten **4** označen simbolom .

Sva sjedala

Nategnite gornji pojas **2** tako da naslon dječjeg sjedala dođe u dodir s naslonom sjedala vozila.



Sidrišta ISOFIX izrađena su isključivo za dječja sjedala sa sustavom ISOFIX. Nikada ne pričvršćujte drugo dječje sjedalo, pojas ili druge predmete na ta pričvršćenja. Provjerite da ništa ne ometa pričvrstna mjesta. Ako je vaše vozilo sudjelovalo u nesreći na cesti, provjerite pričvrstna mjesta ISOFIX i zamijenite vaše dječje sjedalo.



Provjerite je li naslon dječjeg sjedala u položaju lice u smjeru vožnje u dodiru s naslonom sjedala vozila. U tom slučaju, dječje sjedalo nije uvijek oslonjeno na sjedište sjedala vozila.

DJEČJA SJEDALA

Postavljanje dječjeg sjedala, općenito

Na nekim mjestima nije dozvoljeno postavljanje dječjeg sjedala. Dijagram pokazuje gdje smjestiti dječje sjedalo.



Dječje sjedalo postavite po mogućnosti na stražnje sjedalo.

Pazite da dječje sjedalo ili noge djeteta ne ometaju pravilno zabavljanje prednjeg sjedala → 72.

Provjerite da postavljanjem dječjeg sjedala u vozilo ne postoji mogućnost da se odbravi sa svog podnožja.

Ako morate skinuti naslon za glavu, provjerite je li dobro spremljen kako ne bi predstavljao opasnost u slučaju izbacivanja prilikom naglog kočenja ili udarca.

Uvijek pričvrstite dječje sjedalo u vozilu, čak i ako se ne upotrebljava, kako ne bi predstavljao opasnost u slučaju izbacivanja prilikom naglog kočenja ili udarca.

Navedene vrste dječjih sjedala možda nisu raspoložive. Prije upotrebe drugog dječjeg sjedala, provjerite kod proizvođača može li se postaviti.

Sprijeđa

Zakonski propisi koji se odnose na prijevoz djece na mjestu suvozača sprijeđa posebni su za svaku zemlju. Pročitajte važeće zakonske propise i slijedite upute na tablici i dijagramu postavljanja.

Prije postavljanja dječjeg sjedala na ovo mjesto (ako je dozvoljeno):

- spustite sigurnosni pojas do kraja;
- pomaknite sjedalo što je moguće više prema natrag;
- lagano nagnite naslon u odnosu na okomiti položaj (otprilike 25°);
- na vozilima koja su njime opremljena, sjedište sjedala podignite do kraja.

Naslon za glavu na sjedalu uvijek podignite do kraja, tako da ne smeta dječjem sjedalu → 72.

Nakon postavljanja dječjeg sjedala, ako je to moguće, možete pomaknuti sjedalo vozila naprijed ako je potrebno (da biste ostavili dovoljno mjesta na stražnjim sjedalima za putnike ili druga dječja sjedala). Dječje sjedalo u položaju leđa u smjeru vožnje ne postavljajte u dodiru s armaturnom pločom ili u maksimalno pomaknut položaj.

Ne mijenjajte više druga podešavanja nakon postavljanja dječjeg sjedala.



OPASNOST OD SMRTI ILI TEŠKIH OZLJEDA:

prije postavljanja dječjeg sjedala okrenutog suprotno od smjera vožnje na sjedalo suvozača, provjerite je li air-bag isključen → 112.

Na stražnje bočno sjedalo

Košara se postavlja poprečno u vozilo i zauzima minimalno dva mjesta. Postavite glavu djeteta prema unutrašnjosti vozila.

Kako biste postavili dječje sjedalo okrenuto leđima u smjeru vožnje, pomaknite prednje sjedalo maksimalno prema naprijed, a zatim ga pomaknite čim više unazad, no bez da dodiruje dječje sjedalo.

Radi sigurnosti djeteta u položaju licem prema naprijed:

- sjedalo na kojem će sjediti dijete pomaknite unatrag što je više moguće;
- Pomaknite sjedalo koje je ispred djeteta prema naprijed i ispravite položaj naslona tako da sjedalo ne dodiruje djetetove noge.

DJEČJA SJEDALA

2



Pripazite da dječje sjedalo ili noge djeteta ne ometaju pravilno pričvršćivanje sjedala ispred

→ 77 i → 72.



Prije postavljanja dječjeg sjedala na jedno od stražnjih sjedala, provjerite je li funkcija "Jednostavan pristup sjedalu" deaktivirana za vozačevo i/ili suvozačevo sjedalo → 132.

OPASNOST OD OZLJEDA.



Postavljanje dječjeg sjedala ISOFIX na stražnje lijevo bočno sjedalo omogućuje upotrebu središnjeg sjedala. Središnji sigurnosni pojas nije više dostupan i ne može se upotrijebiti.



Dječje sjedalo postavite po mogućnosti na stražnje sjedalo.

Za postavljanje sjedala ISOFIX na ovo mjesto, rukom otkopčajte sigurnosni pojas prije uključivanja brava.

U svakom slučaju skinite naslon za glavu na stražnjem sjedalu na koje se postavlja dječje sjedalo → 77. Ako je potrebno, pomaknite stražnje sjedalo vozila skroz unazad. Ove se radnje moraju izvršiti prije postavljanja dječjeg sjedala. Provjerite je li dječje sjedalo oslonjeno na naslon stražnjeg sjedala.

Ugradnja povišenja (grupa 2 ili 3)

Provjerite funkcionira li sigurnosni pojas → 79 (namata li se) pravilno.

Podesite sigurnosni pojas na sljedeći način:

- pojas na djetetovom ramenu ne smije dodirivati vrat;
- trbušni pojas treba biti ravno položen na bedrima i uz zdjelicu.

Ako je potrebno, podesite položaj sjedala vozila.

DJEČJA SJEDALA

Pričvršćenje pomoću sigurnosnog pojasa

2 Vizualni prikaz postavljanja



DJEČJA SJEDALA



OPASNOST OD SMRTI ILI TEŠKIH OZLJEDA: prije postavljanja dječjeg sjedala okrenutog suprotno od smjera vožnje na sjedalo suvozača provjerite je li isključen airbag → 112.

2



Provjerite stanje airbag prije nego što na sjedalo sjedne putnik ili se postavi dječje sjedalo.



Sjedalo na kojem nije dopušteno postavljanje dječjeg sjedala.

Dječje sjedalo pričvršćeno pomoću sigurnosnog pojasa



Mjesto na kojem je dozvoljeno pričvršćivanje "univerzalnog" dječjeg sjedala sigurnosnim pojasom.



Mjesto na kojem je dozvoljeno pričvršćivanje dječje sjedalice "B2" s odobrenjem za postavljanje.



Mjesto na kojem je dozvoljeno pričvršćivanje dječje sjedalice "B3" s odobrenjem za postavljanje.



Upotreba neprilagođenog sustava za zaštitu djece na ovom vozilu neće pravilno zaštititi bebu ili dijete. Ono je izloženo opasnosti od teške ili smrtne ozljede.



Uvijek provjeravajte je li zakopčan sigurnosni pojas vašeg djeteta, te da su njegovi remeni pravilno podešeni → 79.

Po potrebi prilagodite položaj sjedala.

DJEČJA SJEDALA

Tabela postavljanja

U tablici u nastavku navedene su iste informacije kao i na sljedećem dijagramu da bi se poštivali važeći zakonski propisi.

Vrsta dječjeg sjedala	Težina djeteta	Prednje sjedalo suvozača (6)		Stražnja bočna sjedala (6)	Stražnje srednje sjedalo (6)
		Uz isključen air-bag	Uz uključen air-bag		
Košara u poprečnom položaju Skupina 0	< do 10 kg	X	X	U (2)	X
Školjkasto dječje sjedalo u položaju leđa u smjeru vožnje Skupine 0 ili 0 +	< do 10 kg i < 13 kg	U (1) (5)	X	U (3)	X
Školjka/sjedalo u položaju leđa u smjeru vožnje Skupine 0+ i 1	< do 13 kg i 9 do 18 kg	U (1) (5)	X	U (3)	X
Dječje sjedalo u položaju lica u smjeru vožnje Skupina 1	9 do 18 kg	X	U (5)	U (3) (4)	X
Povišenje Skupine 2 i 3	15 do 25 kg i 22 do 36 kg	X	U , B2 , B3 (5)	U , B2 , B3 (3) (4)	X

DJEČJA SJEDALA



(1) **OPASNOST OD SMRTI ILI TEŠKIH OZLJEDA:** prije postavljanja dječjeg sjedala okrenutog suprotno od smjera vožnje na sjedalo suvozača, provjerite je li airbag isključen → 112.

X = Sjedalo nije prikladno za postavljanje dječjih sjedala ove vrste.

U = sjedalo na kojem je dozvoljeno pričvršćivanje sigurnosnim pojasom "Univerzalnog" homologiranog dječjeg sjedala: provjerite je li ga moguće postaviti.

B2 = mjesto na kojem je dozvoljeno pričvršćivanje dječje sjedalice s odobrenjem za pričvršćivanje sigurnosnim pojasom "B2": provjerite može li se postaviti.

B3 = mjesto na kojem je dozvoljeno pričvršćivanje dječje sjedalice s odobrenjem za pričvršćivanje sigurnosnim pojasom "B3": provjerite može li se postaviti.

(2) Košara se postavlja poprečno u vozilo i zauzima minimalno dva mjesta. Postavite glavu djeteta prema unutrašnjosti vozila.

(3) Prema potrebi, sjedalo gurnite što je moguće više unazad i podignite naslon (za otprilike 25°). Kako biste postavili dječje sjedalo okrenuto leđima u smjeru vožnje, pomaknite prednje sjedalo maksimalno prema naprijed, a zatim ga pomaknite čim više unazad, no bez da dodiruje dječje sjedalo.

(4) U svakom slučaju skinite naslon za glavu na stražnjem sjedalu na koje se postavlja dječje sjedalo. Ove se radnje moraju izvršiti prije postavljanja dječjeg sjedala. Sjedalo ispred djeteta pomaknite prema naprijed, a naslon uspravite tako da sjedalo ne dodiruje djetetove noge.

(5) Gurnite sjedalo vozila što je moguće više prema natrag i podignite ga u najviši položaj te lagano nagnite naslon (otprilike 25°).



(6) Deaktivirajte funkciju "Jednostavan pristup sjedalu" prije postavljanja dječjeg sjedala na suvozačevo sjedalo i/ili na stražnja sjedala.
Opasnost od ozljeda

DJEČJA SJEDALA

Pričvršćivanje pomoću sustava ISOFIX

2 Vizualni prikaz postavljanja



DJEČJA SJEDALA



POSTOJI OPASNOST OD SMRTI ILI TEŠKIH OZLJEDA:

prije no što na suvozačevo sjedalo postavite dječje sjedalo okrenuto suprotno smjeru vožnje, provjerite je li airbag isključen → 112.

2



Za suvozačevo sjedalo preporučuje se upotreba dječjeg sjedala s podnom potporom kako bi se izbjeglo aktiviranje upozorenja za sigurnosni pojas.



Mjesto na kojem nije dopušteno postavljanje ove vrste dječjeg sjedala

Dječje sjedalo pričvršćeno pomoću ISOFIX sustava



mjesto na kojem je dopušteno pričvršćivanje dječjeg sjedala ISOFIX.



stražnja sjedala opremljena su sidrištima za pričvršćivanje univerzalnih dječjih sjedala u položaj lice u smjeru vožnje ISOFIX. Sidrišta za prednje sjedalo nalaze se na naslonu suvozačevog sjedala, a za stražnja sjedala na naslonu stražnje klupe.



Upotreba neprilagođenog sustava za zaštitu djece na ovom vozilu neće pravilno zaštititi bebu ili dijete. Ono je izloženo opasnosti od teške ili smrtne ozljede.



Dječje sjedalo postavite po mogućnosti na stražnje sjedalo.

Za postavljanje sjedala ISOFIX na ovo mjesto, rukom otkopčajte sigurnosni pojas prije uključivanja brava.

DJEČJA SJEDALA



Postavljanje dječjeg sjedala ISOFIX na stražnje lijevo bočno sjedalo onemogućuje upotrebu središnjeg sjedala. Središnji sigurnosni pojas nije više dostupan i ne može se upotrijebiti.

2

DJEČJA SJEDALA

Tabela postavljanja

U tablici u nastavku navedene su iste informacije kao i na sljedećem dijagramu da bi se poštivali važeći zakonski propisi.

2

Vrsta dječjeg sjedala	Težina djeteta	Veličina sjedala [pričvršćenje]	Prednje sjedalo suvozača (7)		Stražnja bočna sjedala (7)	Stražnje srednje sjedalo (7)
			Uz airbag isključen	Tako da je airbag aktiviran		
Košara u poprečnom položaju Skupina 0	< do 10 kg	L1 [F] L2 [G]	X	X	IL (2)	X
Školjkasto dječje sjedalo u položaju leđa u smjeru vožnje Skupine 0 ili 0 +	< do 13 kg	R1 [E]	IL (1) (3)	X	IL (4)	X
Sjedalo u položaju leđa u smjeru vožnje Skupine 0+ i 1	< do 13 kg i 9 do 18 kg	R3 [C] R2 [D]	IL (1) (3)	X	IL (4)	X
Dječje sjedalo u položaju lica u smjeru vožnje Skupina 1	9 do 18 kg	F3 [A] F2 [B] F2X [B1]	X	IUF - IL (3)	IUF - IL (5)	X
Povišenje Skupine 2 i 3	15 do 25 kg	B2	X	IUF - IL (6)	IUF - IL (5)	X
	22 do 36 kg	B3	X	IUF - IL (6)	IUF - IL (5)	X
Sjedalo i-Size	Sjedalo u položaju leđa u smjeru vožnje		i - U (1) (3)	X	i - U (4)	X

DJEČJA SJEDALA

Dječje sjedalo u položaju lice u smjeru vožnje	X	i - UF (3)	i - U (5)	X
Povišenje	X	i - UF (6)	i - U (5)	X

X = Sjedalo nije prikladno za postavljanje dječjih sjedala ove vrste.

IUF = sjedalo na kojem je dozvoljeno pričvršćivanje "univerzalnog ili specifičnog" dječjeg sjedala pomoću sustava ISOFIX na vozilima koja su njime opremljena; provjerite može li se postaviti.

IL = sjedalo na kojem je dozvoljeno pričvršćivanje "polu-univerzalnog ili specifičnog" dječjeg sjedala pomoću sustava ISOFIX na vozilima koja su njime opremljena; provjerite može li se postaviti.

i-U = prikladno za "univerzalne zaštitne mehanizme" i-Size za postavljanje sjedalice okrenute leđima ili licem u smjeru vožnje.

i-UF = prikladno samo za "univerzalne" zaštitne mehanizme i-Size za postavljanje sjedalice okrenute leđima ili licem u smjeru vožnje.



(1) OPASNOST OD SMRTI ILI TEŠKIH OZLJEDA: prije postavljanja dječjeg sjedala okrenutog suprotno od smjera vožnje na sjedalo suvozača, provjerite je li airbag isključen ➔ 112.

(2) Košara se postavlja poprečno u vozilo i zauzima minimalno dva mjesta. Postavite glavu djeteta prema unutrašnjosti vozila.

(3) Pomaknite sjedalo vozila unatrag što je više moguće i spustite ga što je više moguće, a zatim lagano nagnite naslon sjedala (za otprilike 25 °).

(4) Prije postavljanja dječje sjedalice okrenute prema natrag, pomaknite prednje sjedalo naprijed koliko kod je moguće, a zatim, kad je dječja sjedala postavljena, pomaknite prednje sjedalo unazad koliko god je moguće, a da ne dodiruje dječju sjedalicu.

(5) U svakom slučaju skinite naslon za glavu na stražnjem sjedalu na koje se postavlja dječje sjedalo. Ova se radnja mora obaviti prije postavljanja dječjeg sjedala (pogledajte stranice odlomka "Stražnji naslon za glavu" u 3. poglavlju korisničkog priručnika vozila). Sjedalo ispred djeteta pomaknite prema naprijed, a naslon uspravite tako da sjedalo ne dodiruje djetetove noge.

(6) Pomaknite sjedalo vozila što je više moguće unazad i u što je moguće viši položaj te lagano nagnite naslon sjedala (za otprilike 25°).

Veličina dječjeg sjedala ISOFIX označena je slovom:

– F3,F2,F2X [A, B, B1]: za sjedala okrenuta licem u smjeru vožnje iz skupine 1 (od 9 do 18 kg);

DJEČJA SJEDALA

- B2: za povišenja iz skupina 2 i 3 (od 15 do 25 kg i od 22 do 36 kg);
- R3, R2 [C, D]: sjedala okrenuta u smjeru suprotnom od smjera vožnje ili školjkasta sjedala iz skupine 0+ (manje od 13 kg) ili skupine 1 (od 9 do 18 kg);
- R1 [E]: školjkasta sjedala okrenuta suprotno smjeru vožnje iz skupine 0 (manje od 10 kg) ili 0+ (manje od 13 kg);
- L1,L2 [F, G]: za košare iz skupine 0 (manje od 10 kg).



(7) Deaktivirajte funkciju "Jednostavan pristup sjedalu" prije postavljanja dječjeg sjedala na suvozačevo sjedalo i/ili na stražnja sjedala.

Opasnost od ozljeda

SIGURNOST DJECE: ISKLJUČIVANJE, UKLJUČIVANJE PREDNJEG ZRAČNOG JASTUKA SUVOZAČA

Isključivanje prednjeg zračnog jastuka suvozača



Prije postavljanja dječjeg sjedala na sjedalo suvozača:

- Provjerite može li se dječje sjedalo postaviti na to sjedalo.
- **morate** isključiti airbag kada koristite dječje sjedalo okrenuto suprotno smjeru vožnje.



Da biste isključili airbag : dok je vozilo zaustavljeno i kontakt isključen, pritisnite i okrenite bravu **1** u položaj OFF.

Dok je kontakt uključen, **morate** provjeriti je li na zaslonu upaljeno kontrol-

no svjetlo  **2**.

Ovo kontrolno svjetlo ostaje stalno upaljeno kako biste znali da možete postaviti dječje sjedalo.



Suvozačev airbag smije se uključivati ili isključivati samo dok je vozilo **zaustavljeno, a kontakt**

isključen.

U slučaju rukovanja u vožnji, kontrolna svjetla  i  se

pale.

Za usklađivanje stanja airbag s položajem brave, isključite kontakt te ga ponovno uključite.



OPASNOST

Budući da rad airbag suvozača nije kompatibilan s položajem dječjeg sjedala okrenutog prema natrag, **NIKADA** nemojte upotrebljavati sigurnosni sustav okrenut u smjeru suprotnom od smjera vožnje na sjedalu koje ima **AKTIVIRAN** prednji **AIRBAG** . To bi moglo dovesti do **SMRTI** ili **TEŠKE OZLJEDE DJETETA**.

SIGURNOST DJECE: ISKLJUČIVANJE, UKLJUČIVANJE PREDNJEG ZRAČNOG JASTUKA SUVOZAČA

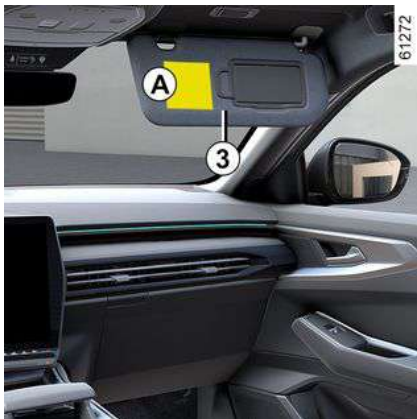

61272

A



61588

Oznake na armaturnoj ploči i naljepnice **A** sa svake strane sjenila suvozača **3** (vidi primjer prethodno prikazane na-

ljepnice) služe da vas podsjetite na ove upute.

Uključivanje zračnog jastuka suvozača



61271

Kada maknete dječje sjedalo sa sjedala suvozača, ponovno uključite airbag kako biste osigurali zaštitu suvozača u slučaju udara.



61270

2

Da biste ponovno aktivirali airbag : dok je vozilo zaustavljeno i kontakt isključen, pritisnite i okrenite bravu **1** u položaj ON.

Dok je kontakt uključen, **obavezno** provjerite je li isključeno kontrolno

svjetlo  i je li se nakon pokretanja na oko 60 sekundi uključilo kontrol-

no svjetlo  na zaslonu **2**.

Prednji airbag suvozača je uključen.

smetnje u radu

U slučaju smetnji u radu sustava za uključivanje/isključivanje airbag suvozača, postavljanje dječjeg sjedala u

SIGURNOST DJECE: ISKLJUČIVANJE, UKLJUČIVANJE PREDNJEG ZRAČNOG JASTUKA SUVOZAČA

položaj leđa u smjeru vožnje na suvozačevo sjedalo je zabranjeno.

Ne preporuča se ni primanje putnika na suvozačevo mjesto.

Potražite što prije savjet Predstavnika marke ;

2



airbag suvozača može se uključivati ili isključivati samo dok **je vozilo u stanju mirovanja i**

kontakt je isključen.

U slučaju rukovanja u vožnji, kon-

trolna svjetla  i  se pale.

Za usklađivanje stanja airbag s položajem brave, isključite kontakt te ga ponovno uključite.

MJESTO VOZAČA

Mjesto vozača s upravljačem
na lijevoj strani

2

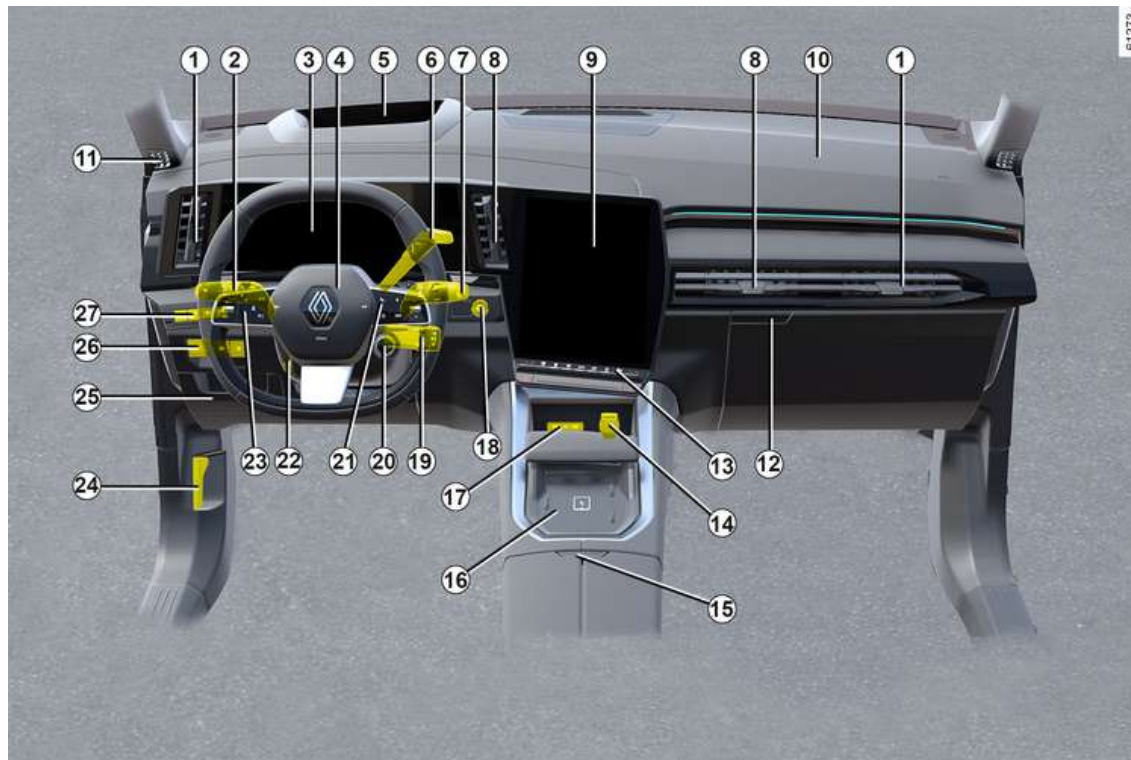

61273

MJESTO VOZAČA

Prisutnost dolje opisane opreme OVISI O VERZIJI VOZILA I ZEMLJI PRODAJE

1. Bočni uvodnici zraka.

2. Ručica za:

- svjetla pokazivača smjera
- vanjska svjetla
- stražnje svjetlo za maglu.

3. Instrumentna ploča.

4. Smještaj zračnog jastuka airbag vozača, zvučnog upozoritelja.

5. zaslon projiciran na vjetrobransko staklo (head-up).

6. Ručica mjenjača (automatski mjenjač, ovisno o vozilu).

7. Ručica brisača/uređaja za pranje vjetrobranskog i stražnjeg stakla.

8. Središnji uvodnici zraka.

9. Multimedijски zaslon.

10. Smještaj airbag suvozača.

11. Otvor za odmagljivanje.

12. Pretinac za rukavice

13. Komande za:

- prednja grijana sjedala;
- grijanje/klima uređaj;
- svjetla upozorenja;
- električno zaključavanje vrata.

14. Utičnica za dodatnu opremu.

15. Središnji naslon za ruke / pretinac za odlaganje.

16. Područje za punjenje / pretinac za odlaganje telefona

17. USB-C utičnice.

18. Gumb za pokretanje/zaustavljanje motora.

19. Komande autoradija na upravljaču.

20. Komanda MULTI-SENSE.

21. Komande za:

- za prikaz informacija putnog računala;
- za daljinsko upravljanje autoradijem, sustavom za navigaciju.

22. Komanda za podešavanje upravljača po visini i dubini.

23. Glavni prekidač i komande za ograničavač brzine / prilagodljivi regulator brzine Stop and Go.

24. Ručica za otvaranje poklopca motora.

25. Fiksni prostor za odlaganje i kutija s osiguračima.

26. Komande za:

- uključivanje/isključivanje automatske parkirne kočnice

- uključivanje/isključivanje funkcije AUTOHOLD ;
- otvaranje vratašca spremnika goriva;
- ...

27. Komande za:

- reostat osvjetljenja kontrolnih uređaja;
- uključivanje/isključivanje funkcije pomoći za održavanje vozne trake (upozorenje o izlasku iz prometne trake, sprječavanje izlaska iz prometne trake, centriranje vozila u prometnoj traci);
- komanda za otvaranje prtljažnika;
- ...

MJESTO VOZAČA

Mjesto vozača s upravljačem
na desnoj strani

2

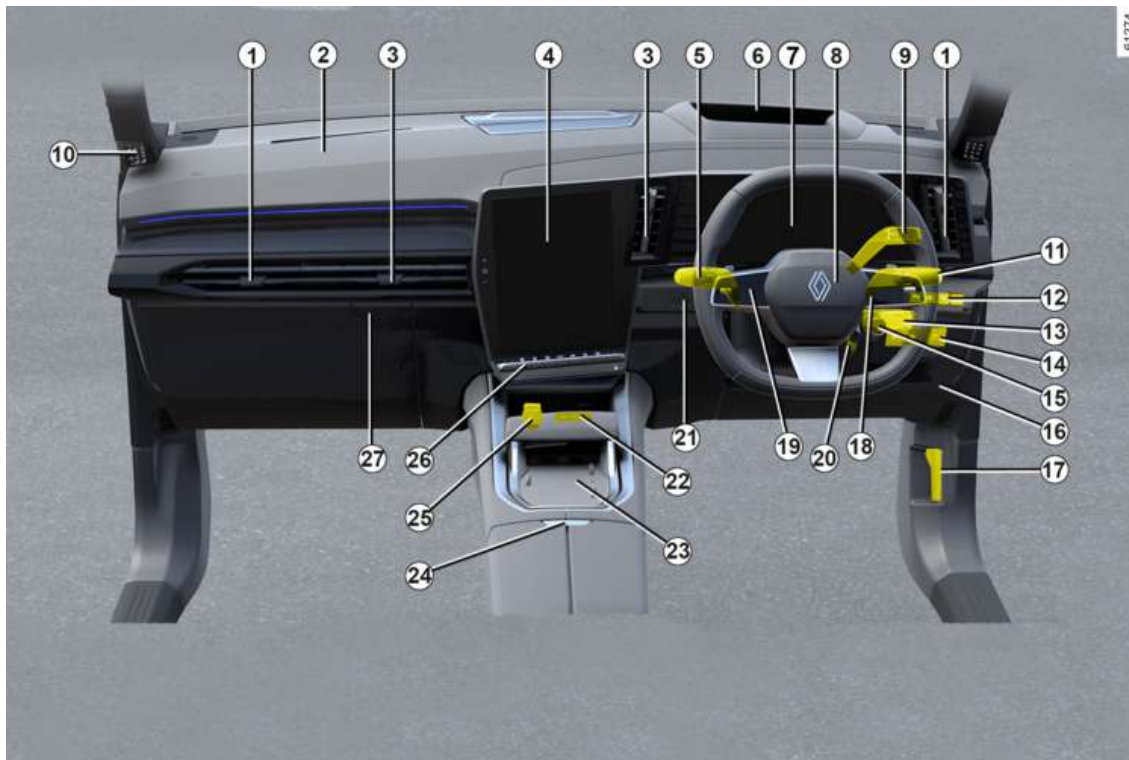

MJESTO VOZAČA

Prisutnost dolje opisane opreme OVISI O VERZIJI VOZILA I ZEMLJI PRODAJE

1. Bočni uvodnici zraka.
2. Smještaj airbag suvozača.
3. Središnji uvodnici zraka.
4. Multimedijски zaslon.
5. Ručica za:
 - svjetla pokazivača smjera
 - vanjska svjetla
 - stražnje svjetlo za maglu.

6. zaslon projiciran na vjetrobransko staklo (head-up).
7. Instrumentna ploča.
8. Smještaj zračnog jastuka airbag vozača, zvučnog upozoritelja.
9. Ručica mjenjača (automatski mjenjač).
10. Otvor za odmagljivanje.
11. Ručica brisača/uređaja za pranje vjetrobranskog i stražnjeg stakla.
12. Komande za:
 - reostat osvjetljenja kontrolnih uređaja;
 - uključivanje/isključivanje funkcije pomoći za održavanje vozne trake (upozorenje o izlasku iz prometne trake,

sprječavanje izlaska iz prometne trake, centriranje vozila u prometnoj traci);
– komanda za otvaranje prtljažnika;
– ...

13. Komande autoradija na upravljaču.

14. Komande za:

- uključivanje/isključivanje automatske parkirne kočnice
- uključivanje/isključivanje funkcije AUTOHOLD.
- otvaranje vratašca spremnika goriva;
- ...

15. Komanda MULTI-SENSE.

16. Fiksni pretinac za odlaganje.

17. Ručica za otvaranje poklopca motora.

18. Komande za:

- za prikaz informacija putnog računala;
- za daljinsko upravljanje autoradijem, sustavom za navigaciju.

19. Glavni prekidač i komande za regulator brzine/ograničivač brzine i prilagodljivi regulator brzine Stop and Go.

20. Komanda za podešavanje upravljača po visini i dubini.

21. Gumb za pokretanje/zaustavljanje motora.

22. USB-C utičnice.

23. Područje za punjenje / pretinac za odlaganje telefona

24. Središnji naslon za ruke / pretinac za odlaganje.

25. Utičnica za dodatnu opremu.

26. Komande za:

- prednja grijana sjedala;
- grijanje/klima uređaj;
- svjetla upozorenja;
- centralno zaključavanje vrata;
- ...

27. Pretinac za rukavice i kućište osigurača.

PUTNO RAČUNALO

Opće informacije

2 Putno računalo i sustav upozorenja A



Ovisno o vozilu, ono objedinjuje sljedeće funkcije:

- postavke putovanja;
- informativne poruke;
- poruke o smetnjama u radu (povezane

no s kontrolnim svjetlom );

- poruke upozorenja (povezane s kontrolnim svjetlom

)

Više puta pritisnite prekidač **1** prema gore/dolje za pregledavanje tih funkcija.

Na instrumentnoj ploči **A**:

a) parametri putovanja:

- potrošnja od posljednjeg resetiranja i trenutačna potrošnja goriva;
- prijeđena udaljenost od posljednjeg vraćanja na nulu;

c) učestalost servisnog pregleda;

c) putno računalo, smetnje u radu i informativne poruke.

Vraćanje brojača dnevno prijeđenih kilometara i parametara putovanja na izvorne vrijednosti (tipka za ponovno postavljanje)



Kada je za prikaz odabran jedan od parametara putovanja, prekidač **1** drži-

te pritisnutim dok se prikaz ne vrati na nulu.

Automatsko vraćanje na nulu parametara putovanja

Vraćanje na nulu je automatsko kada jedan od parametara pređe svoj kapacitet.

Tumačenje nekih vrijednosti prikazanih nakon vraćanja u početni položaj

Vrijednosti prosječne potrošnje, putnog doseg a i prosječne brzine su tim stabilniji i značajniji što je prijeđena udaljenost od posljednjeg vraćanja u početni položaj veća.

U prvim kilometrima nakon poništavanja podataka na nulu možete ustanoviti da se doseg povećava u vožnji. Tomu je razlog što se uzima u obzir prosječna potrošnja od posljednjeg poništavanja. Međutim, prosječna potrošnja može se smanjiti kada:

- kad vozilo izađe iz faze ubrzavanja;
- motor dosegne radnu temperaturu (vraćanje na nulu: dok je motor hladan);
- kada iz gradskog prometa prelazite na otvorenu cestu.

PUTNO RAČUNALO





Neke informacije putnog računala prikazuju se na zaslonu sustava za navigaciju.

Brojač prijeđenih kilometara u sklopu postavki putovanja istovremeno se poništava na putnom računalu i u navigacijskom sustavu.

PUTNO RAČUNALO

Postavke putovanja

Prikaz informacija opisanih u nastavku OVISI O OPREMI VOZILA I ZEMLJI.

Primjeri odabira	Tumačenje odabranog prikaza
Nema upamćenih poruka	a) Putno računalo. Uzastopan prikaz: – informativne poruke (suvozačev airbag OFF itd.); – poruke o greškama u radu (provjeriti ubrizgavanje, itd.).
 7.4 L/100	b) Trenutna potrošnja goriva. Ta se vrijednost prikazuje nakon postizanja brzine od približno 30 km/h. c) Prosječna potrošnja goriva od posljednjeg vraćanja na nulu. Vrijednost se prikazuje nakon prijeđenih najmanje 400 metara od posljednjeg vraćanja na nulu. d) Brojač prijeđenih kilometara: prijeđena udaljenost od posljednjeg početnog podešavanja.
 5.8 L/100	
 112,4 km	

PUTNO RAČUNALO

2

Primjeri odabira	
Putno računalo s porukom o dosegu do sljedećeg servisnog pregleda	Tumačenje odabranog prikaza
Servisni pregled za 30 000 km ili 12 mjeseci	e) Doseg do sljedećeg servisnog pregleda i zamjene ulja. Intervali servisnih pregleda Uz uključen kontakt i zaustavljen motor pristupite podacima "Doseg do sljedećeg servisnog pregleda". Kada se približi udaljenost ili vrijeme za sljedeći servisni pregled, postoji nekoliko mogućih slučajeva: – doseg do sljedećeg servisa je 1500 km ili jedan mjesec : prikazuje se poruka "Predvidjeti servisni pregled za" s podacima o najbližem ograničenju (udaljenost ili vrijeme); – doseg do sljedećeg servisa je 0 km ili je dosegnut datum predviđenog redovitog servisa : prikazuje se poruka "Potreban servis" popraćena kontrolnim svjetlom  .
Predvidjeti servisni pregled za manje od 300 km ili 24 dana	
Napraviti servisni pregled	To znači da servisni pregled treba obaviti što prije.
Ponovno početno podešavanje: za ponovno početno podešavanje kilometraže do sljedećeg servisnog pregleda, držite pritisnutom tipku OK otprilike 10 sekundi dok se na zaslonu ne prikaže trajno kilometraža prije servisa. Napomena: ako je servisni pregled izvršen bez zamjene motornog ulja, potrebno je ponovno podesiti samo kilometražu do sljedećeg servisnog pregleda. U slučaju zamjene motornog ulja, potrebno je ponovno početno podesiti doseg do servisnog pregleda i zamjene ulja.	
Zamjena ulja za 30.000 km ili 24 mjeseca	f) Doseg do sljedeće zamjene ulja Uz uključen kontakt i zaustavljen motor pristupite informacijama "Doseg do sljedećeg servisnog pregleda" da biste prikazali doseg do sljedeće promjene ulja.
Ovisno o vozilu, doseg do zamjene ulja prilagođava se stilu vožnje (česta vožnja malim brzinama, vožnja od vrata do vrata, duži rad u slobodnom hodu, vuča prikolice...). Udaljenost do sljedeće zamjene ulja može se dakle u nekim slučajevima smanjiti brže od stvarno prijedene udaljenosti. Ponovno početno podešavanje: da biste ponovno početno podesili doseg do sljedećeg servisnog pregleda, pritisnite i držite gumb OK približno 10 sekundi dok doseg do sljedeće zamjene ulja ne ostane stalno prikazan na zaslonu.	

PUTNO RAČUNALO

Primjeri odabira	Tumačenje odabranog prikaza
Putno računalo s porukom o doseg do sljedećeg servisnog pregleda	
Napomena: ako je servisni pregled izvršen bez zamjene motornog ulja, potrebno je ponovno podesiti samo kilometražu do sljedećeg servisnog pregleda. U slučaju zamjene motornog ulja, potrebno je ponovno početno podesiti doseg do servisnog pregleda i zamjene ulja.	

PUTNO RAČUNALO

Informativne poruke

Mogu vam pomoći prilikom pokretanja vozila ili vas obavještavati o odabiru ili stanju vožnje.

Primjeri informativnih poruka dani su u nastavku.

Primjeri poruka	Tumačenje odabranog prikaza
"Okrenite kolo upravljača + POKRETANJE"	Polako okrećite kolo upravljača istovremeno pritišćući gumb za pokretanje vozila kako biste odbravili stup upravljača.
"Ispitivanje funkcija"	Prikazuje se prilikom samokontrole vozila, kod uključenog kontakta.

PUTNO RAČUNALO

Poruke o smetnjama u radu

2

Pojavljuju se popraćene kontrolnim svjetlom  kako bi vas obavijestile da je potrebno što prije odvesti vozilo predstavniku marke vozeći vrlo pažljivo. Nepoštivanje ove mjere opreza može dovesti do oštećenja vozila.

Nestaju pritiskom na tipku za odabir prikaza ili nakon nekoliko sekundi i ostaju upamćene u dnevniku vožnje. Kontrolno svjetlo



ostaje upaljeno. Primjeri poruka o smetnjama dani su u nastavku.

Primjeri poruka	Tumačenje odabranog prikaza
"Provjerite vozilo"	Označava neispravnost jednog od senzora na papučicama, sustava upravljanja akumulatorom ili senzora razine ulja.
"Provjerite zračni jastuk"	Označava neispravnost dodatnih zaštitnih mehanizama na sigurnosnim pojasevima. U slučaju nesreće postoji opasnost da se neće uključiti.
"Provjeriti kočenje nakon sudara"	Ukazuje na problem s kočenjem protiv višestrukih sudara.
"Provjeriti sustav protiv zagađivanja"	<ul style="list-style-type: none">– Ukazuje na neispravnost sustava protiv zagađivanja na vozilu.– Ukazuje na neispravnost u sustavu za redukciju ispušnih plinova kada je popraćeno svjetlom upozorenja .
"Provjerite električni sustav"	Označava problem na pogonskom sustavu.

PUTNO RAČUNALO

Poruke upozorenja

Pojavljaju se popraćena **STOP** kontrolnim svjetlom i nalažu vam zbog vaše sigurnosti, trenutno zaustavljanje u skladu s uvjetima u prometu. Zaustavite vozilo i nemojte ponovno pokretati motor. Nazovite ovlašteni servis.

Primjeri poruka upozorenja dani su u nastavku. **Napomena:** poruke se pojavljuju na zaslonu odvojeno ili se izmjenjuju (kada ima više poruka za prikaz), one mogu biti popraćene kontrolnim svjetlom i/ili zvučnim signalom bip.

Primjeri poruka	Tumačenje odabranog prikaza
"Opasnost od kvara motora"	Označava neispravnost sustava ubrizgavanja, pregrijavanje motora ili ozbiljan problem na motoru.
"Kvar na kočionom sustavu"	Označava problem na kočionom sustavu.
"Probušena guma"	To znači da je najmanje jedna guma probušena ili jako ispuhana.
"Kvar na upravljaču"	Označava problem s upravljačem.
"Električna neispravnost"	Označava kvar u krugu punjenja baterije vozila (alternator itd.) ili kvar u električnom sustavu.
"Kvar na elektromotoru"	Označava da vozilo gubi snagu.

PUTNO RAČUNALO

Zasloni i pokazivači

2

Instrumentna ploča



Osvjetljava se prilikom otvaranja vrata vozača. Paljenje nekih kontrolnih svjetala popraćeno je porukom.

Ovisno o vozilu, instrumentnu ploču **A** možete personalizirati različitim sadržajem i bojama po vašem izboru.

Odabir prikaza

Ovisno o vozilu, na instrumentnoj ploči dostupno je nekoliko prikaza. Da biste odabrali prikaz, pritisnite komandu **1** onoliko puta koliko je potrebno da biste se pomicali kroz različite prikaze na

instrumentnoj ploči **A** dok ne dođete do željenog prikaza.

Svi dostupni prikazi sadržavaju sljedeće bitne informacije na instrumentnoj ploči:

- pokazivač brzine;
- informacije o uključenoj pomoći pri vožnji;
- područje informacija.

Prikaz "Pomoć pri vožnji" prikazuje bitne informacije na instrumentnoj ploči s informacijama o uključenoj pomoći pri vožnji preko cijelog zaslona.

"Klasični" prikaz prikazuje bitne informacije na instrumentnoj ploči i, ovisno o vozilu, mjerac snage.

Prikaz "Navigacija" prikazuje bitne informacije i cestovnu kartu kopiranu iz multimedijskog sustava na cijeloj instrumentnoj ploči.

Realistični prikaz B
(ovisno o vozilu)

617292



Prikaz **B** prikazuje bitne informacije na instrumentnoj ploči, zajedno s vašim vozilom i njegovom okolinom (trakama, okolnim vozilima koja se kreću u istom smjeru itd.).

Napomena: sustav prepoznaje samo vozila u kategorijama automobila, kamiona i motocikala.

"Minimalistički" prikaz prikazuje samo bitne informacije na armaturnoj ploči.

PUTNO RAČUNALO

Prikaz informacija

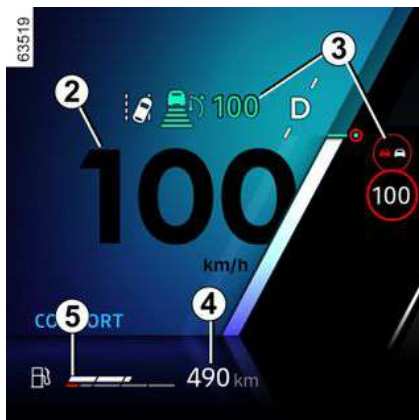

Brznomjer 2

Podaci o alatima za pomoć pri vožnji 3

Predviđen doseg s preostalom količinom goriva 4

Pokazivač razine goriva 5

Ako je razina minimalna, integrirano

kontrolno svjetlo rezerve  svijetli u narančastoj boji popraćeno zvučnim signalom. Napunite spremnik što je prije moguće.

Podaci o navigaciji u tijeku 6

Mjerač snage 7

Mjerač snage vozaču pruža pregled potrošnje energije vozila u stvarnom vremenu ➔ 181.

Brojač ukupno prijeđenih kilometara 8

Kontrolno svjetlo za regenerativnu razinu kočenja 9 ➔ 24 ➔ 29

Razina napunjenosti pogonskog akumulatora 10

Kontrolno svjetlo električnog načina rada 11

Prikazuje se kada samo pogonska baterija napaja kretanje vozila.

Područje informacija 12



Ovisno o vozilu, uz pomoć komande 13 pregledajte i odaberite različite prikaze na instrumentnoj ploči:

– informacije o putnom računalu (brojač prijeđenih kilometara, poruke upozorenja itd.);

PUTNO RAČUNALO

– informacije multimedijalnog sustava (kompas, izvor zvuka koji se trenutačno reproducira itd.);

– ...

Zaslon projiciran na vjetrobransko staklo 18



Zaslon preuzima informacije o načinu vožnje i sustava za navigaciju s instrumentne ploče i multimedijanskog zaslona. Informacije se projiciraju na vjetrobransko staklo.

Ako je vozilo time opremljeno, uključuje se prilikom pokretanja motora i isključuje prilikom isključivanja motora.

Za pristup postavkama head-up zaslona pogledajte upute za multimedijски sustav.

Podešavanje visine informacija na zaslonu

Ovisno o vašem položaju za vožnju možete podići ili spustiti informacije na zaslonu. Možete i malo zakrenuti projiciranu sliku.

Podešavanje osvijetljenosti zaslona

Svjetlina se mijenja automatski, ovisno o vanjskom osvjetljenju. Nakon što se svjetla uključe, moguće je ručno podešiti svjetlinu.



Iz sigurnosnih razloga ova podešavanja obavljajte dok je vozilo zaustavljeno.



Za zaštitnog filma ne upotrebljavajte otapala, deterdžente ili abrazivnu krpu.

Upotrebljavajte isključivo krpice od mikrovlakana.



Na vidljivost informacija može utjecati:

- položaj sjedala;
- prisutnost predmeta postavljenih na otvor armaturne ploče;
- upotreba polariziranih stakala naočala;
- izvanredni vremenski uvjeti (kiša, snijeg, jako svjetlo sunca,...).



U slučaju pojave međusobno proturječnih informacija na instrumentnoj ploči i head-up zaslonu/multimedijском zaslonu, pogledajte informacije prikazane na instrumentnoj ploči.

PUTNO RAČUNALO

Instrumentna ploča u miljama



(mogući prelazak u km/h)

Dok je vozilo zaustavljeno, a motor u radu, na multimedijском zaslону **19** odaberite domenu "Vozilo" i pritisnite izbornik "Postavke", a zatim "Sustav", "Jedinice" i "Brzina".

Odaberite između km/h ili mph.

Preračunavaju se brzinomjer i neke informacije o udaljenosti prikazane na instrumentnoj ploči.

Za povratak u prethodni način rada, ponovite isti postupak.

Napomena: u oba će slučaja, nakon isključivanja akumulatora, putno računalo automatski vratiti izvornu mjernu jedinicu.

Više informacija potražite u uputama za multimedijски sustav.



Kako biste se koristili određenim funkcijama pomoći u vožnji potrebno je promijeniti mjernu jedinicu na instrumentnoj ploči kako biste dobili točne informacije kada vozite u zemlji u kojoj se jedinice za brzinu razlikuju od onih postavljenih kao zadane u vašem vozilu.



Iz sigurnosnih razloga ova podešavanja obavljajte dok je vozilo zaustavljeno.

Izbornik personalizacije podešavanja vozila

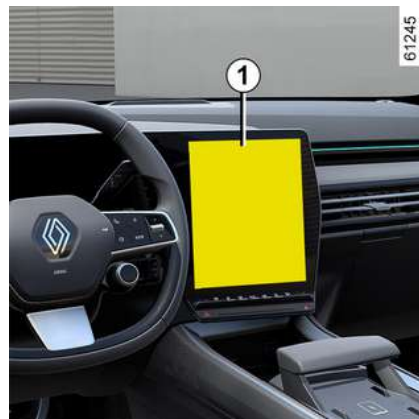

Ova funkcija omogućuje, ovisno o opremi vozila, uključivanje/isključivanje i podešavanje nekih funkcija vozila.

Pristup izborniku podešavanja

Dok je vozilo zaustavljeno i dok motor radi, na multimedijском zaslону **1** odaberite domenu "Vozilo", pritisnite izbornik "Vozilo" i zatim karticu "Vanjšina" za pristup različitim postavkama.

Odabir podešavanja

Odaberite karticu, a zatim funkciju koju želite promijeniti (prikaz ovisi o opremi vozila i državi):

PUTNO RAČUNALO

a) "Pristup":

- "Automatsko zaključavanje otvarajućih dijelova u vožnji";
- Zaključavanje/otključavanje u načinu "slobodne ruke";
- "Pristup i pokretanje telefonom";
- ...

b) "Dobro došli":

- "Animacija vanjskog osvjetljenja";
- Zvuk dobrodošlice pri otvaranju vrata;
- Automatsko rasklapanje vanjskih retrovizora;
- "Automatsko stropno svjetlo";
- ...

c) "Osvjetljenje":

- "Prilagodljivo osvjetljenje";
- "Odabir strane za vožnju";
- ...

d) "Brisači":

- "Brisanje stražnjeg stakla u brzini za vožnju unazad";
- "Automatsko brisanje prednjeg stakla";
- ...

Ovisno o funkciji, odaberite:

- "ON" ili "OFF" za uključivanje ili isključivanje;

ili

- postavka vremena uključivanja svjetala (npr. za funkciju "vanjsko osvjetljenje za pratnju").

132 - Upoznajte svoje vozilo

Više informacija potražite u knjižici uputstava multimedijskog sustava.



Iz sigurnosnih razloga ova podešavanja obavljajte dok je vozilo zaustavljeno.

Funkcija "Favoriti"



Ovisno o vozilu, pritiskom komande na kolu upravljača **2** možete aktivirati sljedeće funkcije u skladu s prethodno definiranim korisničkim postavkama koje ste prethodno unijeli:

- grijana sjedala;
- grijani upravljač

- odabir postavki (pristup, dobrodošlica, osvjetljenje, brisači itd.);
- funkciju "Parkiranje bez upotrebe ruku";
- način rada ECO;
- kamera s pregledom od 360°;
- HDC;
- ...

Za više informacija o programiranju ove funkcije pogledajte upute za multimedijску opremu.



Iz sigurnosnih razloga ova podešavanja obavljajte dok je vozilo zaustavljeno.

mjesto vozača

(ovisno o vozilu)

PUTNO RAČUNALO



61244

- promjenom korisničkog profila;
- pritiskom na gumb "Pozivanje" za vozačko sjedalo;
- pritiskom na gumb **6** za suvozačko sjedalo.

Položaj za vožnju prema naprijed uključuje postavke za:

- sjedište;
- naslon sjedala;
- vanjske retrovizore.

Memoriranje položaja za vožnju

Dok je vozilo zaustavljeno, a motor u radu, na multimedijском zaslону 1 odaberite domenu "Vozilo", a zatim izbornik "Sjedala".

- Prilagodite sjedalo vozača i/ili putnika ➔ **73**;
- prilagodite vanjske retrovizore ➔ **142**.

Zatim pritisnite "Spremi" za pohranu. Informacije o pristupu upamćenom položaju za vožnju potražite u uputama za multimedijски sustav.

Vraćanje položaja za vožnju

Da biste pristupili pohranjenom položaju za vožnju, odaberite "Vrati položaj" na multimedijском zaslону.

Dodatne informacije o pristupu memoriranom položaju za vožnju potražite u uputama za multimedijalni sustav.



61246

U multimedijском sustavu možete spremi i pozvati položaj za vožnju pritiskom na gumbе **3**, **4** i **5** (➔ **73**):

Napomena: pozivanje položaja za vožnju prekida se ako se pritisne gumb za podešavanje sjedala.

Kada se vozilo pokrene pritiskom i držanjem gumba za pokretanje/zaustavljanje motora, položaj za vožnju prilagođava se prema posljednjem pohranjenom profilu.



Na vozilima koja su opremljena ovom funkcijom možete spremi i pozvati položaj za vožnju s pomoću sustava za prepoznavanje lica ➔ **71**.



Prilikom pozivanja položaja (memoriranja, promjene profila), pazite da nitko nije u blizini pokretnih dijelova (posebno na stražnjim sjedalima). Iz sigurnosnih razloga, ova podešavanja obavljajte dok je vozilo zaustavljeno.

2

PUTNO RAČUNALO

Sat i vanjska temperatura

<UD-sous-titre>Sat </UD-sous-ti-
tre>



Vrijeme i vanjska temperatura prikazu-
ju se na multimedijском zaslону **1**.

Više informacija potražite u knjižici
uputstava multimedijскоg sustava.

Pokazivač vanjske temperature

Posebni slučaj:

Kada je vanjska temperatura između
 $-3\text{ }^{\circ}\text{C}$ i $+3\text{ }^{\circ}\text{C}$, znakovi $^{\circ}\text{C}$ trepere (to
označava opasnost od poledice).



U slučaju prekida električ-
nog napajanja (odspojen
akumulator, prekinut kabel
napajanja...), treba podesiti sat.
Savjetujemo vam da podešavanja
ne radite u vožnji.



Pokazivač vanjske temperature

Kako je nastajanje pole-
dice povezano s izlože-
nosti, higrometrijom i temperatu-
rom, samo prikazivanje vanjske
temperature nije dovoljno za otkri-
vanje poledice.

KONTROLNA SVJETLA

Prikaz informacija opisanih u nastavku **OVISI O OPREMI VOZILA I ZEMLJI**.



Instrumentna ploča A: ovo se upali kad se otvore vrata vozača.

Da biste podesili svjetlinu, pogledajte korisnički priručnik za multimedijski sustav.

U nekim slučajevima, pojavljivanje kontrolnog svjetla popraćeno je porukom na instrumentnoj ploči.



Kontrolno svjetlo  nalaže što prije odvesti vozilo Predstavniku marke **vozeći vrlo pažljivo**. Nepoštivanje ove mjere opreza može dovesti do oštećenja vozila.



Ako se pojavi kontrolno svjetlo , zbog vaše sigurnosti morate zaustaviti vozilo čim to dopuste uvjeti u prometu. Zaustavite vaše vozilo i nemojte ponovno pokretati motor. Nazovite ovlaštenog zastupnika.



Odsutnost vizualnog ili zvučnog signala označava neispravnost instrumentne ploče. Odmah se zaustavite na sigurnom mjestu. Provjerite je li imobilizacija vozila dobra i pozovite Predstavnika marke.



Kontrolno svjetlo pozicijskih svjetala



Kontrolno svjetlo dugih svjetala



Kontrolno svjetlo kratkih svjetala



Kontrolno svjetlo stražnjih svjetala za maglu



Kontrolno svjetlo automatskih dugih svjetala → 144



Kontrolno svjetlo lijevih pokazivača smjera



Kontrolno svjetlo desnih pokazivača smjera.



Kontrolno svjetlo upozorenja na loše vremenske uvjete → 144



Kontrolno svjetlo koje ukazuje na kvar na farovima Adaptive vision



Kontrolno svjetlo za zategnutu elektroničku ručnu kočnicu → 172

KONTROLNA SVJETLA



Kontrolno svjetlo sustava "AUTOHOLD" → 175



Kontrolno svjetlo funkcije "Automatsko brisanje"



Kontrolno svjetlo zaairbag

Pali se prilikom uključanja kontakta ili prilikom pokretanja motora, a zatim se gasi nakon nekoliko sekundi.

Ako se ne upali nakon uključanja kontakta ili se pali dok je motor u radu, to je znak neispravnosti u radu sustava. Potražite što prije savjet Predstavnik marke ;

STOP Kontrolno svjetlo obaveznog zaustavljanja

Pali se prilikom uključanja kontakta ili prilikom pokretanja motora pa se gasi čim se motor pokrene. Pali se istodobno s ostalim kontrolnim svjetlima i/ili porukom i popraćeno je zvučnim signalom bip.

Radi vlastite sigurnosti, ako je upaljeno ovo kontrolno svjetlo upozorenja odmah se zaustavite na sigurnom mjestu. Zaustavite vaše vozilo i nemojte ponovno pokretati motor.

Nazovite ovlaštenog zastupnika.



Kontrolno svjetlo kvara na sustavu kočenja

Pali se prilikom uključanja kontakta ili prilikom pokretanja motora, a zatim se gasi nakon nekoliko sekundi.

Ako se pali prilikom kočenja, popraće-

no kontrolnim svjetlom **STOP** i zvučnim signalom bip, to upućuje na spuštavanje razine kočione tekućine u sistemu ili na neki kvar na kočionom sustavu.

Odmah se zaustavite i pozovite Predstavnik marke.



Kontrolno svjetlo punjenja akumulatora

Pali se prilikom uključanja kontakta ili prilikom pokretanja motora, a zatim se gasi nakon nekoliko sekundi.

Ako se upali u vožnji popraćeno kon-

trolnim svjetlom **STOP** i zvučnim signalom, to upućuje na preveliki ili premali napon strujnog kruga. Odmah se zaustavite i pozovite Predstavnik marke.



Kontrolno svjetlo tlaka ulja

Pali se prilikom uključanja kontakta ili prilikom pokretanja motora, a zatim se gasi nakon nekoliko sekundi.

Ako se upali u vožnji, popraćeno kon-

trolnim svjetlom **STOP** i zvučnim signalom, odmah zaustavite vozilo i is-

ključite kontakt.

Provjerite razinu ulja. Ako je razina normalna, kontrolno svjetlo povezano je s nečim drugim.

Nazovite ovlaštenog zastupnika.



Kontrolno svjetlo promjenjivog servo-upravljača

Pali se prilikom uključanja kontakta ili prilikom pokretanja motora, a zatim se gasi nakon nekoliko sekundi.

Ako se upali u vožnji popraćeno kon-

trolnim svjetlom **STOP**, to ukazuje na neispravnost sustava.

Nazovite ovlaštenog zastupnika.



Kontrolno svjetlo

Pali se prilikom uključanja kontakta ili prilikom pokretanja motora pa se gasi čim se motor pokrene. Može se upaliti zajedno s drugim kontrolnim svjetlima i/ili porukama na instrumentnoj ploči. To znači da morate što prije **vrlo pažljivo odvesti** vozilo ovlaštenom zastupniku. Nepoštivanje ove mjere opreza može dovesti do oštećenja vozila.



Kontrolno svjetlo dinamičke kontrole vožnje (ESC) i sustava protiv proklizavanja

Pali se prilikom uključanja kontakta ili prilikom pokretanja motora, a zatim se gasi nakon nekoliko sekundi.

KONTROLNA SVJETLA

Kontrolno → 188 svjetlo može se pojaviti iz nekoliko razloga.



Kontrolno svjetlo nedostupnosti elektroničkog sustava za nadzor stabilnosti vozila (ESC) i sustava protiv proklizavanja



Kontrolno svjetlo otvorenih vrata



Kontrolno svjetlo sustava protiv blokiranja kotača

Pali se prilikom uključivanja kontakta ili prilikom pokretanja motora, a zatim se gasi nakon nekoliko sekundi.

Ako se upali u vožnji, ukazuje na neispravnost u radu sustava protiv blokiranja kotača.

Kočioni sustav je dakle osiguran kao i na vozilu koje nije opremljeno sustavom ABS. Potražite što prije savjet Predstavnik marke.



Kontrolno svjetlo sustava filtra krutih čestica → 170



Svjetlo upozorenja nedovoljnog tlaka u gumama

Pali se pri uključivanju kontakta ili pri pokretanju motora, zatim nestaje nakon nekoliko sekundi → 184.



Kontrolno svjetlo sustava protiv zagađivanja

Na vozilima koja su time opremljena, ovo se svjetlo uključuje prilikom pokretanja motora i, ovisno o vozilu, prilikom isključivanja kontakta dok je motor u fazi mirovanja, prije isključivanja.

– Ako stalno svijetli, obratite se predstavniku marke što je prije moguće;
– Ako trepće, smanjite broj okretaja motora do trenutka nestajanja treptanja. Obratite se predstavniku marke što prije → 178.



Upozorenje na minimalnu razinu goriva

Pali se u narančastoj boji prilikom uključivanja kontakta ili prilikom pokretanja motora pa se gasi nakon nekoliko sekundi.

Ako za vrijeme vožnje svjetlo postane narančasto i oglasi se zvučni signal ("bip"), nadolijte gorivo čim prije. Preostalo je goriva samo za približno 50 km.



Kontrolno svjetlo za temperaturu rashladne tekućine

Svijetli kada uključite kontakt ili pokrenete motor.

Ako postane crveno, zaustavite se i ostavite motor da radi u slobodnom hodu jednu do dvije minute.

Ako se temperatura ne smanji, isključite motor. Ostavite ga da se ohladi prije provjere rashladne tekućine.

Nazovite ovlaštenog zastupnika.



Kontrolno svjetlo ograničivača brzine → 248



Stop and Go kontrolno svjetlo prilagodljivog regulatora brzine → 252



Kontrolno svjetlo noge na papučici kočnice

Pali se ako je potrebno pritisnuti papučicu kočnice → 164.



Svjetlo upozorenja na kvar automatske ručne kočnice → 276



Kontrolno svjetlo upozorenja na prekomjernu brzinu → 128



Kontrolno svjetlo sustava za centriranje vozila u prometnoj traci → 231



Kontrolno svjetlo sustava za sprečavanje izlaska iz prometne trake → 197



Kontrolno svjetlo funkcije aktivnog naglog kočenja → 219

KONTROLNA SVJETLA



Kontrolno svjetlo koje ukazuje na kvar ili nedostupnost funkcije aktivnog naglog kočenja → 219



Kontrolno svjetlo "Ruke nisu na kolu upravljača" → 197



Kontrolno svjetlo sustava podešavanja brzine pri vožnji nizbrdo (HDC) → 188



Kontrolno svjetlo elektrotehničkog sustava

Pojavljuje se kada je temperatura električnog sklopa previsoka. Zaustavite vozilo bez isključivanja kontakta. Temperatura bi se trebala sniziti, a kontrolno svjetlo nestati. U protivnom se obratite ovlaštenom zastupniku.

Kontrolno svjetlo može popratiti smanjenje performansi vozila.



Kontrolno svjetlo sekundarnog akumulatora od 12 V

Ako se upali uz kontrolno svjetlo

STOP i zvučni signal, to upućuje na preveliki ili premali napon strujnog kruga → 337.



Kontrolno svjetlo kvara sirene za pješake



Kontrolno svjetlo kvara pogonske baterije

Ako se pojavljuje za vrijeme vožnje, popraćeno kontrolnim svjetlom



, to označava kvar u vezi s radom pogonske baterije. Potražite što prije savjet Predstavnik marke.



Kontrolno svjetlo razine napunjenosti pogonskog akumulatora

Prikazuje se u žutoj boji kada razina napunjenosti pogonskog akumulatora dosegne razinu rezerve → 29 → 24.



Kontrolno svjetlo električnog načina rada

Prikazuje se samo kada električni motor i pogonski akumulator omogućuju kretanje vozila → 29 → 24.



Kontrolno svjetlo priključenja kabela za punjenje

Pali se kad je kabel za punjenje priključen na vozilo → 29.



Kontrolno svjetlo elektromotora

Kad se uključi, to ukazuje na kvar elektrotehničkog sustava povezanog s elektromotorom. Potražite što prije savjet Predstavnik marke.



Za vašu sigurnost, kon-

trojno svjetlo **STOP**

nalaže obavezno trenut-

no zaustavljanje u skladu s uvjetima u prometu. Zaustavite vaše vozilo i nemojte ponovno pokretati motor. Nazovite ovlaštenog zastupnika.

Na zaslonu B

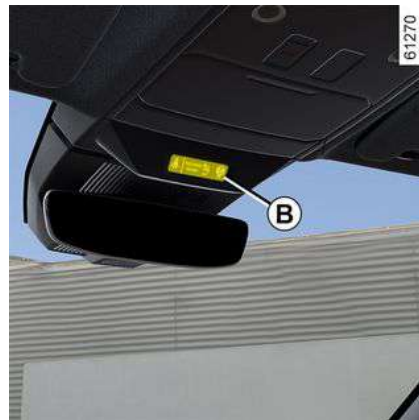

Putnik Airbag ON → 113



Putnik Airbag OFF → 112

KONTROLNA SVJETLA



Kontrolno svjetlo upozorenja
na nekorištenje sigurnosnog pojasa
→ 79

UPRAVLJANJE

Upravljač

2 Podešavanje upravljača po visini i dubini



Spustite ručicu **1** i postavite kolo upravljača u željeni položaj.

Zatim, ručicu gurnite do kraja i preko tvrdog oslonca kako biste blokirali upravljač.

Provjerite ispravno zabravljenje upravljača.



Iz sigurnosnih razloga, ovo podešavanje vršite dok vozilo stoji.

Grijanje upravljača

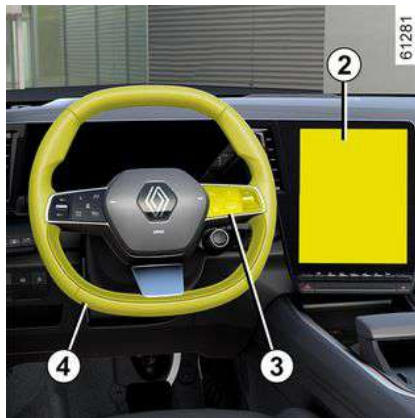

(ovisno o vozilu)

Ta funkcija zagrijava upravljač **4**.

Princip rada

Kada se dosegne temperatura, funkcija regulira temperaturu grijanih područja otprilike 30 minuta i zatim se automatski isključuje.

Uključivanje/isključivanje funkcije

Kad je kontakt uključen, pritisnite gumb **5** na multimedijском zaslону **2**.

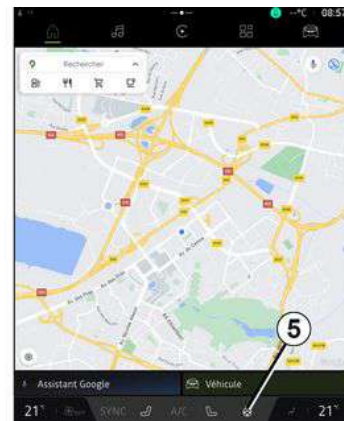

Isključenje funkcije

– Automatski:

Funkcija se automatski isključuje nakon faze reguliranja od otprilike 30 minuta.

– Ručno:

Da biste deaktivirali funkciju tijekom faze regulacije, pritisnite gumb **5** na multimedijском zaslону **2**.

Napomena: funkcija je dostupna i uz pomoć gumba "Omiljeno" **3** na kolu upravljača **4**.

Servo upravljač

Nikada nemojte voziti sa slabo napunjenim akumulatorom.

UPRAVLJANJE

Promjenjivi servo upravljač

Promjenjivi servo upravljač opremljen je sustavom s elektroničkim upravljanjem koji prilagođava razinu pomoći u skladu s brzinom vozila.

Upravljač je lakši kod parkiranja (za veću udobnost), sila potrebna za upravljanje postepeno se povećava s povećanjem brzine (za veću sigurnost pri velikoj brzini).

Poseban slučaj

Ovisno o vozilu, u slučaju kvara na akumulatoru (odspojen, ispražnjen akumulator, itd.) mora se izvršiti ponovno postavljanje servo upravljača. Da biste to učinili, odaberite:

- vozilo u mirovanju i na ravnoj površini;
- pokrenite motor kad je samo vozač u

vozilu: pali se kontrolno svjetlo  i/ili, ovisno o vozilu, poruka "Okrenite upravljač potpuno desno pa lijevo" prikazuje se na instrumentnoj ploči;

- okrenite upravljač do kraja ulijevo, a zatim udesno. Pri sljedećem pokretanju motora isključit će se indikator i/ili, ovisno o vozilu, poruka upozorenja.

Napomena: servo upravljanje ovisi o načinu vožnje odabranom u izborniku "MULTI-SENSE" ➔ 300.



Nemojte držati upravljač zakrenut u krajnjem položaju.



Na zaustavljenom motoru ili u slučaju kvara na sustavu i dalje se može okretati upravljač. Sila okretanja morat će biti veća.



Nikada nemojte gasiti motor na nizbrdici, te općenito, u vožnji (isključenje servo uređaja).

Retrovizori

2 Vanjski retrovizori



Podešavanje

Kada odaberete vanjski retrovizor uz pomoć prekidača **2**, zasvijetlit će kontrolno svjetlo ugrađeno u prekidač. Nakon toga ga uz pomoć gumba **1** podesite na željeni položaj.

Grijani retrovizori

Odleđivanje retrovizora se aktivira istovremeno s odleđivanjem stražnjeg stakla ➔ **305**.



Iz sigurnosnih razloga ova podešavanja obavljajte dok je vozilo zaustavljeno.

Retrovizori s mogućnošću naginjanja u brzini za vožnju unazad

Na vozilima opremljenima tom funkcijom možete odabrati posebno podešavanje položaja vanjskih retrovizora za vožnju unazad i memorirati njihov položaj.

Dok je vozilo zaustavljeno i uključen je stupanj za vožnju unatrag, s pomoću prekidača **2** odaberite vanjski retrovizor (zasvijetlit će kontrolno svjetlo prekidača), a zatim ga s pomoću gumba **1** podesite u željeni položaj.

Moguće je prijeći iz stupnja prijenosa za vožnju unatrag u brzinu za vožnju unaprijed:

- otprilike devet sekundi pri prebacivanju u položaj **N** ili **D** pri brzini manjoj od 10 km/h;
- kada je uključena brzina za vožnju prema naprijed pri brzini većoj od 10 km/h;



Predmeti zapaženi u retrovizoru zapravo su bliže nego što izgledaju.

Zbog vlastite sigurnosti, uzmite to u obzir kako biste pravilno procijenili udaljenosti prije svakog manevra.

– kada je motor zaustavljen.

Položaj vozača: pohrana

Možete pohraniti položaj vanjskog retrovizora za vožnju prema naprijed u odnosu na položaj za vožnju pohranjen za vozačevo sjedalo ➔ **132**.

Električna sklopiva ogledala

Retrovizori će se automatski otklopiti prilikom otključavanja vozila. Retrovizori se zaklapaju prilikom zaključavanja vozila.

Možete isključiti/uključiti automatsko preklapanje retrovizora ➔ **131**.

Preklapanje možete prisilno pokrenuti pritiskom na prekidač **3**. U ovoj će situaciji retrovizori ostati preklopljivi sve dok ponovno ne pritisnete gumb **3**, bez obzira na automatsko preklapanje.

Poseban slučaj

STRAŽNJI PRIKAZ PODRUČJA

Ako se retrovizor ručno otklopi ili preklopi, moguće ga je ponovno postaviti u položaj za upotrebu.

Da biste to učinili, pritisnite prekidač **3**. Iz retrovizora se čuje mehaničko kuckanje.

Ako ne možete čuti kuckanje, pritisnite prekidač **3** još jednom dok se iz retrovizora ne začuje kuckanje.

Unutarnji retrovizor

Retrovizor s ručicom **4**



Kada vozite noću, kako biste izbjegli da vas zaslijepe svjetla vozila iza, pomaknite malu ručicu **4** koja se nalazi iza retrovizora.



Iz sigurnosnih razloga ova podešavanja obavljajte dok je vozilo zaustavljeno.

Retrovizor bez ručice **4**



(ovisno o vozilu)

Retrovizor **5** automatski se zatamnjuje kada je iza vas vozilo čiji farovi osvjetljavaju vaše vozilo ili u slučaju nekog drugog jakog vanjskog osvjetljenja.



Predmeti zapaženi u retrovizoru zapravo su bliže nego što izgledaju. Zbog vlastite sigurnosti, uzmite to u obzir kako biste pravilno procijenili udaljenosti prije svakog manevra.

OSVJETLJENJE I SIGNALI

OSVJETLJENJE I VANJSKA SIGNALIZACIJA

2

Dnevna svjetla



61290

Okrećite prsten **3** dok "AUTO" simbol ne bude nasuprot oznake **2**.

Dnevna svjetla automatski se pale (bez diranja ručice **1**) pri pokretanju motora i gase se pri zaustavljanju motora.

bočna svjetla



61291



Okrećite prsten **3** dok se simbol ne pojavi nasuprot oznake **2**. Ovo kontrolno svjetlo se pali na instrumentnoj ploči.

Napomena: ovisno o vozilu, bočna svjetla mogu se aktivirati samo ručno kada je primijenjena parkirna kočnica ili, ovisno o vozilu, kada je ručica mjenjača u položaju **P**.

U suprotnom, poruka "Svjetla pozicije nedostupna" prikazuje se na ploči s instrumentima kako bi vas obavijestila da nije moguće aktivirati bočna svjetla.

Kratka svjetla



Ručni način rada

Okrećite prsten **3** dok se simbol ne pojavi nasuprot oznake **2**. Ovo kontrolno svjetlo se pali na instrumentnoj ploči.



Prije kretanja na put po noći: provjerite ispravan rad električne opreme i podesite farove (ako niste u uobičajenim uvjetima opterećenja). Općenito pazite na to da vam svjetla nisu zaklonjena (prljavština, blato, snijeg, prijevoz nekih predmeta koji ih mogu zakloniti).

Automatski način rada

Okrećite prsten **3** dok simbol "AUTO" ne bude nasuprot oznake **2**: dok motor radi, kratka svjetla automatski se uključuju ili isključuju ovisno o vanjskom osvjetljenju, bez potrebe da se rukuje ručicom **1**.

Ovisno o vozilu, kratka će se svjetla upaliti automatski nakon nekoliko pokreta metlica brisača stakala.

OSVJETLJENJE I SIGNALI

Prilagodljivi sustav prednjeg osvjetljenja

(ovisno o vozilu)

Ova funkcija automatski prilagođava širinu i domet kratkih svjetala prema brzini i vremenskim uvjetima.

Okrećite prsten **3** dok simbol "AUTO" ne bude nasuprot oznake **2**: dok je motor u radu.

Ovu je funkciju moguće isključiti. Pogledajte upute za multimedijски sustav.

smetnje u radu

Ako se na instrumentnoj ploči prikazuje poruka "Provjerite automatsko osvjetljenje", sustav se isključuje. Obratite se ovlaštenom predstavniku marke.

Duga svjetla:



 Dok je motor uključen i uključena su kratka svjetla, gurnite ručicu **1** (pokret **A**).

Ovo kontrolno svjetlo se pali na instrumentnoj ploči.

Za vraćanje u položaj dugih svjetala, ponovno gurnite ručicu **1**.

Automatsko uključivanje dugih svjetala

 Ovisno o vozilu, ovaj sustav automatski uključuje i isključuje duga svjetla.

Kamera koja se nalazi iza unutarnjeg retrovizora omogućuje otkrivanje vozila koja pratite i ona koja dolaze iz suprotnog smjera.

Napomena: noću, u gradskim područjima s javnom rasvjetom, prilagodljiva duga svjetla automatski se isključuju.

Duga svjetla automatski se uključuju ako:

- je razina vanjske svjetlosti niska;
- nijedno drugo vozilo ili osvjetljenje nije otkriveno;
- kada je brzina vozila veća od otprilike 40 km/h.

Ako jedan od gore navedenih uvjeta nije ispunjen, sustav prelazi u način rada s kratkim svjetlima.

Napomena: provjerite da vjetrobransko staklo nije prekriveno prijavštinom, blatom, snijegom, kapljicama vode itd.).

OSVJETLJENJE I SIGNALI

Uključivanje/isključivanje

61290



Za automatsko uključivanje dugih svjetala

Okrećite prsten **3** dok simbol "AUTO" ne bude nasuprot oznake **2**, a zatim pritisnite prekidač **6**.

Ako su uključena kratka svjetla, uključuje se kontrolno svjetlo  na instrumentnoj ploči.

Za isključivanje automatskih dugih svjetala:

Pritisnite prekidač **6**: kontrolno svjetlo  prestat će svijetliti na instrumentnoj ploči.

Napomena: kada gurnete ručicu **1** funkcija automatskih dugih svjetala is-

ključit će se, kontrolno svjetlo  nestat će s instrumentne ploče, a vozilo uključuje duga svjetla.

smetnje u radu

Ako se na instrumentnoj ploči prikazuje poruka "Provjerite automatsko osvjetljenje", sustav se isključuje.

Obratite se ovlaštenom predstavniku marke.



U nekim uvjetima rad sustava neće biti moguć, posebice :

- iznimno loši vremenski uvjeti (kiša, snijeg, magla...);
- ako su vjetrobransko staklo ili kamera prekriveni;
- kada vozilo iza vas ili ono koje vam dolazi ususret ima slabo vidljiva ili prekrivena svjetla;
- ako su prednja svjetla neispravno podešena;
- ako sustavi stvaraju odbljesak;
- ...



Upotreba prijenosnog sustava za navigaciju noću u području vjetrobranskog stakla ispod kamere može ometati rad sustava "automatskog uključivanja dugih svjetala" (postoji opasnost od odbljeska na vjetrobranskom staklu).



Sustav "automatskog uključivanja dugih svjetala" ni u kojem slučaju ne može zamijeniti pozornost i odgovornost vozača u pogledu osvjetljenja vozila i njegova prilagođavanja uvjetima osvjetljenja, vidljivosti i stanja u prometu.

OSVJETLJENJE I SIGNALI

Prilagodljiva duga svjetla



Ovisno o vozilu, prilagodljiva duga svjetla podijeljena su na nekoliko neovisnih okomitih segmenata. Ova funkcija upotrebljava kameru **7** koja se nalazi iza unutarnjeg retrovizora za otkrivanje vozila koja se nalaze ispred te vozila koja dolaze iz suprotnog smjera.

Napomena: provjerite da vjetrobransko staklo nije prekriveno prljavštinom, blatom, snijegom, kapljicama vode itd.).

Kada se vozilo otkrije, segmenti koji osvjetljavaju to područje automatski se isključuju da ne bi zaslijepili vozača tog vozila.

U određenim uvjetima svjetlina prilagodljivih dugih svjetala promijenit će se radi optimizacije osvjetljenja:

- Prilikom približavanja reflektirajućim znakovima, napajanje osvjetljenja smanjit će se lokalno da bi se ograničilo zaslijepivanje.
- Na autocesti će se far smanjiti kako se druge korisnike ceste ne bi ometalo u kretanju suprotnim smjerom.

Pokretanje

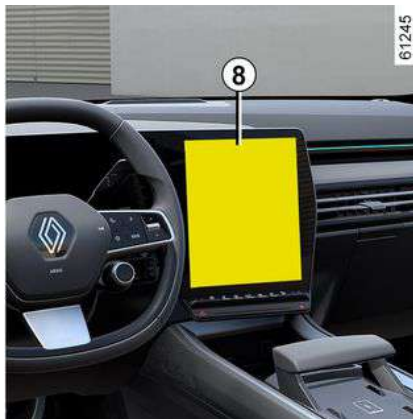

S multimedijalnog zaslona **8** pristupite načinu rada "Vozilo" pa pritisnite izbornik "Vozilo", a zatim "Vanjski dijelovi" i "Osvjetljenje".

Uključite ili isključite "Prilagodljivo osvjetljenje".

Više informacija potražite u knjižici uputstava multimedijskog sustava.

Duga svjetla automatski se uključuju ako:

- je razina vanjske svjetlosti niska;
- brzina vozila veća je od praga.

Ako jedan od gore navedenih uvjeta nije ispunjen, sustav prelazi u način rada s kratkim svjetlima.

Napomena: noću, u gradskim područjima s javnom rasvjetom, prilagodljiva duga svjetla automatski se isključuju.



Sustav prilagodljivih dugih svjetala ni u kojem slučaju ne može zamijeniti pozornost i odgovornost vozača u vezi s osvjetljenjem vozila i prilagođavanjem na osvjetljenje, vidljivost i stanje u prometu.

OSVJETLJENJE I SIGNALI

Uključivanje/isključivanje

2



61290

Za uključivanje prilagodljivih dugih svjetala

Okrećite prsten **3** dok simbol "AUTO" ne bude nasuprot oznake **2**, a zatim pritisnite prekidač **6**.

Ako su uključena kratka svjetla, uključuje se kontrolno svjetlo  na instrumentnoj ploči.

Za isključivanje prilagodljivih dugih svjetala:

Pritisnite prekidač **6**: kontrolno svjetlo  prestat će svijetliti na instrumentnoj ploči.



U nekim uvjetima rad sustava neće biti moguć, posebice :

- iznimno loši vremenski uvjeti (kiša, snijeg, magla...);
- ako su vjetrobransko staklo ili kamera prekriveni;
- kada vozilo iza vas ili ono koje vam dolazi ususret ima slabo vidljiva ili prekrivena svjetla;
- ako su prednja svjetla neispravno podešena;
- ako sustavi stvaraju odbлесак;
- ...

Osobitost

Prilagodljivo osvjetljenje dugih svjetala prilagođeno je odabranom načinu vožnje (My Sense / ECO / Comfort / Sport). Pragovi brzine za uključivanje i isključivanje različiti su:

– U načinu rada My Sense, ECO ili Comfort prilagodljiva duga svjetla uključuju se kad je brzina vozila veća od približno 40 km/h, a isključuju ako je brzina vozila manja od približno 20 km/h.

Jačina dugih svjetala prilagođava se brzini vozila u ovim načinima rada i između ovih pragova.

– U načinu rada Sport prilagodljiva duga svjetla uključuju se kad je brzina vozila veća od približno 40 km/h, a isključuju ako je brzina manja od približno 30 km/h.

Gašenje



61290

Svjetla se gase nakon zaustavljanja motora kada se otvore vrata vozača ili prilikom zaključavanja vozila, ili jednu minutu nakon isključivanja motora.

U tom slučaju, prilikom sljedećeg pokretanja motora, svjetla će se ponovno upaliti u skladu s položajem prstena **3**.



Zvučni alarm upaljenih svjetala

U slučaju kada su svjetla upaljena nakon gašenja motora, aktivira se zvučni

OSVJETLJENJE I SIGNALI

alarm pri otvaranju vozačevih vrata kako bi vas obavijestio da su svjetla ostala upaljena.

smetnje u radu

Ovisno o vozilu, ako poruka "Provjerite osvjetljenje" prikaže uz  kontrolno svjetlo i/ili  upozorenje treperi na instrumentnoj ploči, to ukazuje na kvar svjetala.

Obratite se ovlaštenom predstavniku marke.

Funkcija "Dobrodošlica i odlazni pozdrav"

(ovisno o vozilu)

Kada je funkcija uključena, dnevna i stražnja pozicijska svjetla automatski će se upaliti prilikom otkrivanja kartice ili otključavanja vozila.

Ona se automatski gase:

- otprilike 15 sekundi nakon uključivanja;
 - prilikom pokretanja motora, ovisno o položaju ručice svjetala;
- ili
- prilikom zaključavanja vozila.

Uključivanje/isključivanje funkcije

Za uključivanje ili isključivanje vanjske funkcije dobrodošlice pogledajte upute za multimedijски sustav.

"Vanjsko osvjetljenje za pratnju"



61290

Ova vam funkcija omogućuje trenutno paljenje pozicijskih i kratkih svjetala (npr. za osvjetljenje prilikom otvaranja vrata).

Kada je motor isključen, nakon otvaranja vrata na strani vozača, kad je prsten **3** u položaju "AUTO", povucite ručicu **1** prema sebi: uključit će se pozicijska i kratka svjetla na otprilike 30 sekundi, zajedno s kontrolnim

svjetlima  i  na instrumentnoj ploči.

Kako biste produljili trajanje, možete povući ručicu do četiri puta (ukupno vrijeme ograničeno na otprilike dvije minute).

Poruka "Uključeno osvjetljenje tijekom ___" pojavljuje se s vremenom osvjetljenja na instrumentnoj ploči radi potvrde radnje. Zatim možete zaključati vozilo.

Deaktiviranje funkcije "Vanjsko osvjetljenje za pratnju"

Kako biste isključili svjetla prije nego što se ona automatski isključe, zakrenite prsten **3** u bilo koji položaj, a zatim ga vratite u položaj "AUTO".

Napomena: ako je uključena funkcija "Dobrodošlica i odlazni pozdrav", nakon isključivanja kontakta, postupak za isključivanje funkcije "Svjetlo za pratnju" mora se izvršiti prije povlačenja ručice (inače će svjetla ostati upaljena zbog funkcije Dobrodošlica i odlazni pozdrav).

OSVJETLJENJE I SIGNALI

Stražnje svjetlo za maglu

2

61290



 Za aktiviranje ove funkcije okrenite prsten **3** dok simbol "AUTO" ne bude nasuprot oznake **2**, a zatim pritisnite rotirajući prekidač kako biste poravnali oznaku **4** sa simbolom **7**.

Kontrolno svjetlo  se pali na instrumentnoj ploči.

Rad ovisi o odabranom položaju vanjskog osvjetljenja, a kontrolno svjetlo se pali na instrumentnoj ploči.

Nemojte zaboraviti isključiti to svjetlo kada vam više ne bude potrebno kako ne biste ometali ostale vozače.

Gašenje

Da biste deaktivirali funkciju, ponovno zakrenite okretni prekidač tako da je oznaka **4** nasuprot simbolu **7**.

Kontrolno svjetlo  nestaje s instrumentne ploče.

Gašenje vanjskog osvjetljenja dovodi do gašenja stražnjih svjetala za maglu.

 Po magli, snijegu ili u slučaju da prevozite predmete više od krova, automatsko paljenje svjetala nije sustavno. Svjetlima za maglu upravlja vozač: kontrolna svjetla na instrumentnoj ploči obavještavaju vas jesu li upaljena (kontrolno svjetlo je upaljeno) ili ugašena (kontrolno svjetlo je ugašeno).

Podешavanje visine farova



Ovisno o vozilu, prekidač **A** može se upotrebljavati za prilagodbu visine farova u skladu s opterećenjem.

Dok su kratka svjetla uključena, pritisnite ili podignite prekidač **A** onoliko puta koliko je potrebno da biste odabrali odgovarajući položaj na instrumentnoj ploči.

Napomena: ako su svjetla uključena, odabrani se položaj prikazuje na instrumentnoj ploči tijekom otprilike 15 sekundi pri svakom pokretanju motora.

OSVJETLJENJE I SIGNALI

	Primjeri položaja za podešavanje prekidača A prema opterećenju
Vozač sam ili sa suvozačem	0
Sva sjedala zauzeta	1
Vozač s putnicima i prtljagom (ili teretom) koji dostiže maksimalnu dopuštenu masu pod opterećenjem	3
Vozač bez putnika i prtljage (ili tereta) koji dostiže maksimalnu dopuštenu masu pod opterećenjem	4

U donjoj tabeli navedeno je nekoliko primjera. U svakom slučaju prilagodite kontrolu **A** u skladu s opterećenjem vozila tako da cesta bude vidljiva i da se ne zasljepljuju drugi vozači.



Ako vozite lijevom stranom ceste u vozilu s upravljačem na lijevoj strani (ili obrnuto), morate prilagoditi farove.

ZVUČNI I SVJETLOSNI UPOZORITELJI

Zvučni upozoritelj



Pritisnite jastučić na upravljaču **A** za uključivanje zvučnog upozoritelja.

Svjetlosni upozoritelj

Za svjetlosno upozorenje povucite ručicu **1** prema sebi pa je pustite.

Svjetla pokazivača smjera

Pomaknite ručicu **1** u istom smjeru u kojem želite okrenuti kolo upravljača.

Impulsni način rada

Kratko pomaknite ručicu **1** prema gore ili dolje, ne prelazeći točku otpora, a zatim je otpustite: ručica će se vratiti u

prvobitni položaj, a odgovarajući pokazivač smjera zatreperit će tri puta.

Svjetla upozorenja



 Pritisnite prekidač **2**.

Ovaj mehanizam uključuje istovremeno sva četiri žmigavca i bočne pokazivače smjera. Smije se upotrebljavati samo u slučaju opasnosti kako bi se ostali vozači upozorili da se morate zaustaviti na neuobičajenom odnosno zabranjenom mjestu ili u posebnim uvjetima vožnje ili prometa.

BRISAČ STAKLA

Brisač stakla, uređaj za pranje vjetrobranskog stakla

Vozilo opremljeno brisačem prednjeg stakla sa senzorom za kišu

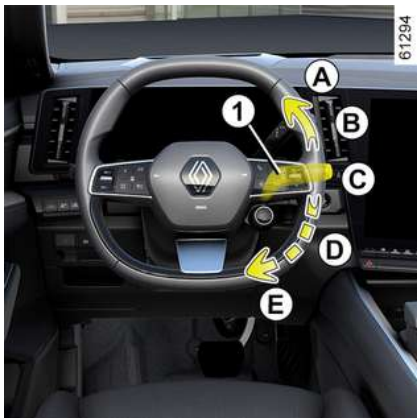

Senzor za kišu nalazi se na vjetrobranskom staklu, ispred unutarnjeg retrovizora.

A. jedno brisanje

Kratki pritisak pokreće jedan puni ciklus brisača stakla.

B. zaustavljanje

C. funkcija automatskog brisanja

Kada je taj položaj odabran, sustav otkriva vodu na vjetrobranskom staklu i uključuje brisanje na prilagođenu brzinu.

Možete promijeniti razinu uključivanja i vremenski razmak između brisanja jednim pritiskom na okretni prekidač **2**:

- **G**: najmanja osjetljivost;
- **F**: najveća osjetljivost.

Što je osjetljivost veća to je brža reakcija brisača stakala i povećava se učestalost brisanja.

Prilikom uključivanja automatskog brisanja ili prilikom povećavanja osjetljivosti obavlja se jedan puni ciklus brisača.

Kontrolno svjetlo  uključuje se na instrumentnoj ploči kako bi potvrdilo da je funkcija uključena.

Napomena:

- senzor za kišu služi samo kao pomoć. U slučaju smanjene vidljivosti vozač mora ručno pokrenuti brisač stakla. U slučaju magle ili ako sniježi, brisanje se ne uključuje automatski i ostaje pod kontrolom vozača.
- u slučaju temperature ispod nule, automatsko brisanje ne uključuje se prilikom pokretanja vozila. Automatski se uključuje kada vozilo prijeđe prag brzine (približno 8 km/h).
- automatsko brisanje ne uključujte po suhom vremenu;
- vjetrobransko staklo do kraja odleđite prije uključivanje automatskog brisanja;
- prilikom prolaska vozila kroz četke za pranje u praonici postavite ručicu **1** u položaj **B** da biste isključili automatsko brisanje stakla.

smetnje u radu

U slučaju neispravnosti automatskog

BRISAČ STAKLA

brisanja, brisač stakla radi u načinu rada s intervalnim brisanjem. Nazovite ovlaštenog zastupnika.

Rad senzora za kišu mogu ometati:

– oštećeni brisači vjetrobranskog stakla – sloj vode ili tragovi koje metlica ostavi na području dosega senzora mogu povećati vrijeme reakcije automatskog brisača stakla ili povećati učestalost brisanja;

– vjetrobransko staklo koje je oštećeno ili napuknuto u području senzora ili vjetrobransko staklo zaprljano prašinom, prljavštinom, kukcima, ledom, upotrebom voska za čišćenje i vodoopornih proizvoda. Metlica brisača stakla bit će manje osjetljiva ili možda uopće neće reagirati.

D. neprekidno sporo brisanje

E. neprekidno brzo brisanje

Osobitost

U vožnji, svako zaustavljanje vozila smanjuje brzinu brisanja. Iz neprekidnog brzog brisanja prelazite u neprekidno sporo brisanje. Kada vozilo ponovno krene, brisanje se vraća na prvotno odabranu brzinu.

Svako djelovanje na ručicu **1** ima prednost i poništava automatizam.

Mjere opreza

– U slučaju leda provjerite prije prvog pokretanja brisača stakala da metlice

nisu zalijepljene. Ako uključujete brisač stakla kada su metlice blokirane ledom postoji opasnost od oštećenja metlice i motorića brisača stakla.

– Nemojte uključivati brisače na suhom staklu. To vodi do prijevremene istrošenosti ili oštećenja metlica.

Osobito položaj prednjeg brisača (položaj za rad)

Ovaj položaj omogućuje podizanje metlica kako bi se mogle odvojiti od vjetrobranskog stakla.

Može biti korisno za:

- čišćenje metlica;
- oslobađanje metlica s vjetrobranskog stakla zimi;
- zamijenite metlice → **363**.

Uz uključen kontakt ili pokrenut motor dvaput podignite ručicu **1** u položaj **A** (jednim pokretom). Metlice se zaustavljaju u položaju udaljenom od poklopca motornog prostora.

Da biste metlice vratili u spušteni položaj, uz uključen kontakt provjerite jesu li se brisači sklopili na vjetrobransko staklo, zatim pomaknite ručicu **1** u položaj **A** (jedan ciklus).

Prije uključivanja kontakta, stavite brisače na vjetrobransko staklo. U protivnom postoji opasnost od oštećenja poklopca motornog prostora ili brisača prilikom njihovog uključivanja.

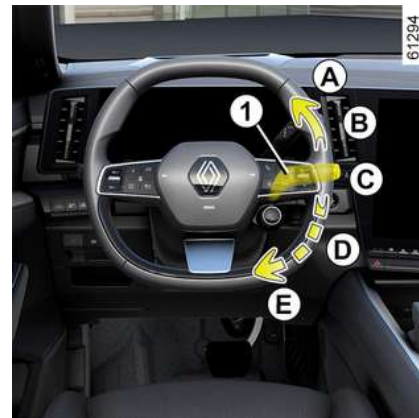

Prije bilo kakve radnje koja uključuje vjetrobransko staklo (pranja vozila, odleđivanja ili čišćenja vjetrobranskog stakla itd.) vratite ručicu **1** u položaj **B** (mirovanje).
Opasnost od ozljeda i/ili oštećenja.

BRISAČ STAKLA

i U slučaju da na vjetrobranskom staklu ima prepreka (prljavština, snijega, leda itd.), očistite vjetrobransko staklo (uključujući i središnje područje iza unutarnjeg retrovizora) prije uključivanja brisača (opasnost od pregrijavanja motora brisača). Ako neka prepreka ometa pomicanje metlice, ona se može zaustaviti. Uklonite prepreku i ponovno ručicom za brisanje uključite brisač stakla.

Uređaj za pranje stakla

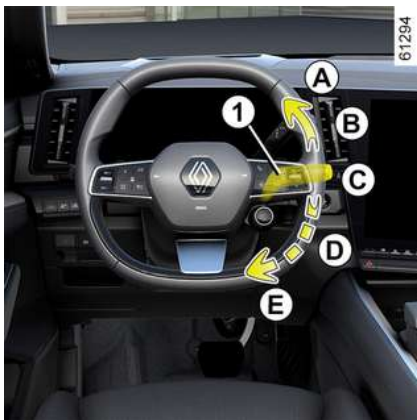

S uključenim kontaktom, povucite ručicu **1** zatim ju otpustite.

Dugim pritiskom uključuju se, osim pranja stakla, dva pokreta brisača te nakon nekoliko sekundi i treći.

Napomena:

- Akcija prednjeg pranja na stabljici **1** koja traje više od 30 sekundi može uzrokovati izrezivanje pumpe za pranje vjetrobranskog stakla. **To sprječava pregrijavanje** crpke;
- Kod negativne temperature postoji opasnost da se tekućina za pranje stakla smrzne na vjetrobranskom staklu i smanji vidljivost. Vjetrobransko staklo prije čišćenja zagrijte pomoću komande za odmagljivanje.



Prilikom zahvata ispod poklopca motornog prostora, provjerite da je ručica brisača stakla u položaju **B** (zaustavljanje).

Opasnost od ozljeda

i **Učinkovitost metlice brisača stakla**

Provjeravajte stanje metlica brisača stakla. Njihov vijek trajanja ovisi o vama:

- mora ostati čista: redovito čistite metlice i stražnje staklo vodom i sapunom;
- nemojte koristiti brisač dok je staklo suho;
- ako ga dulje vrijeme ne upotrebljavate, otpustite ga sa stakla.

U svakom slučaju, zamijenite ga čim se učinkovitost počne smanjivati: otprilike jednom godišnje → **363**.

Mjere opreza pri upotrebi brisača

- U vremenskim uvjetima s mrazom ili snijegom prije uključivanja brisača stakla očistite stražnje staklo (postoji opasnost od pregrijavanja motorčića brisača);
- provjerite da ništa ne ometa prolaz metlice.

SPREMNIK GORIVA

2

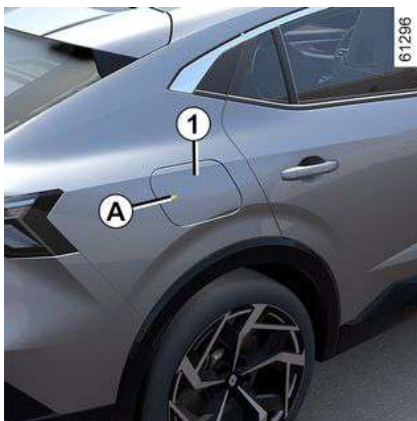

Iskoristiva zapremnina spremnika: oko 55 litara.

Uz otključano vozilo da biste otvorili vratašca **1**, pritisnite područje **A** pa ga otpustite. Vratašca će se **1** malo otvoriti.

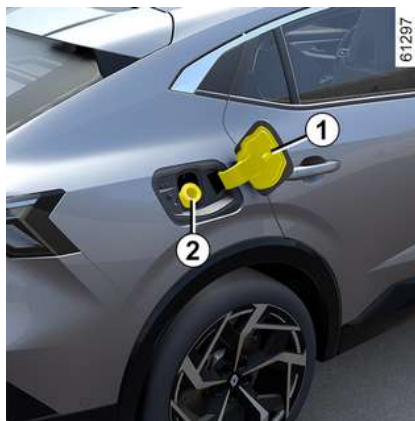

Ventil **2** je ugrađen u cijev punjenja.

Pojedinosti o punjenju spremnika potražite u članku "Punjenje goriva".

Za zatvaranje, rukom gurnite vratašca do graničnika.



Nikada nemojte prstima pritiskati ventil **2**. Nemojte prati područje punjenja uređajem pod visokim tlakom.

Posebna značajka E-Tech plug-in hybrid verzija

Vaše punjivo hibridno vozilo opremljeno je posebnim rezervoarom za ogra-

ničavanje isparavanja benzina i sprečavanje ispuštanja kad se otvori čep.



Dok vozilo miruje, otključano je i kontakt je isključen, za otvaranje vratašca **1** pritisnite prekidač **B**.

Unutarnji tlak u spremniku automatski se podešava. Poruka "Spremnik u fazi pripreme" pojavljuje se na instrumentnoj ploči.

Otvaranje vratašca **1** može potrajati približno 10 sekundi.

Na instrumentnoj se ploči prikazuje poruka "Spremnik spreman za punjenje" kojom se potvrđuje da su vratašca **1** otvorena.

Otpustite čep **4**.

SPREMNIK GORIVA

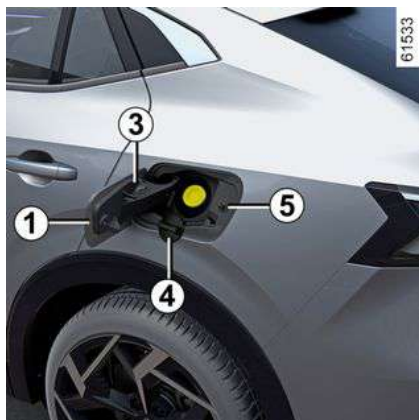

Za vrijeme punjenja, upotrebljavajte držač čepa **3** na vratašcima **1** kako biste objesili čep **4**.

Kako biste zatvorili poklopac, zavijte ga dok brava ne klikne.

Za zatvaranje vratašca rukom gurnite poklopac do kraja.

Napomena: ako se vratašca **1** ne mogu zaključati, pripazite da se pokretač **5** ne gurne prema unutra. U tom slučaju pritisnite prekidač **B** više od tri sekunde da biste ih otključali. Pogon će se otpustiti iz kućišta. Za zatvaranje, rukom gurnite vratašca do graničnika.

Ako se sustav za upravljanje isparavanjem goriva pokvari, na instrumentnoj ploči pojavit će se poruka upozorenja

"Kvar spremnika vidi upute", a vratašca **1** ostaju zaključana.

Obratite se ovlaštenom predstavniku marke.

Kvaliteta goriva

Upotrebljavajte kvalitetno gorivo usklađeno s važećim normama za pojedine zemlje i s uputama navedenim na naljepnici koja se nalazi na vratašcima **1** → **375**.



Nakon punjenja provjerite je li čep zatvoren.



Nemojte upotrebljavati gorivo na bazi etanola ako vaše vozilo nije prilagođeno.

Nemojte dodavati reagens u gorivo jer biste tako mogli oštetiti motor.

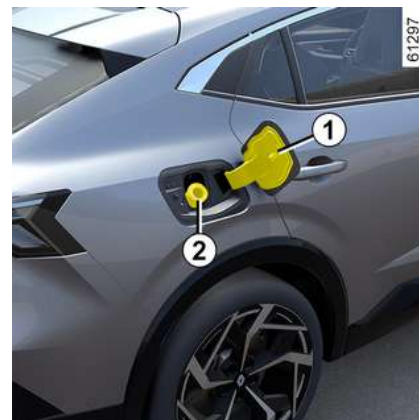

Obavezno upotrebljavajte bezolovni benzin. Oktanski broj (RON) mora biti usklađen s vrijednostima navedenim na naljepnici na vratašcima spremnika goriva **1** → **375**.

Punjenje goriva

Na E-Tech plug-in hybrid vozilima, kako biste spriječili prskanje, napunite spremnik u roku od 30 minuta nakon otvaranja vratašca. Nakon tog vremenskog razdoblja, zatvorite poklopac **4** i vratašca **1**, a zatim ponovno pokrenite postupak otvaranja spremnika.

S isključenim kontaktom umetnite pištolj za punjenje goriva i gurnite (ovisno o vozilu) ventil **2**, umećući ga **što je više moguće** prije povlačenja okidača

SPREMNIK GORIVA

pištolja za punjenje goriva kako biste napunili spremnik (izbjegavajte opasnost od prskanja).

Držite ga u tom položaju cijelo vrijeme punjenja.

Nakon prvog automatskog zaustavljanja za kraj punjenja, moguće je napraviti još maksimalno dva pritiska za uključivanje pištolja kako bi se sačuvao volumen ekspanzije.

Prilikom punjenja, pazite da voda ne uđe u spremnik. Vratašca **1** i njihov obrub moraju ostati čisti.



Nakon zaključavanja vozila, ako su vratašca **1** i dalje otvorena, možete ih zatvoriti, no neće se zaključati.

Da biste zaključali vratašca **1**, otključajte vozilo i ponovno ga zaključajte

Poseban slučaj

Ako je vozilo bilo zaustavljeno otprilike tri mjeseca, **morate dodati goriva kako biste spriječili oštećenje pumpe za gorivo.**

Da biste to učinili, dok je kontakt isključen nadolijte najmanje **5 litara**, a zatim pokrenite motor za pokretanje rada pumpe i obnavljanje goriva u sustavu.

Ako zbog razine goriva u spremniku nije moguće nadoliti najmanje 5 litara goriva, vozite vozilo sve dok se spremnik dovoljno ne isprazni.

Posebni slučaj za E-Tech plug-in hybrid verzije

Ovisno o upotrebi vozila, ako se motor s unutarnjim izgaranjem ne pokrene duže vrijeme, kvaliteta goriva vjerojatno će se degradirati, što može rezultirati oštećenjem dijelova motora i sustava za dovod goriva.

Kada se vozilo koristi isključivo u električnom načinu rada ili u slučaju duljeg stajanja, vozilo se mora napuniti s najmanje **10 litara** barem jednom svaka tri mjeseca. Nakon šest mjeseci bez punjenja, i ako vam količina goriva u spremniku omogućuje punjenje najmanje **10 litara**, na instrumentnoj ploči pojavit će se poruka "Staro gorivo Dopluni 10 L min".

Ako vam količina goriva u spremniku ne dopušta punjenje najmanje 10 litara, neće se pojaviti poruka "Staro gorivo Napunite najmanje 10 litara" i prednost će se dati hibridnom načinu rada. Vozite dovoljno dugo da smanjite razinu goriva. Poruka "Staro gorivo Dopluni 10 L min" pojavit će se kada količina dostupna u spremniku omogući punjenje od najmanje 10 litara i tada se može izvršiti punjenje.

Nemojte ponovno puniti vozilo, dopustite vožnju u hibridnom načinu. To će olakšati potrošnju goriva kako bi se omogućilo nadopunjavanje.



Da biste napunili gorivo, motor mora biti isključen: morate isključiti kontakt

➔ **161.**

Upotreba benzina s olovom mogla bi oštetiti mehanizme protiv zagađenja okoliša i mogla bi dovesti do gubitka jamstva.

Kako bi se spriječilo punjenje benzina s olovom, naljevno grlo spremnika benzina ima suženje sa zaštitnim sustavom koje **osigurava upotrebu pištolja za nalijevanje bezolovnog benzina** (na benzinskim crpkama).



Vrste goriva u skladu s europskim standardima s kojima su kompatibilni motori vozila koja se prodaju u Europi: pogledajte tablicu ➔ **375.**

SPREMNIK GORIVA



Stalan miris goriva

U slučaju stalnog mirisa goriva:

- zaustavite vozilo u skladu s uvjetima u prometu i isključite kontakt;
- uključite signal upozorenja, neka svi putnici napuste vozilo i držite ih udaljene od područja prometovanja;
- nazovite Predstavnika marke.



Svaki zahvat ili promjena na sustavu za dovod goriva (upravljačke jedinice, ožičenja, sustav goriva, brizgaljka, zaštitni poklopci...)

je strogo zabranjen zbog opasnosti koju može predstavljati za vašu sigurnost (osim za stručno osoblje Mreže marke).

RAZRAĐIVANJE

Do **1000 km** nemojte prelaziti brzinu od 130 km/h u najvišem stupnju prijenosa ili 3000 do 3500 o/min.

Tek nakon otprilike **3000 km** vaše će vozilo raditi punom snagom.

3

Napomena: za novo vozilo u fazi uhdavanja: razina rashladne tekućine može premašiti oznaku MAXI " na spremniku, zatim pasti na razinu između " MINI " i " MAXI ». Ovo ne predstavlja rizik.

Učestalost servisnih pregleda: pogledajte u knjižici održavanja vozila.

POKRETANJE, ZAUSTAVLJANJE MOTORA

Pokretanje



61233

Kartica mora biti u području otkrivanja **1**.

Za pokretanje:

Za početak: u položaju P pritisnite papučicu kočnice, pritisnite gumb **2**, a zatim otpustite papučicu kočnice nakon pokretanja motora. Na vozilima E-Tech full hybrid na instrumentnoj će ploči zasvijetliti poruka READY popraćena zvučnim signalom. Poruka nestaje kada je brzina vozila veća od približno 5 km/h.



61299



Prije provođenja bilo kakvih zahvata u motornom prostoru morate isključiti kontakt.

Osobitosti

- Ako jedan od uvjeta koji moraju biti zadovoljeni za pokretanje nije zadovoljen, na instrumentnoj će se ploči prikazati poruka "Pritisnite papučicu kočnice + START" ili "Postavite mjenjač u položaj P";
- u nekim je slučajevima potrebno okretati kolo upravljača i istovremeno pritiskati gumb za pokretanje motora **2** radi lakšeg odbavljanja stupa uprav-

ljača – u tom će vam se slučaju prikazati poruka Okrenite kolo upravljača + START".



Ovisno o vozilu, možete imati digitalni ključ koji sa-
država sve funkcije kartice.

Međutim, ako je kartica ostavljena u vozilu, a vrata su zaključana digitalnim ključem, sve funkcije kartice bit će onemogućene.

Dodatne informacije potražite u odjeljku "Digitalni ključ" → 58.

Napomena:

- jedinica motora automatski će se isključiti nakon otprilike 15 minuta ako je vozilo zaustavljeno i ako sigurnosni pojas vozača nije pričvršćen. Ako je potrebno, možete ponovno pokrenuti motor tako da jedanput pritisnete gumb **2**.

3

POKRETANJE, ZAUSTAVLJANJE MOTORA



Tijekom ažuriranja sustava putem multimedijalnog sustava neće biti moguće pokrenuti vozilo.

Pričekajte da se ažuriranje dovrši prije pokretanja vozila.

Više informacija o ažuriranjima sustava potražite u uputama za multimedijalni sustav.

Pokretanje s otvorenim prtljažnikom u načinu rada "slobodne ruke"



U ovom slučaju, kartica ne smije biti u prtljažnom prostoru kako bi se izbjegla opasnost od gubitka.

Funkcija dodatne opreme

(Uključivanje kontakta)

Čim uđete u vozilo, na raspolaganju imate neke funkcije (autoradio, navigacijski sustav, brisači stakla, itd.).

Kako biste mogli upotrebljavati druge funkcije, kada je kartica u putničkom prostoru, pritisnite gumb **2** bez pritiskanja papučica.



Na instrumentnoj se ploči prikazuje poruka "Stavite karticu u područje + POKRETANJE".

Pritisnite papučicu kočnice te zatim stavite karticu **4** (strana gumba) na područje za postavljanje **3**. Pritisnite gumb **2** za pokretanje vozila. Poruka se gasi.

smetnje u radu

U nekim slučajevima, može se dogoditi da kartica slobodne ruke ne radi:

- kad je baterija kartice ispražnjena itd.;
- u blizini uređaja koji rade na istoj frekvenciji (monitor, mobilni telefon, video igre, punjač za telefon itd.);
- vozilo se nalazi na području s jakim elektromagnetskim zračenjem.

Uvjeti za zaustavljanje motora



POKRETANJE, ZAUSTAVLJANJE MOTORA

Vozilo mora biti zaustavljeno, a ručica mjenjača u položaju **P**. Na instrumentnoj ploči prikazuje se poruka **READY**.

Uz karticu u vozilu pritisnite tipku **2**: motor će se isključiti. S instrumentne ploče nestaje poruka **READY**.

Stup upravljača zaključava se prilikom otvaranja vrata ili prilikom zaključavanja vozila.

Ako kartica više nije u putničkom prostoru kada želite isključiti motor, na instrumentnoj se ploči prikazuje poruka "Nema kartice: pritisnite i držite **START**": pritisnite gumb **2** i držite ga najmanje dvije sekunde. Ako kartica nije više u putničkom prostoru, provjerite možete li je vratiti natrag prije nego što pritisnete i držite gumb. Bez kartice nećete moći ponovno pokrenuti vozilo.

Kad se motor zaustavi, dodatna oprema (autoradio, ...) koja je upotrebljavana u tom trenutku nastavlja s radom otprilike 10 minuta.

Prilikom otvaranja vozačevih vrata, dodatna oprema prestaje s radom.

Poseban slučaj vozila E-Tech full hybrid

Kada je vozilo zaustavljeno i u električnom načinu rada, na instrumentnoj ploči prikazat će se poruka "MOTOR UKLJUČEN, ISKLJUČITE KONTAKT" nakon koje će se začuti zvučni signal:

- ako sigurnosni pojas vozača nije započin;
- poklopac motornog prostora je otvoren;
- ako su vrata vozača otvorena.



Nikada ne isključujte kontakt prije potpunog zaustavljanja vozila. Kad se motor zaustavi, kočioni sustav, sustav servo upravljanja i pasivni zaštitni mehanizmi kao što su airbagsi zatezači više neće funkcionirati.



Kada napuštate vozilo, a osobito ako kartica ostaje kod vas, provjerite je li motor zaista zaustavljen.



Odgovornost vozača prilikom parkiranja ili zaustavljanja vozila

Nikada ne ostavljajte dijete, nesamostalnu odraslu osobu ili životinju u vozilu kada ga napuštate, čak niti na kratko. Naime, oni bi mogli dovesti u opasnost sebe ili druge osobe pokretanjem motora, uključivanjem opreme kao na primjer podizača stakala ili pak zaključati vrata. Osim toga, kada je vani vruće /ili sunčano, temperatura u unutrašnjosti putničkog prostora brzo raste.

OPASNOST OD SMRTI ILI TEŠKIH OZLJEDA.

KOMANDA STUPNJA PRIJENOSA

Automatski mjenjač

Elektronička ručica birača brzina 1



R: stupanj prijenosa za vožnju unatrag

N: prazan hod (neutral)

D: automatski način rada

P: parkiranje, gumb 2

Uključeni stupanj prijenosa prikazuje se na instrumentnoj ploči.

Impulsni birač



Ručicu mjenjača 1 pomaknite za jedan ili dva stupnja prema unaprijed ili unatrag da biste uključili željeni položaj (R, N ili D), a zatim otpustite ručicu te će se ona vratiti u stabilan položaj.

Uključeni položaj svijetli na instrumentnoj ploči.

Ako neki uvjeti onemogućuju mijenjanje položaja, trenutni položaj treperi na instrumentnoj ploči.



Za uključivanje položaja P



KOMANDA STUPNJA PRIJENOSA

Uz zaustavljeno vozilo i uključen motor ili kontakt pritisnite gumb **2** da biste aktivirali položaj **P**.

Za isključivanje položaja **P**

Dok je vozilo zaustavljeno, a motor radi, pritisnite papučicu kočnice te pomaknite ručicu mjenjača **1** unaprijed ili unatrag u skladu sa željenim položajem.

Ako papučica kočnice nije pritisnuta do kraja, na instrumentnoj se ploči pojavljuje poruka "Pritisnite kočnicu" i uklju-

čuje kontrolno svjetlo .

Za uključenje praznog hoda

Kada je vozilo zaustavljeno, a motor radi, da biste uključili položaj **N** potrebno je pritisnuti papučicu kočnice prije pomicanja ručice mjenjača **1** za jedan stupanj više ili manje.



Provjerite je li kontrolno svjetlo **P** prikazano na instrumentnoj ploči prije nego što napustite vozi-

lo.

Opasnost od gubitka imobilizacije vozila.

Vožnja u automatskom načinu rada

Kad je vozilo zaustavljeno, motor u radu i pritisnuta papučica kočnice, pomaknite ručicu mjenjača **1** dva stupnja unatrag da biste uključili položaj **D**.

Brzine će se same mijenjati, u pravom trenutku, pri broju okretaja koji odgovara motoru, zahvaljujući automatskom sustavu koji vodi računa o opterećenosti vozila, profilu ceste i odabranom stilu vožnje.

Napomena: uz pokrenut motor i vozilo koje se kreće brzinom između 0 i 8 km/h u položaju **N** ili **R** potrebno je pritisnuti papučicu kočnice da bi se aktivirao položaj **D**.

Štedljiv način vožnje

U vožnji, uvijek ostavljajte ručicu u položaju **D**, a papučicu gasa lagano pritisnutu i stupnjevi prijenosa će automatski prelaziti u niži.

Ubrzanja i pretjecanja

Pritisnite papučicu gasa jako i do kraja (sve do prelaska tvrde točke papučice).

U slučaju pretjecanja moguće je uključiti niži stupanj prijenosa u bilo kojem trenutku, pritiskom lijeve ručice.

Za prelazak u brzinu za vožnju unazad

Dok je vozilo zaustavljeno, a motor radi, ručicu mjenjača **1** pomaknite za dva stupnja unaprijed da biste uključili položaj **R**.

Ako papučica kočnice nije pritisnuta, oglašava se zvučni signal, položaj **R** treperit će otprilike pet sekundi na rasporedu prikazanom na instrumentnoj ploči, a poruka "Pritisnite papučicu kočnice" prikazuje se otprilike pet sekundi.

Napomena: uz pokrenut motor i vozilo koje se kreće brzinom između 0 i 8 km/h u položaju **N** ili **D** potrebno je pritisnuti papučicu kočnice da bi se aktivirao položaj **R**.

Posebni slučajevi

U nekim situacijama u vožnji (koje dovede do, na primjer, pokretanja zaštite motora, uključivanja dinamičke kontrole vožnje: ESC itd.) sustav može automatski promijeniti stupanj prijenosa.

Isto tako, kako bi se izbjeglo "neispravno upravljanje", "automatizam" može odbiti promjenu stupnja prijenosa: u tom slučaju kontrolno svjetlo trepće nekoliko sekundi kako bi vas o tome obavijestilo.

KOMANDA STUPNJA PRIJENOSA

Izniman slučaj

- **Ako vrsta ceste ili vremenski uvjeti** (strme uzbrdice, iznenadne nizbrdice, dubok snijeg, pijesak ili blato) otežavaju ostanak u automatskom načinu rada. Na vozilima s ručicama mjenjača preporučuje se prebaciti se na ručni način rada pomoću ručica. To će spriječiti neprestane promjene brzina automatskog mjenjača pri vožnji uzbrdo i omogućiti kočenje motorom pri dugoj vožnji nizbrdo.
- **Kada je jako hladno**, da biste izbjegli neželjeno zaustavljanje motora, pričekajte nekoliko sekundi prije pomicanja ručice mjenjača iz položaja P ili N i prebacivanja ručice u D ili R.

Parkiranje vozila

Položaj **P** automatski se uključuje i aktivira se automatska parkirna kočnica (ako je vozilo njome opremljeno) u sljedećim situacijama:

- zaustavljanje motora
- vozačev sigurnosni pojas otkopčan je i vozilo je zaustavljeno;

i

- otvaranja vrata vozača i zaustavljanja vozila.

P prikazuje se na instrumentnoj ploči. Budući da se položaj **P automatski uključuje** prilikom zaustavljanja moto-

ra, vozilo je katkad potrebno staviti u položaj **N**, npr. za određene praonice:

- Dok motor radi, pritisnite gumb **P**, ručicu mjenjača **1** pomaknite za jedan stupanj prema gore ili dolje i zatim isključite motor.
- Uz isključen motor i uključen kontakt pomaknite ručicu mjenjača **1** za jedan stupanj prema gore ili prema dolje.

Prilikom sljedećeg pokretanja motora automatski će se uključiti položaj **P** u sklad s gore opisanim slučajevima.



Položaj **P** smije se uključiti samo kada je vozilo zaustavljeno.



Da biste na uzbrdici ostali zaustavljeni, ne držite nogu na papučici gasa.

Postoji opasnost od pregrijavanja automatskog mjenjača.



Iz sigurnosnih razloga nikada ne isključujte kontakt prije potpunog zaustavljanja vozila.

Razdoblje održavanja

Pogledajte upute o održavanju vozila ili se obratite ovlaštenom zastupniku kako biste provjerili je li za automatski mjenjač potrebno održavanje po programu.

Ako ga nije potrebno servisirati, ne trebate nadolijevati ulje.

smetnje u radu

- **ako se tijekom vožnje** na instrumentnoj ploči prikaže poruka "Provjeriti mjenjač", to upućuje na kvar.

Što prije se obratite ovlaštenom zastupniku;

- **ako se tijekom vožnje** na instrumentnoj ploči prikaže poruka "Pregrijavanje mjenjača" ili "Ohladite mjenjač: odmah zaustavite vozilo, što prije zaustavite vozilo da biste pustili da se mjenjač ohladi i da poruka nestane;
- **ako se tijekom vožnje** na instrumentnoj ploči prikaže poruka "Opasnost od kvara mjenjača", rad motora namjerno je ograničen radi održavanja mjenjača.

Što prije se obratite ovlaštenom zastupniku;

- **otklanjanje kvara na vozilu s automatskim mjenjačem → 355.**

KOMANDA STUPNJA PRIJENOSA



U slučaju udarca u podvozje vozila prilikom vožnje (npr. kontakt s rubnim kamenom, povišenim pločnikom ili bilo kojom drugom komunalnom opremom) možete oštetiti vozilo (npr.: iskrivljenje osovine).

Kako bi se izbjegla opasnost od nesreće, dajte vozilo na pregled ovlaštenom servisu marke.

U slučaju kvara motora ili električne neispravnosti (kvara akumulatora) koja utječe na rad automatskog mjenjača, provjerite je li vozilo ispravno imobilizirano.

Ako se na instrumentnoj ploči pojavi poruka "Kvar automatskog mjenjača P", položaj **P** ne može se aktivirati. Obavezno osigurajte vozilo automatskom parkirnom kočnicom i obratite se ovlaštenom predstavniku marke.

REGENERATIVNI KOČIONI SUSTAV

Ručice za promjenu regenerativnog kočenja 1 i 2



Možete upotrijebiti ručice **1** i **2** da biste promijenili razinu regenerativnog kočenja kada se ručica mjenjača nalazi u položaju D.

1: pojačava regenerativno kočenje (-).
2: smanjuje regenerativno kočenje (+).

Ručice je moguće upotrijebiti samo dok je ručica mjenjača u položaju D.

Nije moguće upotrebljavati ručice dok je uključen prilagodljivi regulator brzine → 252.



Pri otpuštanju papučice gasa, vozilo upotrebljava regenerativno kočenje za usporavanje.

Dio te energije pretvara se u električnu energiju radi punjenja pogonskog akumulatora.



Kočenje motorom ni u kojem slučaju ne smije biti zamjena za papučicu kočnice.

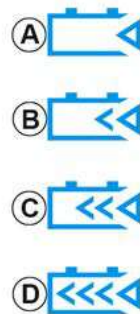

Razine regenerativnog kočenja

Kontrolno svjetlo **3** obavještava vas o razini regenerativnog kočenja:

- **A**: razina "Slobodni način rada kočača" za nježnu, ekonomičnu vožnju. Zahtijeva vožnju s predviđanjem;
- **B**: niska razina regenerativnog kočenja;
- **C**: prosječna razina regenerativnog kočenja;
- **D**: maksimalna razina regenerativnog kočenja.

Ako pogonski akumulator više ne može apsorbirati energiju (npr. kada je potpuno napunjen ili hladan), konvencionalni kočioni sustav zamjenjuje regenerativni kočioni sustav uz istodobno zadržavanje njegovih funkcija.

REGENERATIVNI KOČIONI SUSTAV

Međutim, papučica može izgledati kao da je više pritisnuta i čvršća. To je normalno.

Da biste umanjili ovaj učinak, koristite se razinama regenerativnog kočenja **A** i **B**.

POSEBNE ZNAČAJKE VOZILA S BENZINSKIM MOTOROM

Uvjeti u kojem vaše vozilo radi kao što su:

- duža vožnja s upaljenim kontrolnim svjetlom minimalne razine goriva;
- upotreba benzina s olovom;
- upotreba aditiva za maziva ili gorivo koja nisu odobrena.

Ili u slučaju neispravnosti u radu kao što su:

- kvar na sustavu paljenja ili ostajanje bez goriva ili odspojena svjećica koja dovodi do neispravnosti kod paljenja ili trzanja u vožnji;
- pomanjkanje snage.

dovode do pretjeranog zagrijavanja katalizatora, smanjujući njegovu učinkovitost, **što može dovesti do oštećenja i izazvati toplinska oštećenja na vozilu.**

Ako ustanovite takve smetnje u radu, otklonite ih kod vašeg Predstavnika marke što prije.

Ukoliko budete redovito održavali vaše vozilo, u skladu s preporučenim servisnim intervalima u knjižici održavanja, kod vašeg Predstavnika marke, izbjeci ćete takve nezgode.

Problem kod pokretanja motora

Da biste izbjegli oštećenje katalizatora ili elektropokretača te spriječili prerano trošenje akumulatora, **nemojte ustra-**

jati u pokušajima pokretanja motora (gumbom za pokretanje ili pokušavajući upaliti vozilo guranjem ili vučom), a da prethodno niste utvrdili i ispravili uzrok neispravnosti.

U protivnom, nemojte više pokušavati pokrenuti motor i pozovite Predstavnika marke.



Nemojte parkirati vozilo niti pokretati motor na mjestima gdje ima zapaljivih tvari i materijala, kao što su trava i lišće, koji mogu doći u dodir s vrućim ispušnim sustavom.

Filtar krutih čestica

Filtar krutih čestica koristi se u obradi ispušnih plinova iz benzinskih motora.

Ovisno o vozilu,  na instrumentnoj ploči prikazuje se kontrolno svjetlo koje označava da filtar postaje zasićen i zahtijeva čišćenje. Da biste to učinili,

kada  se pojavi kontrolno svjetlo te ako to dopuštaju prometni uvjeti i ograničenje brzine, vozite između 50 km/h i 110 km/h dok se kontrolno svjetlo ne ugasi.

Nakon otprilike 5 do 20 minuta, kontrolno svjetlo trebalo bi se ugasiti.

Napomena: kontrolno svjetlo može se ugasiti nakon 20 minuta ako uvjeti vožnje potrebni za čišćenje filtra nisu u potpunosti ispunjeni.

Ako se vozilo zaustavi prije gašenja poruke možda ćete morati ponoviti zahvat.

Ako je filtar previše zasićen,  kontrolno svjetlo i, ovisno o vozilu,

 na instrumentnoj ploči pali se popraćeno porukom "Provjeriti ubrizgavanje". U tom slučaju obratite se ovlaštenom servisu.

Ako  kontrolno svjetlo i, ovis-

no o vozilu,  uključuje popraćeno porukom "Opasnost od kvara motora", zaustavite vozilo, isključite motor i obratite se ovlaštenom zastupniku.

POSEBNE ZNAČAJKE VOZILA S BENZINSKIM MOTOROM



Kontrolno svjetlo



označava da se, radi vlastite sigurnosti, odmah zaustavite na sigurnom mjestu čim to uvjeti u prometu dozvole. Zaustavite vaše vozilo i nemojte ponovno pokretati motor. Nazovite ovlaštenog zastupnika.

PARKIRNA KOČNICA

Automatska parkirna kočnica

Automatski rad

Zatezanje elektroničke parkirne kočnice



Dok je vozilo zaustavljeno, elektronička parkirna kočnica može se koristiti za imobilizaciju vozila:

– pritiskom na gumb za pokretanje/zaustavljanje motora **1**;

ili

– kada je sigurnosni pojas vozača otkopčan

ili

– kada su otvorena vrata vozača

ili

– kada je mjenjač u **P** položaju.

U svim ostalim slučajevima, na primjer kod neželjenog zaustavljanja motora, automatska parkirna kočnica ne začeže se automatski. Mora se koristiti ručni način rada. Za neke verzije modela za određene zemlje funkcija automatske aktivacije kočnice nije aktivirana. Saznajte više o "Ručnom načinu rada".

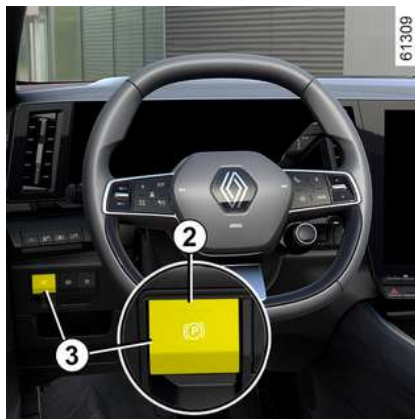

Aktiviranje automatske parkirne kočnice naznačuje se kontrolnim svjetlom

upozorenja  na instrumentnoj ploči te uključivanjem kontrolnog svjetla **2** na prekidaču **3**.

Nakon isključivanja motora kontrolno svjetlo **2** isključuje se nekoliko minuta nakon aktiviranja automatske parkirne

kočnice, a kontrolno svjetlo  gasi se nakon zaključavanja vozila.

Napomena: nekim situacijama (kvar automatske parkirne kočnice, ručno otpuštanje parkirne kočnice itd.) oglašava se zvučni signal i na instrumentnoj ploči se prikazuje poruka "Zategnite ručnu kočnicu", koja upućuje na to da je automatska parkirna kočnica otpuštena:

– kad je motor uključen: pri otvaranju vrata vozača;

– kada je motor isključen (npr. u slučaju neželjenog zaustavljanja motora): prilikom otvaranja prednjih vrata.

U tom slučaju povucite i otpustite prekidač **3** da biste aktivirali elektroničku ručnu kočnicu.

PARKIRNA KOČNICA



Automatska parkirna kočnica može se koristiti za imobilizaciju vozila.

Prije napuštanja vozila, provjerite zategnutost automatske parkirne kočnice. Primjena parkirne kočnice potvrđuje se pojavom kontrolnog svjetla **2** na prekidaču

3 i kontrolnog svjetla  na instrumentnoj ploči dok se vrata ne zaključaju. Ovisno o vozilu, na gornjem dijelu vjetrobranskog stakla nalazi se naljepnica kao podsjetnik na to.

Automatsko otpuštanje parkirne kočnice

Parkirna se kočnica se otpušta:

- kada vozilo počne kretati ili
- pri prebacivanju iz položaja P;

Ručni način rada

Automatskom parkirnom kočnicom možete upravljati ručno.

Ručno zatezanje elektroničke parkirne kočnice

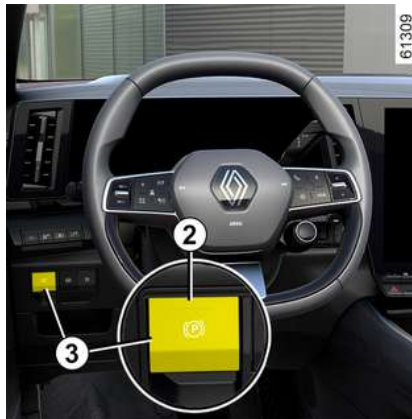

Povucite prekidač **3**. Uključuju se kontrolno svjetlo **2** i kontrolno svjetlo

 na instrumentnoj ploči.



Automatska parkirna kočnica može se koristiti za imobilizaciju vozila.

Prije napuštanja vozila, provjerite zategnutost automatske parkirne kočnice. Primjena parkirne kočnice potvrđuje se pojavom kontrolnog svjetla **2** na prekidaču

3 i kontrolnog svjetla  na instrumentnoj ploči dok se vrata ne zaključaju. Ovisno o vozilu, na gornjem dijelu vjetrobranskog stakla nalazi se naljepnica kao podsjetnik na to.

PARKIRNA KOČNICA

Ručno otpuštanje elektroničke parkirne kočnice



Pritisnite prekidač **1**, a da ne pritisćete pedale, kako biste uključili kontakt. Pritisnite papučicu kočnice, a zatim pritisnite prekidač **3**: isključuju se kontrolno svjetlo **2** na prekidaču i kontrolno svjetlo

(P) na instrumentnoj ploči.

Povremeno zaustavljanje

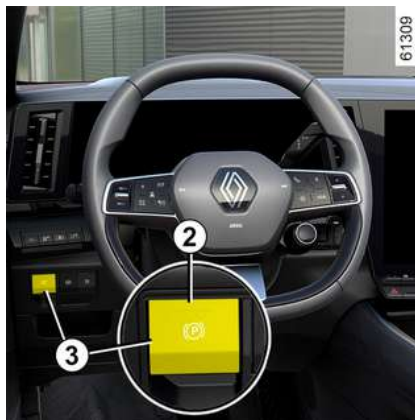

Da biste ručno aktivirali automatsku parkirnu kočnicu (pri zaustavljanju na crvenom svjetlu semafora ili u mirovanju dok motor radi itd.): povucite i otpustite prekidač **3**. Otpuštanje je automatsko s ponovnim pokretanjem vozila.

Posebni slučajevi

Za parkiranje na nizbrdici ili s prikolicom, na primjer, povucite prekidač **3** na nekoliko sekundi kako biste omogućili maksimalno kočenje.

Za parkiranje s otpuštenom elektroničkom parkirnom kočnicom (primjerice kada postoji opasnost od smrzavanja):

- aktivirajte položaj **P**: pogonska osovina mehanički blokira pogonske kotače;
- zaustavite motor pritiskom na gumb za pokretanje/zaustavljanje motora **1**;
- otkopčajte sigurnosni pojas vozača;
- Otvorite vrata vozača.
- ručno otpustite elektroničku parkirnu kočnicu (pogledajte odjeljak "Ručno otpuštanje elektroničke parkirne kočnice");
- ovisno o vozilu, parkirna kočnica aktivira se automatski. Morat ćete je ručno otpustiti.



Odsutnost vizualnog ili zvučnog signala označava neispravnost instrumentne ploče. Odmah se zaustavite na sigurnom mjestu. Provjerite je li imobilizacija vozila dobra i pozovite Predstavnik marke.

PARKIRNA KOČNICA



Nikada ne izlazite iz vozila bez ponovnog stavljanja ručice mjenjača u položaj **P** i isključivanja motora. U stvari, kod zaustavljenog vozila, dok motor radi s uključenom brzinom, ako ubrzate, vozilo se može pokrenuti.

Opasnost od nesreće.

smetnje u radu

– U slučaju kvara, kontrolno svjetlo



zasvijetlit će na instrumentnoj ploči popraćeno porukom "Provjeriti parkirnu kočnicu i nekim slučajevima

kontrolnim svjetlom . Potražite što prije savjet Predstavnik marke.

– U slučaju kvara elektroničke parkirne

kočnice, kontrolno svjetlo  zasvijetlit će popraćeno porukom "Kvar na kočionom sustavu", zvučnim signalom i u nekim slučajevima kontrolnim

svjetlom . Potrebno je odmah zaustaviti vozilo u skladu s uvjetima u prometu.

Verzije s automatskim mjenjačem

Vozačeva vrata su otvorena ili nisu dobro zatvorena, a motor je u radu, iz sigurnosnih razloga automatsko otpuštanje se isključuje (kako bi se izbjeglo da vozilo krene bez vozača).

Na instrumentnoj ploči prikazuje se poruka "Otpusti parkirnu kočnicu ručno" kada vozač pritisne papučicu gasa.



Ako se prikazuje poruka "Električni kvar" ili "Provjerite akumulator" ili "Kočioni sistem greška",

morate imobilizirati vozilo prebacivanjem u prvi stupanj prijenosa (na mehaničkim mjenjačima), položaj **P** (na automatskim mjenjačima) ili povlačenjem prekidača **3** na približno 10 sekundi.

Ako nagib i uvjeti to zahtijevaju, podmetnite blokade ispod kotača vozila.

Opasnost od gubitka imobilizacije vozila.

Nazovite ovlaštenog zastupnika.

Funkcija "Autohold"

Pri zaustavljenom vozilu (npr. na crvenom svjetlu, na raskrižju, u prometnom

zastoju itd.), funkcija osigurava primjenu kočne sile čak i kada vozač otpusti papučicu kočnice.

Kočiona sila popušta čim vozač dovoljno ubrza uz uključenu stupanj prijenosa.

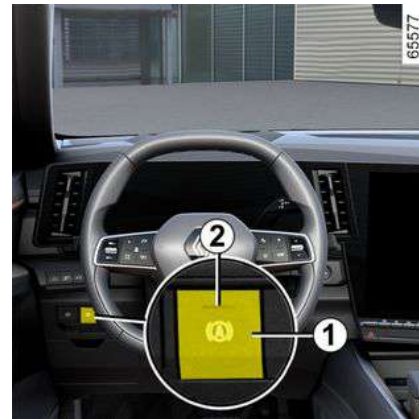

Uključivanje

Pritisnite prekidač **1**.

Kontrolno se svjetlo prekidača **1** prikazuje kao potvrda da je funkcija uključena.

Isključivanje

Pritisnite prekidač **1**. Ako se održava kočna sila vozila, možete također pritisnuti papučicu kočnice.

PARKIRNA KOČNICA

Kontrolno svjetlo na prekidaču **1** nestaje kao potvrda isključivanja funkcije. Ako se kočna sila održava, parkirna kočnica automatski se zateže u sljedećim slučajevima:

- vozač otvara vrata;
- ili
- vozač otkopčava svoj sigurnosni pojas;
- ili
- vozilo je imobilizirano više od otprilike tri minute.



Pri svakom pokretanju, funkcija nastavlja način rada koji je bio postavljen u trenutku posljednjeg isključivanja motora.



Automatska parkirna kočnica može se koristiti za imobilizaciju vozila.

Prije napuštanja vozila, provjerite zategnutost automatske parkirne kočnice. Kontrolno svjetlo na prekidaču **2** uključeno je, a kontrolno svjetlo  prikazuje se na instrumentnoj ploči dok se vrata ne zaključaju. Ovisno o vozilu, na gornjem dijelu vjetrobranskog stakla nalazi se naljepnica kao podsjetnik na to.

Uvjeti za održavanje kočne sile

Sljedeći uvjeti moraju biti ispunjeni:

- zatvorena su vrata vozača;
- i
- sigurnosni pojas vozača je zakopčan;
- i
- elektronička parkirna kočnica je otpuštena
- i
- vozilo nije zaustavljeno na vrlo strmom nagibu.

Održavanje kočne sile potvrđuje se

uključivanjem kontrolnog svjetla  na instrumentnoj ploči.

Uvjeti za prekid kočne sile

Sljedeći uvjeti moraju biti ispunjeni:

- vozač je dovoljno ubrzao uz uključen stupanj prijenosa
- ili
- vozač je onemogućio funkciju.

Kontrolno svjetlo  na instrumentnoj ploči se gasi.

ZAŠTITA OKOLIŠA

Vaše vozilo proizvedeno je s namjerom zaštite **okoliša** tijekom cijelog životnog vijeka: prilikom proizvodnje, tijekom upotrebe te na kraju svog životnog vijeka.

Proizvodnja

Vaše se vozilo proizvodi u tvornici primjenjujući napredne postupke za smanjenje utjecaja na okoliš zbog ljudi koji žive u priobalnom području i zbog prirode (smanjenje potrošnje vode i energije, vizualne i zvučne štetnosti, ispuštanja u atmosferu i u vodu, sortiranje i valorizacija otpada).

Ispuštanje plinova

Vaše je vozilo osmišljeno tako da tijekom upotrebe ispušta manje stakleničkih plinova (CO₂) te da tako troši manje goriva (npr. 100 g/km, što odgovara potrošnji od 62 l/100 km za vozila s benzinskim motorima). Osim toga, naša su vozila opremljena sustavom protiv zagađenja, uključujući katalizator, lambda sondu i filter s aktivnim ugljenom (on sprječava ispuštanje para iz spremnika goriva u zrak).

Pridonesite i vi smanjenju zagađenja okoliša

– Dijelovi i vozila se na kraju svog životnog vijeka ne smiju baciti. Moraju se predati pravnoj osobi koja udovoljava ekološkim standardima.

– Istrošeni dijelovi koji su zamijenjeni prilikom redovitog održavanja vašeg vozila (akumulator, filter ulja, filter zraka, baterije itd.) i posude za ulje (prazne ili napunjene starim uljem) moraju se odlagati na specijaliziranim odlagalištima.

– Da biste optimizirali recikliranje vozila na kraju njegovog životnog vijeka, možete se obratiti ovlaštenom predstavniku marke ili posjetiti web mjesto proizvođača kako biste bili upućeni na mjesta za prikupljanje na kojima je osigurana zaštita okoliša i usklađenost s lokalnim zakonima.

Reciklaža

Vaše se vozilo može reciklirati do 85%, a valorizirati do 95%.

Kako bi se postigli ovi ciljevi, brojni dijelovi vozila su proizvedeni na način koji omogućava njihovo recikliranje. Materijali i struktura pažljivo su osmišljeni kako bi omogućili sljedeće:

- jednostavno uklanjanje dijelova koje će obraditi specijalizirane tvrtke;
- promicanje kružnog gospodarstva (prenamjena, recikliranje, uporaba itd.)

To se posebno odnosi na baterije u elektrificiranom vozilu.

Radi očuvanja izvora sirovina, vaše vozilo sadrži i mnoge dijelove izrađene od reciklirane plastike ili obnovljivih materijala.

SAVJETI ZA ODRŽAVANJE I PROTIV ZAGAĐIVANJA

Vaše vozilo sukladno je kriterijima reciklaže i valorizacije vozila izvan upotrebe koje je stupilo na snagu 2015.

Tako su određeni dijelovi vašeg vozila proizvedeni na način koji omogućuje njihovo recikliranje.

Ti se dijelovi jednostavno skidaju kako bi se mogli obnoviti i preraditi u reciklažnim dvorištima.

Osim toga, svojom izradom, tvorničkim podešavanjima i umjerenom potrošnjom, vaše vozilo je u skladu sa zakonskim uredbama protiv zagađivanja okoliša koje su na snazi. Aktivno sudjeluje u smanjenju ispuštanja štetnih plinova i uštedi energije. Razina ispuštanja štetnih plinova i razina potrošnje vašeg vozila ovisi i o vama. Pazite da ga ispravno održavate i pravilno koristite.

Održavanje

Važno je napomenuti da nepoštivanje zakonskih odredbi protiv zagađivanja okoliša može vlasnika dovesti pred tužbu.

Osim toga, zamjena dijelova motora, sustava napajanja i ispušnog sustava s dijelovima koji nisu originalni i odobreni od strane proizvođača, mijenja usuglašenost vašeg vozila s uredbama protiv zagađivanja okoliša.

Kod Predstavnika marke napravite podešavanja i kontrole vašeg vozila, u skladu s uputama u programu održavanja: on raspolaže svom opremom koja vam jamči originalna podešavanja vašeg vozila.

Podešavanja motora

– **Svjecice:** da bi se postigli idealni uvjeti potrošnje, učinka i radnih karakteristika, potrebno je strogo poštivati specifikacije ustanovljene u našem centru za tehnološka istraživanja.

U slučaju zamjene svjećica, upotrebite vajte marke, vrste i razmake elektroda koji odgovaraju vašem motoru. Potražite savjet Predstavnika marke.

- **Paljenje i slobodan hod:** nije potrebno podešavanje.
- **Filtar zraka, filtari goriva:** onečišćeni uložak filtra smanjuje učinkovitost. Treba ga zamijeniti.

Kontrola ispušnih plinova

Sustav za provjeru ispušnih plinova omogućava otkrivanje smetnji u radu sustava protiv zagađenja okoliša na vozilu.

Te smetnje mogu dovesti do oslobađanja štetnih tvari ili do mehaničkih oštećenja.



Ovo kontrolno svjetlo na instrumentnoj ploči ukazuje na eventualne neispravnosti u radu sustava.

Pali se nakon uključivanja kontakta i gasi prilikom pokretanja motora.

- Ako stalno svijetli, obratite se Predstavniku marke što je prije moguće;
- Ako trepće, smanjite broj okretaja motora do trenutka nestajanja treptanja. Potražite što prije savjet Predstavnika marke ;

SAVJETI ZA VOŽNJU, EKO VOŽNJA

Eko vožnja

Potrošnja goriva homologirana je u skladu s jednim od standardnih i propisanih metoda. Jednako kao i kod svih proizvođača, ona omogućuje međusobno uspoređivanje vozila.

Potrošnja u stvarnoj upotrebi ovisi o uvjetima upotrebe vozila, opremi i načinu vožnje vozača. Za optimiziranje potrošnje pogledajte savjete u nastavku.

Ovisno o vozilu, na raspolaganju su vam različite funkcije koje vam mogu pomoći smanjiti potrošnju goriva.

Na instrumentnoj ploči:

- brojač okretaja
- kontrolno svjetlo promjene stupnja prijenosa;
- pokazivač načina vožnje;
- način rada ECO ;
- mjerac snage.

Na multimedijском zaslону (više informacija potražite u korisničkom priručniku za multimedijски sustav):

- podaci koji se odnose na vašu potrošnju energije;
- grafikon potrošnje energije;
- ocjene na temelju vašeg stila vožnje;
- ECO savjeti za vožnju;
- prikaz prijednog putovanja i eko savjeti na višefunkcijskom zaslону;
- ECO način vožnje.

Na instrumentnoj ploči A



Ovisno o vozilu, instrumentnu ploču možete prilagoditi različitim vrstama podataka.

Pokazivač načina vožnje 2



ECO sustav nadzora **3** pokazatelj je vašeg stila vožnje u stvarnom vremenu. Može vam pomoći da smanjite potrošnju pružanjem odgovarajućih savjeta.

Pokazivač stila vožnje možete prikazati više puta pritiskajući prekidač **1** gore dolje.

Što je veći list na indikatoru **2**, to je bolje upravljanje brzinom, ubrzanjem i iščekivanjem u smislu eko vožnje.

Što je manji na indikatoru **2**, to je lošije upravljanje brzinom, ubrzanjem i iščekivanjem u smislu eko vožnje.

SAVJETI ZA VOŽNJU, EKO VOŽNJA

Ako se vaše ponašanje u vožnji smatra neekonomičnim (mali narančasti list), možda ćete dobiti savjet.

Ako redovito pratite ovaj pokazivač, možete smanjiti potrošnju goriva vozila.

3

Na multimedijском zaslону 4

Sažetak prijedelog puta



Kad je motor isključen, na multimedijском zaslону 4 pojavljuje se obavijest s informacijama o vašoj vožnji tijekom vašeg posljednjeg putovanja.

Ova obavijest omogućuje izravan pristup izborniku "ECO vožnja". Ovaj izbornik pruža više informacija o vašoj

vožnji i njenom utjecaju na potrošnju goriva.

Više informacija potražite u knjižici uputstava multimedijского sustava.

Način rada ECO

Način rada ECO funkcija je koja optimizira potrošnju goriva. Utječe na ponašanje vozila (ubrzanje, mijenjanje brzina, regulator brzine, usporavanje itd.).

Ograničenje ubrzanja omogućuju gradsku i prigradsku vožnju s malom potrošnjom.

Uključivanje funkcije



Načinu rada ECO možete pristupiti:

- s multimedijского zaslóna 4
- pomoću komande na kolu upravljača 5.



Za potvrdu uključivanja na instrumentnoj se ploči prikazuje kontrolno svjetlo "ECO" 6.

Za to, pritisnite snažno i do kraja papučicu gasa.

Način rada ECO ponovno će se uključiti čim otpustite papučicu gasa.

Isključenje funkcije

Da biste isključili način rada ECO, pogledajte korisnički priručnik za multimedijский sustav.

SAVJETI ZA VOŽNJU, EKO VOŽNJA

Mjerač snage



Mjerač napunjenosti pruža vam pregled potrošene ili oporabljene energije u stvarnom vremenu tijekom kretanja vozila.

Područje upotrebe "obnove energije" A

Kada u vožnji podignete nogu s papučice gasa ili pritisnete kočnicu, motor generira električnu struju tijekom usporavanja, a ta se energija upotrebljava za usporavanje vozila i punjenje pogonskog akumulatora.

Područje "optimalne" B upotrebe

Označava ekonomičnu vožnju, s uravnoteženom obnovom i potrošnjom energije.

Područje upotrebe "Potrošnja energije" C

U potpuno električnom ili hibridnom načinu rada, pogonski akumulator i/ili motor s unutarnjim sagorijevanjem isporučuju energiju potrebnu za pokretanje vozila.

Sustav za navigaciju

Upotrijebite dostupne informacije u vašem navigacijskom sustavu (stanje u prometu itd.) za pojednostavljenje putovanja.

Savjeti za vožnju, eko vožnja

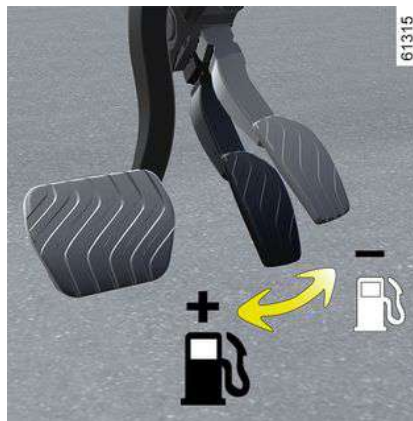

Kako se ponašati

– Vozite pažljivo dok motor ne postigne normalnu radnu temperaturu, umjesto da ga pustite da se zagrije dok vozilo miruje.

– Velike brzine značajno utječu na potrošnju goriva vozila.

Primjeri (pri konstantnoj brzini):

– smanjenje brzine sa približno 130 km/h na 110 km/h štedi otprilike 20 % goriva;

– smanjenje brzine sa približno 90 km/h na 80 km/h štedi otprilike 10 % goriva.

– Dinamična vožnja s jakim i čestim ubrzanjima i usporavanjima skupa je po pitanju potrošnje goriva i u odnosu na uštedu vremena.

– Nemojte stavljati motor u prevelik broj okretaja u srednjim stupnjevima prijenosa. Uvijek upotrebljavajte najviši mogući stupanj prijenosa.

– Izbjegavajte nagla ubrzavanja.

– Kočite što je manje moguće. Ako dovoljno unaprijed uočite prepreku ili zavoj, bit će vam dovoljno podići nogu.

– Ne pokušavajte zadržati istu brzinu na uzbrdici, ne ubrzavajte više nego na ravnom terenu. radije zadržite isti položaj noge na papučici gasa.

– Vremenske nepogode, poplavljene ceste:

SAVJETI ZA VOŽNJU, EKO VOŽNJA



Nemojte voziti kolnikom ako visina vode prelazi donji rub naplataka.

Toplinska udobnost

Povećanje potrošnje goriva uobičajeno je kada se u vozilu uključi grijanje (posebice kada vanjska temperatura padne ispod nule) ili klima uređaj.



Ometanje u vožnji

Na strani vozača upotrebljavajte isključivo podne obloge prikladne za vaše vozilo, koje se pričvršćuju na tvornički ugrađena pričvršćenja, te redovito provjeravajte jesu li pravilno pričvršćene. Nemojte postavljati više tepiha jedan na drugi.

To može ometati rad papučica

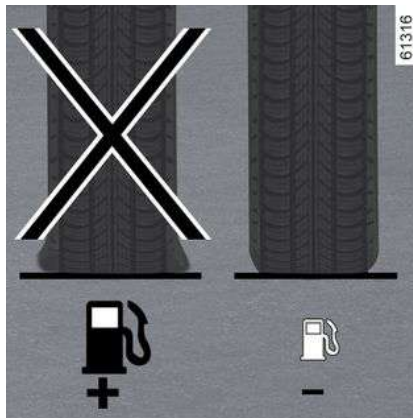

Gume

- Nedovoljan tlak u gumama povećava potrošnju goriva.
- Da biste optimizirali potrošnju goriva, postavite tlak u gumama potreban za vožnju velikom brzinom (autoput) ili postavite preporučenu vrijednost tlaka navedenu na rubu vozačevih vrata ➔ 344.
- Korištenje guma koje nisu preporučene može povećati potrošnju goriva.



Savjeti za upotrebu

- Odaberite ECO način kad je to moguće.
- Struja je "veliki potrošač" stoga isključite sve električne uređaje ako nisu uistinu potrebni. **Međutim**, (sigurnost na prvom mjestu) zadržite upaljena svjetla gdje god je vidljivost slaba ("vidjeti i biti viđen").
- Radije upotrebljavajte uvodnike zraaka. Vožnja sa spuštenim staklima pri brzini od 100 km/h povećat će potrošnju za oko 4 %.
- Izbjegavajte punjenje spremnika goriva do vrha kako biste izbjegli prelijevanje.
- **Kod vozila opremljena klima uređajem bez automatskog načina rada**

SAVJETI ZA VOŽNJU, EKO VOŽNJA

zaustavite klima uređaj kad vam više nije potreban.

Savjeti za smanjenje potrošnje, a time i za pomoć u očuvanju okoliša:

Ako vozilo ostane parkirano na jakom suncu, otvorite vrata na nekoliko minuta prije pokretanja motora da izađe vrući zrak.

- Skinite krovni nosač kad je prazan.
- Za prijevoz velikih predmeta radije upotrijebite prikolicu.
- Za vožnju sa stambenom prikolicom, upotrebljavajte odobreni usmjerivač i nemojte ga zaboraviti podesiti.
- Izbjegavajte upotrebe tipa "od vrata do vrata" (kratke relacije s produženim zaustavljanjem između) jer u takvim uvjetima motor nikada ne dostiže optimalnu temperaturu.

UPOZORENJE ZA GUBITAK TLAKA U GUMAMA

61319

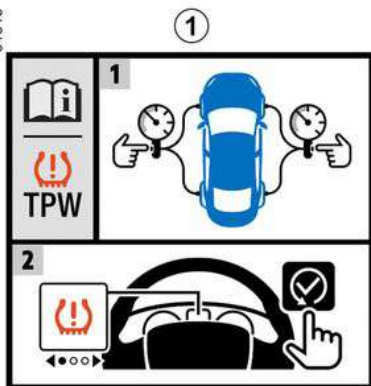

Kad je vozilo njime opremljeno, sustav upozorava na pad tlaka u jednoj ili više guma.



61320

Identifikacija sustava moguća je putem naljepnice **1** u vozilu.

Princip rada



Ovaj sustav otkriva smanjenje tlaka u jednoj od guma mjerenjem brzine okretanja kotača u vožnji.

Kontrolno svjetlo **2**  uključuje se i ostaje uključeno kako bi upozorilo vozača na nedovoljan tlak (ispuhan ili probušen kotač).



Ova funkcija predstavlja dodatnu pomoć u vožnji. Funkcija ne djeluje umjesto vozača. Ona dakle ne može, u niti jednom slučaju, zamijeniti oprez niti odgovornost vozača. Provjerite tlak u gumama, uključujući rezervni kotač, jednom mjesečno.

Uvjeti rada

Da bi davao pouzdano upozorenje u slučaju smanjenja tlaka, sustav se mora ponovno postaviti s vrijednošću tlaka napuhavanja jednakom jednoj od onih koje su navedene na naljepnici s podacima o tlaku napuhavanja (referentne vrijednosti) → 344.

Ponovno početno podešavanje uvijek se mora provoditi nakon provjere tlaka u svim četirima gumama dok su hladne.

U sljedećim slučajevima postoji opasnost zakašnjele reakcije ili neispravnog rada sustava:

– sustav nije početno podešen nakon napuhavanja ili nekog drugog zahvata na kotačima;

UPOZORENJE ZA GUBITAK TLAKA U GUMAMA

- neispravno ponovno postavljanje sustava: tlakovi u gumama različiti su od preporučenih tlakova
- značajna promjena opterećenja ili raspodjela opterećenja na jednoj strani vozila;
- sportska vožnja s jakim ubrzavanjem;
- vožnja po kolniku prekrivenom snijegom ili skliskoj cesti;
- vožnja s lancima za snijeg;
- postavljanje samo jedne nove gume;
- upotreba guma koje nije homologirala mreža marke.



Prije početka postupka ponovnog postavljanja potrebno je provjeriti tlak u gumama. Sustav neće izdati upozorenje ako tlak ne odgovara preporučenom tlaku.



Sustav možda neće odmah otkriti naglo smanjenje tlaka u gumama (pucanje gume itd.).

Postupak za početno propisanih vrijednosti tlaka u gumama

Mora se izvršiti u sljedećim slučajevima:

- nakon svakog ponovnog napuhavanja ili ponovnog početnog podešavanja tlaka u gumama
- nakon zamjene kotača;
- nakon međusobne zamjene kotača.

Vrijednosti tlaka napuhavanja moraju odgovarati trenutnoj upotrebi vozila (vožnja bez opterećenja, pod opterećenjem, vožnja po autocesti...). Poštujte tlak u gumama (uključujući i rezervni kotač). Provjeravajte ga najmanje jednom mjesečno i prije svakog duljeg putovanja (pogledajte naljepnicu na rubu vrata vozača ➔ 344).

Postupak početnog podešavanja putem multimedijskog zaslona 3



Postupak ponovnog postavljanja mora se provesti dok vozilo miruje i kad je kontakt uključen. Više informacija potražite u knjižici uputstava multimedijskog sustava.



Kontrolno svjetlo

STOP

nalaže, zbog vaše sigurnosti, obavezno trenutno zaustavljanje u skladu s uvjetima u prometu.

Podešavanje tlaka u gumama

Tlak svih četiriju guma mora se postaviti dok su gume hladne (pogledaj-

UPOZORENJE ZA GUBITAK TLAKA U GUMAMA

te na naljepnicu na rubu vozačevih vrata).

U slučaju da se provjera tlaka ne može vršiti na **hladnim gumama, treba povećati preporučene vrijednosti tlaka za 0,2 do 0,3 bara (3 PSI).**

Nikada se ne smije ispuštati zrak iz vrućih guma.

Nakon svakog ponovnog napuhavanja ili podešavanja tlaka u gumama pokrenite ponovno postavljanje referentne vrijednosti tlaka u gumama.

Zamjena kotača/guma

Upotrebjavajte isključivo opremu koju je homologirala mreža marke jer u protivnom postoji opasnost od zakašnjele aktivacije ili neispravnog rada sustava → 342.

Nakon svake zamjene kotača/gume ponovno podesite tlak u gumama i pokrenite resetiranje propisane vrijednosti tlaka u gumama.

Rezervni kotač

Ako vozilo ima tu mogućnost, ponovno podesite tlak u gumama i pokrenite ponovno postavljanje referentne vrijednosti tlaka u gumama.

Raspršivač za popravak guma i set za napuhavanje

Upotrebjavajte isključivo opremu koju je homologirala mreža marke jer u protivnom postoji opasnost od zakašnjele aktivacije ili neispravnog rada sustava → 345. Nakon upotrebe seta za napuhavanje guma ponovno podesite tlak u gumama i pokrenite ponovno postavljanje referentne vrijednosti tlaka u gumama.

Neispravnosti tlaka u gumama







Tablica na sljedećoj stranici navodi poruke upozorenja koje se pojavljuju na instrumentnoj ploči **4** kada sustav otkrije neispravnost tlaka u gumama.

UPOZORENJE ZA GUBITAK TLAKA U GUMAMA

Tablica poruka o kvaru

Informacije na ploči s instrumentima upozoravaju na moguće neispravnosti tlaka u gumama (npr. uslijed ispuhane ili probušene gume).

Kontrolna svjetla	Poruke	Očitanja
 uključuje se	napumpati gume i resetirati	To označava da je otkriven nedovoljan tlak ili u gumi ili probušena guma. Provjerite i podesite tlak svih četiriju guma dok su hladne i ponovno početno podesite sustav.
 treperi, a zatim ostaje uključeno	napumpati gume i resetirati	To znači da ponovno početno podešavanje nije uspjealo. Provjerite i ponovno podesite tlak u gumi prije ponovnog pokretanja postupka ponovnog početnog podešavanja.
 treperi, zatim ostaje uključen, zajedno sa svjetlom upozorenja 	Provjerite TPW	To ukazuje na kvar sustava. Obratite se ovlaštenom predstavniku marke.
 treperi, a zatim ostaje uključeno	TPW nedostupan	To znači da je na vozilo postavljen rezervni kotač za slučaj nužde različite veličine od četiri preostala kotača. Sustav ostaje nedostupan sve dok se ne postavi kotač jednake veličine kao i ostali kotači te dok se ne provede postupak ponovnog početnog podešavanja.

MEHANIZMI ZA ISPRAVLJANJE I POMOĆ PRI VOŽNJI

Ovisno o vozilu, mogu uključivati:

- **sustav protiv blokiranja kotača (ABS);**
- **elektronički sustav za nadzor stabilnosti vozila (ESC) s kontrolom protiv zanošenja u zavoju i sustavom protiv proklizavanja;**
- **sustava za pomoć pri naglom kočenju;**
- **pomoći u vožnji s prikolicom;**
- **sustav za pomoć pri kretanju na uzbrdici;**
- **sustav za podešavanje brzine u vožnji nizbrdo (HDC);**
- **pogon na stražnje kotače;**
- **upravljanje šasijom;**
- **kočenje protiv višestrukih sudara;**
- **regenerativni kočioni sustav.**



Te funkcije su dodatne pomoći u slučaju kritične vožnje koje omogućavaju prilagođavanje ponašanja vozila želji vozača.

Ove funkcije ne zamjenjuju vozača. **One ne pomiču granice mogućnosti vozila i ne smiju poticati bržu vožnju.** One dakle ne mogu, u niti jednom trenutku, zamijeniti oprez i odgovornost vozača pri upravljanju (vozač uvijek mora predvidjeti iznenadne situacije koje se mogu dogoditi tijekom vožnje).

Sustav protiv blokiranja kotača (ABS)

Tijekom naglog kočenja, ABS sprječava blokiranje kotača, te omogućuje kontrolu nad zaustavnim putom i očuvanje kontrole nad vozilom.

U tim uvjetima, moguće je izbjegavanje prepreke uz istovremeno kočenje. Osim toga, ovaj sustav skraćuje zaustavni put, posebice na tlu sa slabim prijanjanjem (vlažno tlo...).



Svako uključivanje mehanizma očituje se jačim ili slabijim pulsiranjem koje se osjeća na papučici kočnice. Prednji-

ABS ni u kojem slučaju ne poboljšava „fizičke” performanse vozila vezane uz prijanjanje guma na tlo. Osnovna pravila opreza se dakle **obavezno** moraju poštivati (udaljenost između vozila...).



Stoga se, u hitnim slučajevima, preporuča **snažno i neprekinuto pritiskanje** papučice. Nije potrebno više puta uzastopno pritiskati papučicu (pumpanje). PrednjiABS promijenit će silu primijenjenu u kočionom sustavu.

Smetnje u radu :

–  i  zasvijetlit će na instrumentnoj ploči popraćena porukama "Provjeriti ABS", "Provjeriti kočioni sustav" i "Provjeriti ESC" radi obavještanja da suABS,ESC i Pomoć pri naglom kočenju isključeni. **Kočenje je i dalje osigurano;**

–  ,  ,  i  zasvijetlit će na instrumentnoj ploči popraćeno porukom "Kvar na kočionom sustavu" radi **obavještanja o kvaru na kočionom sustavu.**

U oba slučaja potražite savjet Predstavnik marke.

MEHANIZMI ZA ISPRAVLJANJE I POMOĆ PRI VOŽNJI



Vaše kočenje je djelomično osigurano. Ipak, **opasno je naglo kočiti** i obavezno je trenutno zaustavljanje u skladu s uvjetima u prometu. Nazovite ovlaštenog zastupnika.

Dinamička kontrola vožnje (ESC) s kontrolom zanošenja u zavoju i sustavom protiv proklizavanja

Dinamička kontrola vožnje ESC

Ovaj sustav pomaže očuvanje kontrole nad vozilom u "kritičnim" situacijama (izbjegavanje prepreke, gubitak prijanjanja u zavoju...).

Princip rada

Senzor na upravljaču omogućava prepoznavanje putanju koju želi vozač.

Drugi senzori, koji se nalaze na vozilu, mjere stvarnu putanju.

Ovaj sustav uspoređuje volju vozača sa stvarnom putanjom vozila, te potonju ispravlja, ako je potrebno, upravljajući kočenjem određenih kotača i/ili snagom motora. Kada se sustav po-

krene, na instrumentnoj ploči treperi kontrolno svjetlo .

Kontrola zanošenja u zavojima

Ovaj sustav poboljšava rad ESC u jakim zavojima (gubitak prijanjanja prednjeg ovjesa).

SUSTAV PROTIV PROKLIZAVANJA

Ovaj sustav pomaže pri smanjenju proklizavanja pogonskih kotača i kontroli vozila pri pokretanju, ubrzavanju ili usporavanju.

Princip rada

Pomoću senzora na kotačima, ovaj sustav mjeri i uspoređuje, u svakom trenutku, brzinu pogonskih kotača i ukazuje na povećanje njihovog broja okretaja. Ako jedan kotač počne proklizavati, sustav nameće njegovo kočenje sve dok pokretljivost ne postane kompatibilna s razinom prijanjanja ispod kotača.



Sustav isto tako djeluje kako bi prilagodio broj okretaja motora raspoloživom prijanjanju ispod kotača, neovisno o pritisku na papučicu gasa.

U određenim situacijama (prilikom vožnje po jako mekom tlu, npr. po snijegu ili blatu, ili vožnje s lancima za snijeg) sustav može smanjiti snagu motora da

bi ograničio proklizavanje pogonskih kotača.

smetnje u radu

Kada sustav otkrije smetnju u radu, poruka "ESC Provjerite" te kontrolna

svjetla  i  prikazuju se na instrumentnoj ploči. U tom se slučaju isključuju ESC i sustav protiv proklizavanja.

Obratite se ovlaštenom predstavniku marke.

Aktiviranje, isključenje funkcije protiv proklizavanja



U određenim situacijama (prilikom vožnje po jako mekom tlu, npr. po snijegu

MEHANIZMI ZA ISPRAVLJANJE I POMOĆ PRI VOŽNJI

ili blatu, ili vožnje s lancima za snijeg) sustav može smanjiti snagu motora da bi ograničio proklizavanje pogonskih kotača. Aktivirajte funkciju pritiskom na prekidač **1**. Ako to ne želite, funkciju je moguće isključiti pritiskom na prekidač **1**. U ovom se slučaju na instrumentnoj

ploči uključuje kontrolno svjetlo  popraćeno porukom "ESC Isključen".

Sustav protiv proklizavanja pogonskih kotača pridonosi većoj sigurnosti. Ne preporučuje se vožnja s isključenom funkcijom. Što prije izađite iz te situacije tako da ponovno pritisnete prekidač **1**.

Pomoć pri naglom kočenju

Ovaj sustav komplementaran je ABS što pomaže smanjiti zaustavni put vozila.

Princip rada

Sustav otkriva situacije kada je potrebno naglo kočenje. U tom slučaju kočioni sustav trenutačno razvija najveću snagu i može pokrenuti regulaciju sustava ABS.

Sustav ABS aktivan je dok god je pritisnuta papučica kočnice.

Pale se stop svjetla

Ovisno o vozilu, svjetla mogu zabljesnuti pri jakom usporavanju.

Predviđanje kočenja

Ovisno o vozilu, kada brzo otpustite papučicu gasa, sustav predviđa kočenje da bi se smanjio zaustavni put.

Posebni slučajevi

Prilikom upotrebe regulatora brzine :

- ako upotrebljavate papučicu gasa, kada je otpustite, sustav se može uključiti;
- ako ne upotrebljavate papučicu gasa, sustav se neće uključiti.

smetnje u radu

Kada sustav otkrije pogrešku u radu, na instrumentnoj se ploči prikazuje poruka "Provjerite kočioni sustav" popra-

ćena kontrolnim svjetlom .

Obratite se ovlaštenom predstavniku marke.



Te funkcije su dodatne pomoći u slučaju kritične vožnje koje omogućavaju prilagođavanje ponašanja vozila želji vozača.

Ove funkcije ne zamjenjuju vozača. **One ne pomiču granice mogućnosti vozila i ne smiju poticati bržu vožnju.** One dakle ne mogu, u niti jednom trenutku, zamijeniti oprez i odgovornost vozača pri upravljanju (vozač uvijek mora predvidjeti iznenadne situacije koje se mogu dogoditi tijekom vožnje).

Pomoć u vožnji s prikolicom

Ovaj sustav pomaže kod očuvanja kontrole nad vozilom u slučaju upotrebe prikolice. Otkriva oscilacije koje izaziva vuča prikolice u posebnim uvjetima vožnje.

Uvjeti rada

- Tu funkciju mora uključiti ovlašteni zastupnik;
- kuku za vuču mora autorizirati ovlašteni zastupnik;
- ožičenje mora autorizirati ovlašteni zastupnik;
- kuka mora biti spojena na vozilo.

MEHANIZMI ZA ISPRAVLJANJE I POMOĆ PRI VOŽNJI

Princip rada

Funkcija stabilizira vozilo pomoću:

- asimetričnog kočenja prednjih kotača kako bi se smanjile oscilacije koje izaziva prikolica;
- kočenja sva četiri kotača i ograničenja momenta motora za smanjenje brzine vozila sve do prekida oscilacija.

Kontrolno svjetlo  trepće na instrumentnoj ploči kako bi vas o tome obavijestilo.



Kada je ožičenje kuke za vuču zauzeto, a niti jedna vrsta priključka nije priključena (nosač bicikla, nosač prtljage sa svjetlom...), funkcija može reagirati u uvjetima posebnog načina vožnje kao što je vožnja oštećenim cestama.

Opasnost od usporenja vozila.

Sustav za pomoć pri kretanju na uzbrdici

Ovisno o kutu nagiba, ovaj sustav pomaže vozaču prilikom kretanja na uzbrdici. Sprječava neželjeno kretanje vozila unazad, djelujući na automatsko zatezanje kočnica dok vozač makne

nogu s papučice kočnice da bi pritisnuo papučicu gasa.

Rad sustava

Radi samo kada ručica mjenjača nije u neutralnom položaju (kada je u bilo kojem drugom osim u položaju N ili P na automatskom mjenjaču) i vozilo je potpuno zaustavljeno (pritisnuta je papučica kočnice).

Sustav zadržava vozilo otprilike **2 sekunde**. Zatim se kočnice postupno otpuštaju (vozilo kreće ovisno o nagibu).



Sustav za pomoć pri kretanju na uzbrdici ne može u potpunosti spriječiti proklizavanje vozila unazad u svim slučajevima (jako strma uzbrdica itd.).

Vozač u svakom trenutku može pritisnuti papučicu kočnice i tako spriječiti proklizavanje vozila unazad.

Sustav za pomoć pri kretanju na uzbrdici ne smije se upotrebljavati za duže zaustavljanje: upotrijebite papučicu kočnice.

Ova funkcija nije namijenjena za imobilizaciju vozila na duži period. Ako je potrebno, upotrijebite papučicu kočnice za zaustavljanje vozila.

Vozač i dalje mora biti posebno pažljiv na skliskim površinama ili onim sa slabim prijanjanjem.

Postoji opasnost od teških ozljeda.

Sustav za podešavanje brzine prilikom vožnje nizbrdo

(ovisno o vozilu)

MEHANIZMI ZA ISPRAVLJANJE I POMOĆ PRI VOŽNJI

Ovaj mehanizam omogućava ograničavanje brzine vozila bez djelovanja na papučicu kočnice (kada vozite po strmoj nizbrdici).

Sustav za podešavanje brzine pri vožnji nizbrdo radi na brzinama između približno 6 i 30 km/h u stupnjevima prijenosa za vožnju prema naprijed i brzini od približno 6 km/h pri vožnji unatrag.

Napomena: ako je brzina vozila veća od 60 km/h, sustav je isključen i isklju-

čuje se kontrolno se svjetlo .

Uključivanje/isključivanje sustava

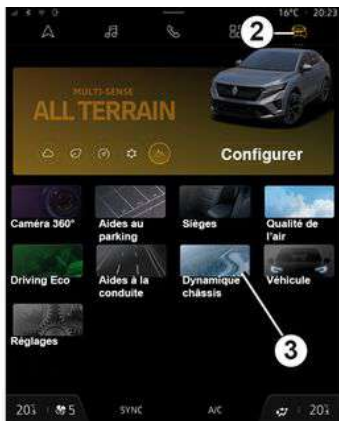

Za pristup sustavu dostupno je nekoliko načina uključivanja:

- putem miniaplikacije "Podešavanje brzine prilikom vožnje nizbrdo" (ako ju je stranka konfigurirala);
- putem funkcije "Favoriti" (ako ju je stranka konfigurirala) → 131;
- ovisno o vozilu, u domeni "Vozilo" 2 odaberite "Dinamiku šasije" 3, zatim pritisnite 4: na instrumentnoj se ploči

pojavljuje kontrolno svjetlo . Da biste isključili tu funkciju, ponovo pri-

tisnite 4. Kontrolno svjetlo  isključuje se na instrumentnoj ploči.

Uključivanje sustava

Dok se vozilo kreće nizbrdo, čim se otkrije dovoljan nagib kontrolno svjetlo



zasvijetlit će zeleno. Tijekom uključivanja sustava za podešavanje brzine u vožnji nizbrdo brzina se može povećati pritiskom na papučicu gasa ili smanjiti pritiskom na papučicu kočnice.

Svaki put kada se sustav aktivira, možda ćete čuti buku pumpe za pomoć pri kočenju dok radi.

Napomena: ovaj sustav ne radi dok je ručica mjenjača u položaju P ili ako vozilo vozi po ravnoj površini.

smetnje u radu

U slučaju smetnje u radu na instrumentnoj se ploči prikazuje poruka "Provjerite HDC" u narančastoj boji.

U slučaju smetnji u radu, potražite savjet kod Predstavnika marke.

Ako sustav nije dostupan, na instrumentnoj se ploči prikazuje poruka "HDC nije dostupan".

MEHANIZMI ZA ISPRAVLJANJE I POMOĆ PRI VOŽNJI



Sustav automatskog podešavanja brzine u vožnji nizbrdo može se privremeno isključiti ako postoji rizik od povećanja temperature kočionog sustava (isključuje se kontrolno svjetlo ).

Ako je potrebno, upotrijebite papučicu kočnice za zaustavljanje vozila.

Vozač i dalje mora biti posebno pažljiv na skliskim površinama ili onim sa slabim prianjanjem i/ili na nagibu.

Postoji opasnost od teških ozljeda.

Pogon na stražnje kotače

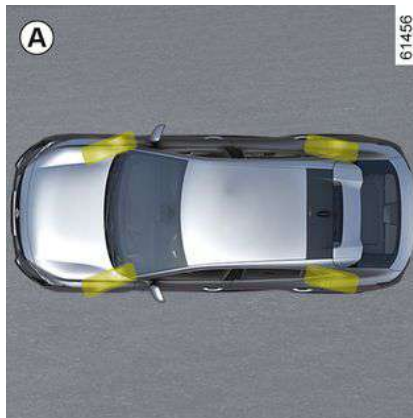

Za vozila koja su njime opremljena, ovaj sustav, kada se vozilo kreće, usmjerava stražnje kotače sukladno uvjetima vožnje: pri niskoj brzini ovaj sustav podržava manevriranje, dok na višim brzinama poboljšava stabilnost.

Prilikom vožnje manjom brzinom stražnji kotači okreću se u suprotnom smjeru u odnosu na prednje kotače (slika **A**) da bi se poboljšalo upravljanje vozilom. To je korisno u gradskoj vožnji, na zavojitim cestama, prilikom manevara na parkiralištu...

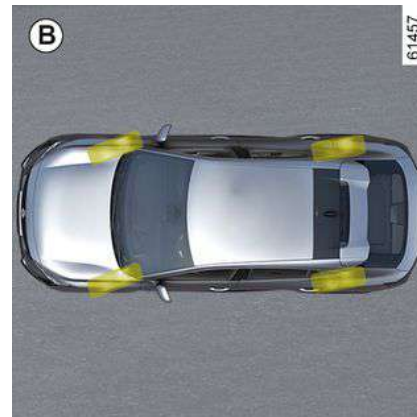

Prilikom vožnje većom brzinom stražnji kotači okreću se u istom smjeru kao i prednji kotači (slika **B**) da bi se poboljšala stabilnost vozila. To je korisno prilikom promjene voznog traka, za ulaske u zavoje...

Napomena: konfiguracija sustava (odziv i sl.) ovisi o načinu rada odabranom u izborniku "MULTI-SENSE » ➔ 300".

smetnje u radu

– Ako se kontrolno svjetlo  prikaže na instrumentnoj ploči popraćeno kontrolnim svjetlom "Provjerite upravljač", što prije potražite savjet Predstavnika marke.

MEHANIZMI ZA ISPRAVLJANJE I POMOĆ PRI VOŽNJI

– Ako se kontrolno svjetlo **STOP** prikaže na instrumentnoj ploči popraćeno porukom "Kvar na upravljačkom mehanizmu", **to upućuje na grešku sustava.**



STOP zaustavite se na sigurnom mjestu čim to uvjeti u prometu dozvole. Nazovite ovlaštenog zastupnika.

U slučaju udara u podvozje vozila (primjer: kontakt s kamenom, visokim pločnikom ili bilo kojom drugom komunalnom opremom) možete oštetiti vozilo (na primjer: iskrivljenje osovine).

Kako bi se izbjegla opasnost od nesreće, dajte vozilo na pregled ovlaštenom servisu marke.

Upravljanje šasijom

Sustav "Upravljanje šasijom" omogućuje prilagodbu krutosti ovjesa (promjenjivog ovjesa) u skladu s uvjetima vožnje.

Ovisno o postavci i odabranom načinu rada MULTI-SENSE ➔ **300** sustav se

mijenja iz podatnijeg ovjesa (Comfort) u krutiji ovjes (Sport).

Na raspolaganju su tri načina rada:

- za udobnost;
- dinamični;
- sportski.



Ako je vidljivost dovoljna, kamera **1** otkriva nadolazeće prepreke kako bi omogućila sustavu da predvidi i izvrši prilagodbe potrebne za održavanje dobrog prianjanja na cesti.

Napomena: provjerite da vjetrobransko staklo nije prekriveno prljavštinom, blatom, snijegom, kapljicama vode itd.

Kočenje protiv višestrukih sudara

Kočenje protiv višestrukih sudara smanjuje rizik od dodatnog sudara nakon nesreće privremenim zaustavljanjem vozila.

Princip rada

Kada sustav zračnog jastuka otkrije sudar, aktiviraju se zatezači ili zračni jastuci ➔ **84**, a funkcija "Kočenje protiv višestrukih sudara" aktivira Dinamičku kontrolu vožnje (ESC) da bi vozilo zašlo.

Kočenje protiv višestrukih sudara deaktivira se tijekom rada ako:

- vozač čvrsto pritisne papučicu gasa; i/ili
- je sila kočenja koju stvara vozač pritiskom na papučicu kočnice veća od sile koju proizvodi automatsko kočenje koje pokreće ova funkcija.

Napomena: kočenje protiv višestrukih sudara zahtijeva pravilno funkcioniranje sustava kočenja vozila.

smetnje u radu

Kada sustav otkrije pogrešku u radu, poruka "Provjeriti kočenje nakon suda-

ra" i kontrolno svjetlo  prikazuju se na instrumentnoj ploči.

MEHANIZMI ZA ISPRAVLJANJE I POMOĆ PRI VOŽNJI

U tom se slučaju funkcija deaktivira. Obratite se ovlaštenom predstavniku marke.

Regenerativni kočioni sustav

Prilikom kočenja regenerativni kočioni sustav može pretvoriti energiju stvorenu usporavanjem vozila u električnu energiju.

Time se puni pogonski akumulator i povećava doseg vozila.

smetnje u radu

–  zasvijetlit će na instrumentnoj ploči popraćeno porukom "Provjerite kočioni sustav": **sustav za pomoć pri kočenju i dalje je funkcionalan.**

U tim uvjetima osjećaj pritiska na papučicu kočnice može se razlikovati.

Preporučujemo da kočnicu pritisnete snažno i bez prekida.

Potražite savjet Predstavnik marke.

–  zasvijetlit će na instrumentnoj ploči popraćeno porukom "Kvar na kočionom sustavu": **to upućuje na kvar na kočionom sustavu.** Nazovite ovlaštenog predstavnika marke.



Kontrolno svjetlo



označava da se, radi vlastite sigurnosti, odmah zaustavite na sigurnom mjestu čim to uvjeti u prometu dozvole. Zaustavite vaše vozilo i nemojte ponovno pokretati motor. Nazovite ovlaštenog zastupnika.

DODATNE FUNKCIJE POMOĆI U VOŽNJI

Moja sigurnost

Funkcija "Moja sigurnost" omogućuje istodobno isključivanje ili uključivanje niza funkcija za pomoć u vožnji.

Ovisno o vozilu, funkciju "Moja sigurnost" možete konfigurirati s multimedij-skog zaslona odabirom funkcija pomoći u vožnji koje će se isključiti zajedno.

Način rada



Način rada "UKLJUČI sve"

Ovisno o vozilu, funkcije i konfiguracije dotične pomoći u vožnji su sljedeće:

– zvučno upozorenje na prekomjernu brzinu → 228;

– sprečavanje izlaska iz prometne trake → 197;

– upozorenje na oprez vozača → 226;

– sprečavanje izlaska iz prometne trake u hitnim slučajevima → 204.

Kada je aktiviran način rada "UKLJUČI sve": pali se kontrolno svjetlo na gumbu 1 i na instrumentnoj ploči prikazuje se poruka "My Safety All ON odabran" kako bi se to potvrdilo. Uključena je pomoć pri vožnji koja je dostupna u načinu rada.

Način rada "Prilagođeno"

Ovaj način rada možete koristiti za **isključivanje** ili **ponovno uključivanje** određene pomoći pri vožnji koja je dostupna u načinu rada "UKLJUČI sve" koji je prethodno konfiguriran pomoću postavke "MY SAFETY PERSON".

Dok je kontakt uključen, dva puta brzo pritisnite prekidač 1. Pri prvom pritisku na instrumentnoj ploči prikazuje se poruka "Ponovno pritisnite za Moju prilagođenu sigurnost". Pri drugom pritisku isključit će se kontrolno svjetlo na prekidaču 1. Uključen je način rada "Prilagođeno". Na instrumentnoj ploči prikazuje se poruka "My Safety Perso odabran".

Da biste se vratili u način rada "UKLJUČI sve", **jednom pritisnite**

gumb 1. Kontrolno svjetlo na gumbu 1 se pali.



Ovisno razdoblju nakon posljednjeg zaustavljanja motora, upozorenja se ponovno uključuju:

– kada se vozilo otključa;

ili

– kada se otvore vrata;

ili

– kada se ponovno pokrene motor.

DODATNE FUNKCIJE POMOĆI U VOŽNJI

Konfiguracija personaliziranog načina rada

Na multimedijском zaslону 2

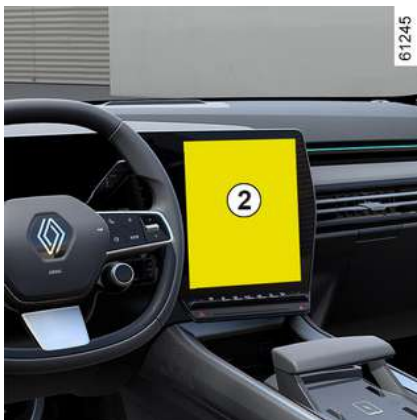

Više informacija potražite u uputama za multimedijски sustav.

Sprečavanje izlaska iz prometne trake



Na temelju informacija koje prenosi kamera 1 funkcija pokreće korektivnu radnju na sustavu upravljanja vozila u slučaju prelaska pune ili isprekidane crte ili pri približavanju rubu ceste (pregradi, prepreci, pločniku, nasipu itd.) bez uključivanja pokazivača smjera.

Ovisno o postavci, u slučaju prelaska isprekidane crte bez uključivanja pokazivača smjera, funkcija:

- upozorava vozača bez korektivne radnje u upravljačkom sustavu;

ili

- izvodi korektivnu radnju u upravljačkom sustavu.



U bilo kojem trenutku možete pomoću upravljača preuzeti kontrolu nad vozilom.

Položaj kamere 1

Pobrinite se da vjetrobransko staklo nije prekriveno (prljavštinom, blatom, snijegom, kapljicama vode itd.).



Ova funkcija predstavlja dodatnu pomoć u vožnji. Ta funkcija ni u kojem slučaju ne zamjenjuje oprez i odgovornost vozača koji stalno mora imati kontrolu nad svojim vozilom.

DODATNE FUNKCIJE POMOĆI U VOŽNJI

Uključivanje/isključivanje

Na multimedijском zaslону 2



Više informacija potražite u uputama za multimedijски sustav.

Prekidačem "My Safety" 3



– **Da biste isključili funkciju**, ako je isključena u načinu rada Prilagođeno funkcije "My Safety" → 196, dvaput pritisnite prekidač 3. Kontrolno svjetlo



na instrumentnoj ploči prikazano je u žutoj boji.

– **Da biste ponovno uključili funkciju**, jednom pritisnite prekidač 3. Kon-

trolno svjetlo  se pali na instrumentnoj ploči.

Način rada



Kada je funkcija uključena,  te pokazivači lijeve i desne crte 4 prikazuju se u sivoj boji na instrumentnoj ploči.

Funkcija je spremna za upozoravanje ili intervenciju ako je brzina vozila veća od približno 65 km/h i ako se kon-

trolno svjetlo  i pokazivači lijeve ili desne crte 5 prikazuju u bijeloj boji.

Funkcija radi ako vozilo

- prilazi cesti bez aktiviranja pokazivača smjera;
- prijeđe punu crtu bez uključivanja pokazivača smjera;

DODATNE FUNKCIJE POMOĆI U VOŽNJI

– prijeđe isprekidanu crtu bez uključivanja pokazivača smjera, ako je odabrana postavka "radnja na isprekidanim crtama".

U tim slučajevima:

– funkcija pokreće radnju na sustavu upravljanja vozila s ciljem ispravka putanje vozila

– kontrolno svjetlo  i pokazivač 4 na instrumentnoj ploči na strani prijedene crte počinju svijetliti u žutoj boji.

Ako korektivna radnja na sustavu upravljanja nije dovoljna, kontrolno

svjetlo  i pokazivač 4 na instrumentnoj ploči na strani prijedene crte počinju svijetliti u crvenoj boji, popraćeni vibriranjem kola upravljača.

Ako nije odabrana postavka "Radnja na isprekidanim crtama", **oglašava se alarm funkcije ako** vozilo prijeđe isprekidanu crtu bez uključivanja pokazivača smjera te ako nema ceste dovoljno blizu crte.

U tom slučaju funkcija upozorava vozača:

– vibriranjem upravljača

i

– kontrolno svjetlo  i pokazivač 4 na instrumentnoj ploči na strani prijedene crte postaju crveni.

Napomena: u zavojima funkcija dopušta lagano "rezanje" zavoja.

Posebni slučajevi

Upozorenje "Zadržite upravljanje"

– Ako je sustav u funkciji i ne otkriva nikakvu aktivnost vozača na upravljaču, na instrumentnoj se ploči pojavljuje poruka "Zadržite upravljanje" popraćena zvučnim signalom i, ovisno o vozilu,

žutim kontrolnim svjetlom  sve dok vozač ne povрати kontrolu nad vozilom.

– Ako je sustav predugo u funkciji, na instrumentnoj se ploči prikazuje poruka "Zadržite upravljanje" popraćena zvučnim signalom i ovisno o vozilu, a kon-

trolno svjetlo  prikazuje se u žutoj boji popraćeno pokazivačem 4 na strani predmetne crte dok vozač ne povрати kontrolu nad vozilom.



Ispravljanje putanje možete u svakom trenutku prekinuti pomicanjem upravljača.

Vozilo opremljeno sustavom "Aktivna pomoć u vožnji"

Ako se funkcija "Centriranje vozila u prometnoj traci" uključi istodobno kad i

funkcija "Sprječavanje izlaska iz prometne trake", prikaz kontrolnog svjetla razlikovat će se kako slijedi:

– aktivna je funkcija "Centriranje vozila u prometnoj traci": zeleno kontrolno

svjetlo  zamjenjuje bijelo ili sivo

kontrolno svjetlo  na instrumentnoj ploči. Stoga ste prioritarno obaviješteni o statusu funkcije "Centriranje kanala";

– funkcija "Centriranje vozila u prometnoj traci" stavlja se u stanje pripravnosti, pa funkcija "Sprječavanje izlaska iz prometne trake" nije spremna niti je

aktivna: sivo kontrolno svjetlo  zamjenjuje bijelo ili sivo kontrolno svje-

tlo  na instrumentnoj ploči. Stoga ste prioritarno obaviješteni o statusu funkcije "Centriranje kanala";

– funkcija "Centriranje vozila u prometnoj traci" stavlja se u stanje pripravnosti, a funkcija "Sprječavanje izlaska iz prometne trake" spremna je ili aktiv-

na: kontrolno svjetlo  prikazuje se crveno ili žuto na instrumentnoj ploči. Stoga ste prioritarno obaviješteni o statusu funkcije "Sprječavanje izlaska iz prometne trake".

U svakom slučaju, u svakom ste trenutku obaviješteni o statusu funkcije

DODATNE FUNKCIJE POMOĆI U VOŽNJI

kada upravlja sustavom upravljanja va-
šeg vozila. Uvijek se prikazuju najko-
risnije informacije.

Funkcija privremeno nedostupna/ onemogućena

- vrlo brzi prelazak crte;
- stalna vožnja po crti
- približno četiri sekunde nakon pro-
mjene vozne trake;
- oštri zavoji;
- smanjena vidljivost
- aktivira se jedan od pokazatelja
smjera;
- uključite svjetla upozorenja na opas-
nost;
- uključite stupanj prijenosa za vožnju
unazad;
- jako ubrzanje
- brzina vozila veća je od otprilike
180 km/h;
- promjena širine trake;
- radi sustav dinamičke kontrole vož-
nje;
- radi sustav protiv blokiranja kotača;
- uključiti se aktivni sustav kočenja u
slučaju nužde;
- dođe do intervencije druge funkcije
koja kontrolira upravljački sustav, kao
što je funkcija "Centriranje vozila u pro-
metnoj traci".



Ako funkcija nije dostupna, kontrolno
svjetlo  i lijevi i desni pokazivači

korekcije **4** na instrumentnoj ploči mi-
jenjaju boju u sivo.

Kada je prednja kamera prekrivena, na
instrumentnoj ploči prikazuje se poruka
"Prednja kamera bez vidljivosti". Očisti-
te područje na kojem se nalaze senzori

Automatsko isključivanje

Funkcija se automatski isključuje slje-
dećim slučajevima:

- sustav za kontrolu dinamike vozila je
isključen;
 - sustav dinamičke kontrole vožnje ne
radi ispravno;
 - sustav protiv blokiranja kotača ne ra-
di ispravno;
 - kuka za vuču električno je spojena
na utičnicu prstena prikolice;
 - kontrolno svjetlo  se prikazuje.
- Kada je funkcija deaktivirana, kontrol-
no svjetlo  prikazuje se u žutoj
boji na instrumentnoj ploči.

Postavke

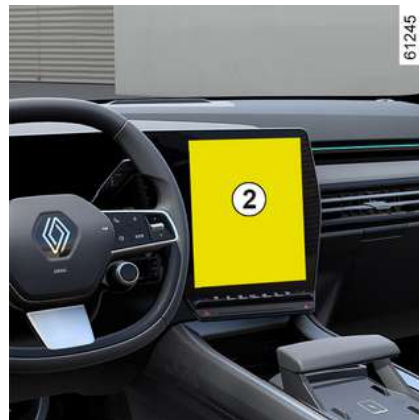

Za pristup postavkama funkcije multi-
medijskog zaslona **2** pogledajte upute
za multimedijски sustav:

– "Radnja na isprekidanim crtama": s
pomoću ove postavke odaberite odgo-
vor funkcije ako vozilo prijeđe ispreki-
danu crtu bez uključivanja pokazivača
smjera:

- postavka je odabrana: funkcija
može pokrenuti radnju na sustavu
upravljanja vozila u cilju ispravka pu-
tanje vozila;
- postavka nije odabrana: funkcija
može upozoriti vozača vibracijom
kola upravljača bez ispravljanja pu-
tanje vozila.

DODATNE FUNKCIJE POMOĆI U VOŽNJI

- "Vibracije": podesite vibracije upravljača za funkciju "Sprječavanje izlaska iz prometne trake";
- "Predviđanje izlaska iz prometne trake": podesite razinu osjetljivosti otkrivanja linije. Da biste to učinili, odaberite:
 - "Kasno": crta otkrivena pri prelazanju;
 - "Standardno": crta otkrivena pri približavanju;
 - "Rano" crta otkrivena u blizini.

Više informacija potražite u knjižici uputstava multimedijskog sustava.

smetnje u radu

Kada sustav otkrije radni kvar, pokazivači lijeve i desne crte i kontrolno svjetlo

 prikazuju se u žutoj boji na instrumentnoj ploči.

U nekim slučajevima popraćeni su sljedećom porukom:

– «Pomoć pri vožnji nedostupna» ;

ili

– «provjeriti prednju kameru» ;

ili

– «Provjeri pomoć pri vožnji».

Obratite se ovlaštenom predstavniku marke.

DODATNE FUNKCIJE POMOĆI U VOŽNJI

Upozorenja



Ova funkcija predstavlja dodatnu pomoć u vožnji. Ta funkcija ni u kojem slučaju ne zamjenjuje oprez i odgovornost vozača koji stalno mora imati kontrolu nad svojim vozilom.

Zahvati/popravci sustava

- U slučaju udara može se promijeniti poravnanje kamere i to može utjecati na njezin rad. Isključite funkciju i obratite se ovlaštenom zastupniku.
- Svaki zahvat na području na kojem se nalazi kamera (otklanjanje kvarova, zamjene, preinake vjetrobranskog stakla itd.) mora izvršiti ovlašteno osoblje.

Samo je ovlaštenu servis kvalificiran za obavljanje zahvata na sustavu.

U slučaju smetnji na sustavu

Rad sustava mogu ometati ili oslabiti određeni uvjeti kao što su:

- vjetrobransko staklo prekriveno (prljavštinom, ledom, snijegom, kapljicama vode itd.);
- složeno okruženje (tunel, itd.);
- loši vremenski uvjeti (snijeg, kiša, tuča, poledica itd.);
- loša vidljivost (noć, magla, itd.);
- oznake na cesti nepravilne su ili se teško razaznaju (npr. djelomično su izbrisane, prekomjerno razmaknute, površina je ceste neravna itd.);
- zaslijepljenost (jako sunce, svjetla vozila iz suprotnog smjera, itd.);
- cesta je uska, zavojita ili valovita (oštri zavoji, itd.);
- vozilo na maloj udaljenosti iza vas u istoj prometnoj traci.

U tom slučaju funkcija "Sprečavanje izlaska iz prometne trake" može se pogrešno uključiti ili se uopće ne uključuje.

Postoji opasnost od neželjene i neispravne korekcije putanje ili se putanja uopće neće korigirati.

Isključenje funkcije

Funkciju morate isključiti u sljedećim slučajevima:

- područje kamere oštećeno je (na vjetrobranskom staklu ili na unutrašnjem retrovizoru);
- cesta je skliska (snijeg, poledica, voda na cesti, šljunak itd.);
- loša vidljivost (noć, magla, itd.);

DODATNE FUNKCIJE POMOĆI U VOŽNJI

- vjetrobransko je staklo napuklo ili je iskrivljeno (nemojte popravljati taj dio vjetrobranskog stakla, zatražite od predstavnika marke da ga zamijeni)
- vozilo vuče prikolicu ili kamp-kućicu;
- vozilo ulazi u područje s različitom horizontalnom signalizacijom (područje na kojem se izvode radovi na cesti itd.).

DODATNE FUNKCIJE POMOĆI U VOŽNJI

Sprečavanje izlaska iz prometne trake u hitnim slučajevima



Na temelju podataka radara **2** i kamere **1**, funkcija aktivira korektivnu radnju u sustavu upravljanja u slučaju opasnosti od sudara s vozilom koje dolazi iz suprotnog smjera u susjednoj traci, bez uključenog pokazivača smjera.

Ovisno o vozilu, upotrebom informacija s radara **3** i kamere **1**, funkcija pokreće korektivne radnje na upravljačkom sustavu vozila.

U slučaju opasnosti od sudara s vozilom koje se kreće istom ili većom brzinom unutar područja otkrivanja stražnjih radara (sprečavanje izlaska iz prometne trake u hitnim slučajevima prilikom pretjecanja).



U bilo kojem trenutku možete pomoću upravljača **preuzeti kontrolu nad vozilom.**



Ovaj sustav pruža dodatnu pomoć u vožnji. Sustav ni u kojem slučaju ne zamjenjuje oprez i odgovornost vozača koji stalno mora imati kontrolu nad svojim vozilom.

Položaj kamere 1

Pobrinite se da vjetrobransko staklo nije prekriveno (prljavštinom, blatom, snijegom, kapljicama vode itd.).

Položaj prednjeg radara 2

Pazite da područje radara nije prekriveno (prljavštinom, blatom, snijegom, loše postavljenom/pričvršćenom prednjom registarskom pločicom), oštećeno, izmijenjeno (uključujući bojenje) ili da ga ne skriva dodatna oprema postavljena na prednjem dijelu vozila (na prednjem braniku, logotipu itd.).

Položaj bočnih radara 3

Pobrinite se da nema smetnji na radarskom području (prljavština, blato, snijeg itd.), da nema znakova udaraca ni izmjena (uključujući lakiranje itd.).

Uključivanje/isključivanje funkcije

U prekidaču A "Moja sigurnost"

DODATNE FUNKCIJE POMOĆI U VOŽNJI



Dvaput pritisnite prekidač **A** ako je funkcija isključena putem načina rada Prilagođeno funkcije "My Safety" → 196.

Za ponovno uključivanje funkcije pritisnite prekidač **A.**

U multimedijском zaslону **B**



Više informacija potražite u uputama za multimedijски sustav.

Otkrivanje vozila koje dolazi iz suprotnog smjera

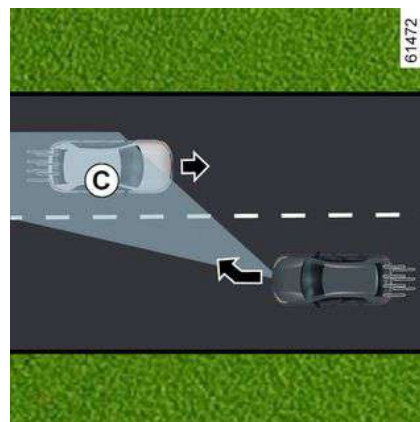
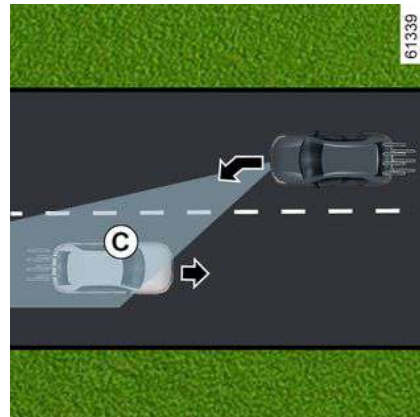

3

DODATNE FUNKCIJE POMOĆI U VOŽNJI

3



Ako pri vožnji brzinom između 65 km/h i 110 km/h postoji rizik od sudara s vozilom koje dolazi iz suprotnog smjera u

susjednoj traci i unutar zone otkrivanja **C**, bez uključivanja pokazivača smjera, sustav reagira na sljedeći način:

– upozoriti vas na opasnost od sudara:

Poruka "Opasnost od udarca" prikazuje se na armaturnoj ploči zajedno s pokazivačem **4** u crvenoj boji, crtom na strani intervencije i zvučnim signalom. Prikaz **5** pojavljuje se na instrumentnoj ploči na strani intervencije;

i

– aktivira se korektivna mjera u sustavu upravljanja.



Ispravljanje putanje možete u svakom trenutku prekinuti pomicanjem upravljača.



Ova funkcija predstavlja dodatnu pomoć u vožnji. Ta funkcija ni u kojem slučaju ne zamjenjuje oprez i odgovornost vozača koji stalno mora imati kontrolu nad svojim vozilom.

Funkcija se možda neće uključiti ako je brzina približavanja veća od otprilike

200 km/h (na primjer, putujete brzinom od 110 km/h, a vozilo u susjednoj traci putuje u suprotnom smjeru pri 91 km/h).

U slučaju pretjecanja

(ovisno o vozilu)



DODATNE FUNKCIJE POMOĆI U VOŽNJI

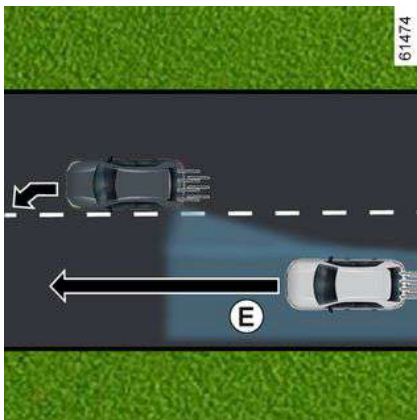
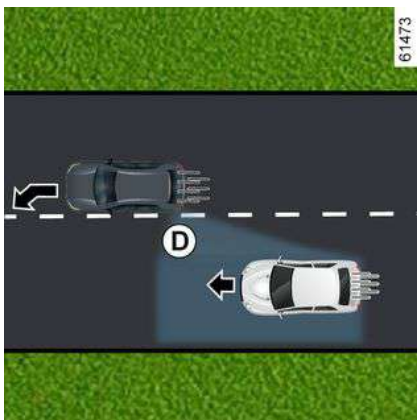

Ako se krećete brzinom većom od 65 km/h, kada se približite crti (punoj ili isprekidanoj) dok postoji opasnost od

sudara s vozilom koje se nalazi u mrtvom kutu **D** i koje se kreće u istom smjeru kao i vaše vozilo ili s vozilom koje se brzo približava straga ili vozilom u susjednoj traci unutar područja otkrivanja **E**, sustav reagira na sljedeći način:

– **upozorava vas na opasnost od udarca**: kontrolno svjetlo **7** treperi, poruka "Bočna prepreka otkrivena" prikazuje se na instrumentnoj ploči, zajedno s pokazivačem **4** u crvenoj boji, crtom na strani intervencije i zvučnim signalom. Prikaz **5** pojavljuje se na instrumentnoj ploči na strani intervencije;

i

– **aktivira se korektivna mjera u sustavu upravljanja**.

Privremeno nije dostupno / sustav se ne uključuje

Sustav privremeno nije dostupan ili je onemogućen kada:

- vrlo brzi prelazak crte;
- stalna vožnja po crti
- približno četiri sekunde nakon promjene vozne trake;
- oštri zavoji;
- smanjena vidljivost
- uključen je pokazivač smjera (samo ako se detektira nadolazeće vozilo u susjednoj traci);

DODATNE FUNKCIJE POMOĆI U VOŽNJI

- uključite svjetla upozorenja na opasnost;
- jako ubrzanje
- brzina vozila veća je od otprilike 180 km/h;
- promjena širine trake;
- radi sustav dinamičke kontrole vožnje;
- radi sustav protiv blokiranja kotača;
- rad aktivnog sustava kočenja u slučaju nužde;
- ...

Sustav se ne može uključiti u sljedećim slučajevima:

- kamera ne otkriva liniju (punu ili isprekidanu) na odgovarajućoj strani;
- kamera ne otkriva istovremeno dvije granice trake u kojoj se vaše vozilo kreće;
- uključena brzina za vožnju unatrag
- vidno polje kamere je zaklonjeno
- prednji je radar prekriven;
- ovisno o vozilu, prekriveni su stražnji radari;
- ...

Ovisno o vozilu, ako je neki od radara prekriven, na instrumentnoj ploči prikazat će se poruka "Bočni radar nema vidljivost".

Kada je prednji radar prekriven, na instrumentnoj ploči prikazuje se poruka "Prednji radar nema vidljivost".

Kada je prednja kamera prekrivena, na instrumentnoj ploči prikazuje se poruka "prednja kamera bez vidljivosti".

Očistite područje na kojem se nalaze senzori.

Automatsko isključivanje funkcije

Sustav se automatski isključuje kada:

- sustav za kontrolu dinamike vozila je isključen;
- sustav dinamičke kontrole vožnje ne radi ispravno;
- sustav protiv blokiranja kotača ne radi ispravno;
- kuka za vuču električno je spojena na utičnicu prstena prikolice;

– prikazano je kontrolno svjetlo **STOP**.

Ako je vozilo opremljeno kukom za vuču koju je sustav prepoznao, na instrumentnoj se ploči prikazuje poruka "Prikolica: bočni senzori nedostupni" koja vas obavještava da je isključena funkcija sprečavanja izlaska iz prometne trake u hitnim slučajevima.

Ako vozilo vuče prikolice ili karavan, mogu se dogoditi neočekivani ili nepotrebni ispravci. Možete isključiti taj sustav kako biste izbjegli neočekivane ili nepotrebne korekcije.

smetnje u radu

Kada funkcija otkrije smetnje u radu, na instrumentnoj se ploči može prikazati sljedeća poruka:

- « provjeriti prednju kameru » ;
- ili
- « provjeriti prednji radar » ;
- ili
- « Provjeri pomoć pri vožnji » ;
- uli, ovisno o vozilu,
- « provjeriti bočne radare ».
- Obratite se ovlaštenom predstavniku marke.

DODATNE FUNKCIJE POMOĆI U VOŽNJI

Upozorenja



Ova funkcija predstavlja dodatnu pomoć u vožnji. Ta funkcija ni u kojem slučaju ne zamjenjuje oprez i odgovornost vozača koji stalno mora imati kontrolu nad svojim vozilom.

Zahvati/popravci sustava

- Uslijed udara može doći do promjene poravnjanja kamere ili radara, što može utjecati na njihov rad. Isključite funkciju i obratite se ovlaštenom zastupniku.
- Svaki zahvat na području na kojem se nalaze kamera ili radari (zamjene, otklanjanje kvarova, preinake vjetrobranskog stakla itd.) mora izvršiti ovlašteno osoblje.

Samo je ovlaštenu servis kvalificiran za obavljanje zahvata na sustavu.

U slučaju smetnji na sustavu

Rad sustava mogu ometati ili oslabiti određeni uvjeti kao što su:

- vjetrobransko staklo prekriveno (prljavštinom, ledom, snijegom, kapljicama vode itd.);
- složeno okruženje (tunel, itd.);
- loši vremenski uvjeti (snijeg, kiša, tuča, poledica itd.);
- loša vidljivost (noć, magla, itd.);
- oznake na cesti su nepravilne ili se teško razaznaju (npr. djelomično su izbrisane, prekomjerno su razmaknute, cestovna površina je izobličena...);
- zaslijepljenost (jako sunce, svjetla vozila iz suprotnog smjera, itd.);
- cesta je uska, zavojita ili valovita (oštri zavoji, itd.);
- vozilo na maloj udaljenosti iza vas u istoj prometnoj traci.

U tom slučaju funkcija "Sprečavanje izlaska iz prometne trake" može se pogrešno uključiti ili se uopće ne uključuje.

Postoji opasnost od neželjene i neispravne korekcije putanje ili se putanja uopće neće korigirati.

Isključenje funkcije

Funkciju morate isključiti u sljedećim slučajevima:

- oštećeno je područje kamere (na vjetrobranskom staklu ili na unutrašnjem retrovizoru) ili područje radara;
- cesta je skliska (snijeg, poledica, voda na cesti, šljunak itd.);
- loša vidljivost (po noći, magla itd.);

DODATNE FUNKCIJE POMOĆI U VOŽNJI

- vjetrobransko je staklo napuklo ili je iskrivljeno (nemojte popravljati taj dio vjetrobranskog stakla, zatražite od predstavnika marke da ga zamijeni)
- vozilo vuče prikolicu ili kamp-kućicu;
- vozilo se vuče (u kvaru);
- vozilo ulazi u područje s različitom horizontalnom signalizacijom (područje na kojem se izvode radovi na cesti itd.);
- ne vozite po asfaltiranoj cesti.

3

DODATNE FUNKCIJE POMOĆI U VOŽNJI

Upozorenje za mrtvi kut

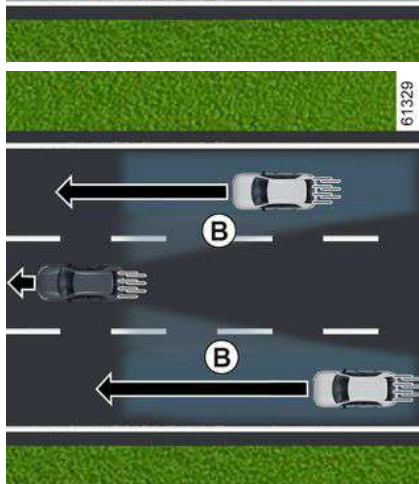
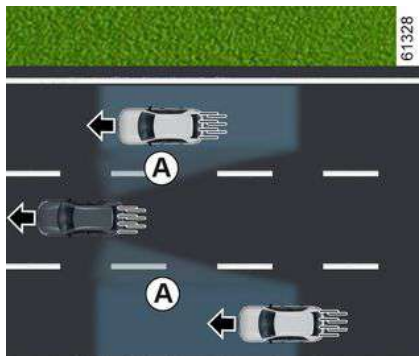

Na temelju informacija koje prenose senzori ugrađeni u svaku stranu stražnjeg branika (područje **C**) funkcija upozorava vozača na sljedeće:

- kada se vozilo nalazi u području mrtvog kuta **A** i kreće se u istom smjeru kao vaše vozilo;
- i/ili
- kad postoji opasnost od sudara s vozilom koje se nalazi u području **B** i vozi brže od vas u susjednoj traci.

Funkcija vas upozorava kad se vozilo kreće brzinom većom od približno 15 km/h.



Funkcija ne upozorava vozača ako se ostala vozila ne kreću.



Ova funkcija predstavlja dodatnu pomoć u vožnji. Ta funkcija ni u kojem slučaju ne zamjenjuje oprez i odgovornost vozača koji stalno mora imati kontrolu nad svojim vozilom.

Osobitost



DODATNE FUNKCIJE POMOĆI U VOŽNJI

Pobrinite se da područje **C** oko radara sa svake strane obloge stražnjeg branka nije zaklonjeno (prljavštinom, blatom, snijegom itd.).

Ako je jedan od radara zaklonjen, na instrumentnoj ploči prikazuje se poruka "Bočni radari bez vidljivosti". Očistite područje na kojem se nalaze senzori.

Kontrolno svjetlo 2



Kontrolno svjetlo **2** nalazi se na svakom vanjskom retrovizoru **3**.

Napomena:

- redovito čistite ogledala retrovizora **3** da bi se pokazivači smjera **2** dobro vidjeli;
- ako pretječete drugo vozilo, kontrolno svjetlo **2** uključit će se ako pretjecate

no vozilo dovoljno dugo ostane u području vašeg mrtvog kuta **A**.

Zaslon D

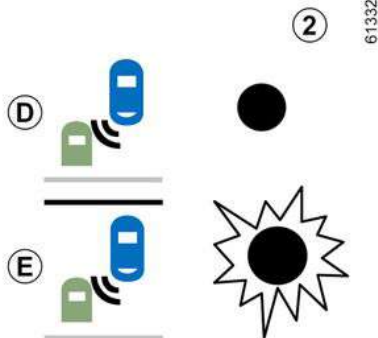

Prvo upozorenje: **pokazivač smjera nije uključen**, kontrolno svjetlo **2** označava da je u području mrtvog kuta otkriveno vozilo i/ili da se vozilo iza u susjednoj traci brzo približava.

Zaslon E

Pokazivač smjera je uključen, kontrolno svjetlo **2** treperi kad funkcija otkrije vozilo u području upozorenja na mrtvi kut i/ili kad se vozilo iza brzo približava stranom prema kojoj ćete okrenuti upravljač.

Ako isključite pokazivač smjera, pokazivač upozorenja prelazi na prvo upozorenje (zaslon **D**).

Uvjeti kada sustav neće raditi

- prilikom vožnje cestom s ostrim zavojima
- prilikom vožnje unatrag.

Ako je vozilo opremljeno kukom za vuču koju je sustav prepoznao, na instrumentnoj se ploči prikazuje poruka "Prikolica: upozorenje za mrtvi kut isključeno", koja vas obavještava da funkcija ne radi. Za izbor opreme koja odgovara vašem vozilu predlažemo vam da potražite savjet ovlaštenog zastupnika.

smetnje u radu

Ako sustav otkrije kvar, na instrumentnoj se ploči prikazuje poruka "provjeriti bočne radare".

Obratite se ovlaštenom predstavniku marke.

 Zbog prisutnosti senzora iza branika, preporučljivo je bilo kakav postupak koji se izvodi na braniku (popravak, zamjenu, bojenje itd.) prepustiti kvalificiranom stručnjaku.

DODATNE FUNKCIJE POMOĆI U VOŽNJI

Upozorenja



- Kapacitet doseg sustava utemeljen je na širini standardnog prometnog traka. Pri vožnji uskom voznom trakom, sustav vas može upozoriti kad se otkrije vozilo dalje od najbliže prometne trake.
- Kapacitet doseg sustava utemeljen je na širini standardnog prometnog traka. Ako vozite širim prometnim trakom, sustav možda neće otkriti vozilo u mrtvom kutu.
- U slučaju vrlo loših vremenskih uvjeta (jaka kiša, snijeg itd.) rad sustava može biti privremeno poremećen. Budite oprezni i pratite uvjete u prometu.

Opasnost od nesreće.



Ova funkcija predstavlja dodatnu pomoć u vožnji. Ta funkcija ni u kojem slučaju ne zamjenjuje oprez i odgovornost vozača koji stalno mora imati kontrolu nad svojim vozilom.

Vozač uvijek mora prilagoditi brzinu uvjetima u prometu neovisno o porukama sustava.

Sustav se ni u kojem slučaju ne smije smatrati senzorom prepreke ili sustavom protiv sudara.

Zahvati/popravci sustava

- U slučaju udarca može se promijeniti poravnanje radara i to može utjecati na njegov rad. Obratite se ovlaštenom predstavniku marke.
- Svaki zahvat na području na kojem se nalaze radari (popravke, zamjene itd.) mora izvršiti kvalificirani stručnjak.

Samo je ovlašten servis kvalificiran za obavljanje zahvata na sustavu.

U slučaju smetnji na sustavu

Rad sustava mogu ometati ili oslabiti određeni uvjeti kao što su:

- kompleksna okruženja (metalni mostovi, tuneli, ceste s preprekama na rubovima itd.);
- loši vremenski uvjeti (snijeg, tuča, poledica itd.);
- vozilo je opremljeno kukom za vuču koju sustav ne prepoznaje.

Opasnost od lažnih upozorenja ili neprikazivanja upozorenja

Ako se sustav ponaša neuobičajeno, obratite se ovlaštenom predstavniku marke.

DODATNE FUNKCIJE POMOĆI U VOŽNJI



Ograničenja u radu sustava

- Područje radara mora ostati čisto i ne njemu se ne smiju raditi izmjene kako bi se omogućio dobar rad sustava.
- Manje objekte koji se kreću u blizini vozila (motocikle, bicikle, pješake itd.) sustav možda neće prepoznati.
- Pri ulasku u zavoj radari mogu privremeno prestati otkrivati vozila u susjednim voznim trakama.
- Upozorenje funkcije može kasniti kada vam se straga u susjednim trakama (pri vožnji cestom s 3 vozne trake) približavaju dva vozila mnogo većom brzinom od brzine vašeg vozila.
- Sustav možda neće izdati upozorenje kada postoji značajna razlika u brzini drugih vozila.
- Ako vaše vozilo pretječe dugo vozilo (npr. teško teretno vozilo pretječe brzinom sličnom brzini vašeg vozila), sustav će možda prekinuti upozorenje prije kraja manevra.
- Vozilo vozi zavojitom cestom.

DODATNE FUNKCIJE POMOĆI U VOŽNJI

Upozorenje za sigurnosni razmak



Na temelju podataka radara **2** i kamere **1**, ova funkcija upozorava vozača o vremenskom razdoblju koje ga dijeli od vozila koje se nalazi ispred njega radi pridržavanja sigurnosnog razmaka između dva vozila.

Funkcija se uključuje kada se vozilo kreće brzinom između otprilike 30 i 180 km/h.

Položaj kamere 1

Pobrinite se da vjetrobransko staklo nije prekriveno (prljavštinom, blatom, snijegom, kapljicama vode itd.).

Položaj radara 2

Pazite da područje radara nije prekriveno (prljavštinom, blatom, snijegom, loše postavljenom prednjom registarskom pločicom itd.), oštećeno, izmijenjeno (uključujući bojenje) ili da ga ne skriva dodatna oprema postavljena na prednjem dijelu vozila (na rešetki ili logotipu itd.).



Ova funkcija predstavlja dodatnu pomoć u vožnji. Ta funkcija ni u kojem slučaju ne zamjenjuje oprez i odgovornost vozača koji stalno mora imati kontrolu nad svojim vozilom.

Uključivanje/isključivanje na multimedijском zaslону 3



Iz izbornika "Vozilo" na multimedijском zaslону **3** odaberite izbornik "Pomoć u vožnji".

Uključivanje ili isključivanje funkcije "Sigurna udaljenost".



Pri svakom pokretanju vozila, funkcija nastavlja način rada koji je bio pohranjen u trenutku posljednjeg zaustavljanja motora.

DODATNE FUNKCIJE POMOĆI U VOŽNJI

Način rada

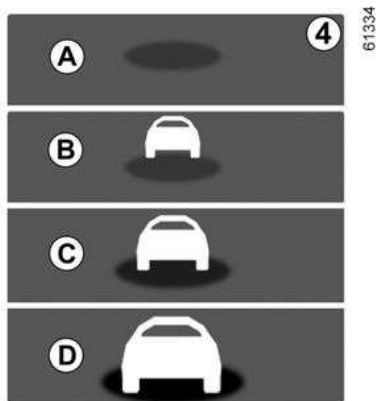

Kad je ta funkcija uključena, na instrumentnoj ploči prikazuje se pokazivač **4** koji vozača obavještava o udaljenosti do vozila koje se nalazi ispred.

- **A** (sivo): funkcija ne radi;
- **A** (zeleno): nije otkriveno niti jedno vozilo;
- **B** (zeleno): vremenski je interval veći od ili jednak približno dvije sekunde (udaljenost između dva vozila prilagođena vašoj brzini);
- **C** (žuto): vremenski je interval između približno 1 i 2 sekunde (nedovoljan razmak između dva vozila);
- **D** (crveno): vremenski je interval manji od ili jednak približno jednoj se-

kundi (vrlo mala udaljenost između dva vozila).

Ako je interval između dva vozila manji od otprilike 0,5 sekundi, na zaslonu instrumentne ploče **D** zasvijetlit će obavijest **8** u crvenoj boji.

U određenim uvjetima vremenski interval možda se neće moći prikazati:

- u zavoju;
- prilikom promjene prometnog traka;
- kada je vozilo koje se nalazi ispred dovoljno udaljeno ili izvan dosega radara ili kamere.

DODATNE FUNKCIJE POMOĆI U VOŽNJI

Upozorenja



Mjerenje se prikazuje samo u svrhu informiranja: sustav ne vrši djelovanja na vozilo.

Funkcija nije namijenjena za upotrebu u uvjetima gradske vožnje niti za dinamičnu vožnju (nagla skretanja, ubrzavanja, nagla kočenja,...), već kod stabilnih uvjeta vožnje.

Funkcija ne djeluje na kočioni sustav.

Da bi se omogućio ispravan rad sustava, područja radara i kamere moraju se održavati čistima i na njima se ne smiju izvoditi preinake.

Svaki zahvat na području na kojem se nalazi radar ili kamera (popravci, zamjene, preinake vjetrobranskog stakla i/ili branika itd.) mora izvršiti kvalificirani stručnjak.

DODATNE FUNKCIJE POMOĆI U VOŽNJI



Ova funkcija predstavlja dodatnu pomoć u vožnji. Ta funkcija ni u kojem slučaju ne zamjenjuje oprez i odgovornost vozača koji stalno mora imati kontrolu nad svojim vozilom.

Zahvati/popravci sustava

- U slučaju udarca može se promijeniti poravnanje radara i/ili kamere i to može utjecati na njihov rad. Isključite funkciju i obratite se ovlaštenom zastupniku.
- Svaki zahvat na području na kojem se nalazi radar i/ili kamera (zamjene, popravci, preinake vjetrobranskog stakla i/ili branika itd.) mora izvršiti kvalificirani stručnjak.

Samo je ovlašteni servis kvalificiran za obavljanje zahvata na sustavu.

U slučaju smetnji na sustavu

- prekrivanje vjetrobranskog stakla ili obloge branika (prljavštinom, ledom, snijegom, kondenzatom, itd.);
- kompleksni okoliš (željezni most, tunel, itd.);
- loši vremenski uvjeti (snijeg, tuča, poledica, itd.);
- loša vidljivost (noć, magla, itd.);
- loš kontrast između vozila ispred i okoline (npr. bijelo vozilo u snježnom području itd.);
- zaslijepljenost (jako sunce, svjetla vozila iz suprotnog smjera, itd.);
- uska, zavojita i valovita cesta (oštri zavoji itd.).

Postoji opasnost od pogrešnih lažnih upozorenja.

DODATNE FUNKCIJE POMOĆI U VOŽNJI

Aktivno naglo kočenje



Sustav upotrebljava podatke s kamere **1** i radara **2** radi određivanja udaljenosti između vašeg vozila:

- vozila ispred u istoj prometnoj traci;
- ili
- i vozila koja dolaze iz suprotnog smjera u kontekstu manevriranja s ciljem promjene smjera;
- ili
- i vozila koja prolaze u smjeru okomitom od vašeg;
- ili
- i zaustavljena vozila;
- ili

– pješaci i biciklisti u blizini.

Sustav obavještava vozača u slučaju opasnosti od frontalnog sudara kako bi se omogućilo odgovarajuće upravljanje u slučaju nužde (pritisak papučice kočnice i/ili okretanje kola upravljača).

Ovisno o reaktivnosti vozača, sustav može pomoći pri kočenju kako bi se umanjilo oštećenje ili spriječio sudar.

U protivnom, sustav je neaktivan i ne pokreće upozorenje.



Ova funkcija predstavlja dodatnu pomoć u vožnji. Ta funkcija ni u kojem slučaju ne zamjenjuje oprez i odgovornost vozača koji stalno mora imati kontrolu nad svojim vozilom.



Sustav može po potrebi pritisnuti kočnicu vozila do kraja dok se vozilo pot-

puno ne zaustavi.

Iz sigurnosnih razloga uvijek vežite sigurnosni pojas kada se nalazite u vozilu i provjerite je li prtljaga smještena tako da predmeti ne mogu ispasti i udariti putnike.

Položaj kamere 1

Pobrinite se da vjetrobransko staklo nije prekriveno (prljavštinom, blatom, snijegom, kapljicama vode itd.).

Položaj radara 2

Provjerite je li područje oko radara prekriveno (prljavštinom, blatom, snijegom ili neispravno postavljenom registarskom pločicom), oštećeno, izmijenjeno (uključujući bojanje) ili skriveno.

Način rada

Tijekom vožnje, kada postoji opasnost od sudara, sustav:

- **upozorava na opasnost od sudara:** poruka "Otkrivena prepreka" pojavljuje se na instrumentnoj ploči popraćena zvučnim signalom.

DODATNE FUNKCIJE POMOĆI U VOŽNJI

Napomena: ako vozač pritisne papučicu kočnice, a sustav i dalje otkriva opasnost od sudara, sila kočenja može se povećati ako nije dovoljna za sprečavanje sudara.

– **može pokrenuti kočenje:** ako vozač ne reagira na upozorenje i sudar postane neizbježan, crveno kontrolno

svjetlo  i poruka "Koči !!!" prikazuju se na instrumentnoj ploči popraćeni zvučnim signalom.

Napomena:

- ako vozač upravlja vozilom (kolom upravljača, papučicama itd.) sustav može odgoditi svoju reakciju ili se ne uključiti;
- ako je aktivno naglo kočenje prouzročilo zaustavljanje vozila, vozilo se kratko zadržava u zaustavljenom položaju. Nakon tog vremenskog ograničenja, vozač mora držati vozilo u zaustavljenom položaju držeći nogu na papučici kočnice;
- nakon što sustav uključi kočenje, prikazat će se poruka "Visoka sigurnost aktivirana"

 Ako se aktivira upravljanje u slučaju nužde, kočenje možete zaustaviti u svakom trenutku na sljedeći način:

- pritiskom na papučicu gasa;
- ili
- okretanjem kola upravljača u pokušaju izbjegavanja sudara.

 **Osobitosti upozorenja**
Ovisno o brzini, upozorenje i kočenje mogu se istovremeno uključiti.

Prepoznavanje vozila

Otkrivanje vozila koja se kreću istom trakom

Sustav može otkriti opasnost od sudara s vozilom ispred vas u istoj traci kada se vozilo kreće brzinom većom od približno 8 km/h.

Otkrivanje vozila koja dolaze iz suprotnog smjera u kontekstu manevriranja s ciljem promjene smjera

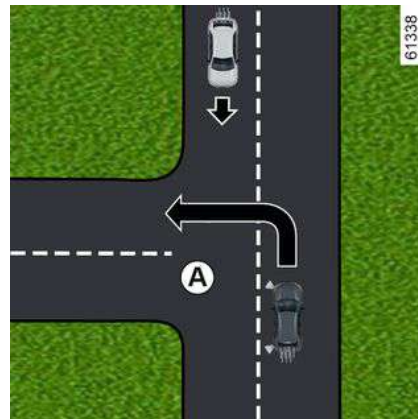

Kada želite promijeniti smjer (npr. **A**), sustav otkriva vozila iz suprotnog smjera kada:

- vaše se vozilo kreće brzinom između približno 8 km/h i 20 km/h;
- uključili ste pokazivač smjera.

Otkrivanje vozila koja okomito prelaze prometnu traku

Sustav otkriva vozila koja okomito prelaze prometnu traku kada:

- vaše se vozilo kreće brzinom između približno 20 km/h i 60 km/h.

Otkrivanje vozila koja su zaustavljena u prometnoj traci

Zaustavljena vozila sustav otkriva kada:

DODATNE FUNKCIJE POMOĆI U VOŽNJI

– vaše se vozilo kreće brzinom između približno 8 km/h i 80 km/h.

Prepoznavanje pješaka i biciklista

Otkrivanje pješaka i biciklista u istoj traci

Sustav otkriva pješake i bicikliste kada:

– vaše se vozilo kreće brzinom između približno 8 km/h i 85 km/h.

Otkrivanje pješaka i biciklista prilikom promjene smjera kretanja

Sustav otkriva pješake i bicikliste kada:

– vaše se vozilo kreće brzinom između približno 8 km/h i 20 km/h.

Uključivanje/isključivanje



Ovisno o vozilu, u skladu s razdobljem nakon posljednjeg zaustavljanja motora, funkcija se ponovno uključuje:

– kada se vozilo otključa;

ili

– kada se otvore vrata;

ili

– kada se ponovno pokrene motor.

Uključivanje, isključivanje sustava putem multimedijskog zaslona 3



Za uključivanje ili isključivanje funkcije pogledajte upute za multimedijalni sustav.

Odaberite "UKLJUČENO" ili "ISKLJUČENO".

Postavke



Iz sigurnosnih razloga ova podešavanja obavljajte dok je vozilo zaustavljeno.

Postavke s multimedijskog zaslona 3

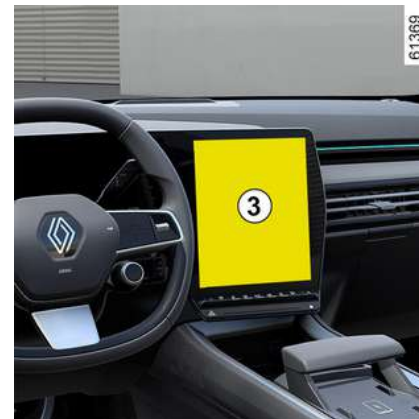

Da biste pristupili postavkama funkcije s multimedijskog zaslona 3, pogledajte upute za multimedijski sustav, dok je vozilo zaustavljeno:

"Predviđanje upozorenja": podesite razinu osjetljivosti upozorenja. Da biste to učinili, odaberite:

- « Kasno » ;
- « Standardno » ;
- « Rano ».

Više informacija potražite u uputama za multimedijski sustav.

DODATNE FUNKCIJE POMOĆI U VOŽNJI

Privremeno nije dostupan u sljedećim situacijama:

Ako sustav prepozna privremenu neispravnost, na instrumentnoj ploči pojavljuje se kontrolno svjetlo upozorenja



. Obratite se ovlaštenom predstavniku marke.

3

Mogući su uzroci:

- sustav ne funkcionira zbog smanjene vidljivosti (jarko sunčevo svjetlo, duga svjetla, loši vremenski uvjeti itd.). Sustav će ponovno početi funkcionirati kada se vidljivost popravi.
- Sustav je privremeno prekinut (npr. vjetrobransko staklo, prednji ili stražnji branik ili logotip prekriveni su prljavštinom, blatom, snijegom, kapljicama itd.). U tom slučaju parkirajte vozilo i isključite motor. Očistite vjetrobransko staklo, oblogu prednjeg branika ili logotip. Sljedeći put kad se motor pokrene, kontrolno svjetlo i poruka nestaju nakon otprilike pet do deset minuta vožnje. Ako to nije slučaj, moguć je drugi uzrok kvara; obratite se ovlaštenom zastupniku.

smetnje u radu

Ako sustav prepozna privremenu neispravnost, na instrumentnoj ploči pojavljuje se kontrolno svjetlo upozorenja

DODATNE FUNKCIJE POMOĆI U VOŽNJI

Upozorenja



Ova funkcija predstavlja dodatnu pomoć u vožnji. Ta funkcija ni u kojem slučaju ne zamjenjuje oprez i odgovornost vozača koji stalno mora imati kontrolu nad svojim vozilom. Aktiviranje ove funkcije može biti odgođeno ili onemogućeno ako sustav prepozna da vozač ima kontrolu nad vozilom (okretanje upravljača, pritiskanje papučica itd.). Sustav se ne može uključiti:

- kada je komanda stupnja prijenosa u neutralnom položaju;
- kada je pokrenuta dinamička kontrola vožnje (ESC).

Zahvati/popravci sustava

- U slučaju udarca može se promijeniti poravnanje radara i/ili kamere i to može utjecati na njihov rad. Isključite funkciju i obratite se ovlaštenom zastupniku.
- Svaki zahvat na području na kojem se nalaze radar i/ili kamera (otklanjanje kvarova, zamjene, preinake vjetrobranskog stakla itd.) mora izvršiti ovlašteno osoblje.

Samo je ovlašteni servis kvalificiran za obavljanje zahvata na sustavu.



U slučaju smetnji na sustavu

Rad sustava mogu ometati ili oslabiti određeni uvjeti kao što su:

- kompleksni okoliš (željezni most, tunel, itd.);
- loši vremenski uvjeti (snijeg, tuča, poledica, itd.);
- loša vidljivost (noć, magla, itd.);
- slab kontrast između objekata (vozila, pješaka itd.) i okoline (npr. pješak odjeven u bijelo na području prekrivenom snijegom itd.);
- zaslijepljenost (jako sunce, svjetla vozila iz suprotnog smjera, itd.);
- vjetrobransko staklo prekriveno (prljavštinom, ledom, snijegom, kapljicama vode itd.);
- ...

U takvim uvjetima sustav možda neće reagirati, možda će upozoriti vozača ili nehotice zakočiti.

Ograničenja u radu sustava

- Pri svakom pokretanju vozila sustav izvodi kalibraciju u skladu s okruženjem vozila te se stoga može isključiti na otprilike dvije do pet minuta;
- Područja radara i kamere moraju biti čista i bez ikakvih izmjena kako bi se osiguralo pravilno funkcioniranje sustava ako su ispunjeni uvjeti opisani u odjeljku "Posebni slučajevi nadolazećih vozila pri promjeni smjera";
- Sustav možda neće jednako učinkovito reagirati na vozila malih dimenzija poput motocikala kao na ostala vozila.
- sustav možda neće ispravno raditi ako je cesta skliska (kiša, snijeg, poledica itd.);
- Kako bi se osigurao ispravan rad, sustav mora prepoznati potpuni obris pješaka. Sustav ne može prepoznati sljedeće:
 - pješake u mraku ili u uvjetima slabog osvjetljenja;
 - djelomično vidljive pješake;
 - pješake niže od približno 80 cm;
 - pješake koji nose velike predmete;
 - ...

U takvim uvjetima sustav možda neće reagirati, možda će upozoriti vozača ili nehotice zakočiti.

DODATNE FUNKCIJE POMOĆI U VOŽNJI



Isključenje funkcije

Funkciju morate isključiti u sljedećim slučajevima:

- Oštećeno je područje kamere (npr. s unutarnje ili vanjske strane vjetrobranskog stakla).
- prednji je dio vozila oštećen (udarac, ogrebotina na radaru itd.);
- vozilo se vuče (u kvaru);
- vjetrobransko je staklo napuklo ili je iskrivljeno (nemojte popravljati taj dio vjetrobranskog stakla, zatražite od predstavnika marke da ga zamijeni)
- ne vozite po asfaltiranoj cesti.

U slučaju da se sustav ponaša na neuobičajeni način, isključite ga i obratite se ovlaštenom zastupniku.

Prekid funkcije

Aktivno kočenje možete u bilo kojem trenutku prekinuti kratkim pritiskom na papučicu gasa ili okretanjem kola upravljača u pokušaju izbjegavanja sudara.

DODATNE FUNKCIJE POMOĆI U VOŽNJI

Upozorenje na oprez vozača

Upozorenje na oprez vozača funkcija je koja analizira ponašanje vozača (stil vožnje, smjer vozila itd.) i upozorava ga u slučaju opasnosti od umora ili spavanja.

Uzima u obzir pokazatelje kao što su:

- pomicanje kola upravljača;
- radnje vozača u odnosu na druge sustave (pokazivači smjera, papučica kočnice itd.)



Funkcija predstavlja dodatnu pomoć u vožnji kada postoji rizik od umora.

Funkcija ne radi na vozilu. Funkcija ni pod kojim okolnostima ne može zamijeniti odgovornost vozača tijekom vožnje.

Vozač mora uvijek prilagoditi svoju vožnju prema svojoj razini opreza, bez obzira na napatke sustava.

Način rada



62487



61902

Funkcija je spremna upozoriti vozača ako:

- prošlo je nekoliko minuta od posljednjeg zaustavljanja vozila;
- brzina vozila veća je od otprilike 70 km/h.

Ako postoji opasnost od umora ili oslabljene pažnje, na instrumentnoj ploči prikazuje se poruka "Upozorenje podrtavanja" **1**, popraćena zvučnim signalom.

Pritisnite prekidač **2** OK da biste izbrisali upozorenje. Preporučuje se da zaustavite vozilo čim to bude moguće. Nakon brisanja poruke, sustav nastavlja s praćenjem opreza vozača i izdaje novo upozorenje ako je potrebno.



Upozorenje na oprez vozača neprestano nadgleda pažnju vozača i može pružiti nekoliko upozorenja tijekom putovanja.

Sustav se poništava prilikom svakog pokretanja motora.

DODATNE FUNKCIJE POMOĆI U VOŽNJI

Uključivanje/isključivanje



Iz sigurnosnih razloga ova podešavanja obavljajte dok je vozilo zaustavljeno.



Ovisno o vozilu i razdoblju nakon posljednjeg zaustavljanja motora, upozorenja se ponovno uključuju:

– kada se vozilo otključa;

ili

– kada se otvore vrata;

ili

– kada se pokrene motor.



Kada se upozorenja isključe, sustav nastavlja procjenjivati stanje umora vozača.



Ovisno o vozilu, upozorenja se automatski isključuju kada se aktivira funkcija "Centriranje vozila u prometnoj traci". Da biste ponovno uključili upozorenja, funkcija "Centriranje vozila u prometnoj traci" mora se isključiti. Za više informacija ➔ 231.



Ovisno o vozilu, možda neće biti moguće isključiti upozorenja.

Uključivanje i isključivanje upozorenja pomoću gumba "Moja sigurnost" 3



Upozorenja se mogu isključiti ili uključiti korištenjem načina rada "Prilagođeno" unutar funkcije "Moja sigurnost" ➔ 196.

Ako su upozorenja prethodno isključena u načinu rada "Prilagođeno":

– **da biste isključili upozorenja**, dva puta pritisnite gumb **3**;

– **da biste ponovno uključili upozorenja**, jednom pritisnite gumb **3**.

DODATNE FUNKCIJE POMOĆI U VOŽNJI

Uključivanje i isključivanje upozorenja putem multimedijskog zaslona 4



Za uključivanje ili isključivanje upozorenja pogledajte upute za multimedijski sustav.

Odaberite "UKLJUČENO" ili "ISKLJUČENO".

Ograničenja u radu sustava

Rad sustava mogu ometati ili oštetiti određeni uvjeti kao što su na primjer:

- određeni stilovi vožnje (nepravilna vožnja itd.);
- vožnja cestom u lošem stanju;
- snažan bočni vjetar;

- sat je pogrešno konfiguriran (ovisno o vozilu);
- zavojite ceste;
- vuča prikolice.

smetnje u radu

Ako sustav otkrije pogrešku, na instrumentnoj se ploči prikazuje poruka "provjeriti upoz. za umor" i kontrolno svjetlo



Neka sustav pregleda ovlašteni predstavnik marke.

Otkrivanje prometnih znakova

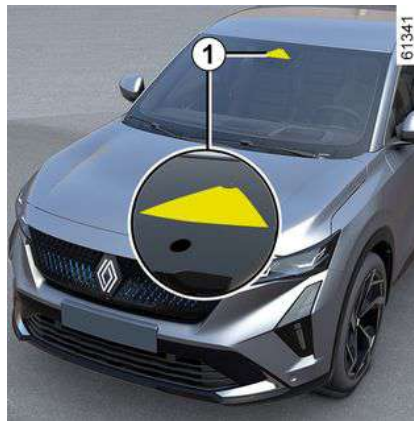

Sustav prikazuje ograničenja brzine na instrumentnoj ploči prema prometnim znakovima otkrivenim uz rub ceste.

On uglavnom upotrebljava informacije s kamere 1 pričvršćene na vjetrobranskom staklu, iza retrovizora. Ovisno o zemlji, sustav također koristi informacije iz pretplate na kartu za tumačenje određenih znakova (ulaz u grad itd.).

Znak prikazan na instrumentnoj ploči mijenja se kada sustav otkrije prometni znak.

Jednom kada se uključi ograničavač brzine ili prilagodljivi regulator brzine, ograničenu zadanu vrijednost brzine možete prilagoditi brzini koju sustav prikazuje na instrumentnoj ploči (➔ 248 i Prilagodljivi regulator brzine).

Ako je otkriveno ograničenje brzine prekoračeno, prometni znak prikazan na zaslonu mijenja se kako bi vas obavijestio.

Položaj kamere 1

Pobrinite se da vjetrobransko staklo nije prekriveno (prljavštinom, blatom, snijegom, kapljicama vode itd.).

Osobitosti

Za vozila s pretplatom na kartu:

- kada vozilo vozi u zemlji u kojoj se mjerne jedinice za brzinu razlikuju od onih u vozilu, sustav prikazuje znak

DODATNE FUNKCIJE POMOĆI U VOŽNJI

ograničenja brzine u jedinici zemlje kao i preračunatu vrijednost ograničenja brzine u jedinici instrumentne ploče vozila.

– u zemljama koje primjenjuju smanjenje ograničenja brzine po kišnom vremenu na određenim vrstama ceste, sustav može promijeniti otkriveno ograničenje brzine nakon nekoliko sekundi od aktiviranja brisača vjetrobranskog stakla.

Na vozilima bez pretplate na karte: kada vozite u zemlji u kojoj se jedinice brzine razlikuju od onih prikazanih u vozilu, možete ručno odabrati odgovarajuću jedinicu brzine prikazanu na instrumentnoj ploči (npr. promijeniti jedinicu iz milja u kilometre) kako biste prikazali točne informacije ➔ 128.

Sustav ne uzima u obzir iznimna ograničenja kao što su na primjer dani s osobito velikim zagađenjem zraka.

Način rada



Kontrolna svjetla

Funkcija omogućuje prikaz sljedećih kontrolnih svjetala:

2. Znakovi o ograničenju brzine i dodatni znakovi o ograničenju brzine (brzina na izlaznom odvojkju sa strelicom, brzina u slučaju stambene prikolice, ograničenje brzine s trajanjem primjene itd.)

3. Dodatni znakovi (početak zone zabranjenog preticanja).

U slučaju prekoračenja ograničenja brzine, oko ploče nekoliko sekundi treperi crveni krug (kontrolno svjetlo **3**) praćen zvučnim signalom koji upozorava vozača.

Ostaje svijetliti na instrumentnoj ploči sve dok brzina vozila premašuje ograničenje brzine.



Pretplata na kartu

Otkrivanje znakova na cesti povezano je s pretplatom na kartu.

Da biste upravljali pretplatom, pogledajte upute za multimedijalni sustav.

Ako ne postoji pretplata, sustav će biti ograničen na uzimanje u obzir znakova o ograničenju brzine, ako ih kamera otkrije. Sustav više neće uzimati u obzir podatke koji se odnose na karte. To može utjecati na dostupnost ograničenja brzine.

Uključivanje/isključivanje



Iz sigurnosnih razloga ova podešavanja obavljajte dok je vozilo zaustavljeno.

DODATNE FUNKCIJE POMOĆI U VOŽNJI

i Ovisno o vozilu i razdoblju nakon posljednjeg zaustavljanja motora, zvučno upozorenje ponovno se uključuje:

- kada se vozilo otključa;
- ili
- kada se otvore vrata;
- ili
- kada se ponovno pokrene motor.

Uključivanje, isključivanje zvučnog upozorenja o prekoračenju brzine pomoću gumba "Moja sigurnost" 4



Zvučno upozorenje može se isključiti ili uključiti korištenjem načina rada "Prilagođeno" unutar funkcije "Moja sigurnost" → 196.

Ako je zvučno upozorenje prethodno isključeno u načinu rada "Prilagođeno":

- **da biste isključili zvučno upozorenje**, dvaput pritisnite gumb 4. Kontrolno svjetlo na gumbu 4 se gasi;
- **da biste ponovno uključili zvučno upozorenje**, jednom pritisnite gumb 4. Kontrolno svjetlo na gumbu 4 se pali.

Uključivanje, isključivanje zvučnog upozorenja o prekoračenju brzine s multimedijjskog zaslona 5



Za uključivanje ili isključivanje zvučnog upozorenja pogledajte upute za multimedijjski sustav.

Odaberite "ON" ili "OFF".

DODATNE FUNKCIJE POMOĆI U VOŽNJI

Promjena granične brzine ili putne brzine



Za prilagodbu ograničivača brzine, regulatora brzine ili zadane vrijednosti prilagodljivog regulatora brzine otkrivenom ograničenju brzine, pritisnite prekidač **6**.

Privremena nedostupnost

Ako sustav nije dostupan iz razloga koji se odnose na podatke kamere ili

karte, simbol  prikazuje se na instrumentnoj ploči. Ako se problem i dalje javlja, potražite savjet Predstavni-ka marke.

Sustav ne može otkriti ograničenje brzine ako;

- vjetrobransko staklo nije čisto;
- sunce zaslijepljuje kameru;
- vidljivost nije dobra (magla itd.);
- su znakovi nečitki (snijeg,...) ili zaklonjeni (drugim vozilom ili stablima);
- informacije preuzete s karte nisu ažurirane.

Napomena: kada je prednja kamera prekrivena, na instrumentnoj ploči prikazuje se poruka "prednja kamera bez vidljivosti". Očistite područje vjetrobranskog stakla ispred kamere.

smetnje u radu

Kada sustav otkrije smetnju u radu,



prikazuje se na instrumentnoj ploči.

U nekim slučajevima popraćeni su sljedećom porukom:

- « Pomoć pri vožnji nedostupna » ;
ili
- « provjeriti prednju kameru » ;
ili
- « Provjeri pomoć pri vožnji ». Obratite se ovlaštenom predstavniku marke.



Ova funkcija predstavlja dodatnu pomoć u vožnji.

Ta funkcija ni u kojem slučaju ne zamjenjuje oprez i odgovornost vozača koji stalno mora imati kontrolu nad svojim vozilom.

Vozač mora uvijek prilagoditi brzinu u skladu s propisima zakona o prometu i uvjetima u prometu, bez obzira na naputke sustava.

Sustav možda neće otkriti sve znakove ograničenja brzine ili ih može pogrešno protumačiti.

Vozač ne smije zanemariti znakove koje sustav ne otkriva i mora se pridržavati prometnih znakova i propisa zakona o prometu.

U slučaju loše vidljivosti (magla, snijeg, led itd.), sustav možda neće obavijestiti vozača na odgovarajuće ograničenje

Aktivna pomoć u vožnji

"Active driver assist" sustav je pomoći u vožnji koji se treba upotrebljavati izvan naseljenih mjesta, na širokim cestama s vidljivim linijama.

DODATNE FUNKCIJE POMOĆI U VOŽNJI

Ovaj se sustav sastoji od funkcije "**Prilagodljivi regulator brzine Stop and Go**" → 252 i funkcije "**Centriranje vozila u prometnoj traci**".

Ovaj sustav omogućuje vozaču:

- održavanje brzine vozila na temelju prethodno pohranjene brzine;
- prilagođavanje razmaka između ovog vozila i vozila ispred;
- usmjeravanje putanje vozila u prometnoj traci;
- prilagodba brzine vozila brzini prikazanoj na prometnim znakovima, automatski ili nakon potvrde vozača (ovisno o vozilu).

Funkcija prilagodljivog regulatora brzine Stop and Go.

Ovisno o državi i pretplati, na temelju podataka iz radara, kamere ili podataka karte poslane putem veze GSM, funkcija prilagodljivog regulatora brzine Stop and Go omogućuje održavanje odabrane brzine, tj. putne brzine, uz istodobno održavanje sigurnog razmaka od vozila ispred vas u istoj prometnoj traci.

Brzina krstarenja može se automatski prilagoditi promjeni ograničenja brzine (ovisno o zemlji i pretplati).

Ako se vozilo koje je ispred vas zaustavi, prilagodljivi regulator brzine Stop

and Go može u potpunosti zaustaviti vaše vozilo prije ponovnog kretanja.



Važno: noge morate držati u blizini papučica i ruke na upravljaču u svakom trenutku da biste bili spremni za bilo koji događaj.

Sustav upravlja ubrzavanjem i usporavanjem vašeg vozila pomoću motora i kočionog sustava.

Funkcija prilagodljivog regulatora brzine Stop and Go može se uključiti pri brzini od 0 km/h, u skladu s uvjetima na cesti (promet, vrijeme itd.).

Predstavljena je simbolom



→ 252.

Napomena:

- vozač mora uzeti u obzir maksimalno ograničenje brzine i sigurnosne udaljenosti propisane u državi u kojoj vozi;
- prilagodljivi regulator brzine može kočiti silom koja može iznositi do trećine kapaciteta kočenja vozila. Ovisno o situaciji, vozač će možda morati jače kočiti.



Prilagodljivi regulator brzine Stop and Go ne pokreće zaustavljanje u slučaju nužde te je njegova sposobnost kočenja ograničena.

Funkcija za centriranje vozila u prometnoj traci

Na temelju podataka iz kamere, funkcija "Centriranje vozila u prometnoj traci" upotrebljava sustav upravljanja za usmjeravanje vozila u prometnoj traci.

Ako uvjeti to dopuste, funkcija je dostupna između:

– 0 km/h i brzini između 160 km/h i 180 km/h (ovisno o verziji) s vozilom ispred;

ili

– 60 km/h i brzini između 160 km/h i 180 km/h (ovisno o verziji) bez vozila ispred.

Funkcija za "centriranje vozila u prometnoj traci" značajka je udobnosti.

Predstavljena je kontrolno svjetlo



Napomena: u slučaju oštrog zavoja, sposobnosti za bočno zadržavanje funkcije ograničene su te vozač mora odmah djelovati na kolo upravljača.

DODATNE FUNKCIJE POMOĆI U VOŽNJI

Dodatne informacije

Ovisno o vozilu, funkcija "Active driver assist" može se upotrebljavati s drugim funkcijama pomoći u vožnji.

Imajte na umu da:

- sustav se ne može aktivirati dok je uključena funkcija "Parkiranje bez upotrebe ruku";
- Kada je funkcija "Centriranje vozila u prometnoj traci" u načinu rada za podešavanje, to će obustaviti funkciju "Sprečavanje napuštanja vozne trake" ako je već uključena. Kada funkcija "Centriranje vozila u prometnoj traci" ne kontrolira upravljački sustav, funkcija "Sprečavanje napuštanja vozne trake" može se ponovno uključiti ako uvjeti to dopuštaju.

DODATNE FUNKCIJE POMOĆI U VOŽNJI

Lokacija komponenti

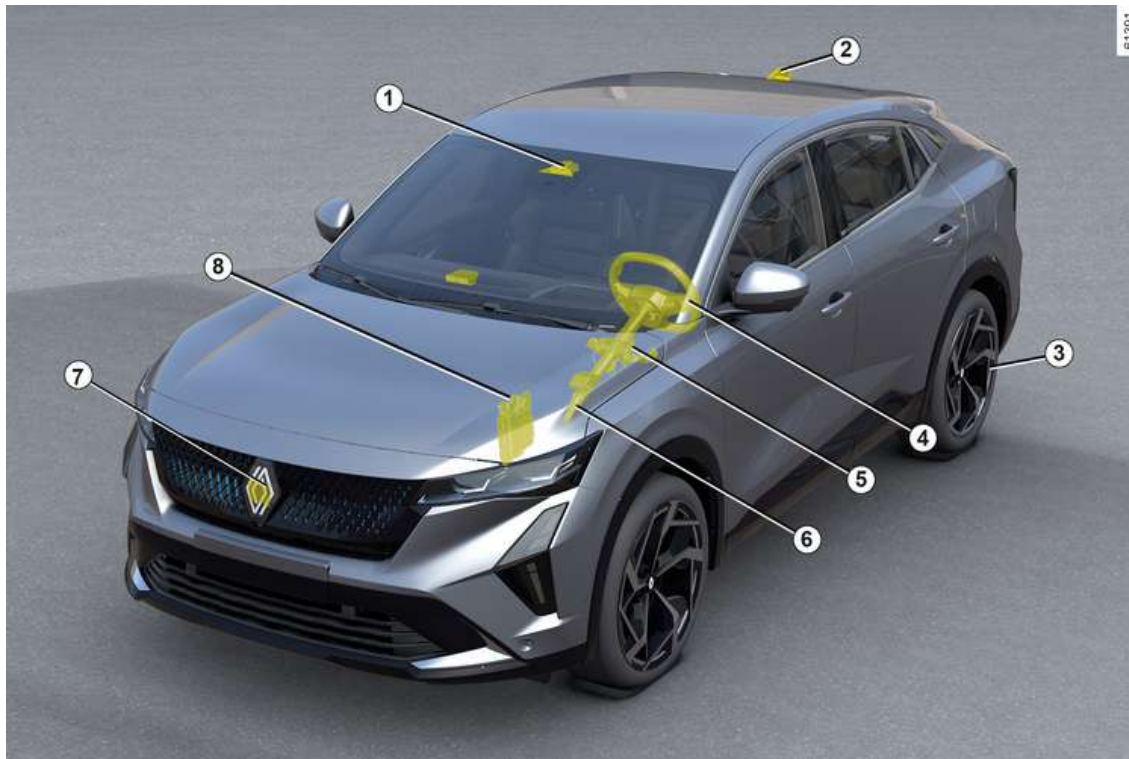

DODATNE FUNKCIJE POMOĆI U VOŽNJI

1 Kamera

Otkriva oznake na tlu i položaj vozila na različitim prometnim trakama. Prima informacije s radara **6** i spaja ih s vlastitim informacijama kako bi odredila putanju i brzinu vozila (ubrzanje/kočenje). Između ostalog, upravlja uključivanjem/isključivanjem parametara sustava (otvaranje vrata itd.). Ovisno o vozilu, obrađuje informacije kako bi prepoznala prisutnost ruku vozača na kolu upravljača. Pazite da vjetrobransko staklo nije prekriveno (prljavštinom, blatom, snijegom itd.).

2 Antena i karte

(ovisno o državi i pretplati)
Karte cesta i određeni uvjeti vožnje (kružni tokovi i zavoji) preuzimaju se prema putu vozila. Sustav može predvidjeti usporavanje nakon promjene ograničenja brzine naznačenom na prometnim znakovima, ovisno o parametrima koje je odabrao vozač. Sustav može i prilagoditi brzinu vozila pri približavanju zavoju ili kružnom toku.

3 Automatska parkirna kočnica

Održava vozilo zaustavljenim u određenim uvjetima.

4 Kapacitivni senzor

Ovisno o vozilu, otkriva prisutnost ruku na upravljaču.

5 Servo upravljač

Upravlja prednjim kotačima radi označavanja putanje vozila prema informacijama koje prenosi računalo **1**.

6 Računalo motora

Upravlja motorom te ga usmjerava da bi se provelo potrebno ubrzanje.

7 Radar

Izračunava razmak između vašeg vozila i vozila ispred vas.

Maksimalni domet sustava je približno 150 metara. Ovo se može razlikovati ovisno o uvjetima na cesti (reljef tla, vremenski uvjeti itd.)

Pazite da područje radara nije prekriveno (prljavština, blato, snijeg, loše postavljena prednja registarska pločica), oštećeno, izmijenjeno (uključujući bojenje) ili da ga ne sakriva dodatna oprema postavljena na prednjem dijelu vozila (na rešetki ili logotipu itd.).

8 Aktivno upravljanje vozilom

Sustav pruža informacije o dinamici vozila računalu **1** (brzina, bočno ubrzanje itd.) i upravlja kočionim sustavom radi upravljanja usporavanjem i održavanja vozila zaustavljenim.



Da bi se omogućio ispravan rad sustava, područja radara i kamere moraju se održavati čistima i na njima se ne smiju izvoditi preinake.

DODATNE FUNKCIJE POMOĆI U VOŽNJI

Komande

3

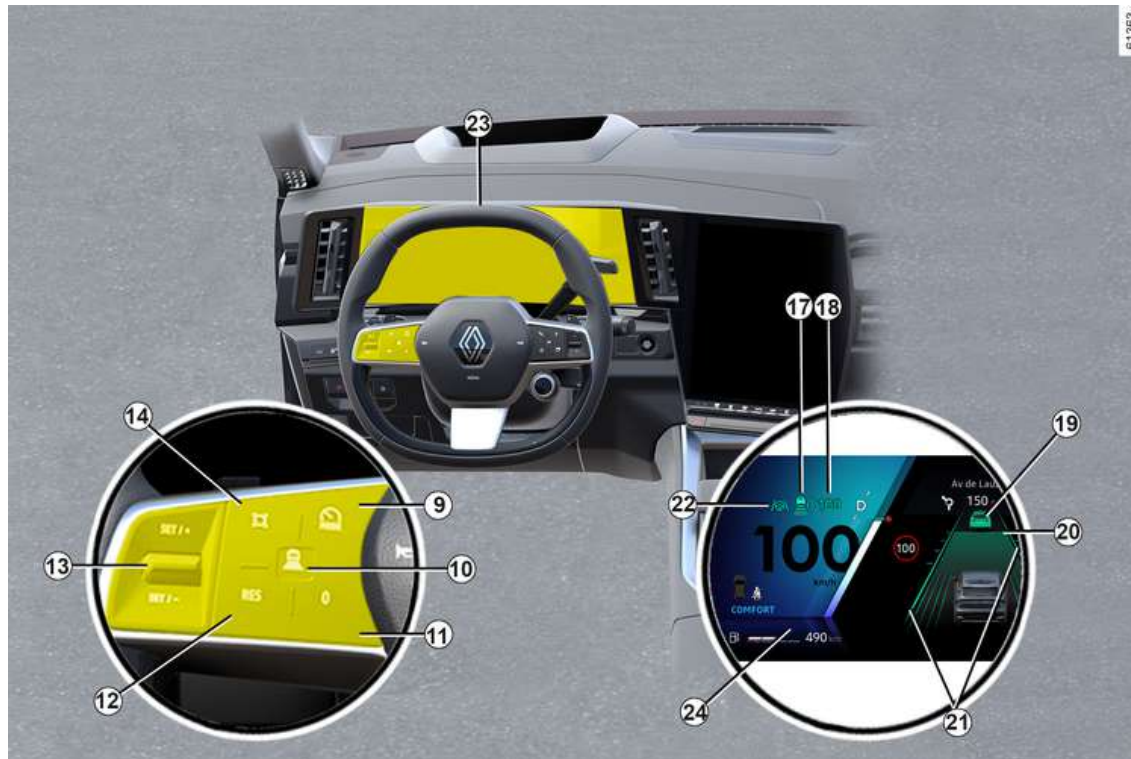

DODATNE FUNKCIJE POMOĆI U VOŽNJI

9. Prekidač za odabir/poništanje odabira pomoći pri vožnji, ovisno o vozilu:

- Active driver assist;
- Prilagodljivi regulator brzine.
- ograničavač brzine;
- ISKLJUČENO.

10. Postavke sigurnosnog razmaka

11. Postavlja funkciju u stanje mirovanja i pohranjuje ograničenu brzinu (0).

12 Dohvaća pohranjenu putnu brzinu (RES).

13

- Prema gore: uključuje, povećava putnu brzinu ili dohvaća pohranjenu putnu brzinu (SET/+).
- Prema dolje: aktivira, smanjuje putnu brzinu ili pohranjuje trenutnu brzinu (SET/-).

14 Skočni gumb (ovisno o vozilu): prilagodite zadanu vrijednost brzine otkri-

venim ograničenjima brzine 

→ 228.

DODATNE FUNKCIJE POMOĆI U VOŽNJI

Prikazi na instrumentnoj ploči

17. Kontrolno svjetlo funkcije prilagodljivog regulatora brzine Stop and Go



18. Pohranjena putna brzina.

19. Vozilo ispred.

20. Pohranjeni sigurnosni razmak.

21. Pokazivači lijeve i desne crte

22. Kontrolno svjetlo "Funkcije za centriranje vozila u prometnoj traci"

Upravljač 23

Vozač mora uvijek držati ruke na kolu upravljača.

Ako vozač okrene upravljač dovoljnom snagom, funkcija "Centriranje vozila u prometnoj traci" obustavlja se kako bi vozač mogao ponovno preuzeti kontrolu nad vozilom.

U određenim uvjetima (oštri zavoji itd.) na kolu upravljača može se aktivirati vibracija u svrhu upozorenja vozača da mora vratiti kontrolu nad vozilom.

Ako vozač ne rukuje kolom upravljača (nisu otkrivene ruke na upravljaču), nakon nekoliko upozorenja isključit će se funkcija za centriranje vozila u prometnoj traci.

Uključivanje/isključivanje funkcije "Active driver assist"

Uključivanje funkcije



Da biste uključili funkciju, pritisnite prekidač **9** onoliko puta koliko je potrebno za uključenje.

Kontrolno svjetlo **22** svijetli sivom bojom na instrumentnoj ploči.

Zatim pritisnite komandu na kolu upravljača **13** prema gore (SET/+) ili prema dolje (SET/-).

Uključuje se sustav "Active driver assist", koji obuhvaća Prilagodljivi regulator brzine Stop and Go i funkciju "Centriranje vozila u prometnoj traci".

Zeleno kontrolno svjetlo **22** i pokazivači lijeve i desne linije **21** prikazuju se na instrumentnoj ploči kao potvrda da funkcija radi i da usmjerava vaše vozilo prema središtu prometne trake.

Funkciju "Centriranje vozila u prometnoj traci" možete uvijek isključiti snažnim okretanjem kola upravljača. Čim prestanete okretati kolo upravljača, funkcija "Centriranje vozila u prometnoj traci" ponovno će se uključiti.

Napomena: ruke morate držati na kolu upravljača tijekom upotrebe funkcije "Centriranje vozila u prometnoj traci". Ni u kojem slučaju ne smijete maknuti ruke s kola upravljača.

Isključenje funkcije

Pritisnite prekidač **9**. Isključivanje funkcije potvrđeno je nestankom kontrolnog svjetla **22** i pokazivača

desne i lijeve linije **21** s instrumentne ploče.

Napomena: ako je funkcija "Sprečavanje napuštanja vozne trake" prethodno uključena i uvjeti to dopuštaju, automatski će se ponovno uključiti.

Podešavanje položaja u traci

(ovisno o vozilu)

DODATNE FUNKCIJE POMOĆI U VOŽNJI



Da biste uključili položaj u traci, funkcija "Centriranje vozila u prometnoj traci" mora biti u načinu rada za podešavanje, zeleno kontrolno svjetlo **22** mora biti prikazano na instrumentnoj ploči, a brzina vozila mora biti ispod 50 km/h.

U tim uvjetima možete podesiti svoj položaj u traci okretanjem kola upravljača blago udesno ili ulijevo, tako da se vozilo pomakne na odabranu stranu bez isključivanja funkcije "Centriranje vozila u prometnoj traci". Čim je vaš pomak najmanje oko 15 cm od sredine trake, a vozilo se nije približilo na manje od 30 cm od ruba trake, imate oko 10 sekundi za precizno podešavanje pomaka. Vozilo ostaje u pomaknutom položaju kada prestanete ulagati napore da okrenete kolo upravljača. Linije

21 označavaju primijenjeni pomak. Kako biste se vratili u sredinu trake, lagano okrenite kolo upravljača u suprotnom smjeru, zatim prestanite okretati kad vozilo dođe od sredine.

U skladu određenim uvjetima (npr. zavoj, brzina), vozilo se automatski može ponovno centrirati.

"Funkcija centriranja vozila u prometnoj traci" nalazi se u stanju mirovanja

Funkcija "Centriranje vozila u prometnoj traci" automatski se stavlja u stanje mirovanja u sljedećim slučajevima:

- sustav više ne prepoznaje linije ili je prepoznao samo jednu liniju na vašoj prometnoj traci
- kada je prometna traka preuska ili preširoka
- sustav ne prepoznaje ruke na kolu upravljača;
- u nekim uvjetima vožnje (kružni tok, raskrižje, zavoj je preoštar itd.);
- brzina vozila veća je od približno 160 km/h ili 180 km/h, ovisno o vozilu;
- brzina vozila manja je od otprilike 48 km/h, bez vozila ispred;
- vozilo prelazi liniju;
- sustav ima privremene poteškoće (na primjer: kamera je prekrivena prljavštinom, blatom, snijegom, kondenzacijom itd.).

Neke radnje koje provodi vozač također prekidaju "Funkciju za centriranje vozila u prometnoj traci":

- uključivanje pokazivača smjera
- okrećući volan dovoljnom snagom.

Stanje mirovanja funkcije potvrđuje se

sivim kontrolnim svjetlom **22**  i pokazivačima desne i lijeve linije **21** na instrumentnoj ploči.



Važno: noge morate držati u blizini papučica i ruke na upravljaču u svakom trenutku da biste bili spremni za bilo koji događaj.

Nakon ispunjavanja svih uvjeta, funkcija ponovno usmjerava vozilo u promet-

noj traci. Kontrolno svjetlo **22**  te pokazivači lijeve i desne linije **21** prikazuju se u zelenoj boji na instrumentnoj ploči.



Možete djelovati na **putanju vozila** okretanjem kola upravljača u bilo kojem trenutku.

DODATNE FUNKCIJE POMOĆI U VOŽNJI

Upozorenje "Drži ruke na volanu"

63528



Kada funkcija "Pomoć pri centriranju traka." više ne može otkriti vaše ruke na kolu upravljača, uključit će se nekoliko razina upozorenja:

- nakon otprilike 15 sekundi, na instrumentnoj se ploči prikazuje poruka "Drži ruke na volanu" u žutoj boji;
- nakon otprilike 30 sekundi, poruka "Drži ruke na volanu" pojavljuje se na instrumentnoj ploči, a kontrolno

svjetlo **24**  postaje crveno, uz zvučni signal čija se glasnoća postupno pojačava;

- nakon otprilike 35 sekundi, ako vozač ne stavi ruke na kolo upravljača nakon što se prikaže upozorenje,

zvučno upozorenje oglašava se bez prekida. Potom se na kratko primjenjuje kočnica kako bi se vozača obavijestilo o tome da mora ponovno preuzeti kontrolu nad vozilom stavljanjem ruku na upravljač. Ako vozač ne reagira, funkcija "Active driver assist" uključit će svjetla upozorenja i početi usporavati vozilo do potpunog zaustavljanja.

 Vozač može prekinuti ovaj manevar u bilo kojem trenutku postavljanjem ruku na kolo upravljača, kočenjem ili isključivanjem "Active driver assist".

- Nakon što se vozilo zaustavi, automatski se primjenjuje automatska parkirna kočnica, kontrolna svjetla upozorenja ostaju uključena, kontrolno svjetlo upozorenja **24**  isključuje se, a poruka "Držanje vozne trake isključeno" pojavljuje se crvenom bojom na instrumentnoj ploči kako bi vas obavijestila o tome.

 Tijekom prve dvije razine upozorenja, kada sustav ponovno prepozna prisutnost ruku vozača na kolu upravljača, sustav zaustavlja upozorenja. Funkcija nastavlja usmjeravati vozilo u prometnoj traci.

Napomena: u nekim situacijama, funkcija "Centriranje vozila u prometnoj traci" možda više neće prepoznavati vaše ruke na kolu upravljača te može izdati upozorenje:

- vozač drži kolo upravljača vrlo lagan
- vozač nosi rukavice;
- ...



Upozorenje povezano s kapacitivnim senzorom: zabranjeno je postavljanje pribora na kolo upravljača (zaštitni poklopac i sl.).

DODATNE FUNKCIJE POMOĆI U VOŽNJI

U slučaju oštrog zavoja

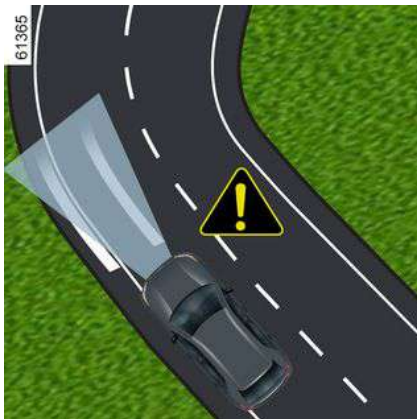

U slučaju oštrog zavoja i ovisno o brzini vozila, sposobnosti funkcije za zadržavanje u prometnoj traci bit će ograničene te zahtijevaju trenutačnu radnju vozača na kolu upravljača kako bi funkcija mogla nastaviti održavati vozilo u prometnoj traci.

Ako vozač ne intervenira, funkcija pokreće vibriranje kola upravljača da bi ukazala na to da će vozilo ubrzo prijeći liniju te da vozač mora odmah djelovati.

Kontrolno svjetlo **22**  te pokazivač lijeve ili desne linije **21** prikazuju se u crvenoj boji na instrumentnoj ploči.

Ako vozilo u potpunosti prijeđe liniju i izađe iz prometne trake, ili ako je zavoj preoštar, funkcija "Centriranje vozila u prometnoj traci" stavlja se u stanje mirovanja.

Stanje mirovanja funkcije potvrđuje se

sivim kontrolnim svjetlom **22**  i pokazivačima desne i lijeve linije **21** na instrumentnoj ploči.

 Funkcija "Centriranje vozila u prometnoj traci" ne može pomoći vozaču pri ulasku na kružni tok ili raskrižje i može se automatski prebaciti u stanje mirovanja.

U svim slučajevima vozač mora djelovati na upravljač kako bi upravljao putanjom vozila u tim uvjetima vožnje.

smetnje u radu

Ako je otkrivena neispravnost u radu funkcije "Centriranje vozila u prometnoj traci", na instrumentnoj ploči prikazuje se poruka "Pomoć pri vožnji nedostupna" ili "Provjeri pomoć pri vožnji" i funkcija se isključuje.

Obratite se ovlaštenom predstavniku marke.

DODATNE FUNKCIJE POMOĆI U VOŽNJI

Upozorenje



Sustav "Active driver assist" dodatna je pomoć u vožnji. Ni u kojem slučaju ne može zamijeniti vozačevu odgovornost za poštivanje ograničenja brzine i sigurnosnih razmaka ili njegovu pažnju.

Vozač mora uvijek imati kontrolu nad vozilom.

Vozač mora uvijek prilagoditi putanju i brzinu u skladu s okolicom i uvjetima vožnje, bez obzira na napatke sustava.

Osim linija koje označavaju prometne trake i znakova ograničenja brzine unutar granica otkrivanja sustava, sustav ne prepoznaje ostale prometne informacije (semafore, ostale prometne znakove, pješачke prijelaze itd.). Oni ne pokreću nikakvo upozorenje ili reakciju sustava.

Sustav "Active driver assist" upotrebljava funkcije "Stop and Go "prilagodljivi regulator brzine" i "Pomoć pri centriranju traka.". Sustav se ni u kojem slučaju ne smije smatrati senzorom prepreke ili sustavom protiv sudara.

Sustav "Active driver assist" upotrebljavajte isključivo izvan naseljenih područja, na širokim cestama s vidljivim prometnim trakama.

Ne smije se upotrebljavati tijekom gustog prometa, na zavojitoj ili skliskoj cesti (poledica, voda na cesti, šljunak) ili tijekom nepovoljnih vremenskih uvjeta (magla, kiša, bočni vjetar itd.).

Opasnost od nesreće.

Zahvati/popravci sustava

- U slučaju udarca može se promijeniti poravnanje radara i/ili kamere i to može utjecati na njihov rad. Isključite sustav i obratite se ovlaštenom zastupniku.
- Svaki zahvat u blizini radara i/ili kamere (zamjene, popravci, preinake vjetrobranskog stakla, boja itd.) mora izvršiti ovlašteno osoblje.

Samo je ovlašteni servis kvalificiran za obavljanje zahvata na sustavu.



Isključivanje sustava

Sustav morate isključiti u sljedećim slučajevima:

- vozilo vozi zavojitom cestom;
- vozilo se vuče (u kvaru);
- vozilo vuče prikolicu ili kamp-kućicu;
- tijekom vožnje u tunelu ili blizu metalne konstrukcije
- prilikom dolaska vozila do naplatnih kućica, do područja s radovima na cesti ili na usku prometnu traku
- tijekom vožnje po vrlo strmom nagibu
- tijekom slabe vidljivosti (jako sunce, magla itd.);
- tijekom loših vremenskih uvjeta (kiša, snijeg, bočni vjetar itd.);
- tijekom vožnje skliskim kolnikom (kiša, snijeg, šljunak itd.);
- oštećeno je područje kamere (npr. unutarne ili vanjsko područje vjetrobranskog stakla) ili je vjetrobransko staklo puknuto ili iskrivljeno;
- oštećeno je područje radara (udarci i sl.);
- površina upravljača je oštećena ili vlažna.

U slučaju da se sustav ponaša na neuobičajeni način, isključite ga i obratite se ovlaštenom zastupniku.



Rad sustava mogu ometati ili oštetiti određeni uvjeti kao što su na primjer:

- prekriveno vjetrobransko staklo ili područje senzora (prljavština, led, snijeg, kondenzacija itd.). Učestalo provjeravajte čistoću i stanje vjetrobranskog stakla, metlica brisača vjetrobranskog stakla i prednjeg branika.
- složeno okruženje (tunel, itd.);
- loši vremenski uvjeti (snijeg, jaka kiša, tuča, poledica itd.);
- loša vidljivost (noć, magla, itd.);
- loš kontrast između vozila ispred i okoline (npr. bijelo vozilo u snježnom području itd.);
- zaslijepljenost (jako sunce, svjetla vozila iz suprotnog smjera, itd.);
- uska, zavojita ili valovita cesta (oštri zavoji itd.);
- sustav prepoznaje linije katrana kao prometne crte;
- prometne trake koje se sužavaju/proširuju
- istrošene oznake na cesti, slabog kontrasta ili vrlo razmaknute jedne od drugih (linije su djelomično izbrisane, itd.);
- višestruke oznake na cesti (područje radova na cestama, klizave ceste koje se povezuju sa susjednim autocestama, tvrd rub kolnika itd.);
- prometni znakovi koji ne sadrže strelicu, smješteni na izlazu s autoceste;
- područje sa slabom poveziivošću zbog čega je nemoguće geolocirati vozilo ili karte koje nisu ažurne;
- vozilo sa značajnom razlikom u brzini;
- upotreba tepiha koji nisu prilagođeni vozilu. Na strani vozača upotrebljavajte isključivo tepihe prikladne za vaše vozilo, koji se pričvršćuju na prethodno ugrađena pričvršćenja, te redovito provjeravajte njihovo pravilno pričvršćenje. Nemojte postavljati više tepiha jedan na drugi. **Opasnost od zaglavljenja papučica.**

U tim slučajevima:

- **Postoji opasnost od neželjenog kočenja ili ubrzavanja.**
- **Postoji opasnost od neželjene i neispravne korekcije putanje ili se putanja uopće neće korigirati.**

Mnoge nepredvidljive situacije mogu utjecati na rad sustava. Neke predmete ili vozila koji se mogu pojaviti u području prepoznavanja kamere ili radara sustav može pogrešno interpretirati što može dovesti do neprikladnog ubrzavanja ili kočenja.

Uvijek mora paziti na iznenadne događaje koji se mogu dogoditi tijekom vožnje. Uvijek imajte vozilo pod kontrolom držanjem nogu u blizini papučica i ruku na upravljaču da biste mogli reagirati u bilo kojem slučaju.

DODATNE FUNKCIJE POMOĆI U VOŽNJI

Aktivno naglo kočenje u vožnji unazad

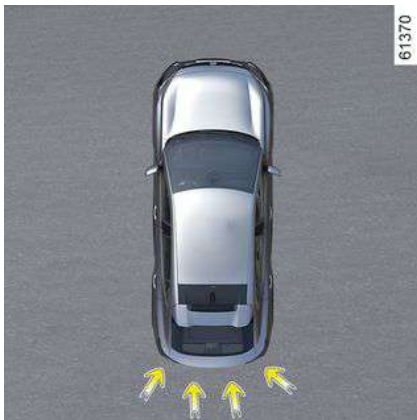

Uz funkciju "Pomoć pri parkiranju" → 268 i s pomoću podataka iz četiri središnja senzora na stražnjem dijelu vozila sustav otkriva fiksne prepreke koje se nalaze iza vašeg vozila. Ako postoji značajna opasnost od sudara, sustav automatski pokreće kočenje vozila.

Napomena: pobrinite se da četiri središnja senzora na stražnjem dijelu vozila ne budu prekrivena (prljavštinom, blatom, snijegom itd.).

Način rada



Otkrivanje nepomičnih stražnjih prepreka

U stupnju za vožnju unatrag i pri brzinama između približno 3 km/h i 10 km/h, ako postoji opasnost od sudara s nepomičnom preprekom, sustav **automatski koči vozilo**. Vizualno upozore-

nje  2 prikazuju se na multimedijском zaslону 1, popraćeno zvučnim signalom.

Nakon zaustavljanja vozila, vozač mora držati vozilo u zaustavljenom položaju držeći nogu na papučici kočnice.



Ova funkcija predstavlja dodatnu pomoć u vožnji. Ta funkcija ni u kojem slučaju ne zamjenjuje oprez i odgovornost vozača koji stalno mora imati kontrolu nad svojim vozilom.

3

DODATNE FUNKCIJE POMOĆI U VOŽNJI



U slučaju udarca u podvozje vozila prilikom vožnje (npr. kontakt s rubnim kamenom, povišenim pločnikom ili bilo kojom drugom komunalnom opremom) možete oštetiti vozilo (npr.: iskrivljenje osovine). Kako bi se izbjegla opasnost od nesreće, dajte vozilo na pregled ovlaštenom servisu marke.

Uključivanje, isključivanje sustava



Da biste uključili ili isključili funkciju, odaberite izbornik "Vozila" i zatim "Po-

moć pri parkiranju". Odaberite "Aktivno naglo kočenje u vožnji unazad"

Ako je funkcija isključena, na multimedijском zaslonu prikazuje se kontrolno

svjetlo .

smetnje u radu

Kad sustav otkrije smetnju u radu, aktivno naglo kočenje u stupnju za vožnju unatrag automatski se deaktivira.

Kontrolno svjetlo  prikazuje se na multimedijском zaslonu popraćeno, ovisno o vrsti kvara, sljedećom porukom na instrumentnoj ploči:

– "Senzori za parkiranje nisu dostupni";

ili

– "Provjerite parkirne senzore";

ili

– "Pomoć za vožnju nije dostupna";

ili

– "Provjerite pomoć za vožnju".

Ovisno o vozilu, uz poruku se prikazu-

je svjetlo upozorenja  na instrumentnoj ploči.

Očistite ultrazvučne senzore. Ako se problem i dalje javlja, potražite savjet Predstavnika marke.

Ako sustav prepozna da je vaše vozilo opremljeno kukom za vuču i priključena je prikolica, aktivno naglo kočenje u stupnju za vožnju unazad automatski se isključuje i na instrumentnoj ploči prikazuje se sljedeća poruka: "Prikolica: isključeni su senzori za parkiranje"

uz kontrolno svjetlo  prikazano na multimedijском zaslonu.

DODATNE FUNKCIJE POMOĆI U VOŽNJI

Upozorenja



Aktivno naglo kočenje u vožnji unazad

Ova funkcija predstavlja dodatnu pomoć u vožnji. Funkcija ne može, u niti jednom slučaju, zamijeniti oprez i odgovornost vozača.

Neki klimatski i uvjeti okoliša mogu poremetiti ili oštetiti sustav. Posljedično, vozač uvijek mora biti spreman na iznenadne situacije koje se mogu desiti u vožnji: stoga prilikom manevriranja uvijek pazite da u mrtvom kutu nema malih, uskih i pomičnih prepreka (kao što su, na primjer, djeca, životinje, dječja kolica, bicikli, kamenje, stupovi, oprema za vuču itd.).

Aktiviranje ove funkcije može biti odgođeno ili onemogućeno ako sustav prepozna da vozač ima kontrolu nad vozilom (okretanje upravljača, pritiskanje papučica itd.).

Zahvati/popravci sustava

- U slučaju udarca mogu stradati stražnji senzori i njihove performanse. Isključite funkciju i obratite se ovlaštenom zastupniku.
- Svaki zahvat na području na kojem se nalaze senzori (popravke, zamjene, izmjene branika itd.) mora izvršiti kvalificirani stručnjak.

Samo je ovlašteni servis kvalificiran za obavljanje zahvata na sustavu.

Isključenje funkcije

Morate isključiti funkciju ako se vozilo vuče (otklanjanje kvara) ili ako je vozilo opremljeno šipkom za vuču koju sustav ne prepoznaje.

U slučaju da se sustav ponaša na neuobičajeni način, isključite ga i obratite se ovlaštenom zastupniku.

OGRANIČIVAČ BRZINE

Funkcija ograničivača brzine upravlja motorom i kočionim sustavom kako bi vam pomogla da ne prijeđete odabranu brzinu vožnje, tzv. **graničnu brzinu**.

Funkciju ograničivača brzine moguće je uključiti pri brzini od 180 km/h.

i Uz aktiviran način rada ECO, ograničena zadana vrijednost brzine ne može premašiti maksimalnu brzinu dopuštenu u načinu rada ECO → 179.

Komande



248 - Vožnja

1. Prekidač za odabir/poništanje odabira pomoći pri vožnji, ovisno o vozilu:

- Active driver assist;
- Prilagodljivi regulator brzine.
- regulator brzine;
- ograničavač brzine;
- ISKLJUČENO.

2. Postavlja funkciju u stanje mirovanja i pohranjuje ograničenu brzinu (0).

3. Dohvaća pohranjenu ograničenu brzinu (RES).

4.

- Prema gore: uključuje, povećava ograničenu brzinu ili dohvaća pohranjenu ograničenu brzinu (SET/+).
- Prema dolje: uključuje, smanjuje ograničenu brzinu ili pohranjuje trenutnu brzinu (SET/-).

5. Skočni gumb (ovisno o vozilu): prilagodite zadanu vrijednost brzine otkri-

venim ograničenjima brzine  → 228.



Ovisno o vozilu, funkciju ograničivača brzine možete povezati s funkcijom "Otkrivanje prometnih znakova" → 228 pritiskom na prekidač **5**.

Kada se način rada "OFF" (ISKLJ.) aktivira prije isključivanja kontakta, funkcija "Ograničavač brzine" aktivirat će se prema zadanim postavkama prilikom sljedećeg pokretanja motora.

Vožnja

Kada je određeno ograničenje brzine postavljeno, ali ne i dosegnuto, vožnja je slična kao na vozilu bez funkcije ograničivača brzine.

Čim dosegnete pohranjenu brzinu, djelovanjem na papučicu gasa neće se moći prekoračiti programirana brzina, osim u slučaju nužde (pogledajte informacije u odjeljku "Prekoračenje ograničene brzine").

OGRANIČIVAČ BRZINE

Pokretanje



Pritisnite prekidač **1** onoliko puta koliko je potrebno za odabir ograničavača brzine **A**.



Kontrolno svjetlo **6** prikazuje se u sivoj boji. Poruka "Ograničavač brzine spreman: POSTAVI na uključeno" prikazuje se na instrumentnoj ploči popraćena crticama kako bi se označilo da je funkcija ograničavača brzine uključena i da čeka na pohranjivanje brzine ograničenja.

Napomena: ovisno o vozilu, kada se vozilo pokrene, ograničavač brzine automatski se odabire ako je funkcija **A** ili OFF bila odabrana posljednji put kada je vozilo zaustavljeno.

Da biste pohranili trenutačnu brzinu, pritisnite prekidač **4** prema gore (SET/+) ili prema dolje (SET/-): ograničena brzina zamjenjuje crtice i, ovisno o vo-

zilu, prikazuje se bijelo kontrolno svjetlo **6**.

Minimalna brzina za pohranu je 30 km/h.

Promjena ograničene brzine



Ograničenje brzine možete promijeniti uzastopnim pritiskanjem ili pritiskom i držanjem komande **4**:

- prema gore (SET/+) za povećanje brzine;
- prema dolje (SET/-) za smanjenje brzine.

OGRANIČIVAČ BRZINE

Automatski ograničivač brzine s prepoznavanjem prometnih znakova ograničenja brzine

(ovisno o pretplati: bez pretplate ova se funkcija ne može aktivirati. Da biste upravljali pretplatom, pogledajte upute za multimedijalne sadržaje.)

Pomoću kamere, funkcije "Prepoznavanje prometnih znakova" → 228 i karte povezane s pretplatom, sustav automatski ograničava brzinu vozila prilikom prepoznavanja i prolaska prometnog znaka ograničenja brzine.

Uključivanje/isključivanje

Na multimedijalnom zaslonu, u izborniku "Vozilo", odaberite "Pomoć pri vožnji". Zatim iz izbornika "Prilagodba brzine" otvorite polje "Prilagodljivi regulator brzine" i odaberite "Do ograničenja brzine".

Napomena: funkciju također možete uključiti/isključiti pritiskom i držanjem kontekstnog gumba 5.

Prekoračenje ograničene brzine

U svakom trenutku moguće je prekoračiti ograničenu brzinu. Da biste to učinili, **snažno pritisnite** papučicu gasa preko točke otpora papučice.

Za vrijeme prekoračenja brzine, ograničena brzina treperi u crvenoj boji na instrumentnoj ploči.

Zatim otpustite papučicu gasa: funkcija ograničivača brzine vraća se čim postignete brzinu koja je manja od upamćene brzine.



Noge morate držati bližu pedala kako biste bili spremni reagirati u hitnim slučajevima.



Ako ograničivač brzine nije dostupan (nakon nekoliko pokušaja uključivanja), obratite se ovlaštenom zastupniku.

Stavljanje funkcije u stanje pripravnosti



Funkcija ograničivača brzine prelazi u stanje mirovanja ako djelujete na prekidač 2 (0).

Ograničenje brzine je pohranjeno i prikazano u sivoj boji na instrumentnoj ploči.

Pozivanje ograničene brzine

Ako je brzina pohranjena, možete je prikazati pritiskom na prekidač 3.

OGRANIČIVAČ BRZINE

i Kada je ograničivač brzine u stanju mirovanja, ako pritisnete komandu **4** prema gore ili dolje ponovno se uključuje funkcija, a da se ne uzima u obzir upamćena brzina: uzima se u obzir brzina kojom vozilo vozi.

Isključivanje funkcije



Rad funkcije ograničivača brzine prekida se kada pritisnete prekidač **1** za poništavanje odabira ograničivača. U ovom slučaju više nema upamćene brzine.

Kako bi se potvrdio prekid rada funkcije, s instrumentne ploče nestaje kontrolno svjetlo **6**.

Minimalna brzina za pohranu je 30 km/h.

i Da biste izašli iz sustava pomoći u vožnji, pritisnite prekidač **1** onoliko puta koliko je potrebno dok se ne isključi (OFF). Na instrumentnoj ploči prikazuje se poruka "Pomoć u vožnji isključena".

U tom slučaju, sljedeći put kada se motor pokrene aktivirat će se funkcija "Ograničivač brzine" koja će čekati na pohranu ograničenja brzine.

PRILAGODLJIVI REGULATOR BRZINE

Na temelju podataka iz radara ili kamere, funkcija prilagodljivog regulatora brzine Stop and Go pruža vam mogućnost održavanja odabrane brzine, tzv. putne brzine, uz istodobno održavanje sigurnog razmaka od vozila koje je ispred vas u istoj prometnoj traci.

Ovisno o vozilu, kada je uključena funkcija "Prepoznavanje prometnih znakova" ➔ 228, sustav može prilagoditi brzinu vašeg vozila u odnosu na znakove ograničenja brzine koje je prepoznala kamera.

Ovisno o državi i pretplati, sustav će koristiti kameru i kartu za prilagođavanje brzine vozila prema kontekstu i događajima na cesti (kružni tokovi, zavoji, sljedeći prometni znakovi ili zone ograničenja brzine).

Ako se vozilo koje je ispred vas zaustavi, prilagodljivi regulator brzine Stop and Go može u potpunosti zaustaviti vaše vozilo prije nego što dopusti ponovno kretanje vozila.

Sustav upravlja ubrzavanjem i usporavanjem vašeg vozila pomoću motora i kočionog sustava.

Maksimalni domet sustava je približno 130 metara. Ovo se može razlikovati ovisno o uvjetima na cesti (reljef tla, vremenski uvjeti itd.).

Funkcija Stop and Go prilagodljivog regulatora brzine može se uključiti dok

se vozilo kreće brzinom do 180 km/h, ovisno o uvjetima na cesti (stanje u prometu, vrijeme itd.).

Funkciju označava simbol .

Napomena:

- vozač mora uzeti u obzir maksimalno ograničenje brzine i sigurnosne udaljenosti propisane u državi u kojoj vozi;
- prilagodljivi regulator brzine može kočiti vozilo silom koja iznosi oko trećine kapaciteta kočenja. Ovisno o situaciji, vozač će možda morati jače kočiti.

 Dok je način rada ECO uključen, putna brzina ne može premašiti maksimalnu brzinu ➔ 179 za način rada ECO.

 Sustav regenerativnog kočenja i ručice nisu dostupni kada su aktivirani regulator brzine ili funkcija prilagodljivog regulatora brzine.

 Prilagodljivi regulator brzine Stop and Go ne pokreće zaustavljanje u slučaju nužde te je njegova sposobnost kočenja ograničena.

PRILAGODLJIVI REGULATOR BRZINE



Ova funkcija predstavlja dodatnu pomoć u vožnji. Ta funkcija ni u kojem slučaju ne može zamijeniti vozačevu odgovornost za poštivanje ograničenja brzine i sigurnosnih razmaka ili oprez.

Vozač mora uvijek imati kontrolu nad vozilom.

Vozač uvijek mora prilagoditi brzinu u skladu s okruženjem i uvjetima u prometu.

Stop and Go funkciju prilagodljivog regulatora brzine upotrebljavajte izvan naseljenih područja, na širokim cestama s vidljivim crtama.

Regulator brzine može imati ograničenu funkcionalnost na zavojitoj ili skliskoj cesti (poledica, voda na cesti, šljunak) i kod nepovoljnih vremenskih uvjeta (magla, kiša, bočni vjeter itd.).

Opasnost od nesreće.

Položaj kamere 1



Pazite da vjetrobransko staklo nije prekriveno (prljavštinom, blatom, snijegom itd.).

Položaj radara 2

Provjerite je li zaštitni poklopac radara prekriven (prljavštinom, blatom, snijegom, loše postavljenom registarskom pločicom), oštećen, izmijenjen (uključujući bojenje) ili prekriven dodatnom opremom postavljenom na prednjem dijelu vozila (na rešetki, logotipu i sl.).

Komande



3. Prekidač za odabir/ponišćavanje odabira pomoći pri vožnji, ovisno o vozilu:

- Active driver assist;
- Prilagodljivi regulator brzine.
- regulator brzine;
- ograničavač brzine;
- Isključeno.

4. Stavljanje funkcije u stanje mirovanja (s upamćenom putnom brzinom) (0).

5. Dohvaća pohranjenu putnu brzinu (RES).

6.

PRILAGODLJIVI REGULATOR BRZINE

- Prema gore: aktivira, povećava putnu brzinu ili pohranjuje trenutnu brzinu (SET/+).
- Prema dolje: aktivira, smanjuje putnu brzinu ili pohranjuje trenutnu brzinu (SET/-).

7. Skočni gumb (ovisno o vozilu): prilagođava zadanu vrijednost brzine otkrivenim ograničenjima brzine 

→ 228

8. Podešavanje razmaka između vozila.



Ovisno o vozilu, funkciju regulatora brzine možete povezati s funkcijom "Otkrivanje prometnih znakova" → 228 pritiskom na prekidač 7.



Da bi se omogućio ispravan rad sustava, podržava radara i kamere moraju se održavati čistima i na njima se ne smiju izvoditi preinake.

Prikazi



9. Kontrolno svjetlo upozorenja prilagodljivog regulatora brzine Stop and Go.

10. Pohranjena putna brzina.

11. Vozilo ispred.

12. Pohranjeni sigurnosni razmak.



Važno: u svakom trenutku morate noge držati u blizini papučica kako biste bili spremni za bilo koji događaj.

Pokretanje



Pritisnite prekidač 3 za odabir prilagodljivog regulatora brzine 13. Kontrolno svjetlo 9 prikazuje se u svojoj boji. Na instrumentnoj ploči prikazuje se poruka "Adaptivni regul. brzine spreman: SET za aktivaciju" popraćena crticama, što ukazuje na uključenu funkciju regulatora brzine koja čeka na pohranjivanje putne brzine.

Ova se funkcija ne može uključiti kada je:

- parkirna kočnica zategnuta
- sigurnosni pojas vozača nije zakopčan;
- jedna ili više vrata nisu pravilno zatvorena;

PRILAGODLJIVI REGULATOR BRZINE

– funkcija "Parkiranje bez upotrebe ruku" već je uključena.

Na instrumentnoj ploči prikazuje se poruka "Adapt. tempomat nedostupan".

Aktiviranje regulatora brzine

Dok je vozilo zaustavljeno ili se kreće stalnom brzinom, pritisnite komandu **6** prema gore (SET/+) ili prema dolje (SET/-): funkcija je uključena i trenutna se brzina pohranjuje.

Najmanja je putna brzina 30 km/h.

Putna brzina **10** zamjenjuje crtice, a uključivanje regulatora brzine potvrđuje se prikazivanjem putne brzine u zelenoj boji i kontrolnim svjetlom **9**.

Ako pokušate uključiti funkciju dok se vozilo kreće brzinom većom od 180 km/h, prikazat će se poruka "Nevaljana brzina" i funkcija će ostati isključena.

Nakon što je namještena brzina upamćena i kada je regulacija uključena, možete maknuti nogu s papučice gasa.

Napomena: ako je vaša brzina manja od oko 30 km/h, funkcija upotrebljava zadanu putnu brzinu od 30 km/h. Vozilo će ubrzavati dok ne dosegne pohranjenu putnu brzinu.

Uključivanje regulatora brzine s prepoznavanjem znakova ograničenja brzine (zaslon A)



(ovisno o vozilu)

Ako je vozilo opremljeno funkcijom "Prepoznavanje prometnih znakova" → **228**, pritisnite kontekstni gumb **7** kako biste prilagodili brzinu vozila na ograničenja brzine **14** koje je otkrila kamera.

Pri prolasku pored prometnog znaka putna brzina **10** usvaja vrijednost otkrivene brzine **14**.

Podešavanja

Možete odabrati primijeniti sustavno odstupanje brzine na putnu brzinu **10**

u odnosu na otkrivena ograničenja brzine **14**.

Na multimedijском zaslonu u svijetu "Vozilo" odaberite "Pomoć pri vožnji". Zatim u izborniku "Upravljanje brzinom" aktivirajte polje "Podesite ograničenja brzine" i odaberite željenu razliku (od -10 km/h do +10 km/h, iznad 50 km/h).

Uključivanje regulatora brzine s prepoznavanjem znakova ograničenja brzine (zaslon B)

(ovisno o pretplati)

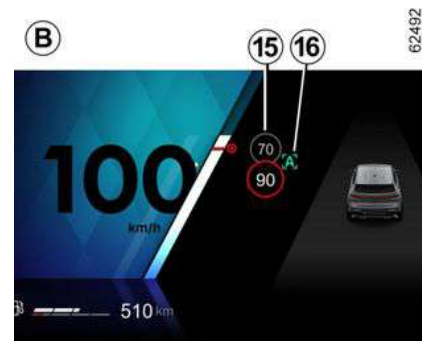

Upotrebom kamere, funkcije "Prepoznavanje prometnih znakova" → **228** i mape povezane s vašom pretplatom, sustav predviđa automatsko prilagođavanje

PRILAGODLJIVI REGULATOR BRZINE

vanje brzine vozila do prepoznavanja sljedećeg prometnog znaka **15**.

Uključivanje/isključivanje

Na multimedijском zaslonu u svijetu "Vozilo" odaberite "Pomoć pri vožnji". Zatim, iz izbornika "Udobnost" odaberite "Prilagodljivi regulator brzine za ograničenje brzine".

Na instrumentnoj ploči prikazuje se slovo "A" **16**, čime se potvrđuje uključivanje regulatora brzine s prepoznavanjem prometnih znakova unaprijed



Napomena:

– funkciju također možete uključiti/isključiti pritiskom i držanjem skočnog gumba **7**;

– u nekim slučajevima (ako postoji značajna razlika između brzine vozila i ograničene brzine), sustav može zatražiti da ručno potvrdite brzinu pritiskom na skočni gumb **7**: bijelo polje **17** prikazuje se oko naznačene brzine kako bi vas obavijestio.



Regulator brzine s prepoznavanjem znakova ograničenja brzine unaprijed povezan je s pretplatom. Ako nema pretplate, ovu funkciju nije moguće uključiti.

Da biste upravljali pretplatom, pogledajte upute za multimedijalni sustav.

Način rada

Kada je funkcija uključena, na instrumentnoj se ploči prikazuju sljedeće brzine:

- putna brzina **10**;
- trenutno ograničenje brzine koje je sustav otkrio na dijelu ceste kojim vozilo vozi **14**;
- brzina koju je sustav otkrio na sljedećoj dionici ceste ili zoni ograničenja brzine **15**.

Sustav uzima u obzir otkrivenu brzinu **15**. Brzina vozila prilagođava se pos-

tupno, sve dok ne postane putna brzina **10**, bez ikakve radnje vozača. Brzina označena na **15** prikazuje se na **14** pri prolasku znaka ograničenja ili otkrivene zone ograničenja.

Vozač uvijek mora uvijek biti oprezan u pogledu brzine koju primjenjuje sustav i ostaje odgovoran za brzinu vozila.

Kada funkcija nije uključena ili ako pretplata više nije aktivna, radnja je ista kao za postavljanje putne brzine uz prepoznavanje znaka ograničenja brzine (zaslon **A**).

Aktiviranje regulatora brzine s prepoznavanjem rasporeda ceste unaprijed (zaslon **C)**

(ovisno o pretplati)

PRILAGODLJIVI REGULATOR BRZINE



S pomoću kamere, funkcije "Prepoznavanje prometnih znakova" ➔ 228 i mapiranja kupljenog uz pretplatu sustav može predvidjeti i upravljati automatskom prilagodbom putne brzine **10** kada se vozilo približava kružnom toku ili zavoju.

Ako se vozilo približava zavoju ili kružnom toku, na instrumentnoj se ploči pojavljuje kontrolno svjetlo **18**. Vozilo prilagođava svoju brzinu brzini koja odgovara otkrivenoj značajci.

Vozač uvijek mora uvijek biti oprezan u pogledu brzine koju primjenjuje sustav i ostaje odgovoran za brzinu vozila.

Uključivanje/isključivanje

Na multimedijском zaslonu u svijetu "Vozilo" odaberite "Pomoć pri vožnji". Zatim, na izborniku "Udobnost" odaberite "Prilagodljivi regulator brzine za raspored ceste".

Kada funkcija nije aktivirana ili pretplata više nije aktivna, radnja je ista kao postavljanje putne brzine uz prepoznavanje znakova ograničenja brzine (zaslon **A**) ili, ovisno o pretplati, postavljanje putne brzine s prepoznavanjem znakova ograničenja brzine (zaslon **B**).

Sljedeći simboli prikazuju značajke koje je sustav uzeo u obzir:

-  kružni tok;
-  zavoj.

 Regulator brzine s prepoznavanjem rasporeda ceste unaprijed povezan je s pretplatom.

Ako nema pretplate, ovu funkciju nije moguće uključiti.

Da biste upravljali pretplatom, pogledajte upute za multimedijalni sustav.

Upravljanje putnom brzinom

Nadzor nad brzinom vozila možete ponovno preuzeti u bilo kojem trenutku:

– stavljanje funkcije u stanje pripravnosti:

- ili pritiskom na papučicu kočnice;
- ili pritiskom na prekidač **4** (0);

– pritiskom na prekidač **3** za odabir/poništanje odabira pomoći pri za vožnji.

Prilikom automatskog prilagođavanja brzine prometnim znakovima i/ili rasporedu ceste, moguće je zanemariti ove događaje. Pritisnite komandu **5** prema gore (SET/+) kako biste dohvatili pohranjenu putnu brzinu.

Uključivanje komande sigurnosnog razmaka

Čim se regulator brzine uključi, zadani sigurnosni razmak **13** prikazuje se u zelenoj boji na instrumentnoj ploči.

Ako sustav otkrije vozilo u vašoj voznoj traci, obris vozila **11** prikazuje se iznad indikatora udaljenosti **12** na instrumentnoj ploči.

Vaše vozilo prilagođava svoju brzinu brzini vozila koje je ispred te po potrebi koči (pale se stop svjetla) da bi se održala udaljenost prikazana na instrumentnoj ploči.

PRILAGODLJIVI REGULATOR BRZINE

Napomena: veličina obrisa **11** razlikuje se ovisno o udaljenost između vas i vozila koje je ispred vas. Što je obris veći, to je vozilo koje je ispred bliže.

Postavljanje putne brzine

Brzinu možete promijeniti tako da uzastopce pritisćete (za male promjene brzine) ili pritisnete i držite (za veće promjene brzine) komandu **6**:

- prema dolje: (SET/-) za smanjenje brzine;
- prema gore (SET/+) za povećanje brzine.

Podešavanje razmaka između vozila

Sigurnosni razmak od vozila koje je ispred vas možete promijeniti u bilo kojem trenutku ponavljajućim pritiskanjem prekidača **8**.



Vodoravni indikator udaljenosti na instrumentnoj ploči označava različite dostupne sigurnosne razmake:

- indikator udaljenosti **G**: veliki razmak (odgovara trajanju od otprilike 2,4 sekunde);
- indikator udaljenosti **F**: srednji razmak 2 (odgovara trajanju od otprilike 2 sekundi);
- indikator udaljenosti **E**: srednji razmak 1 (odgovara trajanju od otprilike 1,6 sekundi);
- indikator udaljenosti **D**: mali razmak (odgovara trajanju od otprilike 1,2 sekunde).

Odabrani indikator udaljenosti prikazuje se u zelenoj boji na instrumentnoj

ploči. Ostali indikatori udaljenosti ostaju sivi.

Napomena: razmak se mora postaviti u skladu sa stanjem u prometu, lokalnim propisima i vremenskim uvjetima.



Sigurnosna udaljenost prilagođava se prema zadanim postavkama na indikatoru udaljenosti **F**.

Prekoračenje putne brzine

Putnu brzinu moguće je prekoračiti u bilo kojem trenutku primjenom papučice gasa.

Ako se to prekorači, putna brzina **10** prikazuje se u žutoj boji.

Ako vozač pritisne papučicu gasa, funkcija "Kontrola razmaka" više neće raditi.

Zatim otpustite papučicu gasa: regulator brzine i komanda sigurnosnog razmaka automatski će nastaviti s uputama o brzini i razmaku koje ste prethodno odabrali.

Manevar za pretjecanje

Ako želite preći vozilo ispred, a brzina vam je veća od 70 km/h, uključivanjem pokazivača smjera privremeno

PRILAGODLJIVI REGULATOR BRZINE

se smanjuje razmak između vozila i pokreće ubrzanje kako bi se olakšalo pretjecanje.

Zaustavljanje i pokretanje vozila

Ako vozilo ispred vas usporava, sustav prilagođava brzinu ako je potrebno i do potpunog zaustavljanja vozila (npr. prilikom gustog prometa). Vozilo se zaustavlja nekoliko metara od vozila koje je ispred njega.

Prilikom ponovnog kretanja vozila koje je ispred vas:

– Ako zaustavljanje traje manje od trideset sekundi, vozilo će ponovno krenuti bez radnje vozača.

Napomena: vozač uvijek mora biti spreman na iznenadne situacije u vožnji i ostaje odgovoran za upravljanje vozilom: ako sustav otkrije pješaka u blizini vozila, automatski ponovno pokretanje bit će blokirano sve do sljedećeg zaustavljanja;

– ako vrijeme zaustavljanja prelazi otprilike 30 sekundi, da bi se vozilo ponovno pokrenulo potrebno je:

–

- pritisnuti papučicu
- jednom pritisnuti gumb **5** (RES)

Na instrumentnoj ploči pojavljuje se poruka "Pritisnite RES ili ubrzajte da biste ponovno pokrenuli vožnju putnom brzinom" za potvrdu.

Ako je zaustavljanje trajalo duže od otprilike tri minute, automatska parkirna kočnica automatski se aktivira, a Stop and Go prilagodljivi regulator brzine se isključuje.

Isključivanjem pokazivača smjera **9** potvrđuje se da je funkcija isključena.

Stavljanje funkcije u stanje pripravnosti

Funkciju možete postaviti u stanje mirovanja kada:

- pritisnete prekidač **4** (0) ;
- djelujete na papučicu kočnice dok se vozilo kreće.

Sustav isključuje funkciju ako:

- prebacite ručicu birača stupnja prijenosa u položaj P, R ili N ;
- otkopčate sigurnosni pojas vozača;
- otvorite neki otvarajući dio
- pritisnete tipku za pokretanje/zaustavljanje motora
- je nagib prestrm
- aktiviraju se određene funkcije pomoći u vožnji i mehanizmi za ispravljanje (aktivno naglo kočenje, ABS, ESC...).

Napomena: ovisno o vozilu, ako prijem povezanih podataka nije optimalan, sustav automatski prebacuje funkcije prepoznavanja prometnih znakova unaprijed i/ili prepoznavanja rasporeda ceste unaprijed u stanje mirovanja.

Te se dvije funkcije automatski ponovno uključuju čim prijem povezanih podataka ponovno postane optimalan.

U svim slučajevima stanje mirovanja potvrđuje se prikazivanjem kontrolnih svjetala u sivoj boji i poruke "Prilagodljivi regulator brzine isključen" na instrumentnoj ploči.



Zaustavljanje Stop and Go prilagodljivog regulatora brzine ili njegovo stavljanje u stanje pripravnosti neće omogućiti brzo smanjenje brzine: morate pritisnuti papučicu kočnice da biste zakočili ako je to potrebno.

Izlaz iz stanja mirovanja

Na temelju pohranjene putne brzine

Ako je neka brzina upamćena, moguće ju je pozvati, nakon što ste provjerili da su uvjeti u prometu prilagođeni (promet, stanje kolnika, meteorološki uvjeti...). Pritisnite prekidač **6** prema gore u rasponu valjanih brzina.

Prilikom ponovne upotrebe pohranjene brzine uključivanje regulatora brzine potvrđuje se paljenjem putne brzine u zelenoj boji.

PRILAGODLJIVI REGULATOR BRZINE

Napomena: ako je pohranjena brzina veća od trenutne brzine, vozilo će ubrzati da bi dostiglo tu brzinu.

Na temelju trenutne brzine

Kada je regulator brzine u stanju mirovanja, pritiskom na prekidač **6** prema dolje ponovno se uključuje funkcija regulatora brzine, a pritom se ne uzima u obzir upamćena brzina: uzima se u obzir brzina kojom vozilo vozi.

Upozorenja za preuzimanje kontrole nad vozilom

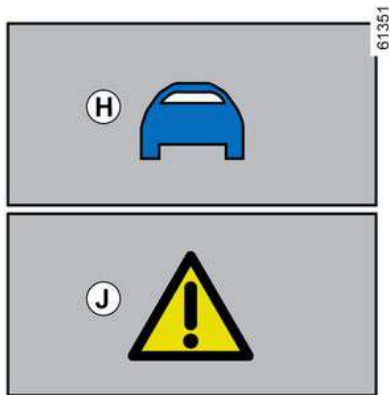

U nekim situacijama (npr.: nailaženje na puno sporije vozilo, vozilo ispred koje brzo mijenja prometne trake itd.) sustav možda neće imati vremena reagirati.

Ovisno o situaciji, sustav daje zvučni signal povezan s:

- narančastim upozorenjem **H** ako situacija zahtijeva pažnju vozača;
- ili
- crvenim upozorenjem **J** koje je praćeno porukom "Kočite" ako situacija zahtijeva trenutačnu radnju vozača.

U svakom slučaju reagirajte u skladu s tim te izvršite odgovarajuće manevre.

Isključivanje funkcije



Funkcija prilagodljivog regulatora brzine Stop and Go isključuje se kada pritisnete prekidač **3**.

Kako bi se potvrdio prekid rada funkcije, s instrumentne ploče nestaje kontrolno svjetlo **9**.

Privremena nedostupnost (radar)



Radarski sustav može prepoznati vozila koja su ispred vašeg vozila. Sustav ne može raditi ispravno ako je područje prepoznavanja radara zaklonjeno ili ako postoje smetnje signala.

Ako je područje prepoznavanja radara zaklonjeno ili ako postoje smetnje signala radara, na instrumentnoj ploči prikazuje se poruka "Prednji radar nema vidljivost", a rad prilagodljivog regulatora brzine Stop and Go se prekida.

PRILAGODLJIVI REGULATOR BRZINE

Zeleno kontrolno svjetlo **9** nestaje kao potvrda da se funkcija automatski isključila.

Područje radara mora biti čisto i ne smije biti prekriveno snijegom, blatom, loše postavljenom registarskom pločicom ili bilo kojom dodatnom opremom ili priborom postavljenim na prednji dio vozila (na rešetku, logotip itd.).

Uvjeti u nekim zemljopisnom područjima mogu ometati funkciju, na primjer:

- pusta područja, tuneli, dugi mostovi ili slabo upotrebljavane ceste bez razdjelnih linija, bez znakova ili stabala u blizini
- vojno područje ili područje zračne luke.

Ta područja morate napustiti da bi funkcija mogla raditi.

U svakom slučaju, ako se poruka ne obriše nakon ponovnog pokretanja motora, potražite savjet kod ovlaštenog zastupnika.

Privremena nedostupnost (kamera)

Sustav ne može raditi ako je kamera prekrivena (prljavštinom, blatom, snijegom, kondenzatom itd.).

Ako se smanji vidljivost kamere, smanjene su i performanse Stop and Go prilagodljivog regulatora brzine. Ostanite budni.

smetnje u radu

Ako se otkrije kvar u radu Stop and Go funkcije prilagodljivog regulatora brzine, na instrumentnoj ploči pojavljuje se poruka "Provjerite adaptivni regulator brzine" i Stop and Go zaustavlja se funkcija prilagodljivog regulatora brzine.

Ako se na jednom ili više dijelova sustava otkrije radni kvar, Stop and Go zaustavlja se funkcija prilagodljivog regulatora brzine.

Ovisno o vrsti kvara, na instrumentnoj ploči prikazuje se poruka:

- "Provjerite prednju kameru", popraćena, ovisno o vozilu, kontrolnim svje-

tlom  ;

- "Provjerite prednji radar", popraćena, ovisno o vozilu, kontrolnim svje-

tlom  ;

- "Provjerite kameru/radar", popraćena, ovisno o vozilu, kontrolnim svje-

tlom  ;

- "Provjerite vozilo", popraćena kon-

trolnim svjetlom .

Obratite se ovlaštenom predstavniku marke.

Ograničenja u radu sustava

Prepoznavanje vozila

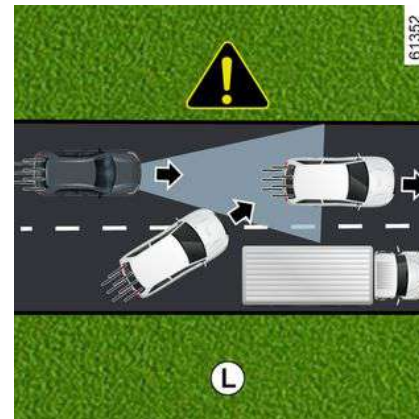

Ovaj sustav prepoznaje samo vozila (automobile, kamione, motocikle) koja se kreću u istom smjeru kao i vaše vozilo.

Vozilo koje se uključuje u istu prometnu traku (npr. **L**) sustav će uzeti u obzir tek kada uđe u područje prepoznavanja kamere i radara.

Sustav može uključiti naglo ili odgođeno kočenje.

PRILAGODLJIVI REGULATOR BRZINE

3



Sustav ne može prepoznati:

- vozila koja dolaze na raskrižja: traka za priključivanje (npr. **M**) itd.;
- vozila koja se kreću pogrešnom stranom ceste ili se prema vama kreću vožnjom unazad.



Prilagodljivi regulator brzine Stop and Go mora se upotrebljavati izvan naseljenih područja, na širokim cestama s vidljivim prometnim trakama.

Prepoznavanje tijekom vožnje u zavojima

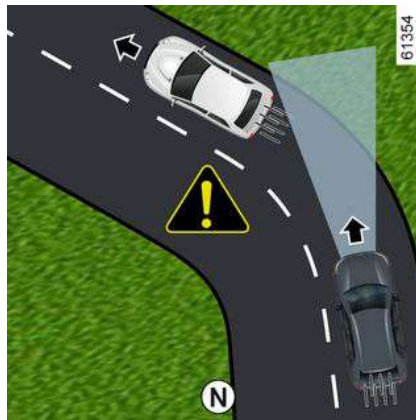

Pri skretanju za ugao ili ulaska u zavoj radar i/ili kamera možda privremeno neće moći prepoznati vozilo koje je ispred (npr. **N**).

Sustav može pokrenuti ubrzanje.

Prilikom izlaska iz zavoja može doći do smetnji ili zakašnjelog prepoznavanja vozila ispred.

Sustav može uključiti naglo ili odgođeno kočenje.

Prepoznavanje vozila u susjednim trakama

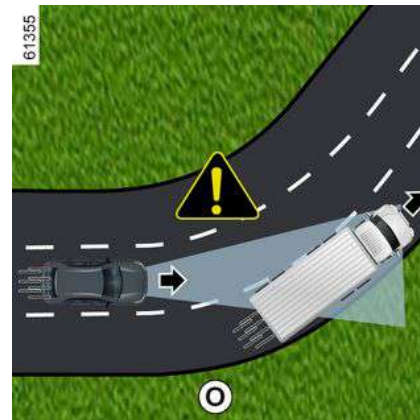

Sustav može prepoznati vozila koja se kreću susjednom prometnom trakom kada:

- ulazite u zavoj (npr. **O**);
- vozite po cesti s uskim prometnim trakama
- je brzina vozila u susjednoj traci manja te ako se jedno od vozila nalazi preblizu prometne trake drugog vozila.

Sustav može pogrešno pokrenuti usporavanje ili kočenje.

PRILAGODLJIVI REGULATOR BRZINE



P

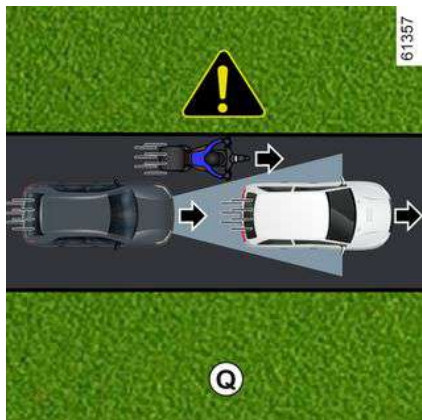

Vozila sakrivena zbog razlika u reljefu tla

Sustav neće prepoznati vozila sakrivena zbog razlika u reljefu tla ili vozila koja se nalaze izvan područja prepoznavanja kamere ili radara prilikom vožnje uzbrdo ili nizbrdo.

Vozila izvan područja prepoznavanja kamere i radara.

Sustav će kasno reagirati ili neće reagirati uopće ako su otkrivena vozila izvan područja prepoznavanja kamere i radara, a posebno u sljedećim slučajevima:

- vozila koja prevoze dugačke predmete koji prelaze crtu
- stvarna duljina visokih vozila (npr. **P**) izvan je područja prepoznavanja radara (građevinski strojevi, vozilo za vuču poljoprivredne opreme itd.);
- vozila koja nisu dovoljno centrirana na prometnoj traci
- uska vozila koja se nalaze vrlo blizu (npr. **Q**).

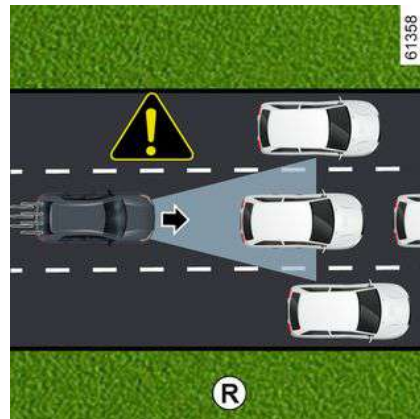

R

Zaustavljena vozila i vozila koja se sporo kreću

Kada je vaša brzina veća od otprilike 50 km/h, **sustav ne prepoznaje**:

- zaustavljena vozila (npr. **R**);
- vozila koja se kreću vrlo sporo.

Kada je vaša brzina manja od otprilike 50 km/h, **sustav možda neće reagirati ili će reagirati zakašnjelo** na:

- zaustavljena vozila (npr. **R**);
- vozila koja se kreću vrlo sporo

PRILAGODLJIVI REGULATOR BRZINE

3

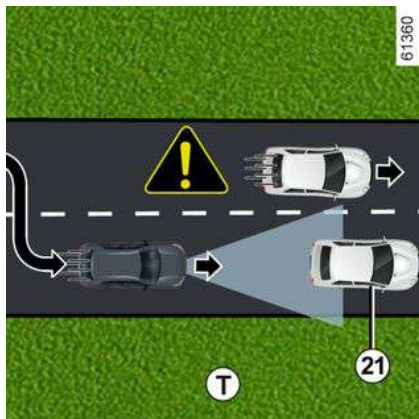
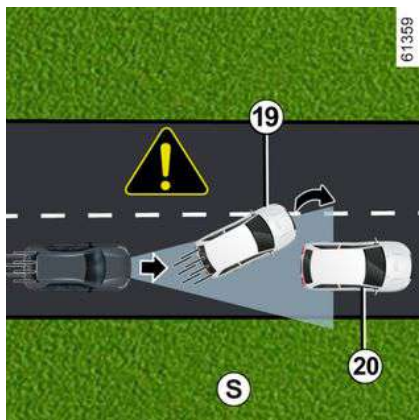

– vozila ispred vas **19** koja prelaze iz jedne prometne trake u drugu i time otkrivaju zaustavljeno vozilo **20** (npr. **S**);

– vozila koja su zaustavljena **21**, dok prelazite iz jedne prometne trake u drugu (npr. **T**).

i **Uvijek budite spremni na reakciju u svim okolnostima.**

Vozač mora uvijek imati kontrolu nad vozilom.

Prilagodljivi regulator brzine Stop and Go ne pokreće zaustavljanje u slučaju nužde te je njegova sposobnost kočenja ograničena.

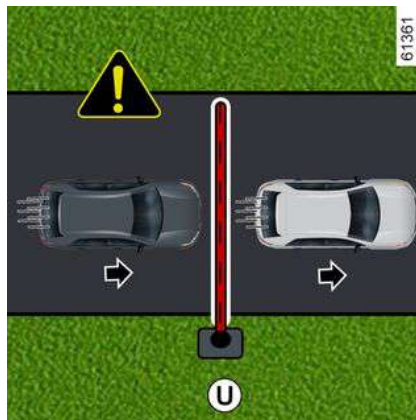

Neprepoznavanje nepomičnih prepreka i malenih predmeta

Sustav ne može prepoznati:

- pješaci, bicikli, skuteri itd.
- životinje
- nepomične prepreke (naplatne rampe, zidovi itd.) (npr. **U**).

Te predmete sustav ne uzima u obzir. Oni ne pokreću nikakvo upozorenje ili reakciju sustava.

Detekcija vozila koja se pomiču u voznu traku velikom brzinom

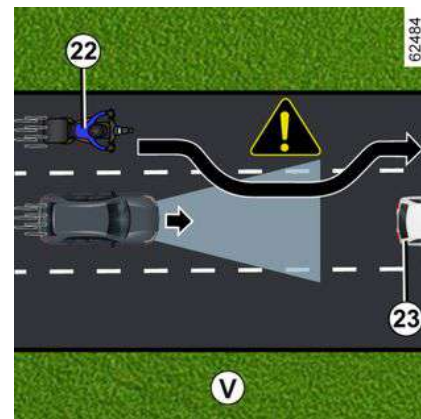

Ako drugo vozilo (motocikl, automobil itd.) koje se kreće velikom brzinom **22** prestigne vaše vozilo te se privremeno nalazi između vašeg vozila i vozila ispred vas **23**, **sustav će možda aktivirati nepotrebno ubrzanje, usporavanje ili kočenje.**

Upozorenja



Ova funkcija predstavlja dodatnu pomoć u vožnji. Ta funkcija ni u kojem slučaju ne može zamijeniti vozačevu odgovornost za poštivanje ograničenja brzine i sigurnosnih razmaka ili oprez.

Vozač mora uvijek imati kontrolu nad vozilom.

Osim znakova ograničenja brzine i informacija o cestovnoj karti iz sustava karti (vozila opremljena funkcijama "Otkrivanje prometnih znakova" i pretplate), sustav ne uzima u obzir ostale prometne informacije (semafore, pješačke prijelaze itd.). Vozač mora uvijek prilagoditi brzinu u skladu s okruženjem i uvjetima vožnje, bez obzira na naputke sustava.

Sustav se ni u kojem slučaju ne smije smatrati senzorom prepreke ili sustavom protiv sudara.

Funkciju Stop and Go prilagodljivog regulatora brzine upotrebljavajte izvan naseljenih područja, na širokim cestama s vidljivim prometnim trakama.

Zahvati/popravci sustava

- U slučaju udarca može se promijeniti poravnanje radara i/ili kamere i to može utjecati na njihov rad. Isključite sustav i obratite se ovlaštenom zastupniku.
- Svaki zahvat u blizini radara i/ili kamere (zamjene, popravci, preinake vjetrobranskog stakla, boja itd.) mora izvršiti ovlašteno osoblje.

Samo je ovlašteni servis kvalificiran za obavljanje zahvata na sustavu.



Isključenje funkcije

Funkciju morate isključiti u sljedećim slučajevima:

- vozilo se vuče (u kvaru);
- vozilo vuče prikolicu ili kamp-kućicu;
- tijekom vožnje u tunelu ili blizu metalne konstrukcije
- prilikom dolaska vozila do naplatnih kućica, do područja s radovima na cesti ili na usku prometnu traku
- vozilo vozi vrlo zavojitom cestom (planinska cesta itd.);
- tijekom vožnje po vrlo strmom nagibu
- tijekom slabe vidljivosti (jako sunce, magla itd.);
- tijekom vožnje skliskim kolnikom (kiša, snijeg, šljunak itd.);
- tijekom loših vremenskih uvjeta (kiša, snijeg, bočni vjetar itd.);
- oštećeno je područje radara (udarci i sl.);
- Oštećeno je područje kamere (npr. s unutarnje ili vanjske strane vjetrobranskog stakla).
- Vjetrobransko je staklo napuknuto ili iskrivljeno.

U slučaju da se sustav ponaša na neuobičajeni način, isključite ga i obratite se ovlaštenom zastupniku.



U slučaju smetnji na sustavu

Rad sustava mogu ometati ili oslabiti određeni uvjeti kao što su:

- vjetrobransko staklo ili obloga branika prekriveni su u području radara (prljavštinom, ledom, snijegom, kondenzatom, registarskom pločicom itd.);
- složeno okruženje (tunel, itd.);
- loši vremenski uvjeti (snijeg, jaka kiša, tuča, poledica itd.);
- loša vidljivost (noć, magla, itd.);
- zaslijepljenost (jako sunce, svjetla vozila iz suprotnog smjera, itd.);
- uska, zavojita ili valovita cesta (oštri zavoji itd.);
- vozilo sa značajnom razlikom u brzini;
- upotreba tepiha koji nisu prilagođeni vozilu. Na strani vozača upotrebljavajte isključivo tepihe prikladne za vaše vozilo, koji se pričvršćuju na prethodno ugrađena pričvršćenja, te redovito provjeravajte njihovo pravilno pričvršćenje. Nemojte postavljati više tepiha jedan na drugi. **Opasnost od zaglavljenja papučica.**

U tom slučaju sustav može nenamjerno zakočiti ili ubrzati.

Mnoge nepredvidljive situacije mogu utjecati na rad sustava. Neke predmete ili vozila koji se mogu pojaviti u području prepoznavanja kamere ili radara sustav može pogrešno interpretirati što može dovesti do neprikladnog ubrzavanja ili kočenja.

Uvijek mora paziti na iznenadne događaje koji se mogu dogoditi tijekom vožnje. Uvijek održavajte nadzor nad vozilom tako da noge držite u blizini papučica kako biste bili spremni reagirati u bilo kojem slučaju.

POMOĆI PRI PARKIRANJU

Pomoć pri parkiranju

Princip rada

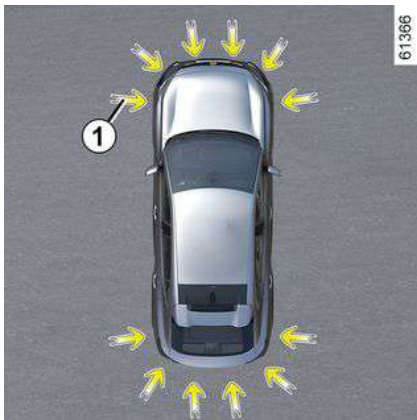

Ultrazvučni senzori označeni strelicom **1**, ugrađeni su u branike kako bi otkrili prepreke u blizini vozila.

Funkcija upozorava vozača zvučnim signalima i prikazom koji predstavlja područje na kojem je otkrivena prepreka.

Ovisno o opremi, sustav otkriva prepreke iza, ispred i s obje strane vozila. Sustav Pomoći pri parkiranju uključuje se samo ako vozilo vozi brzinom manjom od otprilike 10 km/h.

Funkcija ne uzima u obzir sustave vuče ili nošenja koje sustav ne prepoznaje.



Ova funkcija predstavlja dodatnu pomoć u vožnji. Ona dakle ne može, niti u jednom slučaju, zamijeniti oprez i odgovornost vozača prilikom vožnje unazad.

Vozač uvijek mora paziti na iznenadne situacije koje se mogu desiti u vožnji: stoga prilikom upravljanja vozilom uvijek pazite na male, uske i pomične prepreke (kao što su, na primjer, djeca, životinje, dječja kolica, bicikli, kamenje, stupovi itd.) u mrtvom kutu.



U slučaju udarca u podvožje vozila prilikom vožnje (npr. kontakt s rubnim kamenom, povišenim pločnikom ili bilo kojom drugom komunalnom opremom) možete oštetiti vozilo (npr.: iskrivljenje osovine).

Kako bi se izbjegla opasnost od nesreće, dajte vozilo na pregled ovlaštenom servisu marke.

Položaj ultrazvučnih senzora **1**

Ultrazvučni senzori moraju biti označeni strelicama **1** i ne smiju biti prekriveni (prljavštinom, blatom, snijegom, loše postavljenom/pričvršćenom registarskom pločicom i sl.), udareni, izmijenjeni (uključujući i boju na karoseriji) ili zaklonjeni dodatnom opremom ugrađenom na stražnji i/ili, ovisno o vozilu, prednji kraj vašeg vozila.

Napomena: na vozilima opremljenim funkcijom "Kamera s pregledom od 360°" → **281** analiza okruženja vozila (zone **A** i **B**) ne prikazuje se u načinu "Prikaz područja iz ptičje perspektive" ili "Bočni prikaz".

POMOĆI PRI PARKIRANJU

Način rada

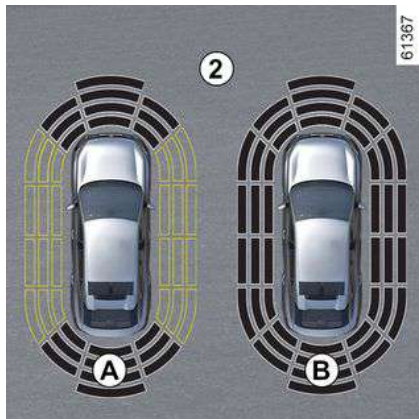

Zaslon **2** prikazuje okruženje vozila i oglašava zvučne signale.

Ovisno o opremi, možda će biti potrebno voziti nekoliko metara prije nego se uključi bočno otkrivanje.

Kada sva područja imaju sivu pozadinu, nadzire se cijeli prostor oko vozila.

- Zaslon **A**: u tijeku je analiza prostora oko vozila;
- Zaslon **B**: analiza prostora oko vozila je dovršena.

Otkrivanje prepreke

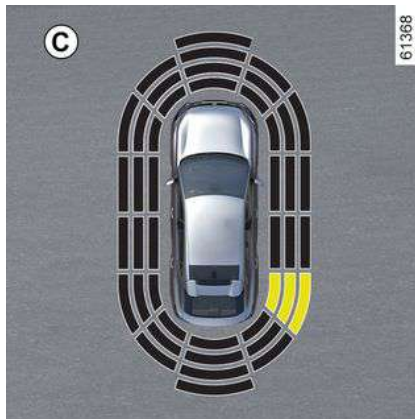

Sustav može otkriti većinu prepreka koje se nalaze u blizini stražnjeg dijela i, ovisno o vozilu, u blizini prednjeg i bočnog dijela vozila.

Frekvencija zvučnog signala će se povećavati kako se vozilo približava prepreci, sve dok ne postane neprekinuti zvučni signal na približno 20 cm za prepreku otkrivenu sa strane i približno 30 cm za prepreku otkrivenu sprijeda ili straga.

Prikazuje se područje na kojem je otkrivena prepreka (prikaz **C**). Ovisno o vozilu, područje je prikazano zelenom, narančastom (ili žutom, ovisno o vozilu) ili crvenom bojom, ovisno o blizini otkrivene prepreke.



U slučaju promjene putanje tijekom manevara, može se dogoditi da se kasno signalizira opasnost od sudara s preprekom.

3

Poseban slučaj prepreka otkrivenih sa strane

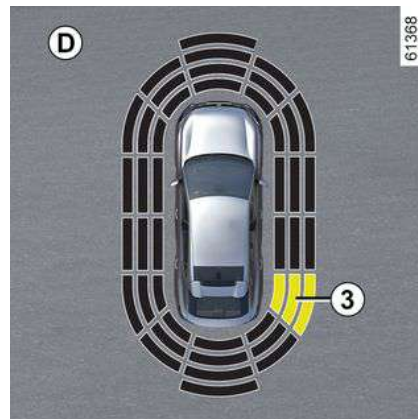

Ovisno o smjeru kotača, sustav određuje putanju vozila i upozorava na opasnost od sudara s preprekom **3** koja se nalazi sa strane vozila.

Kada se otkrije prepreka sa strane vozila:

- ako postoji opasnost od sudara zvučni signali se sve češće oglašavaju

POMOĆI PRI PARKIRANJU

kako se vozilo približava prepreci sve dok ne postanu stalni. Prikazuje se područje na kojem je otkrivena prepreka **3** (prikaz **D**).

– ako nema opasnosti od sudara prilikom približavanja prepreci neće se oglasiti niti jedan zvučni signal. Ovisno o vozilu, područje na kojem je otkrivena prepreka **3** prikazano je iscrtkano.



U slučaju promjene putanje tijekom manevra, može se dogoditi da se kasno signalizira opasnost od sudara s preprekom.

Uključivanje/isključivanje

Uključivanje/isključivanje na multimedijском zaslону 4



U domeni "Vozilo" na multimedijском zaslону **4** pritisnite izbornik "Pomoć pri vožnji", a zatim "Parking".

Aktivirajte ili deaktivirajte područja pokrivena ultrazvučnim detektorima.

Više informacija potražite u knjižici uputstava multimedijского sustava.

Napomena: ovisno o vozilu, stražnje područje otkrivanja ne može se isključiti.

Automatsko isključivanje pomoći pri parkiranju sprijeda

Sustav se isključuje:

- kada je brzina vozila veća od otprilike 10 km/h;
- ovisno o vozilu, kada je vozilo zaustavljeno više od otprilike pet sekundi i

kada je otkrivena prepreka (npr. prometni zastoj i sl.);

– kada je ručica mjenjača u položaju **N** ili **P**;

– kada se otkrije kvar u radu.

Napomena: ovisno o vozilu, ako je vozilo opremljeno kukom za vuču koju sustav prepoznaje, isključuje se samo funkcija Pomoć pri parkiranju.

Postavke



Iz sigurnosnih razloga ova podešavanja obavljajte dok je vozilo zaustavljeno.



Pri svakom pokretanju vozila, funkcija nastavlja status uključivanja koji je bio pohranjen u trenutku posljednjeg zaustavljanja motora.

Podešavanje postavki s multimedijским zaslónu 4

POMOĆI PRI PARKIRANJU



U domeni "Vozilo" na multimedijском zaslonu **4** pritisnite izbornik "Pomoć pri vožnji", a zatim "Parking".

Više informacija potražite u knjižici uputstava multimedijскоg sustava.

Isključivanje zvuka sustava

(ovisno o vozilu)

Uključite ili isključite zvuk pomoći pri parkiranju.

Napomena: ako isključite zvuk, pri približavanju prepreci upozorit će vas samo zaslon.

Glasnoća pomoći pri parkiranju

Podesite glasnoću funkcije Pomoć pri parkiranju pomoću trake za glasnoću.



Pri svakom pokretanju vozila, funkcija nastavlja status uključenja koji je bio pohranjen u trenutku posljednjeg zaustavljanja motora.

Posebni slučajevi

Možete ručno isključiti zvučna upozorenja ili, ovisno o vozilu, dotičnu zonu otkrivanja u slučaju da se:

- oprema za vuču, prenošenje ili pricolu koju sustav ne prepoznaje nalazi ispred ultrazvučnih senzora;
- oštete ultrazvučni senzori.

Napomena: čak i ako je zvuk ugašen, zasloni će vas nastaviti upozoravati.

smetnje u radu

Kada sustav otkrije kvar: zvučni signal vas upozorava oko tri sekunde kada je uključen stupanj prijenosa za vožnju unatrag, popraćen porukom "Provjeriti park. senzore" na instrumentnoj ploči, ili sustav ne proizvodi zvuk ili prikaz kada je uključen stupanj prijenosa za vožnju unatrag.

Provjerite jesu li ultrazvučni senzori čisti.

Ako se kvar nastavi, obratite se ovlaštenom predstavniku marke.

POMOĆI PRI PARKIRANJU

Savjeti

- i** Kada se vozilo kreće brzinom manjom od otprilike 10 km/h, neki izvori buke (motocikl, kamion, pneumatska bušilica itd.) mogu uključiti zvučna upozorenja sustava pomoći pri parkiranju.

i Zahvati/popravci sustava

- Uslijed udarca može doći do promjene poravnanje ultrazvučnih senzora, što može utjecati na njihov rad. Isključite funkciju i obratite se ovlaštenom zastupniku.
- Svaki zahvat na području na kojem se nalaze ultrazvučni senzori (popravci, zamjene, itd.) mora izvršiti kvalificirani stručnjak.

Samo je ovlašteni servis kvalificiran za obavljanje zahvata na sustavu.

U slučaju smetnji na sustavu

Rad sustava mogu ometati ili oštetiti određeni uvjeti kao što su na primjer:

- loši vremenski uvjeti (snijeg, tuča, poledica, kiša, itd.);
- neke vrste buke (motocikl, kamion, pneumatska bušilica itd.);
- postavljanje nekompatibilne kugle ili kuke za vuču.

Opasnost od lažnih upozorenja ili neprikazivanja upozorenja

Ako se sustav ponaša neuobičajeno, obratite se ovlaštenom predstavniku marke.

Ograničenja u radu sustava

- Područje oko senzora mora ostati čisto i na njemu se ne smiju raditi izmjene kako bi se omogućio ispravan rad sustava.
- Manje objekte koji se kreću u blizini vozila (motocikle, bicikle, pješake itd.) sustav možda neće prepoznati.
- Sustav možda neće otkriti prepreke koje su preblizu vozila.
- Sustav možda neće izdati upozorenje kada postoji značajna razlika u brzini drugih vozila ili prepreka.
- Ako tijekom manevriranja dođe do promjene putanje, sustav može sporo prijavljivati prepreke.

POMOĆI PRI PARKIRANJU

Kamera za vožnju unatrag

Način rada



Prilikom vožnje unazad kamera **1** na vratima prtljažnika na multimedijски zaslon **2** prenosi sliku područja oko stražnjeg kraja vozila s od jednom do tri linije indikatora udaljenosti **3**, **4** i **5** (fiksni i pomični indikatorima udaljenosti te indikatorima udaljenosti prikolice).

Ovaj sustav za svoj rad upotrebljava više linija vodilja (pomičnu za putanju i nepomičnu za udaljenost). Kada se dosegne crveno područje, možete si pomoći prikazom branika kako biste se precizno zaustavili.



Fiksne linije navođenja **3**

Fiksni indikator udaljenosti uključuje oznake u boji **A**, **B** i **C** koje označavaju udaljenost iza vozila:

- **A** (crvena) na otprilike 30 centimetara od vozila;
- **B** (žuta) na otprilike 70 centimetara od vozila;
- **C** (zeleno) na otprilike 150 centimetara od vozila.

Ovaj indikator udaljenosti ostaje fiksni i prikazuje putanju vozila ako su kotači u liniji s vozilom.

Pomični indikator udaljenosti **4**

Prikazano je u plavoj boji na multimedijalnom zaslonu **2**. Označava putanju vozila ovisno o položaju upravljača.

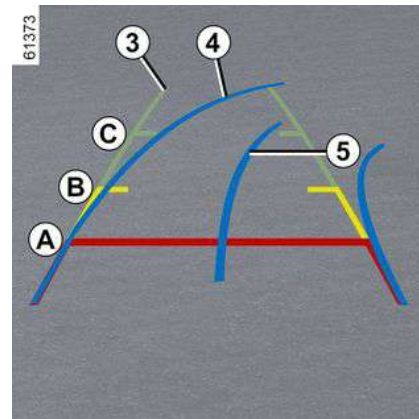

Linija navođenja prikolice **5**

Prikazano je u plavoj boji na multimedijalnom zaslonu **2**. Označava putanju kuke za vuču prikolice ovisno o položaju upravljača. Omogućuje vozaču da kuku za vuču postavi što bliže priključku za vuču prikolice.

Prikaz područja prikolice

Ako je prikolica priključena i vozilo je u stupnju prijenosa za vožnju unaprijed, na multimedijalnom zaslonu **2** pritisnite gumb "Prikolica" u izborniku "Vozilo" da biste kameri **1** omogućili prijenos prikaza područja oko stražnjeg kraja vozila tijekom otprilike 30 sekundi.

POMOĆI PRI PARKIRANJU

Postavke



Kada uključite stupanj prijenosa za vožnju unazad, pritisnite gumb "Postavke" na multimedijalnom zaslonu kako biste dodali ili uklonili linije indikatora udaljenosti i prilagodili postavke slike kamere (svjetlina, kontrast itd.)

Više informacija potražite u knjižici uputstava multimedijskog sustava.



Pazite da kamera nije prekrivena (prljavštinom, blatom, snijegom, kapljicama vode itd.)

Ako se iza vozila otkrije prepreka, funkcija "Zoom auto" prebacuje trenutni zaslon na prikaz stražnjeg dijela vozila odozgo.

Za uključivanje/isključivanje funkcije "Zoom auto" pogledajte upute za multimedijalni sustav.



Zaslon prikazuje obrnutu sliku, kao u retrovizoru.

Indikatori udaljenosti prikazani su projekcijom na ravnoj površini. Ove informacije nisu relevantne obzir u slučaju prijenosa na okomit predmet ili predmet na tlu.

Predmeti koji se pojavljuju na rubu zaslona mogu biti iskrivljeni. U slučaju prejake svjetlosti (snijeg, vozilo na suncu itd.), vidljivost kamere može biti znatno smanjena.

Ako je prtljažnik otvoren ili nije pravilno zatvoren, na multimedijском zaslonu pojavljuje se poruka "Prtljažnik je otvoren".



Ova je funkcija dodatna pomoć. Ona dakle ne može, u niti jednom slučaju, zamijeniti oprez niti odgovornost vozača.

Vozač uvijek mora paziti na iznenadne situacije koje se mogu desiti u vožnji: stoga prilikom upravljanja vozilom uvijek pazite na male, uske i pomične prepreke (kao što su, na primjer, djeca, životinje, dječja kolica, bicikli, kamenje, stupovi itd.) u mrtvom kutu.

" Zoom auto " funkcija

POMOĆI PRI PARKIRANJU

Razlika između procijenjene i stvarne udaljenosti

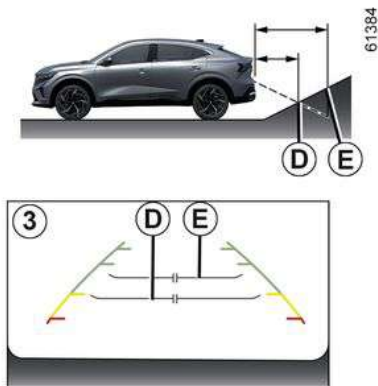

Vožnja unaprijed ili unatrag prema strmoj uzbrdici

Fiksne linije navođenja **3** prikazuju udaljenosti bliže nego što zaista jesu.

Predmeti prikazani na zaslonu više su udaljeni na nagibu.

Na primjer, ako je na zaslonu prikazan predmet na **D**, njegova stvarna udaljenost je na **E**.

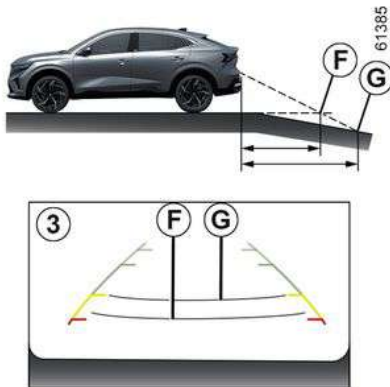

Vožnja unaprijed ili unatrag prema strmoj nizbrdici

Fiksne linije navođenja **3** prikazuju udaljenosti dalje nego što zaista jesu.

Stoga, predmeti prikazani na zaslonu zapravo su bliže na nagibu.

Na primjer, ako je na zaslonu prikazan predmet na **G**, njegova stvarna udaljenost je na **F**.

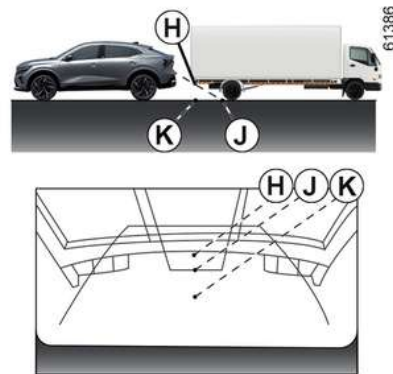

Vožnja unaprijed ili unatrag prema izbočenom predmetu.

Položaj **H** doima se dalje od položaja **J** na zaslonu. Međutim, položaj **H** nalazi se na jednakoj udaljenosti kao položaj **K**.

Putanja označena fiksnim i pomičnim linijama navođenja u obzir ne uzima visinu predmeta. Stoga postoji opasnost od sudara s predmetom prilikom vožnje unatrag prema položaju **K**.

POMOĆI PRI PARKIRANJU

Parkiranje slobodnih ruku

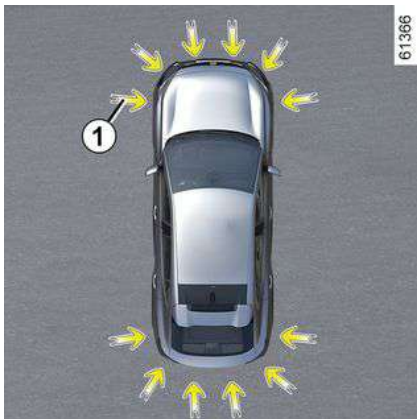

Kako je označeno strelicama **1**, ultrazvučni detektori ugrađeni u branike vozila pomažu pronaći dostupna parkirna mjesta i pomažu pri izvođenju parkirnog manevra.

Kada uklonite ruke s upravljača moguće je upravljati samo:

- papučicom gasa
- papučicu kočnice;
- ručicom mjenjača.

Nadzor nad vozilom možete preuzeti u bilo kojem trenutku upotrebom upravljača.

Pokretanje



Kad je vozilo zaustavljeno ili se kreće pri brzini manjoj od otprilike 30 km/h, nekoliko je načina na koje možete pristupiti funkciji:

- putem multimedijuskog zaslona **4**, pristupite načinu rada "Vozilo" **2** i pritisnite izbornik "Parkiranje bez upotrebe ruku" **3**;
- putem widgeta "Parkiranje bez upotrebe ruku" (ako ga je kupac konfigurirao);
- pomoću gumba "Favoriti" na upravljaču (ako ga je konfigurirala stranka);
- ovisno o vozilu, putem prečaca "Parkiranje bez upotrebe ruku" u prikazu kamere s pregledom od 360°.

Osobitosti



Ultrazvučni detektori označeni strelicama **1** ne smiju biti prekriveni (prljavštinom, blatom, snijegom, loše postavljenim registarskim tablicama itd.).

POMOĆI PRI PARKIRANJU

Odabir manevara

61392



Sustav može obaviti tri vrste manevriranja:

- paralelno parkiranje **5**;
- okomito parkiranje **6**;
- izlask iz mjesta za paralelno parkiranje **7**.

Na multimedijalnom zaslonu **4** odaberite manevar koji želite izvesti.

Napomena: prilikom pokretanja vozila ili nakon uspješnog uzdužnog parkiranja uz pomoć sustava po zadanom se predlaže pomoć pri izlasku uzdužno parkirano vozila s parkirnog mjesta.

U ostalim se slučajevima zadani manevar može postaviti na multimedijalnom zaslonu **4**.

Više informacija potražite u knjižici uputstava multimedijskog sustava.



Pokretanje sustava popraćeno je uključivanjem kontrole udaljenosti pri parkiranju i, na vozilima koja su njome opremljena, uključivanjem kamere za vožnju unatrag ili kamere s pregledom od 360° da bi se vozaču olakšao pregled manevara
➔ **268**, ➔ **273**, ➔ **281**.

Način rada

61393



Parkiranje

Sve dok je brzina vozila manja od približno 30 km/h, sustav traži slobodno parkirno mjesto s obje strane vozila.

Kada je otkriveno parkirno mjesto, ono se prikazuje na multimedijском zaslonu **4**, označeno slovom "P". Vozite polako dok se ne prikaže poruka "STOP" popraćena zvučnim signalom. Ako pronađete više od jednog mjesta, morate odabrati željeno mjesto dodiranjem na zaslon.

Parkirno mjesto zazeleni na multimedijском zaslonu **4** i označeno je slovom "P".

- Zaustavite vozilo;
- uključite brzinu za vožnju unazad.

Kontrolno svjetlo  pali se na instrumentnoj ploči popraćeno zvučnim signalom.

- Pustite upravljač;
- slijedite upute sustava na multimedijalnom zaslonu **4**.

Brzina ne smije prelaziti otprilike 7 km/h.

Gašenje kontrolnog svjetla  na instrumentnoj ploči popraćeno zvučnim signalom obavještava vas o kraju manevara.

3

POMOĆI PRI PARKIRANJU



Ova funkcija predstavlja dodatnu pomoć u vožnji. Stoga ona ni u kojem slučaju ne može zamijeniti oprez i odgovornost vozača tijekom manevriranja (vozač mora uvijek biti spreman kočiti).

Izlaz uzdužno parkiranog vozila

- Aktivirajte funkciju "Parkiranje bez upotrebe ruku";
- odaberite način rada "Izlazak s mjesta za bočno parkiranje";
- aktivirajte svjetla pokazivača smjera na strani na kojoj želite izaći iz vozila;

Ako su ispunjeni svi uvjeti, na multimedijalnom zaslonu prikazat će se poruka **4** da započnete manevar.

- za pokretanje pritisnite "OK".

Kontrolno svjetlo  pali se na instrumentnoj ploči popraćeno zvučnim signalom.

- pustite upravljač;
- Izvodite manevre naprijed i natrag prema uputama prikazanim na multimedijalnom zaslonu **4** i uz pomoć upozorenja sustava za pomoć pri parkiranju.

Brzina ne smije prelaziti otprilike 7 km/h.

U trenutku kada vozilo bude u položaju za izlazak iz parkirnog mjesta, kontrol-

no svjetlo  nestaje s instrumentne ploče popraćeno zvučnim signalom, a na multimedijalnom zaslonu **4** prikazuje se poruka koja potvrđuje da je manevar dovršen.



Pri manevriranju kolo upravljača može se brzo okretati: ne stavljajte ruke unutra i pazite da kra-kovi upravljača ništa ne zahvate.

Prekid/nastavak manevara

Manevar se obustavlja u sljedećim slučajevima:

- kada preuzmete kontrolu nad upravljačem
- kad je vozilo predugo zaustavljeno
- kada prepreka na putanji sprječava kraj manevara
- kad se motor zaustavi
- kad se otvore vrata ili prtljažnik.

Kontrolno svjetlo  kontrolno svjetlo nestaje s instrumentne ploče uz zvučni signal kojim vas se obavještava

da je manevar prekinut. Razlog prekida manevara prikazat će se na multimedijalnom zaslonu **4**.

Provjerite:

- jeste li pustili upravljač;
- i
- jesu li sva vrata vozila i vrata prtljažnika zatvorena;
- i
- ima li prepreka na putanji
- i
- je li motor pokrenut.

Ako  treperi, znači da je sustav opet dostupan i manevar se može nastaviti.

Da biste nastavili s manevarom, pritisnite izbornik "Značajke za pomoć pri par-

kiranju". Kontrolno svjetlo  prikazuje se na instrumentnoj ploči.

Slijedite upute prikazane na višefunkcijskom zaslonu **4**.

Poništavanje manevara

Manevar se otkazuje u sljedećim slučajevima:

- kada preuzmete kontrolu nad upravljačem
- brzina vozila veća je od 7 km/h
- pritiskom na gumb **8**;

POMOĆI PRI PARKIRANJU

- tijekom manevra napravili ste više od 10 pomaka prema naprijed/unazad;
- senzori za kontrolu udaljenosti pri parkiranju zaprljani su ili zaklonjeni;
- manevar je predugo bio prekinut.

 Kontrolno svjetlo nestaje s instrumentne ploče uz zvučni signal kojim vas se upozorava da je manevar prekinut. Razlog otkazivanja manevra prikazat će se na multimedijalnom zaslonu **4**.

Funkcija je nedostupna

Kad odaberete jedan od načina uključivanja sustava, ako radni uvjeti nisu zadovoljeni, na multimedijalnom zaslonu pojavit će se poruka "Parkiranje bez upotrebe ruku nije dostupno" da bi vas obavijestila da ta funkcija nije dostupna.

smetnje u radu

Kada funkcija otkrije smetnje u radu, na instrumentnoj se ploči prikazuje sljedeća poruka:

- "Provjerite pomoć pri parkiranju", po-

praćena kontrolnim svjetlom ;

ili

- "Provjerite parkirne senzore";

ili

- "Provjerite Pomagala pri parkiranju".

Očistite ultrazvučne senzore. Ako se problem i dalje javlja, potražite savjet Predstavnik marke.

Napomena: ako je funkcija neispravna, vozilo se neće imobilizirati.

Odmah preuzmite upravljanje vozilom.

POMOĆI PRI PARKIRANJU

Upozorenja



Ova funkcija predstavlja dodatnu pomoć u vožnji. Ta funkcija ni u kojem slučaju ne zamjenjuje oprez i odgovornost vozača koji stalno mora imati kontrolu nad svojim vozilom. Pazite da manevar obavite u skladu s važećim lokalnim prometnim propisima.

Vozač uvijek mora biti spreman na iznenadne situacije koje se mogu desiti u vožnji: stoga prilikom manevriranja uvijek pazite da u mrtvom kutu nema malih, uskih i pomičnih prepreka (kao što su, na primjer, djeca, životinje, dječja kolica, bicikli, kamenje, stupovi, oprema za vuču itd.).

Zahvati/popravci sustava

- U slučaju udarca može se promijeniti poravnanje senzora i to može utjecati na njihov rad. Isključite funkciju i obratite se ovlaštenom zastupniku.
- Svaki zahvat na području na kojem se nalaze senzori (popravke, zamjene, izmjene vanjskih obloga itd.) mora izvršiti kvalificirani stručnjak.

Samo je ovlašteni servis kvalificiran za obavljanje zahvata na sustavu.

U slučaju smetnji na sustavu

U nekim uvjetima rad sustava može biti ometan ili narušen, kao, na primjer, u lošim vremenskim uvjetima (snijeg, tuča, led itd.).

U slučaju da se sustav ponaša na neuobičajeni način, isključite ga i obratite se ovlaštenom zastupniku.

Postoji opasnost od pogrešnih lažnih upozorenja.

Ograničenja u radu sustava

- Sustav možda neće otkriti predmete u mrtvim kutovima senzora.
- Sustavno vizualno provjerite je li mjesto koje sustav predlaže i dalje slobodno i bez prepreka.
- Sustav se ne smije upotrebljavati ako vučete prikolicu ili ako na vašem vozilu ili na susjednim vozilima postoji sustav za vuču ili prenošenje tereta.

POMOĆI PRI PARKIRANJU

Kamera s pregledom od 360°

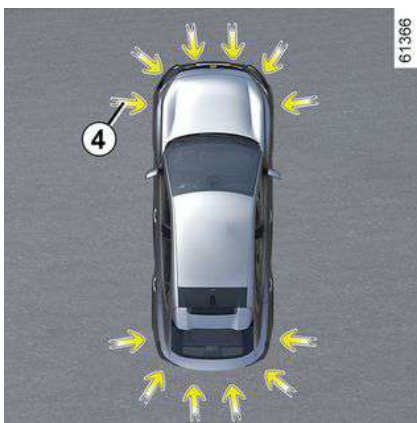
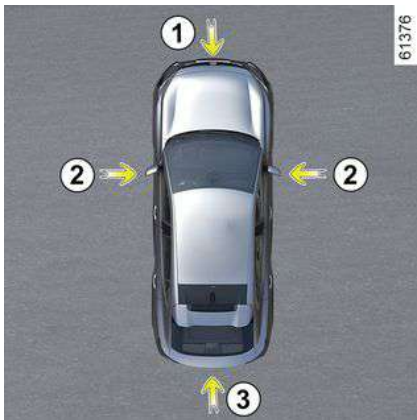

Ova značajka pomaže pri teškom upravljanju (npr. parkiranje) prikazivanjem okruženja vozila koristeći podatke iz kamere **1**, **2** i **3** koje se nalaze u oblozi prednjeg branika, vanjskim retrovizorima i na vratima prtljažnika te pomoću ultrazvučnih detektora **4** smještenima u oblogama branika.

Napomena: pripazite da kamere nisu prekrivene (prljavštinom, blatom, snijegom, kondenzacijom itd.).

Način rada



Kamere prenose nekoliko zasebnih prikaza na multimedijalni zaslon **5**.

One vam omogućuju pregled okruženja vozila:

– prednji prikaz područja (s pomoću kamere **1**): standardni prednji prikaz područja i prednji panoramski prikaz područja;

– stražnji prikaz područja (s pomoću kamere **3**): standardni stražnji prikaz područja i stražnji panoramski prikaz područja;

– prikaz područja iz ptičje perspektive (s pomoću kamere **1**, **2** i **3**): standardni prikaz područja iz ptičje perspektive i skočni prozor prikaza područja iz ptičje perspektive (po otkrivanju prepreke);

– bočni prikaz područja (s pomoću kamere **2**): prednji bočni prikaz područja i stražnji bočni prikaz područja;

– 3D prikaz;

– prikaz područja prikolice.

Ultrazvučni senzori prepoznaju prepreke ispred, iza i (ovisno o vozilu) sa strane vozila.

POMOĆI PRI PARKIRANJU

Prednja kamera 1



Prikaz prednje kamere prikazuje se na multimedijalnom zaslonu **5**.



Ova je funkcija dodatna pomoć. Ona dakle ne može, u niti jednom slučaju, zamijeniti oprez niti odgovornost vozača.

Vozač uvijek mora paziti na iznenadne situacije koje se mogu desiti u vožnji: stoga prilikom upravljanja vozilom uvijek pazite na male, uske i pomične prepreke (kao što su, na primjer, djeca, životinje, dječja kolica, bicikli, kamenje, stupovi itd.) u mrtvom kutu.

Stražnja kamera 3



Prikaz stražnje kamere prikazuje se na multimedijalnom zaslonu **5**.

POMOĆI PRI PARKIRANJU



U kombiniranom prikazu s kamera:

- povišeni predmeti (pločnik, vozilo, itd.) mogu djelovati iskrivljeno iz ptičje perspektive;
- predmeti koji se nalaze iznad vozila nisu prikazani.

Prednja bočna kamera 2



Kamera **2**, postavljena na vanjski retrovizor šalje bočni prikaz na multimedijalni zaslone **5**.

Ovisno o vozilu, multimedijски zaslone možete koristiti za promjenu iz prikaza

područja iz ptičje perspektive u prednji prikaz područja. Više informacija potražite u knjižici uputstava multimedijskog sustava.

Prikaz područja iz ptičje perspektive



Prikaz područja iz ptičje perspektive: kombinirani je prikaz s kamera **1**, **2** i **3**.

Prikazuje gornji dio vozila i njegovo okruženje.

Može se koristiti za potvrđivanje položaja vozila u odnosu na njegovo neposredno okruženje (sprijeda, straga i bočno).



U načinu "prikaza područja iz ptičje perspektive" predmeti koji se prikazuju na multimedijском zaslone nalaze se dalje nego što se čini. **Uzmite to u obzir kako biste mogli ispravno procijeniti udaljenost prije upravljanja.**

Bočni prikaz



Pritiskom na namjenski gumb **9** na multimedijском zaslone dobit ćete prikaz koji kombinira prikaz područja iz ptičje perspektive i dva bočna prikaza područja.

POMOĆI PRI PARKIRANJU

Prednji panoramski prikaz područja ili stražnji panoramski prikaz područja



Na multimedijalnom zaslonu pritiskom na namjenski gumb **10** prikazat će vam se prednji panoramski prikaz područja.

Kada je uključen stupanj za vožnju unazad, prednji panoramski prikaz područja zamjenjuje se stražnjim panoramskim prikazom područja.

Napomena: prednji ili stražnji panoramski prikaz područja mijenjaju se ovisno o kutu upravljača radi poboljšanja vidljivosti vozača.

3D prikaz



Na multimedijjskom zaslonu pritisnite namjenski gumb **11** kako biste dobili trodimenzionalni 3D prikaz vozila i njegove okoline.

Prikaz područja prikolice



Ako je prikolica priključena i vozilo je u stupnju prijenosa za vožnju unaprijed, na multimedijalnom zaslonu **5** pritisnite gumb "Prikolica" u izborniku "Vozilo" da biste kameri **3** omogućili prijenos prikaza područja oko stražnjeg kraja vozila tijekom otprilike 30 sekundi.

POMOĆI PRI PARKIRANJU

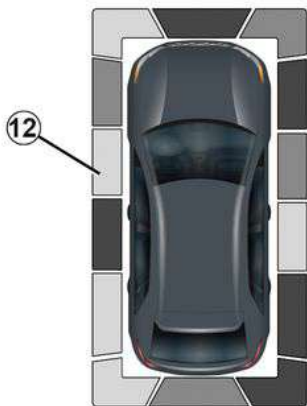

3

Kada se prikaže sustav "Kamera s prikazom od 360°", možete mijenjati prikaze područja (npr. zamijeniti stražnji prikaz područja stražnjim panoramskim prikazom područja).

Otkrivanje prepreke

Ako funkcija "Pomoć pri parkiranju" otkrije jednu ili više prepreka oko vozila dok je sustav uključen, u različitim će se prikazima područja prikazivati linija indikatora **12**.

Uz zvučno upozorenje, linije indikatora različitim bojama prikazuju blizinu prepreka:

– zeleno: prepreka između otprilike 50 do 70 cm;

- žuto: prepreka između otprilike 30 do 50 cm;
- crveno: prepreka na otprilike 30 cm.

Ti indikatori prikazuju i mjesta na kojima su otkrivene prepreke, što je označeno njihovim položajem u odnosu na simbol "Vozilo".

Za više informacija pogledajte → 268.

Funkcija "Automatsko zumiranje"



Ako se otkrije prepreka u blizini prednjeg ili stražnjeg dijela vozila, funkcija "Zoom auto" prebacuje trenutni prikaz na odgovarajući zaslom (pogled odozgo, sprijeda ili straga).

Za uključivanje ili isključivanje funkcije "Zoom auto" pogledajte upute za multimedijski sustav.

Uključivanje/isključivanje



Automatski načina rada

Dok je vozilo zaustavljeno, a motor radi, automatski način rada uključuje se prilikom uključivanja brzine za vožnju unazad. Stražnji prikaz područja i prikaz područja iz ptičje perspektive prikazani su na multimedijalnom zaslonu **5**.

Kada dođe do brze promjene stupnja prijenosa iz brzine za vožnju unatrag u brzinu za vožnju unaprijed, stražnji prikaz područja i prikaz područja iz ptičje perspektive zamijenjeni su prednjim prikazom područja i prikazom područja iz ptičje perspektive na multimedijalnom zaslonu **5**.

POMOĆI PRI PARKIRANJU

Automatski način rada je isključen:

- nakon otprilike 3 sekunde, pri prebacivanju iz stupnja prijenosa za vožnju unazad u neutralni položaj (na vozilima opremljenim ručnim mjenjačem) ili u položaj **N** ili **P** (na vozilima opremljenim automatskim mjenjačem);
- nakon otprilike 3 minute, ako napravite nekoliko pokreta prema naprijed ili natrag (npr. pri manevriranju), prije pomicanja ručice u neutralan položaj (na vozilima s ručnim mjenjačem) ili u položaj **N** ili **P** (na vozilima s automatskim mjenjačem);
- kada brzina vozila koje se kreće prema naprijed premašuje približno 12 km/h u stupnju prijenosa za vožnju prema naprijed ili prema natrag.

Ručni način rada

Da biste aktivirali ručni način rada, dok je vozilo zaustavljeno i motor radi, u domeni "Vozilo" na multimedijском zaslону **5** pritisnite izbornik "Kamera s pregledom od 360°" da bi se na multimedijском zaslону prikazao prednji prikaz i prikaz iz ptičje perspektive.

Ručni način rada se isključuje:

- kada brzina vozila dosegne približno 12 km/h u stupnju prijenosa za vožnju prema naprijed ili prema natrag;
- kada se ručica mjenjača ne upotrijebi otprilike tri minute.



- Nemojte koristiti ovu funkciju dok su vanjski retrovizori preklapljeni.
- Prije korištenja ove funkcije provjerite jesu li vrata prtljavnika ispravno zatvorena.
- Nemojte stavljati predmete na kamere ili ispred njih.

Razlika između procijenjene i stvarne udaljenosti

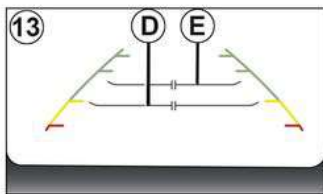

Fiksne linije navođenja **13** prikazuju udaljenosti bliže nego što zaista jesu. Predmeti prikazani na zaslону više su udaljeni na gibanju.

Na primjer, ako je na zaslону prikazan predmet na **D**, njegova stvarna udaljenost je na **E**.

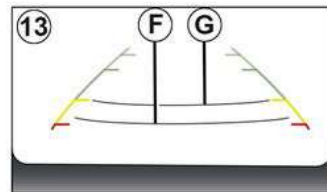

Vožnja unaprijed ili unatrag prema strmijem nizbrdici

Fiksne linije navođenja **13** prikazuju udaljenosti dalje nego što zaista jesu. Stoga, predmeti prikazani na zaslону zapravo su bliže na nagibu.

Na primjer, ako je na zaslону prikazan predmet na **G**, njegova stvarna udaljenost je na **F**.

POMOĆI PRI PARKIRANJU

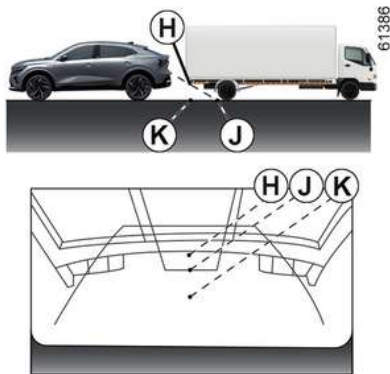

Vožnja unaprijed ili unatrag prema izbočenom predmetu.

Položaj **H** doima se dalje od položaja **J** na zaslonu. Međutim, položaj **H** nalazi se na jednakoj udaljenosti kao položaj **K**.

Putanja označena fiksnim i pomičnim linijama navođenja u obzir ne uzima visinu predmeta. Stoga postoji opasnost od sudara s predmetom prilikom vožnje unatrag prema položaju **K**.

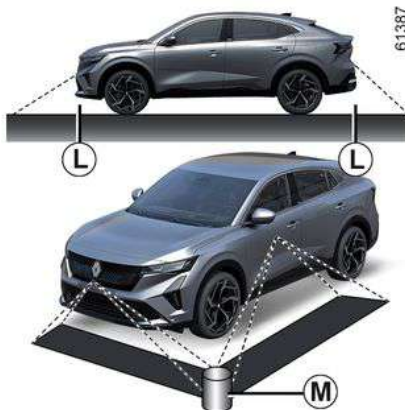

Ograničenja u radu sustava

Sustav ne može prikazati predmete koji se nalaze u određenim područjima.

U prednjem ili stražnjem načinu prikaza područja, sustav se ne može koristiti za prikaz predmeta u području **L**.

U načinu područja prikaza iz ptičje perspektive, sustav se ne može koristiti za prikaz velikih predmeta u području **M** (blizu ruba prikazanog područja).

Podešavanje prikaza



Kada se prikaže sustav "Kamera s prikazom od 360°", možete mijenjati prikaze područja (npr. zamijeniti stražnji prikaz područja stražnjim panoramskim prikazom područja).



Iz sigurnosnih razloga ova podešavanja obavljajte dok je vozilo zaustavljeno.

Ako je ručica mjenjača u položaju **R** (na automatskom mjenjaču) ili u položaju brzine za vožnju unatrag (na ruč-

POMOĆI PRI PARKIRANJU

nom mjenjaču), dostupni su sljedeći prikazi:

– zaslon podijeljen na stražnji prikaz područja / prikaz područja iz ptičje perspektive

ili

– stražnji panoramski prikaz područja;

ili

– bočni prikazi područja / prikaz područja iz ptičje perspektive (ovisno o vozilu);

ili

– 3D prikaz područja (ovisno o vozilu).

Pri prelasku iz brzine za vožnju unatrag u položaj **P** (na automatskom mjenjaču) ili u neutralni položaj (na ručnom mjenjaču), dostupni su sljedeći prikazi:

– zaslon podijeljen na stražnji prikaz područja i prikaz područja iz ptičje perspektive;

ili

– stražnji panoramski prikaz područja (ovisno o vozilu);

ili

– bočni prikazi područja / prikaz područja iz ptičje perspektive (ovisno o vozilu);

ili

– 3D prikaz područja (ovisno o vozilu).

Pri prelasku iz brzine za vožnju unatrag u položaj **D** (na automatskom mjenjaču) ili u bilo koju brzinu (na ručnom mjenjaču), dostupni su sljedeći prikazi:

– zaslon podijeljen na prednji prikaz područja i prikaz područja iz ptičje perspektive;

ili

– prednji panoramski prikaz područja;

ili

– bočni prikaz područja / prikaz područja iz ptičje perspektive;

ili

– 3D prikaz.

Podešavanje postavki kamere

Kada se na multimedijalnom zaslonu prikaže sustav "kamere s pregledom od 360°", pritisnite gumb "Postavke" da biste dodali linije indikatora udaljenosti ili ih uklonili te prilagodili parametre slike kamere (svjetlina, kontrast itd.).

Više informacija potražite u knjižici uputstava multimedijalnog sustava.

Napomena: iz sigurnosnih razloga, prikazi nisu dostupni u izborniku "Postavke" dok se vozilo kreće.

Upozorenje prilikom izlaska iz parkirnog mjesta



Koristeći se informacijama radara ugrađenih sa svake strane obloge stražnjeg branika (područje **A**), sustav upozorava vozača kad se drugo vozilo pojavi u području otkrivanja **B**.

Funkcija je uključena ako je:

– uključen je stupanj prijenosa za vožnju unatrag

i

– vozilo zaustavljeno ili vozi malom brzinom.

POMOĆI PRI PARKIRANJU

3

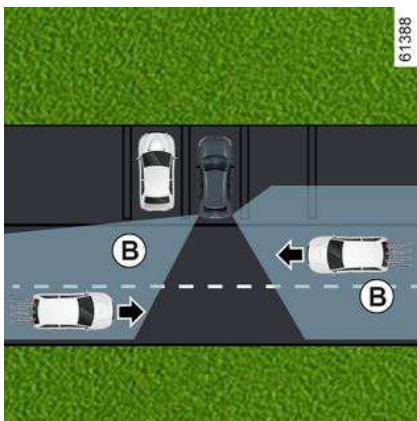

 Sposobnost otkrivanja sustava ovisi o okruženju vozila (nepomični predmeti itd.) i stanju obloge branika itd.

 Ova funkcija predstavlja dodatnu pomoć u vožnji. Ta funkcija ni u kojem slučaju ne zamjenjuje oprez i odgovornost vozača koji stalno mora imati kontrolu nad svojim vozilom.

Osobitost

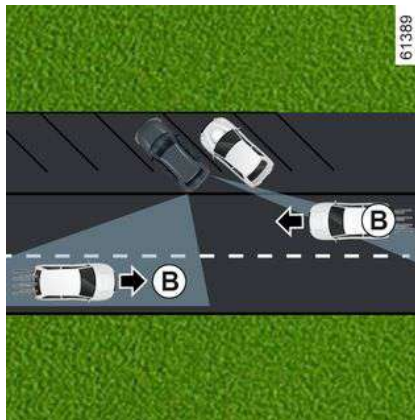

Pazite da područje radara **A** nije zaklonjeno (naljepnicama, blatom, snijegom itd.).

Ako je jedan od radara zaklonjen, na instrumentnoj ploči prikazuje se poruka "Bočni radari bez vidljivosti". Očistite područje na kojem se nalaze senzori.

Uključivanje/isključivanje na multimedijalnom zaslonu 1



Za uključivanje ili isključivanje funkcije pogledajte upute za multimedijalni sustav.

Odaberite "ON" ili "OFF".

POMOĆI PRI PARKIRANJU

Način rada



Funkcija vas upozorava ako je neko vozilo u području **B** i ako se približava vašem vozilu.

Kada se vozilo otkrije, kontrolna svjetla **2** svijetle na oba vanjska retrovizora **3**.

Napomena: redovito čistite vanjske retrovizore **3** kako bi kontrolna svjetla **2** ostala vidljiva.

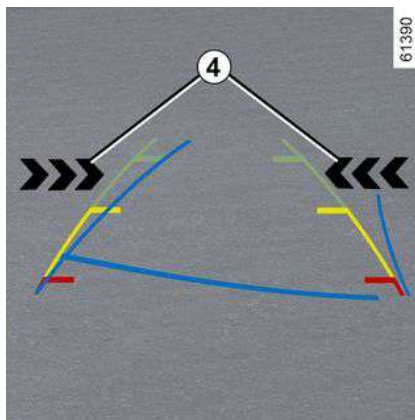

Kontrolna svjetla **4** na multimedijalnom zaslonu pokazuju vam na kojoj je strani otkriveno vozilo koje se približava.

Napomena: redovito čistite kameru kako ne bi bila zaklonjena.

Kontrolna svjetla **2** i **4** popraćena su zvučnim upozorenjem kada je uključen stupanj prijenosa za vožnju unazad i vozilo se kreće.

Ako je vozilo opremljeno kukom za vuču koju sustav prepoznaje i ako je priključena prikolica, upozorenje za izlaz s parkirališta automatski se deaktivira. Poruka "Pomoć pri vožnji nedostupna" prikazuje se na instrumentnoj ploči kako bi vas upozorila.

smetnje u radu

Ako je vozilo opremljeno kukom za vuču koju sustav prepoznaje i na vozilo je priključena prikolica, upozorenje pri likom izlaska iz parkirnog mjesta automatski se isključuje i na instrumentnoj se ploči prikazuje sljedeća poruka: "Pomoć pri vožnji nije dostupna".

Kada sustav otkrije pogrešku, na instrumentnoj se ploči prikazuje poruka "Provjerite bočne radare". Obratite se ovlaštenom predstavniku marke.



Zbog prisutnosti senzora iza branika, preporučljivo je bilo kakav postupak koji se izvodi na braniku (popravak, zamjenu, bojenje itd.) prepustiti kvalificiranom stručnjaku.

POMOĆI PRI PARKIRANJU

Ograničenja u radu sustava



Ograničenja u radu sustava

- Područje radara mora ostati čisto i ne njemu se ne smiju raditi izmjene kako bi se omogućio dobar rad sustava.
- Manje objekte (motocikle, bicikle, pješake itd.) koji se kreću prema vozilu sustav možda neće prepoznati.

Isključenje funkcije

Funkciju morate isključiti u sljedećim slučajevima:

- područje radara **A** je oštećeno (obloga stražnjeg branika);
- vozilo je opremljeno kukom za vuču koju sustav ne prepoznaje.

POMOĆI PRI PARKIRANJU

Upozorenja



Ova funkcija predstavlja dodatnu pomoć u vožnji. Ta funkcija ni u kojem slučaju ne zamjenjuje oprez i odgovornost vozača koji stalno mora imati kontrolu nad svojim vozilom.

Sustav se ni u kojem slučaju ne smije smatrati senzorom prepreke ili sustavom protiv sudara.

Zahvati/popravci sustava

- U slučaju udarca, položaji radara mogu se poremetiti i tako ometati funkciju. Isključite funkciju i obratite se ovlaštenom zastupniku.
- Svaki zahvat na području na kojem se nalaze radari (popravak, zamjenu, rad na karoseriji itd.) mora izvršiti kvalificirani stručnjak.

Samo je ovlašteni servis kvalificiran za obavljanje zahvata na sustavu.

U slučaju smetnji na sustavu

Rad sustava mogu ometati ili oštetiti određeni uvjeti kao što su na primjer:

- složeno okruženje (podzemno parkiralište, metalne strukture itd.)
- loši vremenski uvjeti (snijeg, jaka kiša, tuča, poledica itd.).

Opasnost od lažnih upozorenja ili neprikazivanja upozorenja

U slučaju da se sustav ponaša na neuobičajeni način, isključite ga i obratite se ovlaštenom zastupniku.

POMOĆI PRI PARKIRANJU

Sigurni izlazak iz vozila

Opis



Ova je funkcija dodatna pomoć u vožnji radi sigurnosti putnika u vozilu.

Svrha je funkcije "Sigurni izlazak iz vozila" upozoriti vozača i/ili putnike na potencijalnu opasnost prilikom otvaranja vrata kad je vozilo zaustavljeno.

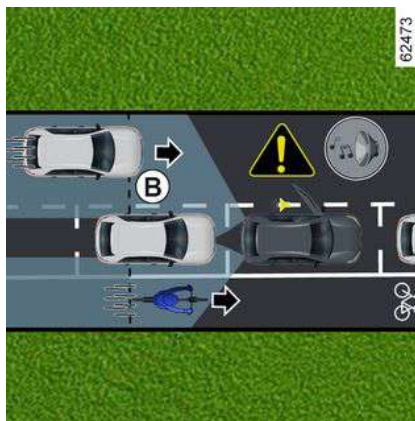

Na temelju informacija koje prenose senzori ugrađeni u svaku stranu stražnjeg branika (područje **C**) funkcija upozorava vozača na sljedeće:

- kada je drugo vozilo (ili motocikl, bicikl, pješak itd.) unutar područja otkrivanja **A**;
- i
- ako postoji opasnost od sudara s vozilom (ili motociklom, biciklom, pješakom itd.) u području **B**.

Osobitost



Pobrinite se da područje **C** oko radara sa svake strane obloge stražnjeg branika nije zaklonjeno (prljavštinom, blatom, snijegom itd.).

Ako je jedan od radara zaklonjen, na instrumentnoj ploči prikazuje se poruka "Bočni radari bez vidljivosti". Očistite područje na kojem se nalaze senzori. Funkciju morate isključiti u sljedećim slučajevima:

- područje radara **C** oštećeno je (obloga stražnjeg branika);
- vozilo je opremljeno kukom za vuču koju sustav ne prepoznaje.

POMOĆI PRI PARKIRANJU

Način rada



Kad se vrata otvore, ako se otkrije objekt koji se kreće, kontrolno svjetlo **1** prikazuje se na vanjskom retrovizoru **2** i, ovisno o vozilu, uključuju se unutarnja svjetla na prednjim vratima.

Napomena: redovito čistite vanjske retrovizore **2** da bi kontrolno svjetlo **1** ostalo vidljivo.



Ako je otkriveni objekt vrlo blizu, oglasit će se zvučni signal, zajedno s porukom upozorenja "Bočna prepreka otkrivena" **3** prikazanoj na instrumentnoj ploči.

Napomena: sustav ostaje aktivan neko vrijeme nakon isključivanja kontakta.

Uključivanje/isključivanje funkcije putem multimedijskog zaslona 4



Za uključivanje ili isključivanje funkcije pogledajte upute za multimedijalni sustav.

 Kad je vozilo otključano, funkcija se vraća na posljednji spremljeni status na multimedijalnom zaslonu.

Uvjeti kada sustav neće raditi

- vozilo se kreće i nije u potpunosti zaustavljeno;
- vozilo je zaključano izvana;

POMOĆI PRI PARKIRANJU

- postoje pokretni predmeti (motocikli, bicikli, pješaci, vozila itd.) koji se kreću prema vašem vozilu ili u njegovoj blizini malom brzinom, što sustav ne smatra rizikom;
- raspon senzora smještenih unutar obloge stražnjeg branika sakriven je predmetima, kao što su, primjerice, posebno široka vozila parkirana vrlo blizu vašeg vozila.

Ako je vozilo opremljeno kukom za vuču koju je sustav prepoznao, na instrumentnoj se ploči prikazuje poruka "Pomoćna sredstva za vožnju nisu dostupna" koja vas obavještava da funkcija ne radi.

Za izbor opreme koja odgovara vašem vozilu predlažemo vam da potražite savjet ovlaštenog zastupnika.

smetnje u radu

Kada sustav otkrije pogrešku, na instrumentnoj se ploči prikazuje poruka "Provjerite bočne radare". Obratite se ovlaštenom predstavniku marke.



Ova je funkcija dodatna pomoć pri vožnji i možda neće otkriti određena vozila ili predmete u pokretu u blizini vašeg vozila. Ova funkcija ni na koji način nije zamjena za budnost i odgovornost vozača i putnika u vozilu, koji su uvijek odgovorni za pažljivo praćenje na prometne situacije i provjeru područja prije napuštanja vozila.

U slučaju smetnji na sustavu
Određeni uvjeti (složeno okruženje, loši vremenski uvjeti itd.) mogu poremetiti ili oštetiti rad sustava, uz rizik od lažnih alarma.

HITNI POZIV

Ako je vozilo opremljeno, funkcija hitnog poziva može se koristiti za automatsko ili ručno pozivanje hitnih službi (bez naplate) u slučaju nezgode ili bolesti kako bi se smanjilo vrijeme potrebno za njihov dolazak na mjesto događaja.

Napomena: funkcija poziva u slučaju nužde je funkcionalna:

- u državama koje su pokrivene sustavima telematike i infrastrukturom povezanom i kompatibilnom sa sustavom;
- ovisno o pokrivenosti mrežom u geografskoj regiji u kojoj se vozilo vozi.

Ako koristite funkciju hitnog poziva za prijavu nezgode kojoj ste svjedočili, to podrazumijeva zaustavljanje na odgovarajućem mjestu u prometu kako bi hitne službe mogle locirati vaše vozilo i mjesto prijavljene nezgode.

U svakom slučaju poštujujte lokalno zakonodavstvo.



Hitni poziv koristite samo ako ste sudionik hitnog slučaja, ako ste svjedočili nezgodi ili ako se osjećate loše.

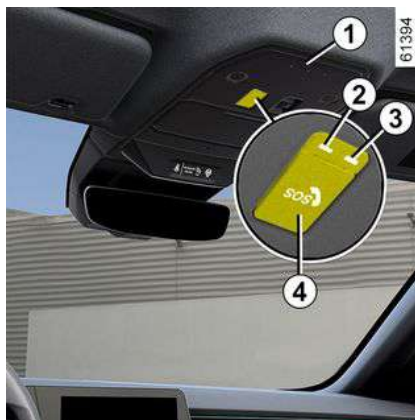

1. Mikrofon.
2. Kontrolno svjetlo rada sustava/kvara:
 - crveno: neispravnost u radu.
3. kontrolno svjetlo rada sustava:
 - zelena: radi (mreža je dostupna);
 - isključeno: ne radi (npr. mreža nije dostupna itd.);
 - trepće zeleno: poziv u tijeku.
4. Prekidač.
5. Zvučnik.



Poziv se uvijek odvija na sljedeći način:

- poziv se uspostavlja sa službama za hitne situacije;
- šalju se podaci koji se odnose na incident (pločica proizvođača, vrijeme poziva, posljednje lokacije, smjer vozila itd.);
- glasovna komunikacija odvija se sa službama za hitne situacije;
- ako je potrebno, naziva se pomoć za hitne situacije.

Postoje dva načina poziva u slučaju nužde:

- automatski način rada;
- Ručni način rada.

HITNI POZIV

Automatski načina rada

Poziv u slučaju nužde automatski se upućuje u slučaju nezgode koja je izazvala aktivaciju zaštitne opreme (predzatezača sigurnosnog pojasa, airbag itd.).



U slučaju nezgode, ako položaj i uvjeti u prometu dozvoljavaju, ostanite u blizini vozila kako biste

brzo mogli odgovoriti na poziv centra.

Ručni način rada



Kako biste ručno uputili poziv:

- kratko pritisnite poklopac **4**;
- povucite ga prema dolje;
- Pritisnite gumb **6** "SOS".

Ako se gumb pritisne pogreškom, poziv je moguće otkazati pritiskanjem i držanjem gumba **6** otprilike dvije sekunde prije nego što se poziv poveže s pozivnim centrom.

Čim se uspostavi poziv, može ga prekinuti samo pozivni centar.

smetnje u radu



U nekim slučajevima hitni poziv neće raditi (npr. slaba baterija, itd.).

Kada sustav otkrije smetnju u radu, kontrolno svjetlo **2** pojavljuje se u cr-

venoj boji duže od 30 minuta. Potražite što prije savjet Predstavnika marke.



Sustav radi s njemu namijenjenom baterijom. Životni vijek baterije otprilike je četiri godine (kontrolno svjetlo **2** pali se u crvenoj boji kako bi vas upozorilo).

Obratite se ovlaštenom predstavniku marke.

HITNI POZIV



Kako bi se zajamčila vaša sigurnost i ispravan rad sustava, svaki zahvat koji se izvodi na bateriji (skidanje, odspajanje itd.) mora izvesti osposobljeni stručnjak.

Postoji opasnost od teških opekotina ili strujnih udara.

Obavezno morate poštivati preporučene rokove zamjene (bez prekoračenja) kao što je navedeno u uputama za održavanje.

Akumulator je posebne vrste. Obavezno ga zamijenite istovjetnim akumulatorom.

Nazovite ovlaštenog zastupnika.



Sustav se ne može pratiti bez značajke hitnog poziva te neće biti pod stalnim nadzorom. Podaci se automatski i neprestano brišu, a sustav pohranjuje samo posljednja tri položaja vozila.

U skladu s lokalnim propisima, podaci se šalju samo u slučaju hitnog poziva. Prema podacima koji se šalju pozivnom centru odnosi se u skladu sa zakonima o zaštiti privatnih podataka primjenjivima u državi u kojoj se nalazite. Sustav pohranjuje podatke o povijesti aktivnosti najviše 13 sati. Vlasnik vozila ima pravo na pristup svojim podacima. Mogu zatražiti ispravljanje, brisanje ili zaključavanje podataka.

MULTI-SENSE

Ovisno o vozilu, sustav Multi-Sense omogućuje izbor između nekoliko načina vožnje koji utječu na vožnju, ambijentalno osvjetljenje i udobnost:

- svi su načini rada unaprijed konfigurirani te ih je moguće prilagoditi (unutarnje osvjetljenje itd.);
- način rada Perso ima mogućnost korisničkog prilagođavanja.

Ovisno o vozilu, načini vožnje utječu na sljedeće stavke:

- sila na upravljaču;
- dinamička kontrola vožnje;
- promjenjivi ovjes ➔ **194**;
- pogon na četiri kotača ➔ **193**;
- reakcija motora i mjenjača

Djeluju također na:

- osvjetljenje putničkog prostora i instrumentne ploče;
- informacije na instrumentnoj ploči i na multimedijском zaslону.



Postavke motora specifične su za svaki način vožnje i, osim načina rada Perso, ne mogu se prilagoditi.

Pristup izborniku

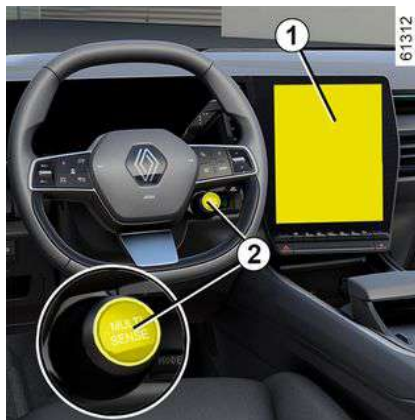

Ovisno o vozilu, sustavu "Multi-Sense" možete pristupiti:

- s multimedijskog zaslona **1**
- pomoću komande na kolu upravljača **2**.

Više informacija potražite u knjižici uputstava multimedijskog sustava.

Način rada Eco

Način rada Eco fokusiran je na uštedu energije. Upravljanje motorom, mjenjačem i razinom grijanja omogućuje smanjenje potrošnje ➔ **179**.

Ako je vozilo njime opremljeno, ovjes "Upravljanje šasijom" vrlo je podatan

(postavka Udobnost je zadana postavka) ➔ **194**.

Način rada Sport

Ovaj način rada omogućava pojačani odaziv motora i mjenjača. Upravljač je čvršći.

Ako je vozilo njime opremljeno, ovjes "Upravljanje šasijom" vrlo je krut (postavka Sport je zadana postavka) ➔ **194**.

Način rada za udobnost

Uz upotrebu standardnih postavki vozila, ovaj način rada nudi najbolji kompromis između udobnosti i dinamičnosti.

Ako je vozilo njime opremljeno, ovjes "Upravljanje šasijom" vrlo je podatan (postavka Udobnost je zadana postavka) ➔ **194**.



Nakon isključenja motora, vozilo se uvijek ponovno pokreće u Comfortnačinu rada.

MULTI-SENSE

Prilagođeni način rada

Ovaj način rada omogućuje cjelovito konfiguriranje elemenata vožnje, uključujući i odziv motora.

Položaj za snijeg

Ovaj način nudi optimalne performanse za upravljanje vozilom na sniježnoj podlozi.

Ako je vozilo njime opremljeno, ovjes "Upravljanje šasijom" vrlo je podatan (postavka Udobnost je zadana postavka) ➔ 194.

UVODNICI ZRAKA, KLIMA UREĐAJ

Uvodnici zraka: izlazi zraka

4

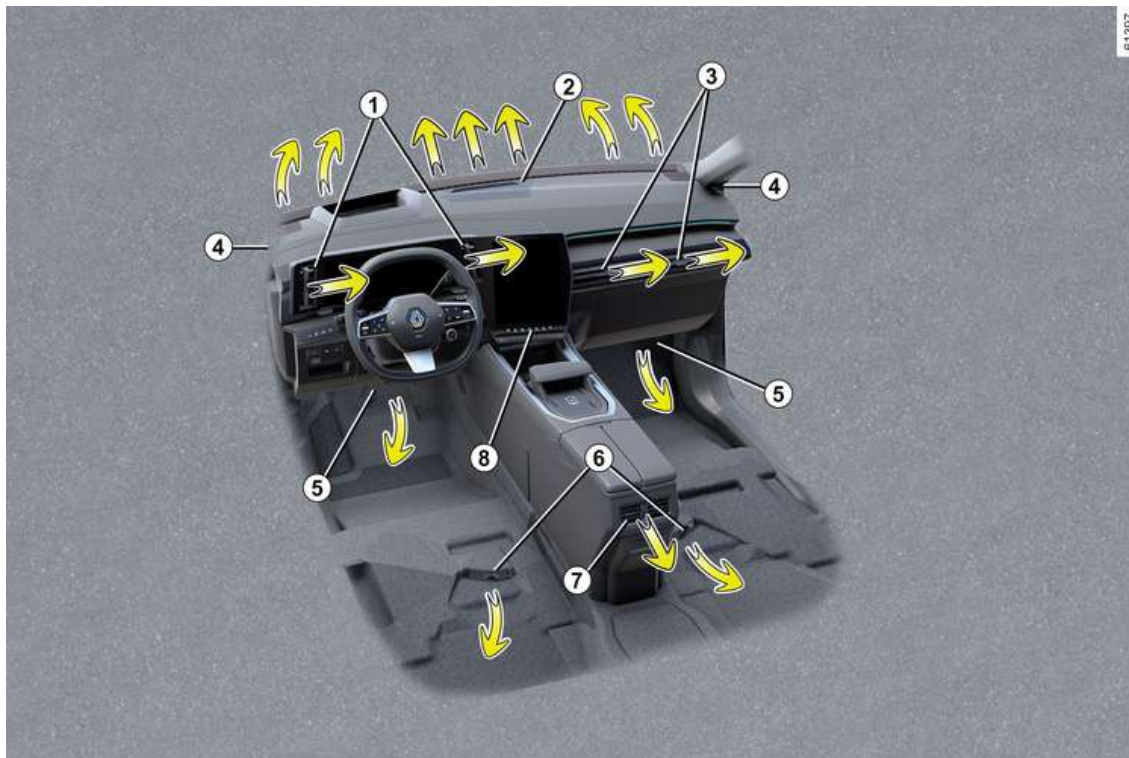

UVODNICI ZRAKA, KLIMA UREĐAJ

1. Uvodnici zraka na strani vozača
2. Otvor za odmagljivanje vjetrobranskog stakla
3. Uvodnici zraka za putnike
4. Otvor za odmagljivanje bočnog stakla
5. Otvori za grijanje nogu suvozača
6. Otvori za usmjeravane zagrijanog zraka prema nogama putnika u stražnjem dijelu
7. Središnji uvodnici zraka za putnike straga.
8. Komandna ploča

UVODNICI ZRAKA, KLIMA UREĐAJ

Uvodnici zraka na strani vozača 1



Usmjeravanje

Za usmjeravanje strujanja zraka okrenite uvodnike zraka **1** s pomoću jezičaca **9**.

Za zatvaranje: pomaknite jezičac **10** od kola upravljača preko točke otpora.

Za otvaranje: pomaknite jezičac **10** prema kolu upravljača.

Uvodnici zraka za putnike 3

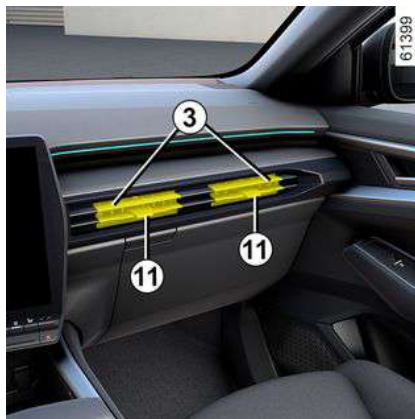

Usmjeravanje

Za usmjeravanje strujanja zraka okrenite uvodnike zraka s pomoću jezičaca **11**.

Za zatvaranje: pomaknite jezičac **11** prema vanjskoj strani prednje ploče preko točke otpora.

Za otvaranje: pomaknite jezičac **11** prema unutarnjoj strani prednje ploče.



Na uvodnike zraka nemojte pričvršćivati nikakve predmete (npr. nosač za telefon).

Postoji opasnost od oštećenja.



Protok zraka

Da biste upravljali protokom zraka iz uvodnika zraka **1** i **3**, spustite ili podignite kontrolu **12** na željenu razinu.

Za uklanjanje neugodnih mirisa u vašem vozilu upotrebljavajte samo sustave koji su tome namijenjeni. Obratite se ovlaštenom predstavniku marke.



Nemojte umetati ništa u sustav ventilacije (na primjer u slučaju neugodnih mirisa...)

Opasnost od oštećenja ili požara.

UVODNICI ZRAKA, KLIMA UREĐAJ

Stražnja sjedala



(ovisno o vozilu)

Usmjeravanje

Za usmjeravanje strujanja zraka okrenite uvodnike zraka **7** s pomoću jezika.

Protok zraka

Da biste provjerili protok zraka u uvodnicima zraka **7** okrenite gumb **13** da biste postigli odgovarajuću otvorenost:

- udesno: maksimalni protok zraka;
- ulijevo: zatvoreno.



Na uvodnike zraka nemojte pričvršćivati nikakve predmete (npr. nosač za telefon).

Postoji opasnost od oštećenja.



Nemojte umetati ništa u sustav ventilacije (na primjer u slučaju neugodnih mirisa...)

Opasnost od oštećenja ili požara.

Klima uređaj s automatskim upravljanjem

Komande



1. Pokazivač temperature na strani vozača.
2. Pokazivač brzine ventilacije.

3. Komanda za uključivanje funkcije "Sinkronizacija" SYNC (konfiguracija **A**).

4. Komanda za uključivanje grijanja sjedala vozača.

5. Komanda za uključivanje klima uređaja.

6. Komanda za uključivanje grijanja sjedala suvozača.

7. Komanda za uključivanje grijanja upravljača.

8. Indikator raspodjele zraka u putničkom prostoru.

9. Pokazivač temperature grijanja putničkog prostora.

10. Podešavanje temperature zraka na strani suvozača.

11. Podešavanje raspodjele zraka u putničkom prostoru.

12. Komanda za uključivanje funkcije "A/C MAX".

13. Recirkulacija zraka.

14. Komanda za uključivanje klima uređaja u AUTO načinu rada.

15. Odleđivanje/odmagljivanje stražnjeg stakla i, ovisno o vozilu, retrovizora.

16. Funkcija "CLEAR VIEW".

17. Prilagođavanje brzine ventiliranja i zaustavljanje sustava.

UVODNICI ZRAKA, KLIMA UREĐAJ

18. Podešavanje temperature zraka na strani vozača i komanda za uključivanje funkcije "Sinkronizacija" SYNC (konfiguracija **B**).

19. Komanda za uključivanje grijanog vjetrobranskog stakla (konfiguracija **B**).

vost, a da pritom ne povećava potrošnju goriva.

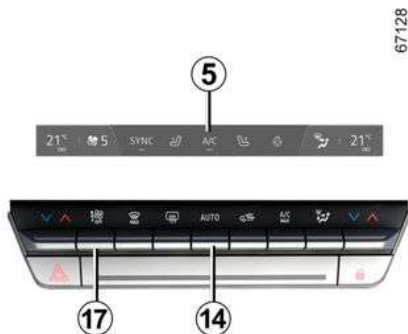

čuje se osobito za optimizaciju udobnosti na stražnjim sjedalima. Pritisnite gumb **14**, a zatim ponovno pritisnite prema gore kako biste uključili FAST način.

Kad se klima uređaj pokrene u automatskom načinu rada, sustav se vraća na zadnji korišteni program.



Pritiskom na bilo koji gumb osim gumba AUTO isključit će automatski način rada.

Promjena raspodjele zraka u putničkom prostoru

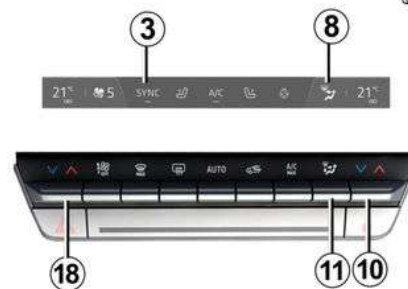

4 Uključivanje sustava

Nakon pokretanja vozila sustav se vraća na posljednji korišteni program.

Pritisnite komandu **14** da biste uključili sustav ili postavite komandu **17** na željenu brzinu ventilacije.

Zaustavljanje sustava

Pritišćite komandu **17** dok ne dosegne OFF ».

Uključivanje ili isključivanje klima uređaja

U automatskom načinu rada sustav upravlja aktiviranjem klima uređaja. I dalje ćete moći aktivirati ili deaktivirati sustav pritiskom na komandu **5**.

Automatski načina rada

Automatski klima uređaj je sustav koji jamči (osim u ekstremnim slučajevima upotrebe) udobnost u putničkom prostoru i održavanje dobre razine vidljivi-

Sustav djeluje na brzinu ventiliranja, raspodjelu zraka, recirkulaciju zraka, uključivanje ili isključivanje klima uređaja i temperaturu zraka.

Ovaj način rada se sastoji od tri programa po izboru :

AUTO: optimizira odabranu razinu udobnosti u skladu s vanjskim uvjetima. Pritisnite gumb **14**.

SOFT: omogućuje lakše i tiše postizanje željene razine temperature. Pritisnite gumb **14**, a zatim ponovno pritisnite prema dolje kako biste uključili SOFT način.

FAST: povećava protok zraka u putničkom prostoru. Taj način rada preporu-

UVODNICI ZRAKA, KLIMA UREĐAJ

Pritisnite **11** jednom ili više puta da biste odabrali raspodjelu zraka. Oda-brana raspodjela zraka **8** prikazuje se na multimedijском zaslону. Raspored položaja je sljedeći:



Dovod zraka je usmjeren prema otvorima za odmagljivanje vjetrobranskog stakla i prednjih bočnih stakala.



Dovod zraka usmjeren je prema otvorima za odmagljivanje prednjih bočnih stakala, otvorima za odmagljivanje vjetrobranskog stakala i nogama putnika.



Dovod zraka usmjeren je prema otvorima za odmagljivanje prednjih bočnih stakala, otvorima za odmagljivanje vjetrobranskog stakla, prema uvodnicima zraka na armaturnoj ploči i nogama putnika.



Dovod zraka prvenstveno je usmjeren prema uvodnicima zraka na armaturnoj ploči.



Dovod zraka usmjeren je prema uvodnicima zraka na armaturnoj ploči i nogama putnika.



Dovod zraka usmjeren je prvenstveno prema nogama putnika.

Podešavanje temperature zraka

Dvije su vrste podešavanja:

- neovisno podešavanje putničkog prostora
- podešavanje pomoću funkcije SYNC za sinkronizaciju suvozačeve i vozačeve strane.

Neovisno podešavanje putničkog prostora

S pomoću komandi **10** i **18** možete neovisno podešavati lijevu i desnu stranu.

Podešavanje pomoću funkcije SYNC

Pritisnite SYNC **3** na multimedijalnom zaslону ili, ovisno o vozilu, na komandi **10** ili **18**, a zatim SYNC da biste uskladili temperaturu na strani suvozača s temperaturom na strani vozača.

Da biste izašli iz te funkcije, ponovno pritisnite SYNC ili podesite temperaturu na suvozačevoj strani.

Podešavanje brzine ventilatora

U automatskom načinu rada, sustav upravlja brzinom ventiliranja koja je najpogodnija za dostizanje i održavanje udobnosti.

Brzinu ventilatora moći ćete i dalje podesiti pritiskom na komandu **17** da biste povećali ili smanjili brzinu ventilatora.

Funkcija “brzo postizanje dobre vidljivosti”

Pritisnite tipku **16** i uključuje se ugrađeno kontrolno svjetlo.

Ova funkcija brzo odmagljuje vjetrobransko staklo, stražnje staklo, prednje bočne prozore i bočne retrovizore (ovisno o vozilu). Automatski uključuje funkciju klima uređaja i odmrzavanja stražnjeg stakla.

Za izlazak iz te funkcije pritisnite tipku **14** ili **16**.



Neke tipke imaju radno svjetlo koje označava radno stanje.

UVODNICI ZRAKA, KLIMA UREĐAJ

Odleđivanje i odmagljivanje stražnjeg stakla

67128



Pritisnite tipku **15** i uključuje se ugrađeno kontrolno svjetlo. Ova funkcija omogućuje brzo odmagljivanje stražnjeg stakla i grijanih retrovizora (za vozila koja su njima opremljena).

Da biste izašli iz te funkcije, ponovno pritisnite tipku 15. Odmagljivanje automatski prestaje.

Funkcija "A/C MAX"

Funkcija "A/C MAX" korisniku omogućava osjećaj maksimalne snage sustava klima uređaja bez ikakvih ograničenja ili kompromisa povezanih s akustikom i osjećajem prevelike hladnoće ruku i lica.



Ta funkcija uključuje automatske izmjene:

- temperatura programirana na hladno;
- raspodjela zraka među putnicima;
- maksimalni protok zraka;
- uključivanje klima uređaja;
- recirkulacija zraka.

Pritisnite gumb **12** da biste uključili funkciju. Za najbolje performanse isključite način rada ECO.

Uključivanje recirkulacije zraka (izolacija putničkog prostora)

Ovom funkcijom upravlja se automatski, ali je možete uključiti i ručno. U tom slučaju rad se potvrđuje uključanjem kontrolnog svjetla koje je ugrađeno u gumb **13**.



Odmagljivanje/odleđivanje prioritarno je pred recirkulacijom zraka.

Upotreba u ručnom načinu rada

Pritisnite tipku **13** i uključuje se ugrađeno kontrolno svjetlo.

Duže korištenje tog položaja može dovesti do neugodnih mirisa, neobnavljajna zraka kao i do stvaranja pare na staklima.

Stoga se savjetuje povratak u automatski način rada ponovnim pritiskom tipke čim recirkulacija zraka više nije potrebna **13**.

Funkcija "Favoriti"



Ovisno o vozilu, pritiskom na komandu na upravljaču **20** mogu se aktivirati sljedeće funkcije u skladu sa spremjenim prethodno definiranim postavkama upotrebe:

UVODNICI ZRAKA, KLIMA UREĐAJ

- grijani upravljač
- grijana sjedala.

Za više informacija o programiranju ove funkcije pogledajte upute za multimedijsku opremu.

Način rada ECO



U izborniku MULTI-SENSE dostupnom na multimedijskom zaslonu **21** ili pritiskom na prekidač **22** možete uključiti način ECO koji utječe na razinu grijanja i smanjuje potrošnju goriva.

Kontrolno svjetlo ECO koje se nalazi ispod prikaza temperature na multimedijskom zaslonu **21** obavještava vas da je uključen način ECO.

Klima uređaj: programiranje

Programiranje klima uređaja

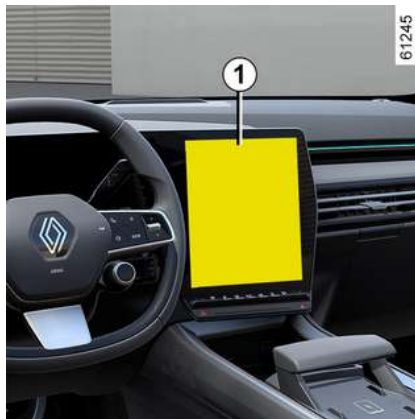

Dok vozilo miruje i motor je uključen, u svijetu "Vozilo" **2** na multimedijskom zaslonu **1** pritisnite izbornik "Električno", **3** a zatim karticu "Punjenje i klimatizacija" da biste pristupili postavkama.

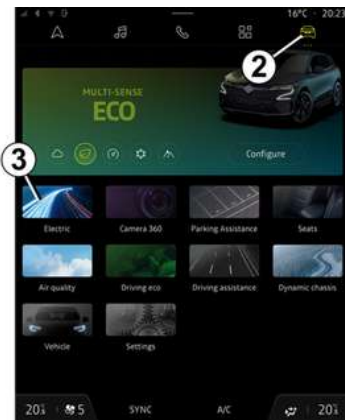

Možete spremiti nekoliko programa udobnosti uključivanjem sljedećih postavki:

- podešavanje temperature;
- programiranje vremena do kojeg vozilo mora biti spremno;
- odabir dana kada se program mora ponoviti.

Spremljene programe možete uključiti ili isključiti.

Napomena: klima uređaj možete programirati pomoću aplikacije za pametni telefon.

Više informacija potražite u knjižici uputstava multimedijskog sustava.



Odgovornost vozača prilikom parkiranja ili zaustavljanja vozila

Nikada ne ostavljajte dijete, nesamostalnu odraslu osobu ili životinju u vozilu kada ga napuštate, čak niti na kratko.

Kada je vani vruće /ili sunčano, temperatura u unutrašnjosti putničkog prostora brzo raste.

OPASNOST OD SMRTI ILI TEŠKIH OZLJEDA.

Aktivira se "Programiranje"

Funkcija se pokreće prije vremena koje je programirao kupac, tako da vozilo postiže ugodnu temperaturu do trenutka kad stigne, ako:

- je poklopac motora zatvoren
- Razina napunjenosti pogonskog akumulatora iznosi više od 7.5 %.
- zaustavljanje motora
- vozač nije u vozilu.

Kontrolno svjetlo  se pali na instrumentnoj ploči.

Trenutno uključivanje klima uređaja

Trenutno pokretanje klima uređaja moguće je ako:

- je poklopac motora zatvoren
- Razina napunjenosti pogonskog akumulatora iznosi više od 7.5 %.
- zaustavljanje motora
- vozač nije u vozilu.

Postupak trenutnog uključivanja klima uređaja razlikuje se od programiranja:

- mora se pokrenuti s vašeg pametnog telefona;
- funkcije grijanja upravljača i sjedala, ako je vaše vozilo njima opremljeno, uključuju se automatski;
- funkcija se zaustavlja nakon otprilike 10 minuta.

Više informacija potražite u knjižici uputstava multimedijskog sustava.

Zaustavljanje programiranog klima uređaja

Klima uređaj automatski se zaustavlja približno deset minuta nakon postavljenog vremena završetka.

No funkciju je moguće uključiti ako:

- motor radi;
- Razina napunjenosti pogonskog akumulatora niža je od 7 %;

- poklopac motornog prostora je otvoren;
- pritisnete jedan od prekidača na upravljačkoj ploči;
- vozač je u putničkom prostoru otprilike 20 sekundi.

Napomena: ti su uvjeti primjenjivi i za trenutačno isključivanje klima uređaja.

Ako je vozilo parkirano duže vrijeme bez otvaranja vrata s barem jednim aktivnim rasporedom predklimatiziranja, funkcija će se isključiti od trećeg uključеног pokretanja predklimatiziranja. Funkcija će biti dostupna kad se otvore neka vrata vozila.

Klima uređaj: informacije i savjeti za upotrebu

Savjeti za upotrebu

U nekim slučajevima (klima uređaj je isključen, recirkulacija zraka je isključena, brzina ventilacije je nula ili je mala itd.) možete ustanoviti stvaranje pare na staklima i na vjetrobranskom staklu vozila.

U slučaju kondenzacije, upotrijebite funkciju "**brzog postizanja dobre vidljivosti**" kako biste uklonili kondenzaciju, a zatim radije upotrijebite klima uređaj u automatskom načinu rada kako biste spriječili njezino stvaranje.

UVODNICI ZRAKA, KLIMA UREĐAJ



Nemojte umetati ništa u sustav ventilacije (na primjer u slučaju neugodnih mirisa...)

Opasnost od oštećenja ili požara.

Potrošnja goriva

Normalno je ustvrditi povećanje potrošnje goriva (posebice u gradskoj vožnji) za vrijeme rada klima uređaja.

Za vozila opremljena klima uređajem bez automatskog načina rada, isključite sustav kad vam više nije potreban.

Savjeti za smanjenje potrošnje, a time i za pomoć u očuvanju okoliša

Vozite s otvorenim uvodnicima zraka i sa zatvorenim prozorima. Ako vozilo ostane parkirano na jakom suncu, otvorite vrata na nekoliko minuta prije pokretanja motora da izađe vrući zrak.

Održavanje

Potražite u knjižici održavanja vašeg vozila informaciju o učestalosti kontrole.



Redovito upotrebljavajte klima uređaj, čak i po hladnom vremenu, uključujući ga barem jednom mjesečno na otprilike 5 minuta.

smetnje u radu

Općenito, u slučaju neke smetnje u radu, potražite savjet kod Predstavnika marke.

– Smanjena učinkovitost odmrzavanja, odmagljivanja ili klimatiziranja zraka.

Uzrok tomu može biti zaprljanost uloška filtra putničkog prostora.

– Nema stvaranja hladnog zraka.

Provjerite pravilnu podešenost komandi i ispravnost osigurača. U protivnom prekinite rad sustava.

Posebni slučajevi hibridnih verzija

Klimatizacijski sustav vozila upotrebljava se za hlađenje pogonskog akumulatora.

Dugotrajni pad učinkovitosti klimatizacijskog sustava može dovesti do preranog gubitka učinkovitosti pogonskog akumulatora.

Prisutnost vode ispod vozila

Nakon duže upotrebe klima uređaja normalno je da ima vode ispod vozila. Do toga dolazi uslijed kondenzacije.



Nemojte otvarati sustav rashladnog plina.

Rashladni plin je opasan za oči i za kožu.

Rashladna tekućina

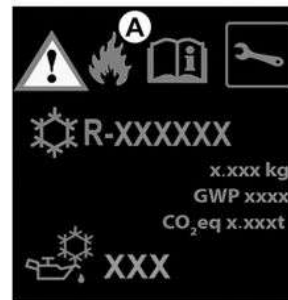

Sustav rashladnog plina (čije su neke komponente hermetički zatvorene) može sadržavati fluorirane stakleničke plinove.

UVODNICI ZRAKA, KLIMA UREĐAJ

Ovisno o vozilu, sljedeće informacije bit će navedene na naljepnici **A** koja se nalazi u motornom prostoru.

Prisutnost i položaj informacija na naljepnici **A** ovisi o vozilu.



Vrsta rashladnog plina.



Vrsta ulju u sustavu klima uređaja



Zapaljivi proizvod



Pogledajte korisnički priručnik vozila



Održavanje

x.xxx kg	(1) Količina rashladnog plina u vozilu.
GWP xxxxx	(2) Potencijal globalnog zagrijavanja (ekvivalent CO ₂).
CO ₂ ekv. x, xxxt	(3) Količina u težini i ekvivalentu CO ₂ .

Dodatne informacije

Ovisno o oznaci i ovisno o vrsti rashladnog plina:

Rashladni plin R-1234yf

– **(1)** 0,689 kg

- **(2)** GPWP 4
- **(3)** 0,003 t



Nemojte otvarati sustav rashladnog plina.

Rashladni plin je opasan za oči i za kožu.



Prije provođenja bilo kakvih zahvata u motornom prostoru, morate isključiti kontakt ➔ **161**.

MULTIMEDIJSKA OPREMA

Zaslon multimedijalnog sustava



Položaj i rad opreme može se razlikovati ovisno o vozilu.

1. Multimedijski zaslon.
2. Dvije utičnice za multimediju USB-C na središnjoj konzoli.
3. Komanda ispod upravljača.
4. Upravljanje telefonom.
5. Dvije utičnice za multimediju USB-C.
6. Dvije utičnice za multimediju USB-C u središnjem naslonu za ruke stražnje klupe.



Više informacija potražite u knjižici uputstava multimedijalnog sustava.

Multimedijski priključci "USB-C"

USB-C multimedijski priključci **2, 5 i 6** mogu se upotrebljavati za punjenje dodatne opreme uz maksimalnu snagu od 15 W (5 V) po priključku.

Napomena: priključak multimedijalnog sustava USB-C **2** omogućuje i prijenos podataka.



Priključujte samo dodatnu opremu kojoj je maksimalna snaga 15 W.
Opasnost od požara.

MULTIMEDIJSKA OPREMA

Mikrofon



Mikrofon 7 (za telefon i glasovnog pomoćnika)



Upotreba telefona

Podsjećamo vas da ste obavezni poštivati zakone na snazi koji se odnose na upotrebu ove vrste uređaja.

Bežični punjač



Bežični punjač 8 → 320

OPREMA U PUTNIČKOM PROSTORU

Električni podizači stakala.

Ovi sustavi rade s uključenim ili isključenim kontaktom do otvaranja jednih od prednjih vrata (ograničeno na otprilike 3 minute).



Odgovornost vozača

Nikada nemojte ostaviti karticu ili ključ u vozilu s djetetom, nesamostalnom odraslom osobom ili kućnim ljubimcem, čak ni nakratko.

Naime, ono bi moglo dovesti u opasnost sebe ili druge osobe pokretanjem motora, uključivanjem opreme kao na primjer podizača stakala ili pak zaključati vrata.

U slučaju priklještenja nekog dijela tijela, odmah promijenite smjer kretanja stakla pritiskom na odgovarajući prekidač.

Postoji opasnost od teških ozljeda.

Električni impulsni podizači stakala



Nakratko pritisnite ili povucite prekidač prozora do kraja: staklo se podiže ili spušta do kraja. Djelovanjem na prekidač prekida se pomicanje stakla.

Napomena : stražnja se stakla ne mogu spustiti do kraja.

S mjesta vozača upotrijebite prekidač:

1. za staklo na strani vozača;
2. za staklo na strani suvozača;
3. i 5 za putnike straga;
4. za zaključavanje stražnjih stakala.



Napomena: nakon što se stražnja stakla zaključaju, na instrumentnoj se ploči pojavljuje poruka "Stražnja stakla zaključana".

S putničkog sjedala pritisnite prekidač **6**.



Ne oslanjajte predmete na otvoreno staklo: postoji opasnost od oštećenja podizača stakla.

Napomena: ako staklo naiđe na otpor pri kraju hoda (npr.: grana sa stabla), zaustavlja se te se ponovno spušta za nekoliko centimetara.

OPREMA U PUTNIČKOM PROSTORU

nemoguće je upravljati električnim impulsnim podizačem stakla

Električni impulsni podizač stakla ima toplinsku zaštitu: ako pritisnete prekidač za prozor više od 16 puta uzastopno, prelazi u način zaštite (zaključavanje prozora).

Možete učiniti sljedeće:

- upotrijebite električni impulsni podizač stakla kratko i s intervalima od otprilike 30 sekundi;
- dok motor radi, prozor će se otključati nakon otprilike 20 minuta neaktivnosti na električnom prekidaču prozora.

Daljinsko otvaranje/zatvaranje stakala

Prilikom otključavanja vrata izvana, ako **pritisnete i držite gumb za otključavanje na kartici**, automatski će se otvoriti sva stakla s električnim impulsnim podizačem stakala.

Prilikom zaključavanja vrata izvana, ako **pritisnete i držite gumb za zaključavanje na kartici**, automatski će se zatvoriti sva stakla s električnim impulsnim podizačem stakala.

Preporuča se da se na sustav djeluje samo ako korisnik dobro vidi vozilo i ako se nitko ne nalazi u vozilu.



Sigurnost putnika

Vozač može blokirati rad podizača prednjih i stražnjih stakala svim putnicima (kao i stakla vozača) pritiskom na prekidač **4**. Prikazuje se poruka potvrde na instrumentnoj ploči.

smetnje u radu

U slučaju kvara prilikom zatvaranja prozora, sustav se vraća u normalni način rada: povucite dotični prekidač prema gore koliko god puta je potrebno da biste u potpunosti zatvorili prozor (on će se postupno zatvoriti), držite prekidač (još uvijek u položaju zatvaranja) jednu sekundu, a zatim u potpunosti spustite i ponovno podignite staklo kako bi se sustav ponovno pokrenuo.

Po potrebi, obratite se vašem Predstavniku marke.



Prilikom zatvaranja stakala pazite da nijedan dio tijela (ruka, dlan itd.) ne viri iz vozila.

Postoji opasnost od teških ozljeda.

Neprozirni panoramski krovni otvor

Panoramski krov od neprozirnog stakla podijeljen je u dva dijela (prednji i stražnji).

Može postati potpuno neproziran ili potpuno proziran. Također možete učiniti samo jedan dio neprozirnim (prednji ili stražnji).

Svaki prijelaz ili zahtjev za prijelaz popraćen je animacijom koja predstavlja krov.

Način rada



Kako bi **cijeli krov** bio neproziran ili proziran, pritisnite i držite prekidač **1**.

61414

OPREMA U PUTNIČKOM PROSTORU

Da biste **jedan od odjeljaka (prednji ili stražnji)** promijenili u neprozirni ili prozirni način rada, kratko pritisnite prekidač **1** onoliko puta koliko je potrebno.

Napomena: prije nego što ponovno pritisnete prekidač **1**, trebate pričekati da se dovrši prethodno odabrana radnja.

Ovisno o vozilu, vozilom je moguće upravljati i putem glasovne naredbe. Više informacija potražite u uputama za multimedijski sustav.

i Krov postaje potpuno neproziran nakon što se vrata zaključaju ili kada vozilo prijeđe u stanje mirovanja (dok su vrata otključana i motor isključen, instrumentna ploča i/ili multimedijski zaslon isključeni).

i Kada se instrumentna ploča i multimedijski zaslon uključe (slijed dobrodošlice) ili kada se pritisne gumb za pokretanje/zaustavljanje motora, krov se prilagođava postavci spremljenoj prije zadnjeg stavljanja vozila u stanje mirovanja ili kada su vrata bila zaključana.

Ograničenja rada

U vrlo hladnim vremenskim uvjetima panoramski krov može imati ograničenu funkcionalnost (smanjena pokretljivost) ili možda uopće ne radi.

Unutarnje osvjjetljenje

Svjetla za čitanje



OPREMA U PUTNIČKOM PROSTORU



4

Dodirnite svjetlo za čitanje **1**, **2** ili **3** da biste aktivirali:

- stalno osvjetljenje;
- trenutačno gašenje.

Napomena:

- Nije potrebno pritisnuti svjetla da biste uključili ili isključili osvjetljenje. Potrebno je samo uključiti kontakt;
- možete aktivirati/deaktivirati uključivanje svjetla za čitanje pri otvaranju vrata uz pomoć multimedijskog zaslona ➔ **131**.



Otključavanje i otvaranje vrata ili prtlja-žnika dovodi do paljenja vremenski po-dešenog stropnog svjetla i svjeta-la.

Svjetlo prtljažnika



Svjetlo **4** uključuje se pri otvaranju vrata prtljažnika.



Otključavanje i otvaranje vrata ili prtlja-žnika dovodi do paljenja vremenski po-dešenog stropnog svjetla i svjeta-la.

Sjenilo

Prednje sjenilo



Spustite sjenilo **2**.

Ogledala u sjenilu za sunce

(ovisno o vozilu)

Podignite poklopac **1**. Rasvjeta **3** je automatska.

OPREMA U PUTNIČKOM PROSTORU



U vožnji nemojte zaboraviti zatvoriti poklopac ogledala u sjenilu.

Opasnost od ozljeda



Utičnica za dodatnu opremu

Utičnice za dodatnu opremu 1



Dodatne utičnice **1** možete upotrebljavati za spajanje dodatnih uređaja.



Priključujte samo dodatnu opremu kojoj je maksimalna snaga 120 vata (12 V).

Ako se istovremeno upotrebljava više utičnica za dodatnu opremu, ukupna snaga priključene dodatne opreme ne smije prelaziti 180 vata.

Opasnost od požara.

PRETINCI ZA ODLAGANJE, UREĐENJE PUTNIČKOG PROSTORA

Pretinac za odlaganje u prednjim vratima 1



U njih se može staviti boca od 1,5 litre.



Niti jedan predmet ne smije se nalaziti na podu (područje ispred vozača) jer u slučaju naglog kočenja ti predmeti mogu skliznuti pod papučice te tako onemogućiti njihovu upotrebu.

Pretinac u sjenilu 2



U njega se mogu pričvrstiti kartice autocesta, karte.



Tvrdi, teški ni šiljati predmeti ne smiju se postavljati u "otvorene" pretince za odlaganje na način koji omogućuje da budu izbačeni na putnike tijekom naglog skretanja, kočenja ili u slučaju da se aktiviraju airbags.

Pretinac za odlaganje na središnjoj konzoli / područje indukcijskog punjenja 3

Za više detalja o području indukcijskog punjenja pogledajte upute za multimedijску opremu.



Ovisno o državi i pretplati, područje indukcijskog punjenja **3** ujedno je područje za odlaganje pametnih telefona s digitalnim ključem ➔ **58**.

PRETINCI ZA ODLAGANJE, UREĐENJE PUTNIČKOG PROSTORA

i Ne smijete ostaviti nijedan predmet (karticu za pokretanje, USBizbrisivi memorijski pogon ili SDkarticu, kreditnu karticu, nakit, ključ, kovanice itd.) u području indukcijskog punjenja **3** kada punite telefon. Uklonite sve magnetske kartice ili kreditne kartice iz zaštitne maske za telefon prije postavljanja telefona u područje indukcijskog punjenja **3**

i Predmeti ostavljeni u području indukcijskog punjenja **3** mogu se pregrijati. Savjetujemo vam da ih stavite u područja predviđena za tu namjenu (pretinac za odlaganje, pretinac štitnika za sunce, itd.).

Pretinac za odlaganje na strani suvozača 4

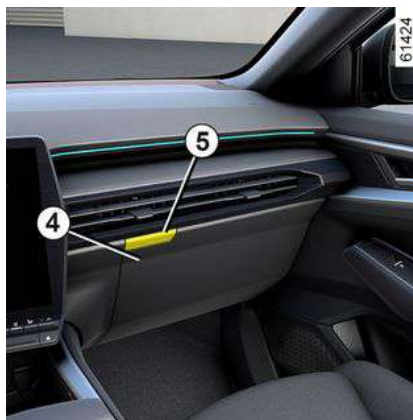

Da biste ga otvorili, pritisnite tipku **5**.

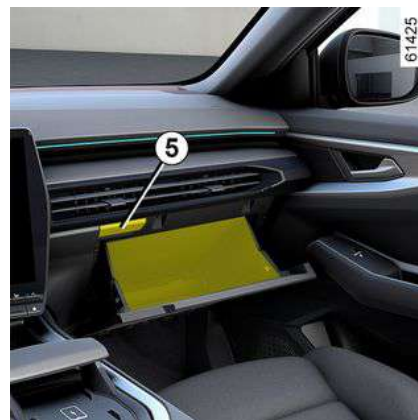

Pretinac za odlaganje u središnjem naslonu za ruke 6



PRETINCI ZA ODLAGANJE, UREĐENJE PUTNIČKOG PROSTORA

Podignite poklopac **7** središnjeg naslona za ruke pritiskom na tipku **8**.



Nemojte stavljati nikakve predmete na pretinac za odlaganje u središnjem naslonu za ruke jer bi to moglo ometati airbag i/ili dovesti do ozljede prilikom napuhavanja.



Nemojte voziti uz središnji naslon za ruke u otvorenom položaju jer bi to moglo ometati ispravan rad airbag i/ili dovesti do ozljede prilikom napuhavanja.



U zavoju, prilikom ubrzanja ili kočenja, pazite da u posudi u držaču limenki nema previše tekućine.
Opasnost od povreda ako je tekućina vruća i/ili od curenja.

4



Držači čaša 9



Ovisno o vozilu, držač čaša može biti opremljen pričvrsnim kucicama kako bi čaša ostala na mjestu.

U njih možete spremati i pomičnu pepeljaru, limenke itd.

Pretinci za odlaganje u stražnjim vratima 10

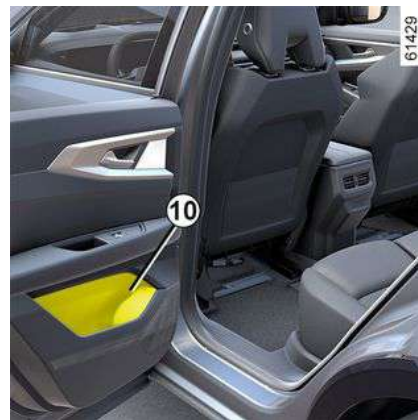

U njima se može čuvati boca od 0,5 litre ili boca od 1 litra, ovisno o vozilu.

PRETINCI ZA ODLAGANJE, UREĐENJE PUTNIČKOG PROSTORA

Mrežice za odlaganje u stražnjim sjedalima 11



(ovisno o vozilu)



Tvrđi, teški ili šiljati predmeti ne smiju se stavljati u "otvorene" pretince za odlaganje na način koji omogućuje da budu izbačeni na putnike tijekom naglog skretanja, kočenja ili u slučaju sudara.

Ručka za pridržavanje 12



Služi za pridržavanje u vožnji.

Pomoću njega možete ući u vozilo ili izaći iz njega.

Središnji stražnji naslon za ruke 13



PRETINCI ZA ODLAGANJE, UREĐENJE PUTNIČKOG PROSTORA

Da biste pristupili središnjem naslonu za ruke **13**, povucite remen **14**.

i Obavezno pohranite držače za čaše **15** prije nego što zatvorite naslon za ruke.

! Pri zatvaranju naslona za ruke pazite da nijedan dio (ruke, šake, prsti itd.) nije u blizini područja zaključavanja.
Opasnost od priklještenja.

Držači za čaše **15**

! U zavoju, prilikom ubrzanja ili kočenja, pazite da u posudi u držaču limenki nema previše tekućine.
Opasnost od opekotina ako se proliju/procure vruće tekućine/napitci .

Pretnac za odlaganje **16** u središnjem naslonu za ruke stražnjeg sjedala



Podignite poklopac **17**

i Tijekom vožnje provjerite je li poklopac **17** pravilno zatvoren.
U slučaju naglog kočenja postoji opasnost od slučajnog zatvaranja poklopca.

Nosač za tablet **18**

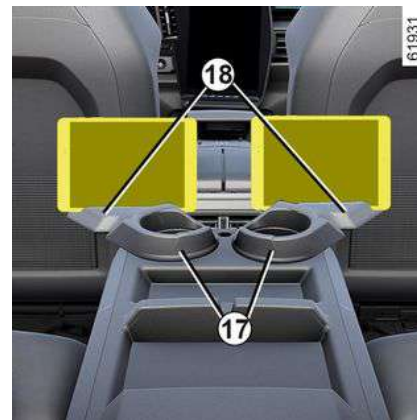

Zakrenite držače čaša **17**, a zatim umetnite tablet u kućište da bi stajao na mjestu.

i Kućišta se smiju koristiti samo za pohranu tableta ili pametnih telefona.

PRETINCI ZA ODLAGANJE, UREĐENJE PUTNIČKOG PROSTORA

Nosač za skije 19



Ako u prtljažnom prostoru želite nositi duge predmete (skije itd.), povucite re-

men **20** koji se nalazi iza središnjeg naslona za glavu kako biste spustili središnje sjedalo.

 Prije spuštanja središnjeg naslona sjedala provjerite je li središnji naslon za ruke pravilno zaključan u kućištu.

 Kad je središnje sjedalo spuštено, prije spuštanja bočnog sjedala pazite da dijelovi tijela (ruke, šake, prsti itd.) ne strše i/ili da se ne nalaze blizu sustava zaključavanja **21**.
Opasnost od priklještenja.

PRIJEVOZ PREDMETA

Prostor za odlaganje ispod klupe

Stražnja polica, uklanjanje

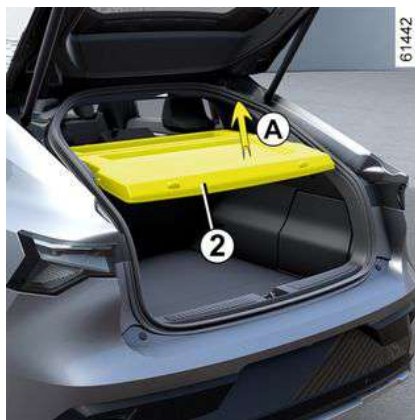

- Otkvačite dva konopca **1** iz prtljažnika;
- podignite policu **2** da biste je otkvačili (pokret **A**);
- povucite policu prema sebi.

Za ponovno postavljanje postupite obrnutim redoslijedom.



Nemojte stavljati teške ili tvrde predmete na policu. U slučaju naglog kočenja ili nesreće, ti predmeti mogu ugroziti putnike u vozilu.

PRIJEVOZ PREDMETA U PRTLJAŽNIKU

Predmete koje prevozite uvijek postavljajte na način da se oni većim dijelom oslanjaju na:



- Naslon stražnje klupe pri uobičajenom opterećenju (na primjer **A**).
- nasloni prednjih sjedala s preklopljenim naslonima stražnjih sjedala ako se radi o maksimalnom opterećenju (na primjer **B**).

Predmete koji se prevoze treba ravnomjerno rasporediti po cijelom utovarnom prostoru.

Ako morate odložiti predmete na preklopljeni naslon, obavezno skinite naslone za glavu prije preklapanja naslona tako da što više priljubite naslon uz sjedište.

PRIJEVOZ PREDMETA



Uvijek stavljajte najteže predmete na pod. Ako je vozilo njima opremljeno, upotrebljavajte mjesta za učvršćivanje tereta **1** koja se nalaze na ploči poda prtljažnika. Teret se mora rasporediti tako da niti jedan predmet, u slučaju naglog kočenja, ne može biti odbačen prema naprijed na putnike. Privežite stražnje sigurnosne pojaseve čak i kad nema putnika na stražnjim sjedalima.

Vuča

i **Dozvoljeno opterećenje vučnog priključka, najveća dopuštena masa prikolice s aktiviranim kočnicom i bez kočnice: → 381.**
Odabir i postavljanje kuke za vuču

Kuka za vuču (poprečni nosač i prsten za vuču) koja nije izvorno montirana na vozilo: cijela kuka za vuču i nosači ne smiju prelaziti 32 kg.

Uređaj za vuču ne smije ometati dijelove rasvjete ili registarsku pločicu kada se ne koristi.

U svakom slučaju poštujujte važeće popise zemlje u kojoj se nalazite. Za postavljanje kuke za vuču i njene uvjete upotrebe, pogledajte uputstvo za postavljanje opreme. Preporuča se sačuvati to uputstvo zajedno s ostalom dokumentacijom vozila.

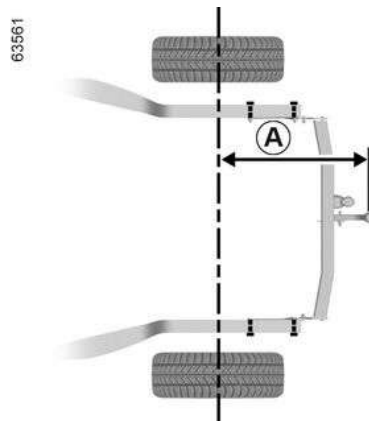

Maksimalna duljina **A**: 1042 mm.

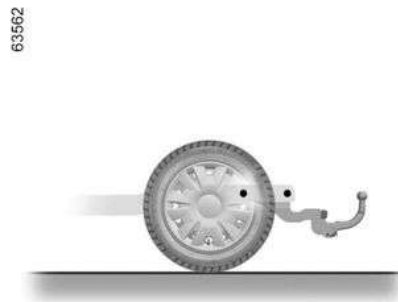

PRIJEVOZ PREDMETA

Krovne šipke, aerodinamičko krilce

Pristup pričvrsnim mjestima

Vozila koja nisu opremljena uzdužnim krovnim nosačima



Otvorite vrata da biste pristupili pričvrsnim mjestima 1.



Za informacije o ponudi opreme koja odgovara vašem vozilu predlažemo vam da potražite savjet ovlaštenog zastupnika.

Za ugradnju kuke za vuču i njene uvjete upotrebe, pogledajte uputstvo proizvođača za postavljanje. Preporuča se sačuvati to uputstvo zajedno s ostalom dokumentacijom vozila.

Maksimalno dopušteno opterećenje na krovu → 381.



Kada se originalni krovne šipke, koje su homologirale naše tehničke službe, isporučuju s vijcima, koristite te vijke isključivo za pričvršćivanje krovnih nosača na vozilo.

Mjere opreza pri upotrebi

Rukovanje vratima prtljažnika

Prije rukovanja vratima prtljažnika, provjerite predmete i/ili opremu (nosač bicikla, krovnu kutiju itd.) na krovnim nosačima: moraju biti ispravno postavljene

ni i dobro pričvršćeni te ne smiju omogućavati ispravan rad vrata prtljažnika.

Aerodinamičko krilce A



Zabranjeno je pričvršćivanje bilo kakve nosive opreme (nosača bicikla, kutije za prtljagu itd.) koja se naslanja na aerodinamičko krilce ili na vrata prtljažnika. Za postavljanje nosivog mehanizma na vozilo, obratite se ovlaštenom Predstavniku marke.

PRISTUP MOTORU, RAZINE

Poklopac motornog prostora

Za otvaranje povucite ručicu **1** na lijevoj strani armaturne ploče.



Prije provođenja bilo kakvih zahvata u motornom prostoru morate isključiti kontakt.



Izbjegavajte vršenje pritiska na poklopac motora: opasnost od slučajnog zatvaranja poklopca motora.

Sigurnosno odbravljivanje poklopca motornog prostora



Za odbravljivanje, gurnite polugu **2** ulijevo dok podižete poklopac motora.



Prilikom izvođenja zahvata u blizini motora, motor može biti zagrijan. Osim toga, motoventilator se može uključiti u svakom trenutku. Naljepnica  u motornom prostoru ukazuje na to.
Opasnost od ozljeda

Otvaranje poklopca motornog prostora



Podignite poklopac motornog prostora i usmjeravajte ga – poklopac motornog prostora drže dva podupirača **3**.



Prilikom zahvata ispod poklopca motornog prostora, provjerite da je ručica brisača stakla u zaustavljenom položaju.
Opasnost od ozljeda

5

PRISTUP MOTORU, RAZINE

Zatvaranje poklopca motora

Prije zatvaranja, provjerite da niste nešto zaboravili u motornom prostoru.

Da biste ponovo zatvorili poklopac motornog prostora, pridržavajte ga na sredini i ispustite ga oko 30 cm od položaja zatvaranja.

Po potrebi pritisnite poklopac da se u potpunosti zabravi.



Nikada nemojte rukovati potpornjima pri zatvaranju poklopca motora.



Provjerite je li zabravljena poklopca motornog prostora.

Provjerite da ništa ne ometa sidrište za zabavljenje (kamenčići, krpa...).



Nakon svakog zahvata u motornom prostoru, provjerite da ništa niste zaboravili (krpa, alati...)

Naime, oni mogu oštetiti motor ili prouzročiti požar.



Kod udarca, čak i blažeg, u prednju ukrasnu rešetku ili poklopac motora, dajte što prije Predstavniku marke da provjeri sustav zabavljanja poklopca motora.

Motorno ulje

Opće informacije

Motor troši ulje za podmazivanje i hlađenje pokretnih dijelova i normalno je nadolijevati ulje između dviju zamjena.

Međutim, ako se nakon razdoblja razrađivanja motora potrošnja poveća na više od 0,5 litara na 1000 km, potražite savjet kod ovlaštenog predstavnika marke.

Učestalost zamjene ulja: povremeno provjeravajte razinu ulja, a svakako

to učinite prije dužeg puta zbog opasnosti od oštećenja motora.



Prijelaz maksimalne razine motornog ulja

Maksimalna razina punjenja **B** ne smije se prijeći ni u kojem slučaju. To bi moglo oštetiti motor i sustav protiv zagađivanja. Ako je razina maxi prekoračena **nemojte pokretati vozilo** i pozovite Predstavnika marke.

Provjeravanje razine ulja

Očitavanje se mora izvršavati na ravnom i nakon što je motor dulje vrijeme zaustavljen.

Kako biste saznali točnu razinu ulja i provjerili da niste prešli maksimalnu razinu (opasnost od uništenja motora), obavezna je upotreba mjerne šipke.

Ovisno o vozilu, zaslon na instrumentnoj ploči upozorava samo kada je razina ulja na minimumu.

PRISTUP MOTORU, RAZINE



Nadolijevanje motor-nog ulja

Upotrijebite naljevno gr-lo ili zaštitite područje

oko otvora za nadolijevanje kako biste izbjegli istjecanje motornog ulja na vrući dio motornog prostora ili na osjetljive dijelove (npr. električni sklopovi).

Opasnost od požara.



Punjenje i/ili provjera

razine ulja: prilikom dolijevanja ili provjere razine ulja, provjerite da ulje ne curi na dijelove motora. Ne zaboravite pravilno zatvoriti čep i ponovno postaviti mjerac da biste spriječili prskanje ulja na vruće dijelove motora.

Opasnost od požara.



Prije provođenja bilo kakvih zahvata u motor-nom prostoru, morate isključiti kontakt ➔ 161.

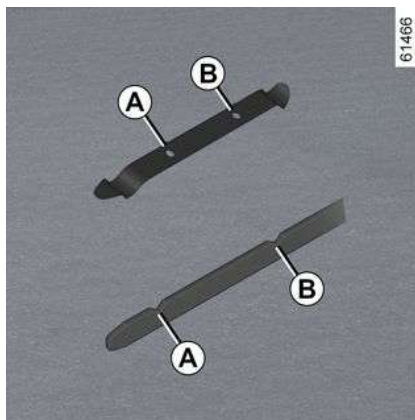

- Izvadite mjerac razine i obrišite ga čistom krpom koja ne pušta dlačice.
- gurnite mjerac do kraja;
- ponovno izvadite mjerac;
- očitajte razinu: ne smije pasti ispod razine "MINI" **A** ni prelaziti razinu "MAXI" **B**.

Nakon očitavanja razine, ponovno gurnite mjerac razine do kraja.

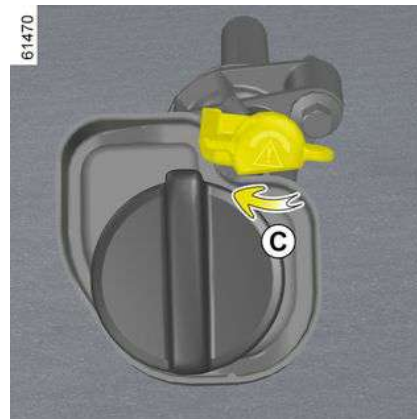

Ovisno o vozilu, možda je potrebno zaključati mjerac razine motornog ulja: gurnite mjerac do kraja, a zatim ga zakrenite da se zabravi (pomicanje **C**).

PRISTUP MOTORU, RAZINE

Nadolijevanje, punjenje, pražnjenje

Nadolijevanje/punjenje



Vozilo mora biti parkirano na vodoravnoj površini, a motor zaustavljen i hladan (na primjer: prije prvog pokretanja u danu).

- Otpustite čep **1**;
- nadolijte (za vašu informaciju, razina između oznaka "MINI" i "MAXI" na mjernoj šipki **2** iznosi između 0,9 l i 2 l, ovisno o motoru);



Nemojte nadoliti preko razine "MAXI" i ne zaboravite vratiti čep **1** i mjernu šipku **2**.

- pričekajte otprilike 20 minuta kako bi ulje počelo kolati;
- provjerite razinu s pomoću mjerača **2** (kao što je prethodno opisano).

Nakon očitavanja razine obavezno umetnite šipku za mjerenje dokle ide i, ovisno o vozilu, okrenite za četvrtinu okretaja da je zaključate. Potpuno zategnite čep-mjerač → **330**.



Prije provođenja bilo kakvih zahvata u motornom prostoru, morate isključiti kontakt → **161**.



Nadolijevanje motornog ulja

Upotrijebite naljevno grlo ili zaštitite područje oko otvora za nadolijevanje kako biste izbjegli istjecanje motornog ulja na vrući dio motornog prostora ili na osjetljive dijelove (npr. električni sklopovi).

Opasnost od požara.

Zamjena motornog ulja

Učestalost zamjene: pogledajte u knjižici održavanja vozila.

Količina ulja za zamjenu

Pogledajte knjižicu održavanja vašeg vozila ili potražite savjet Predstavnika marke. Uvijek provjerite razinu motornog ulja s pomoću mjerača, kako je prethodno objašnjeno (nikada ne smije pasti ispod razine "MINI" niti premašiti razinu "MAXI" na mjeracu razine).

Kvaliteta motornog ulja

Pogledajte u knjižicu održavanja vašeg vozila

PRISTUP MOTORU, RAZINE



Punjenje i/ili provjera razine ulja: prilikom doljevanja ili provjere razine ulja, provjerite da ulje ne curi na dijelove motora. Ne zaboravite pravilno zatvoriti čep i ponovno postaviti mjerač da biste spriječili prskanje ulja na vruće dijelove motora.
Opasnost od požara.



Prilikom izvođenja zahvata u blizini motora, motor može biti zagrijan. Osim toga, motoventilator se može uključiti u svakom trenutku. Kontrolno svjetlo  u motornom prostoru upozorava vas na to.
Opasnost od ozljeda



U slučaju velikog ili stalnog opadanja razine ulja, potražite savjet kod vašeg Predstavnika marke.



Prilikom zahvata ispod poklopca motornog prostora, provjerite da je ručica brisača stakla u zaustavljenom položaju.
Opasnost od ozljeda



Zamjena ulja u motoru: ako mijenjate ulje dok je motor zagrijan, pazite da se ne opečete pri istjecanju ulja.



Prijelaz maksimalne razine motornog ulja
Maksimalna razina punjenja ne smije se prijeći ni u kojem slučaju. To bi moglo oštetiti motor i sustav protiv zagađivanja. Ako je razina maxi prekoračena **nemojte pokretati vozilo** i pozovite Predstavnika marke.



Nemojte pokretati motor u zatvorenim prostorima: ispušni plinovi su otrovni.

Rashladna tekućina

Rashladno sredstvo motora s unutarnjim izgaranjem 1

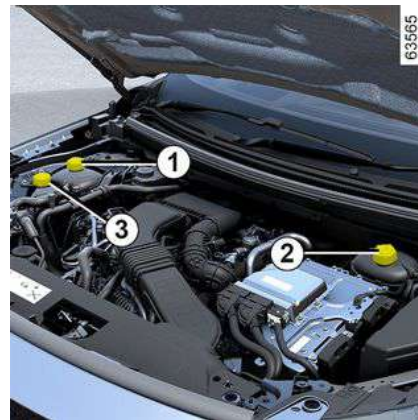

Rashladno sredstvo električnog pogonskog sustava 2

Ovaj se sustav razlikuje od sustava motora s unutarnjim sagorijevanjem. Koristi se za hlađenje elektromotora.

PRISTUP MOTORU, RAZINE

Rashladno sredstvo za turbopunjenuje motora s unutarnjim izgaranjem 3 (ovisno o vozilu)

Provjerite razinu rashladnih sredstava 1, 2 i 3

Dok je motor isključen i vozilo parkirano na ravnom tlu, razina **na hladno mora biti između oznaka "MINI" i "MAXI" na spremniku rashladne tekućine 1. Nadolijte tu razinu na hladno prije nego što dođe do oznake "MINI".**



U slučaju velikog ili stalnog opadanja razine ulja, potražite savjet kod vašeg Predstavnik marke.



Prije provođenja bilo kakvih zahvata u motornom prostoru, morate isključiti kontakt ➔ 161.



Prilikom zahvata ispod poklopca motornog prostora, provjerite da je ručica brisača stakla u zaustavljenom položaju.

Opasnost od ozljeda



Prilikom izvođenja zahvata u blizini motora, motor može biti zagrijan. Osim toga, motoventilator se može uključiti u svakom trenutku. Naljepnica  u motornom prostoru ukazuje na to.

Opasnost od ozljeda



Niti jedan zahvat ne smije se izvoditi na rashladnom sustavu dok je motor zagrijan.

Postoji opasnost od opekline.

čajnih oštećenja na motoru uslijed pomanjkanja rashladne tekućine).

Ukoliko je nadolijevanje potrebno, upotrebljavajte samo proizvode koje preporuča naša tehnička služba koji vam osiguravaju:

- zaštitu protiv zaleđivanja;
- zaštitu protiv prohrđavanja rashladnog sustava.

Učestalost zamjene

Pogledajte u knjižicu održavanja vašeg vozila



U slučaju velikog ili stalnog opadanja razine ulja, potražite savjet kod vašeg Predstavnik marke.



Prije provođenja bilo kakvih zahvata u motornom prostoru, morate isključiti kontakt ➔ 161.

Učestalost provjere razine

Redovito provjeravajte razinu rashladne tekućine (može doći do zna-

PRISTUP MOTORU, RAZINE



Prilikom zahvata ispod poklopca motornog prostora, provjerite da je ručica brisača stakla u zaustavljenom položaju.

Opasnost od ozljeda



Prilikom izvođenja zahvata u blizini motora, motor može biti zagrijan. Osim toga, motoventilator se može uključiti u svakom tren-

nutku. Naljepnica  u motor-
nom prostoru ukazuje na to.

Opasnost od ozljeda



Niti jedan zahvat ne smije se izvoditi na rashladnom sustavu dok je motor zagrijan.

Postoji opasnost od opekline.

Razine, filtri

Kočiona tekućina



Treba je često kontrolirati, a obvezno kada osjetite da kočioni sustav gubi na svojoj učinkovitosti.

Razina se mora provjeravati kod zaustavljenog motora i na ravnom tlu.

Razina 4

Normalno je da razina pada u skladu s istrošenošću ukrasnih poklopaca, ali nikada ne smije pasti ispod razine upozorenja "MINI".

Ako želite sami provjeriti stanje istrošenosti diskova i bubnjeva, nabavite dokument u kojem je objašnjen postupak

kontrole, raspoloživ na mreži ili na internet stranici proizvođača.

Nadopuna

Pri svakom zahvatu na hidrauličkom sustavu stručna osoba mora promijeniti i tekućinu.

Obvezna je upotreba tekućina koje preporuča naša tehnička služba (i nadolijevanje iz originalno zatvorene posude).

Učestalost zamjene

Pogledajte u knjižicu održavanja vašeg vozila



U slučaju velikog ili stalnog opadanja razine ulja, potražite savjet kod vašeg Predstavnika marke.



Prilikom izvođenja zahvata u blizini motora, motor može biti zagrijan. Osim toga, motoventilator se može uključiti u svakom tren-

nutku. Naljepnica  u motor-
nom prostoru ukazuje na to.

Opasnost od ozljeda

PRISTUP MOTORU, RAZINE

tekućine za pranje stakla



Nadopuna

Dok je motor isključen, otvorite čep **5**. Puniti sve dok ne budete mogli vidjeti tekućinu pa zatim vratite čep.

Napomena: redovito provjeravajte razinu spremnika i nadolijevajte tekućinu prije odlaska na putovanje.

Tekućina

Uređaj za pranje stakla. Zimi upotrebljavajte proizvod protiv smrzavanja. Upotrebljavajte proizvode koje preporučuje Predstavnik marke.

Napomena: ne upotrebljavajte tvrdnu vodu (opasnost od oštećenja pumpe, naslage kamenca na pumpi i mlaznicama).

Mlaznice

Za podešavanje visine mlaznica uređaja za pranje vjetrobranskog stakla obratite se predstavniku marke.



Prije provođenja bilo kakvih zahvata u motornom prostoru, morate isključiti kontakt → **161**.

Filtri

Zamjena filtrirajućih dijelova (filtrar zraka, filter putničkog prostora, filter za dizelsko gorivo itd.) predviđena je u zahvatima iz održavanja po programu vašeg vozila.

Učestalost zamjene filtrirajućih komponenti: pogledajte u knjižici održavanja vašeg vozila.



Prilikom zahvata ispod poklopca motornog prostora, provjerite da je ručica brisača stakla u zaustavljenom položaju.

Opasnost od ozljeda



Prilikom izvođenja zahvata u blizini motora, motor može biti zagrijan. Osim toga, motoventilator se može uključiti u svakom trenutku. Kontrolno svjetlo  u motornom prostoru upozorava vas na to.

Opasnost od ozljeda

AKUMULATOR:

12 V akumulator



Akumulator **1** se nalazi u prtljažniku vozila.

Akumulator **1** ne zahtijeva održavanje. **Ne smijete ga otvarati ili dodavati bilo koju tekućinu.**

Ovisno o vozilu, sustav stalno provjerava stanje napunjenosti akumulatora. Ako se smanji, na instrumentnoj se ploči prikazuje poruka "Način uštede energije akumulatora", a zatim i poruka "Akumulator slab – Pokrenuti motor". U tom slučaju pokrenite motor i poruka na instrumentnoj ploči nestaje.

Napomena: poruka "Način uštede energije akumulatora" može se prikazati nakon 5 do 30 minuta korištenja

vozila s isključenim motorom kako bi upozorila korisnika da bi se funkcije koje troše energiju (unutarnje osvjetljenje, autoradio, navigacija, ventilacija, napajanje dodatne opreme itd.) mogle automatski isključiti.

Status razine napunjenosti akumulatora može se smanjiti, posebno ako se koristite vozilom:

- za kratka putovanja;
- u urbanom okruženju;
- na niskoj temperaturi;
- nakon duže upotrebe potrošača električne energije (radio itd.) kada je kontakt isključen.

Naljepnica A



Poštujte upute na akumulatoru:

- **2** zabranjeno je pušenje i približavanje otvorenom plamenu;
- **3** obavezna zaštita očiju
- **4** držati dalje od doseg djece;
- **5** eksplozivni materijal;
- **6** pogledajte priručnik;
- **7** korozivni materijali.



Zbog vaše vlastite sigurnosti, kao i za pravilan rad električne opreme vozila (svjetla, brisači vjetrobranskog stakla, ABS itd.), bilo kakav zahvat na akumulatoru (skidanje, odspajanje itd.) mora izričito izvršiti osposobljeni stručnjak.

Postoji opasnost od teških opekotina ili strujnih udara.

Obavezno morate poštivati preporučene rokove zamjene (bez prekoračenja) kao što je navedeno u uputama za održavanje.

Akumulator je posebne vrste. Obavezno ga zamijenite istovjetnim akumulatorom.

Nazovite ovlaštenog zastupnika.

ČIŠĆENJE

Održavanje karoserije

Pravilno održavanje je jamstvo dugovječnosti vozila. Zato se preporučuje redovito održavanje vanjske površine vozila.

Vaše se vozilo odlikuje vrlo učinkovitim tehnikama protiv prohrđavanja. Ipak, ono je jednako izloženo djelovanju različitih parametara.

Atmosferski uzročnici korozije

- atmosfersko zagađenje (u gradovima i industrijskim zonama);
- utjecaju sadržaja soli u atmosferi (morska područja posebice po toplom vremenu),
- utjecaju sezonskih vremenskih uvjeta i postotka vlage (sol na kolnicima zimi, voda od čišćenja ulica...).

Nesreće u prometu

Abrazivni utjecaji

Atmosferska prašina, pijesak, blato, kamenčići koji padaju od drugih vozila...

Kako biste se u potpunosti osigurali od ovih opasnosti potrebne su minimalne mjere opreza.

Ono što treba činiti

Redovito perite svoje vozilo, **dok je motor isključen**, proizvodima za čišćenje koje je preporučila naša tehnička

služba (nikada abrazivnim sredstvima). Prethodno temeljito isperite uređajem za pranje pod tlakom:

- mrlje od smole s drveća ili od industrijskog zagađenja;
- blato koje stvara vlažne smjese na koševima blatobrana i podvozzju;
- **ptičji izmet, čiji sastav uzrokuje snažnu kemijsku reakciju s bojom, može uzrokovati brzu diskoloraciju boje vozila te čak i ljuštenje boje;**

odmah operite vozilo kako bi se te mrlje skinule, jer ih se kasnije neće moći skinuti poliranjem;

- sol, osobito na koševima blatobrana i podvozzju, nakon vožnje u područjima gdje su bila razlivena neka kemijska topiva sredstva.

Redovno iz vozila uklanjajte biljni otpad (smolastu nakupinu, slojeve otpada itd.).

Poštujte razmak između vozila u slučaju vožnje po šljunčanim cestama kako biste izbjegli oštećenja na boji.

Brzo izvršite popravke ili dajte na popravak tragove u slučaju oštećenja boje kako biste spriječili širenje hrđe.

Ne zaboravite vršiti povremene kontrole ako vaše vozilo ima jamstvo protiv prohrđavanja. Pogledajte u knjižici održavanja vašeg vozila.

Pridržavajte se lokalnih propisa koji se odnose na pranje vozila (npr. nemojte prati vozilo na javnoj prometnici).

Tijekom pranja vozila visokotlačnim uređajem za čišćenje, poduzmite sljedeće mjere opreza:

- provjerite jesu li boja vašeg vozila, područje ili komponenta koju želite očistiti kompatibilni s tom vrstom pranja;
- tlak koji isporučuje uređaj mora biti manji od 100 bara;
- tijekom pranja, postavite mlaznicu za prskanje najmanje 15 cm od vozila i provjerite je li protok vode manji od 15 l/min);
- nemojte ustrajati u pranju istog područja, zahvaćenih točaka ili brtvi (opasnost od oštećenja boje, odvajanja brtvi itd.).

Ako su mehanički dijelovi, šarke itd. očišćeni, obavezno ih ponovno zaštitite raspršivanjem sredstava koja su odobrena od strane naše tehničke službe.



Odabrali smo specijalne proizvode za održavanje vašeg vozila koje ćete naći u trgovinama marke.

ČIŠĆENJE

Ono što ne treba činiti

Prati vozilo po jakom suncu ili kada se ledi.

Strugati blato ili prljavštinu bez vode.

Pustiti prljavštinu da se nakuplja.

Ostaviti hrđu da se širi nakon oštećenja uslijed slučajnih nezgoda.

Odstranjivati mrlje s otapalima koja ne preporuča naša tehnička služba može se oštetiti boju.

Voziti po snijegu i blatu bez pranja vozila, posebice koševa blatobrana i podvozja.



Odmašćivanje ili čišćenje uređajem za čišćenje pod visokim tlakom ili raspršivanje sredstava koja nije odobrila naša tehnička služba:

- mehanički dijelovi (npr. motorni prostor);
- kotači (npr. dijelovi kočionog sustava kao što su kočione čeljusti);
- karoserija;
- dijelovi sa šarkama (npr. unutrašnjost vrata);
- vanjska lakirana plastika (npr.: branik).

Ovo bi moglo dovesti do opasnosti od oksidacije ili neispravnosti u radu.

Prolazak kroz četke za pranje

Vratite ručicu brisača stakla u položaj za parkiranje ➔ 153. Provjerite pričvršćenje vanjske dodatne opreme, dodatnih farova, retrovizora i provjerite jesu li metlice brisača stakla pričvršćene samoljepljivom trakom.

Skinite antenu autoradija ako ju vozilo ima. Provjerite jesu li vratašca spremnika goriva zatvorena, a zatim zaključajte vozilo.

Ne zaboravite skinuti ljepljivu traku i ponovno postaviti antenu nakon pranja.

Čišćenje farova, senzora i kamera

Upotrijebite meku krpu ili vatu. Ako to nije dovoljno, lagano ih namočite u vodu sa sapunicom, a zatim isperite mekom krpom ili vatom.

Završite lagano brišući mekom suhom krpom.

Zabranjeno je upotrebljavati proizvode za čišćenje na bazi alkohola i kućni pribor za čišćenje (npr. grebalicu).

Čišćenje naljepnica, ukrasnih folija itd.

Ono što treba činiti

Upotrijebite meku krpu ili vatu.

Malo ga navlažite sapunom, a zatim uvijek obrišite mekom krpom ili vatom. Završite lagano brišući mekom suhom krpom.

Ono što ne treba činiti

upotrebljavati proizvode na bazi alkohola

Upotrebljavati pribor (npr. grebalicu).

Intenzivno trljati.



Prati vozilo uređajem za čišćenje pod visokim tlakom.

Održavanje unutarnjih obloga

Pravilno održavanje je jamstvo dugovječnosti vozila. Zato se preporučuje redovito održavanje unutrašnjosti vozila.

Mrlju valja uvijek brzo ukloniti.

Bez obzira na vrstu mrlje, upotrebljavajte **hladnu (ili mlaku) vodu sa sapunicom pripremljenu prirodnim sapunom.**

Upotreba deterdženata (tekućine za pranje suđa, proizvoda u prahu, proizvoda na bazi alkohola...) je zabranjena.

Upotrebljavajte meku krpu.

ČIŠĆENJE

Isperite i obrišite višak vode.

Zaslon multimedijalnog sustava

Održavanje zaslona može ovisiti o vrsti multimedijске opreme. Više informacija potražite u knjižici uputstava multimedijskog sustava.

Stakla instrumenata

(npr. instrumentna ploča, sat, prikazi-vač vanjske temperature)

Upotrijebite meku krpu ili vatu.

Ako to nije dovoljno, meku krpu (ili vatu) lagano navlažite vodom sa sapunicom te zatim isperite drugom vlažnom mekom krpom ili vatom.

Završite **lagano** brišući mekom suhom krpom.

Nemojte koristiti proizvode koji sadrže alkohol i/ili prskati tekućine na to područje.

Sigurnosni pojasevi

Pojasevi moraju biti čisti.

Upotrebljavajte ili proizvode koje je odabrala naša tehnička služba (boutique marke) ili mlaku vodu sa sapunom i spužvu i osušite suhom krpom.

Upotreba deterdženata i otopina je zabranjena.

Tkanine (sjedala, obloge vrata...)

Redovito otprašujte tkanine.

Mrlja od tekućine

Upotrebljavajte vodu sa sapunicom.

Upijte ili lagano utapkajte (nemojte trljati) mekom krpom, isperite i upijte višak tekućine.

Krute ili ljepljive mrlje

Odmah pažljivo uklonite višak krutog ili ljepljivog materijala lopaticom (od ruba prema sredini kako se mrlja ne bi još više razmazala).

U slučaju tekuće mrlje, očistite kako je naznačeno.

Osobitosti za bombone, žvakače gume

Na mrlju stavite led kako bi se ona kristalizirala te postupite na isti način kao za krutu mrlju.



Za sve savjete vezane uz održavanje unutrašnjosti i/ili za sve nezadovoljavajuće rezultate, obratite se Predstavniku marke.

Skidanje/postavljanje pomične opreme koja je tvornički postavljena na vozilo

Ako morate izvaditi pomičnu opremu kako biste očistili putnički prostor (na primjer tepihe), pazite da je prilikom ponovnog postavljanja vratite na ispravno mjesto i stranu (tepih vozača mora biti postavljen na stranu vozača...) i da je pričvrstite dijelovima koji su isporučeni zajedno s opremom (na primjer tepih vozača se uvijek pričvršćuje pričvrstnim dijelovima koji su već prethodno ugrađeni).

Dok je vozilo zaustavljeno, uvijek provjerite da vas ništa neće ometati u vožnji (prepreka koja ometa pritiskanje papučice, zapinjanje pete na tepih itd.).

Ono što ne treba činiti

Postavljanje predmeta kao što su osvježivač zraka, mirisi i sl. se ne savjetuje u blizini uvodnika zraka jer mogu oštetiti oblogu armaturne ploče.



U putničkom prostoru upotrebljavajte opremu za čišćenje pod visokim tlakom ili sprejeve:

bez opreza pri upotrebi, to može, između ostaloga, naštetiti ispravnom ra-

ČIŠĆENJE

du električnih i elektroničkih sklopova u vozilu.

GUME

Gume

Zaštita guma – kotača

Gume predstavljaju jedini kontakt između vozila i ceste, te ih je stoga neophodno držati u dobrom stanju.

Obavezno se morate pridržavati lokalnog zakona o prometu.

Održavanje guma

Gume moraju biti u dobrom stanju i gazeći sloj mora imati dovoljnu dubinu profila: gume koje je odobrila naša tehnička služba imaju oznake istrošenosti **1** koje su **pokazatelji ugrađeni na više mjesta na gazećem sloju**.



Nezgode u vožnji, kao što su “udarci u pločnik”, mogu oštetiti gume i napolatke, te poremetiti geometriju prednjeg ili stražnjeg ovjesa. U tom slučaju, provjerite njihovo stanje kod Predstavnik marke.



61-1489

Kada se profilna struktura istroši sve do pokazatelja istrošenosti, oni **postaju vidljivi 2**: tada će biti potrebno zamijeniti gume jer najveća dubina profila gume iznosi **1,6 mm**, a to je nedovoljno za dobro prijanjanje na mokrim cestama.

Preopterećeno vozilo, prilikom dugih vožnji autocestom i posebice pri velikim vrućinama, te kod uobičajene vožnje po lošim cestama brže će potrošiti gume što će utjecati na sigurnost.

Tlak u gumama

Poštujte tlak u gumama (uključujući i rezervni kotač). Provjeravajte tlak u gumama najmanje jednom mjesečno i prije svakog dužeg puta (pogledajte

naljepnicu zalijepljenu na rub vozačevih vrata).



Nedovoljan tlak u gumama dovodi do prijevremene istrošenosti i do pregrijavanja guma. Na taj je način ugrožena sigurnost vozila, a moguće su i sljedeće opasnosti:

- loše držanje ceste
- opasnost od prsnuća ili otkidanja gazećeg sloja.

Tlak napuhavanja ovisi o opterećenju vozila i brzini vožnje. Podignite tlak ovisno o uvjetima upotrebe (pogledajte naljepnicu na rubu vozačevih vrata).

Vrijednosti tlaka moraju se provjeravati kada su gume hladne. Ne uzimajte u obzir veće vrijednosti tlaka koje se mogu zabilježiti za toplog vremena ili nakon vožnje pri velikoj brzini.

U slučaju kada se provjera tlaka guma ne može izvršiti na hladnim gumama, **uvećajte vrijednost tlaka za 0,2 do 0,3 bara/3 PSI**.

Nikada se ne smije ispuštati zrak iz vrućih guma.

GUME



Pažnja, ukoliko nema kapice ventila ili nije dobro zavijena, to može oštetiti zabrtvljenost guma i uzrokovati opadanje tlak. Uvijek imajte čepove za ventile koji su jednaki originalnima i neka budu zavrnuti do kraja.

Vozilo opremljeno zvučnim upozoriteljem za pad tlaka u gumama

U slučaju premalo napuhane gume (probušena guma, premala napuha-

nost gume itd.)  na instrumentnoj s ploči uključuje kontrolno svjetlo → 184.

Rezervni kotač

→ 350, → 353.

Međusobna zamjena kotača

To nije preporučljivo.

Zamjena guma



Radi vaše sigurnosti i sukladnosti sa zakonom. Kada ih je potrebno zamijeniti, na vozilo, na istu osovinu, postavite isključivo gume iste marke, dimenzija, vrste i profila.

Gume moraju imati nosivost i oznaku brzine najmanje jednake onima na originalnim gumama ili zadovoljavati vrijednosti koje preporučuje ovlašteni zastupnik.

Nepridržavanje ovih uputa može ugroziti vašu sigurnost i utjecati na upravljivost vašeg vozila.

Opasnost od gubitka kontrole nad vozilom.

Upotreba u zimskim uvjetima

Lanci

Iz sigurnosnih razloga, zakonski je zabranjeno postavljati lance na stražnju osovinu.

Svako postavljanje guma kojima su dimenzije veće od tvornički postavljenih **može onemogućiti postavljanje lanaca.**

Gume sa smjerom rotacije

Gume sa smjerom rotacije moraju se postavljati u samo jednom smjeru. Obavezno poštuju taj smjer.

Ako nakon probušene gume morate takvu gumu postaviti u obrnutom smjeru, vozite s oprezom. Posebice na morkroj cesti jer karakteristike gume neće biti prilagođene.



Postavljanje lanaca moguće je samo na gume istih dimenzija kao i one koje su tvornički postavljene na **vaše vozilo.**

"Gume za snijeg" ili "Zimske gume"

Savjetujemo vam da vozilo opremite na sva **četiri kotača** kako biste očuvali što bolju kvalitetu prianjanja vašeg vozila.

Oprez: ove gume ponekad imaju određeni smjer rotacije i simbol maksimalne brzine na gumi koja može biti manja od maksimalne brzine vašeg vozila.

Gume s čavlima

Ova vrsta opreme može se upotrebljavati samo tijekom jednog ograničenog razdoblja koje je određeno lokalnim zakonodavstvom. Neophodno je pošti-

GUME

vanje ograničenja brzine određenog prema zakonu koji je na snazi.

Ovakve vrste guma moraju biti stavljene barem na dva kotača prednje osovine.



U svakom slučaju, preporučamo vam da potražite savjet Predstavnika marke koji će vas znati savjetovati oko izbora opreme koja je najbolje prilagođena za vaše vozilo.

6

Tlak u gumama

Naljepnica A



61320

Kako biste ju pročitali, otvorite vrata. Tlak u gumama se provjerava kada su gume hladne.

Ako nije moguće provjeriti tlakove u gumama kad su gume **hladne, povećajte vrijednosti za 0,2 do 0,3 bara (ili 3 PSI). Nikada se ne smije ispuštati zrak iz vrućih guma.**

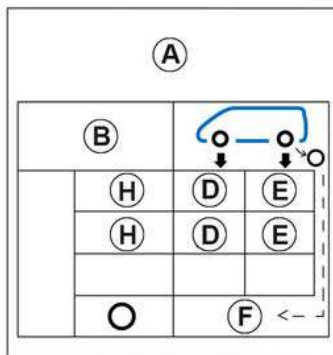

- B.** : dimenzije guma na vozilu.
- H.** : predviđena brzina vožnje.
- D.** : tlak napuhavanja prednjih guma.
- E.** : tlak napuhavanja stražnjih guma.
- F.** : tlak napuhavanja rezervnog kotača.

Vozilo opremljeno zvučnim upozoriteljem za pad tlaka u gumama

U slučaju premalo napuhane gume (probušena guma, premala napuha-

nost gume itd.) na instrumentnoj s ploči uključuje kontrolno svjetlo ➔ 184.



Vozila koja se koriste pod punim opterećenjem (najveća dopuštena masa pod opterećenjem) i koja vuku prikolicu Maksimalna brzina mora biti ograničena na **100 km/h**, a **tlak u gumama mora se povećati za 0,2 bara ➔ 381.** **Postoji opasnost od prsnuća guma.**

Sigurnost guma i postavljanje lanaca: informacije o uvjetima održavanja i, ovisno o izvedbi vozila, korištenju lancima ➔ 342.

GUME



Radi vaše sigurnosti i sukladnosti sa zakonom. Kada ih je potrebno zamijeniti, na vozilo, na istu osovinu, postavite isključivo gume iste marke, dimenzija, vrste i profila.

Gume moraju imati nosivost i oznaku brzine najmanje jednake onima na originalnim gumama ili zadovoljavati vrijednosti koje preporučuje ovlaštenu zastupnik.

Nepridržavanje ovih uputa može ugroziti vašu sigurnost i utjecati na upravljivost vašeg vozila.

Opasnost od gubitka kontrole nad vozilom.

SET ZA NAPUHAVANJE GUMA



Set služi za popravak gume oštećene na gazećem sloju **A** predmetima manjim od 6 milimetra.

Ne popravljajte sve vrste oštećenja na gumama kao što su poderotine veće od 6 milimetara ili prorezi na bočnim stijenkama gume **B** itd. Provjerite, također, da je naplatak u dobrom stanju.

Nemojte vaditi strano tijelo koje je probušilo gumu ako je ono još uvijek u gumi.



Nemojte upotrebljavati set za napuhavanje ako je guma oštećena uslijed vožnje sa probušenom

gumom.

Pažljivo pregledajte vanjske rubove guma prije svakog zahvata.

Isto tako, vožnja s nedovoljno napuhanim gumama, ispuhanim do kraja (ili probušenim) može narušiti sigurnost i gume se mogu uništiti do te mjere da ih se više neće moći popraviti.

Ovaj popravak je privremen.

Ako je guma probušena, uvijek ju što prije mora pregledati (i popraviti, ako je moguće) stručna osoba.

Kod zamjene gume popravljene pomoću ovog seta, morate o tome obavijestiti stručnu osobu. U vožnji se može osjetiti lagano vibriranje zbog prisutnosti proizvoda u gumi.



Set je homologiran samo za napuhavanje guma na vozilu koje je tvornički opremljeno tim setom.

Nikako se ne smije upotrebljavati za napuhavanje guma na drugim vozilima ili nekih drugih predmeta na napuhavanje (bova, čamac...). Prilikom upotrebe boce sa sredstvom izbjegavajte svaki dodir s kožom. Ako vam ipak nekoliko kapi padne na kožu, isperite sa većom količinom vode.

Nemojte ostavljati set za popravak na dohvata djece.

Nemojte bacati praznu bocu u prirodu. Ostavite je kod vašeg Predstavnik marke ili nadležne ustanove koja će se pobrinuti za njenu preradu.

Boca ima rok trajanja koji je naznačen na naljepnici. Provjerite datum isteka valjanosti.

Posjetite vašeg Predstavnik marke radi zamjene cijevi za napuhavanje i boce sa sredstvom za krpanje guma.

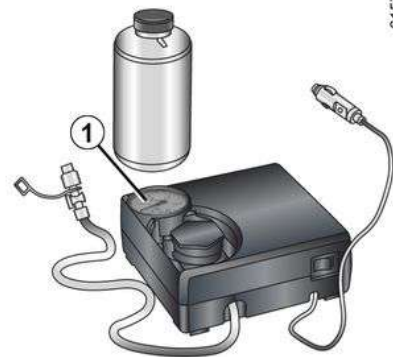

61577

Ovisno o vozilu, u slučaju probušene gume, upotrijebite set koji se nalazi ispod pomične ploče poda u prtljažniku.

Vozilo opremljeno zvučnim upozoriteljem za pad tlaka u gumama

U slučaju premalo napuhane gume (probušena guma, premala napuha-

nost gume itd.)  na instrumentnoj s ploči uključuje kontrolno svjetlo ➔ 184.

Uz uključen motor i zategnutu ručnu kočnicu:

– isključite svu dodatnu opremu priključenu u utičnice za dodatnu opremu vozila;

GUME

- na vozilima opremljenim uređajem za vuču, po potrebi odspojite utičnicu kuke za vuču;
- **pogledajte informacije na kompresoru u setu za napuhavanje** koji se nalazi u prtljažniku vozila i slijedite upute za upotrebu;
- napušite gumu do preporučenog tlaka ➔ **344**;
- nakon maksimalno **15** minuta, zaustavite puhanje i očitajte tlak (na manometru **1**).

Napomena: dok se spremnik prazni (otprilike 30 sekundi), manometar 1 nakratko će prikazati vrijednost tlaka do 6 bara, a zatim će se tlak smanjiti;

- podesite tlak.

Ako preporučena vrijednost tlaka od 1,8 bara nije postignuta nakon 15 minuta, popravak nije moguć. Ne vozite vozilo. Obratite se ovlaštenom zastupniku.



Prije upotrebe seta, parkirajte vozilo tako da bude dovoljno udaljeno od područja prometovanja, uključite signal upozorenja, zategnite ručnu kočnicu i neka svi putnici izađu iz vozila i ostanu udaljeni od područja prometovanja.



U slučaju zaustavljanja na cesti, morate obavijestiti ostale sudionike u prometu o prisutnosti vašeg vozila signalnim trokutom ili nekim drugim uređajem koji je propisan lokalnim zakonima zemlje u kojoj se nalazite.



61577

6

Kada je guma pravilno napuhana, uklonite komplet: polako odvijte nastavak za napuhavanje od spremnika **2** da biste spriječili proljevanje sredstva, a zatim pohranite spremnik u plastično pakiranje da biste spriječili curenje sredstva.

- Zalijepite naljepnicu s uputstvima za vožnju (smještena ispod boce) na armaturnu ploču, na za vozača vidljivo mjesto.
- Pospremite set.
- Po završetku prvog napuhavanja guma će i dalje puštati zrak. Kako bi se rupa začepila, morate obaviti kraću vožnju.
- Odmah pokrenite vozilo i vozite brzinom između 20 i 60 km/h kako biste sredstvo ravnomjerno rasporedili u gu-

GUME

mi. Nakon vožnje na udaljenosti od 3 km, zaustavite se i provjerite tlak.
– Ako je tlak veći od 1,3 bara, ali niži od preporučenog tlaka (pogledajte oznaku koja se nalazi na rubu vrata na strani vozača), podesite ga. U suprotnom, kontaktirajte ovlaštenu servis: guma se ne može popraviti.

Mjere opreza pri upotrebi seta

Kompresor ne smije neprekidno raditi duže od 15 minuta;

Boca se mora zamijeniti nakon prve upotrebe čak i ako u njoj ostane tekućine.



Niti jedan predmet ne smije se nalaziti oko nogu vozača jer tijekom naglog kočenja ti predmeti mogu skliznuti pod papučice i onemogućiti njihovu upotrebu.



Pažnja, ukoliko nema kapice ventila ili nije dobro zavijena, to može oštetiti zabrtvljenost guma i uzrokovati opadanje tlak. Uvijek imajte čepove za ventile koji su jednaki originalnima i neka budu zavrnuti do kraja.



Nakon popravka pomoću seta, ne smije se prijeći više od 200 km. Osim toga, smanjite brzinu vozila te, u svakom slučaju, nemojte prelaziti brzinu od 80 km/h. Naljepnica koju ćete morati zalijepiti na vidljivo mjesto na armaturnoj ploči vas na to podsjeća. Ovisno o zemlji ili lokalnom zakonodavstvu, guma popravljena pomoću seta za napuhavanje guma će se morati zamijeniti.

alati



GUME

Prisutnost alata u kompletu alata **A** ili **B** ovisi o vozilu.

Nakon upotrebe spremite alat na njegovo mjesto.



Nikada ne ostavljajte alate razbacane u vozilu budući da postoji opasnost od naglog izbacivanja prilikom kočenja. Nakon upotrebe, pazite da dobro zakvačite alat u njegov nosač, a zatim ga ispravno postavite u kućište kako biste smanjili bilo kakvu opasnost od ozljeda.

Ako su vijci isporučeni s rezervnim kotačem, upotrebljavajte isključivo te vijke za rezervni kotač.

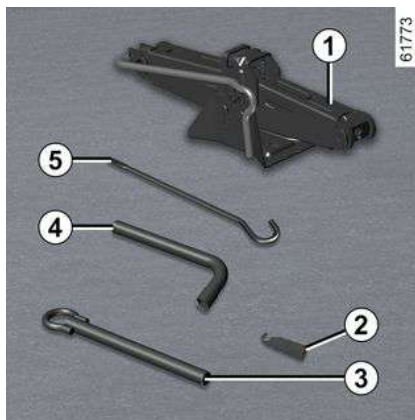

Dizalica 1

Pravilno ju sklopite prije vraćanja u njeno ležište (pazite da dobro postavite okretnu ručicu).

Vodilica vijaka kotača 2

Za završetak odvijanja ili početak zavijanja vijaka kotača.

Prsten za vuču 3

→ 355

Ključ za kotače 4

Može se koristiti za zatezanje ili otpuštanje vijaka kotača i prstena za vuču 5.

Poluga 5

Može se upotrebljavati za zatezanje ili otpuštanje kuke za vuču 3.



Radi vaše sigurnosti, strogo je zabranjena upotreba dizalice na način koji proizvođač nije preporučio.

Dizalica je specifična za vozilo i koristi se za zamjenu kotača. Ni pod kojim uvjetima ne smije se koristiti:

- na drugom vozilu;
- za popravke;
- za pristup donjoj strani vozila.

Opasnost od ozljeda
Postoji opasnost od oštećenja vozila.

GUME

Probušena guma, rezervni kotač

U slučaju probušene gume



Ovisno o vozilu, na raspolaganju vam mogu biti:

- set za napuhavanje guma → 345 koji se nalazi ispod podne obloge prtljažnika **A**;



ili

- komplet alata **B** i rezervni kotač **C**.

Vozilo opremljeno zvučnim upozoriteljem za pad tlaka u gumama

U slučaju premalo napuhane gume (probušena guma, premala napuha-

nost gume itd.)  na instrumentnoj s ploči uključuje kontrolno svjetlo → 184.



U slučaju zaustavljanja na cesti, morate obavijestiti ostale sudionike u prometu o prisutnosti vašeg vozila signalnim trokutom ili nekim drugim uređajem koji je propisan lokalnim zakonima zemlje u kojoj se nalazite.

Rezervni kotač



Za pristup rezervnom kotaču:

- otvorite vrata prtljažnika;
- podignite pomičnu ploču poda;
- otpustite središnje pričvršćenje **1** koje se nalazi u sredini rezervnog kotača;

GUME

– izvadite rezervni kotač.

Napomena: ako nemate rezervni kotač ili set za napuhavanje guma, nemojte stavljati teret na dno prtljažnika.



Isključite funkciju "slobodne ruke" prije rukovanja rezervnim kotačem.

Opasnost od nenadanog otvaranja vrata prtljažnika koje može dovesti do ozljeda.

upozorenja



Ako je rezervni kotač stajao nekoliko godina, neka vaš vulkanizer provjeri da li je prikladan za daljnju upotrebu i može li biti upotrijebljen bez opasnosti.

Vozilo opremljeno rezervnim kotačem koji se razlikuje od četiri preostala kotača:

- Na vozilo nikada nemojte postaviti više od jednog rezervnog kotača.
- Rezervni kotač zamijenite što prije kotačem koji je isti kao originalni kotači na vozilu.
- Za vrijeme upotrebe ovog rezervnog kotača, što mora biti privremeno, brzina vožnje ne smije preći brzinu označenu na naljepnici na kotaču.
- Postavljanje tog kotača može promijeniti uobičajeno ponašanje vašeg vozila. Izbjegavajte nagla ubrzavanja ili usporavanja i smanjite brzinu u zavojima.
- Ako morate upotrijebiti lance za snijeg, postavite rezervni kotač na stražnju osovinu i provjerite tlak napuhavanja.

Zamjena kotača



Paljenje svjetala upozorenja.

Zaustavite vozilo izvan prometnice, na ravnom čvrstom mjestu koje se ne kliže. Zategnite ručnu kočnicu i uključite brzinu (prvu ili brzinu za vožnju unazad ili stavite mjenjač u položaj **P** za vozila s automatskim mjenjačem).

Neka svi putnici izađu iz vozila i udaljite ih iz područja prometovanja.

Vozila opremljena dizalicom i ključem za kotače

Ukoliko je potrebno, skinite ukrasni poklopac kotača.

Otpustite vijke kotača s pomoću ključa za kotače **1**. Postavite ga tako da ga možete pritisnuti odozgora.

Dizalicu **2** postavite vodoravno: vrh dizalice **mora** biti u visini lima što je moguće bliže dotičnom kotaču, između oznaka **4**.

Ako mijenjate stražnji kotač, prije postavljanja dizalice izvadite poklopac **3** tako da ga povučete prema dolje (nakon zamjene kotača, ne zaboravite ponovo postaviti poklopac **3**).

Poklopac **3** prisutan je na obje strane vozila.

Počnite ručno zakretati dizalicu, postavljajući podlogu nosača dizalice **6** u lagano uvučeni utor ispod vozila, koji se nalazi između dva ozubljenja **5** i u smjeru strelice **3**.

Nastavite zavrtati kako biste pravilno namjestili njeno podnožje (ono mora ući ispod vozila i biti poravnato okomito s glavom dizalice).

Vrtite dok se kotač ne podigne s tla.



U slučaju zaustavljanja na cesti, morate obavijestiti ostale sudionike u prometu o prisutnosti vašeg vozila signalnim trokutom ili nekim drugim uređajem koji je propisan lokalnim zakonima zemlje u kojoj se nalazite.

Skinite vijke i skinite kotač.

Postavite rezervni kotač na središnju glavčinu i okrećite ga kako biste poderali otvore za pričvršćenja na kotaču u skladu s onima na glavčini.

Zategnite vijke, provjerivši da je kotač pravilno montiran na glavčinu.

Spustite dizalicu.

GUME

Kada je kotač na tlu, snažno zategnite vijke i što je prije moguće provjerite zatezanje i tlak u gumi rezervnog kotača.



U slučaju probušene gume, zamijenite kotač što je prije moguće.

Gumu koja se probušila stručna osoba uvijek mora pregledati (i popraviti ako je to moguće).

6

Vozilo opremljeno zvučnim upozoriteljem za pad tlaka u gumama

U slučaju premalo napuhane gume (probušena guma, premala napuha-

nost gume itd.)  na instrumentnoj

s ploči uključuje kontrolno svjetlo

→ 184.



Nikada ne ostavljajte alate razbacane u vozilu budući da postoji opasnost od naglog izbacivanja prilikom kočenja. Nakon upotrebe, pazite da dobro zakvačite alat u njegov nosač, a zatim ga ispravno postavite u kućište kako biste smanjili bilo kakvu opasnost od ozljeda.

Ako su vijci isporučeni s rezervnim kotačem, upotrebljavajte isključivo te vijke za rezervni kotač.



Radi vaše sigurnosti, strogo je zabranjena upotreba dizalice na način koji proizvođač nije preporučio.

Dizalica je specifična za vozilo i koristi se za zamjenu kotača. Ni pod kojim uvjetima ne smije se koristiti:

- na drugom vozilu;
- za popravke;
- za pristup donjoj strani vozila.

Opasnost od ozljeda
Postoji opasnost od oštećenja vozila.

OTKLANJANJE KVARA

Vuča: kvar

Prije vuče, mjenjač postavite u položaj **N**, odbravite stup upravljača, a zatim otpustite parkirnu kočnicu.

Obavezno treba poštivati važeće zakonske propise vezane za vuču vozila.

Ako vaše vozilo vuče drugo vozilo, ne prelazite maksimalno dopušteno vučno opterećenje za vaše vozilo → **381**.

Prilikom utovara vozila na ravni navoz kamiona ili vuče vozila uz pomoć vučnog mjesta na vozilu, pridržavajte se sljedećih uputa:

- uz karticu u putničkom prostoru pritisnite gumb za pokretanje motora;
- postavite ručicu u položaj **N** → **164**: stup upravljača se odbravljuje i otpušta se parkirna kočnica;
- pritisnite gumb za pokretanje motora na dulje od dvije sekunde. Isporučene su funkcije dodatne opreme: možete se koristiti funkcijama svjetla vozila (pokazivači smjera, kočiona svjetla itd.). Noću svjetla vozila moraju biti uključena;
- nakon što završite s vučom, pritisnite gumb za pokretanje motora na dulje od dvije sekunde (opasnost od pražnjenja akumulatora).



Ostavite karticu u vozilu tijekom vuče.

Opasnost od blokade stupa upravljača.



Nikada ne ostavljajte alate razbacane u vozilu budući da postoji opasnost od naglog izbacivanja prilikom kočenja.

Vuča vozila opremljenog automatskim mjenjačem

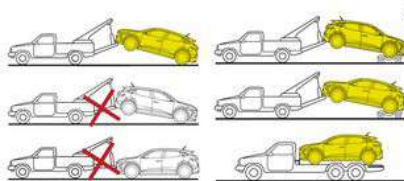

Vozilo prevozite na vozilu vučne službe ili ga vucite s podignutim prednjim kotačima.

E-Tech plug-in hybrid vozila se moraju **isključivo** prevoziti tako da im kotači ne dodiruju cestu.



Nikada ne ostavljajte alate razbacane u vozilu budući da postoji opasnost od naglog izbacivanja prilikom kočenja.

Upotrebljavajte isključivo pričvrсна mjesta sprijeda 4 i straga 8.

(nikada poluosovine ili neki drugi dio vozila). Vučne točke mogu se upotrebljavati samo za vuču. Ni u kojem slučaju one ne smiju služiti za izravno ili neizravno podizanje vozila.



Kad je motor zaustavljen, servo upravljač i sustav za pomoć pri kočenju nisu djelatni.

OTKLANJANJE KVARA

Pristup priključnim mjestima

Prednje priključno mjesto 4

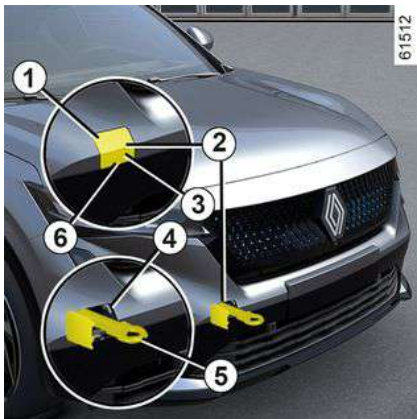

Pritisnite zonu **1** i vršite pritisak dok povlačite zonu **3** da biste otvorili vratašca **2**.

Ovisno o vozilu, da biste otvorili vratašca **2**, možda je potrebno umetnuti ključ integriran u karticu "slobodne ruke" u utor **6** kako biste ga povukli → **62**.

Stražnje priključno mjesto 8

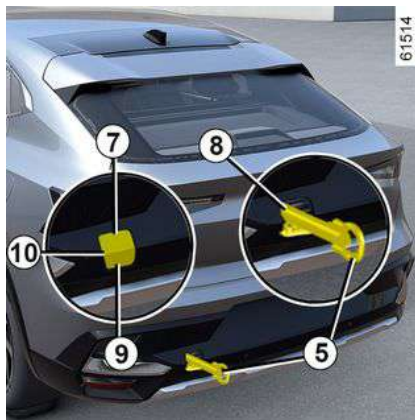

Pritisnite zonu **9** i vršite pritisak dok povlačite zonu **7** da biste otvorili vratašca **10**.

U potpunosti zategnite prsten za vuču 5: prvo maksimalno zategnite rukom, a zatim dovršite zatezanje ključem za kotače ili, ovisno o vozilu, polugom.

Koristite se samo prstenom za vuču **5** i ključem za kotač ili polugom spremljenom s alatima → **348**.



Pobrinite se da je prsten za vuču pravilno pričvršćen.

Opasnost od gubitka vučenog predmeta.



– Upotrijebite čvrstu vučnu polugu. U slučaju upotrebe užeta ili sajle (ukoliko to zakon dopušta), vozilo koje se vuče mora biti sposobno kočiti.

– Ne smije se vući vozilo kojem je smanjena sposobnost vožnje.

– Izbjegavajte trzanja pri ubrzavanju ili kočenju koja bi mogla oštetiti vozilo.

– U svakom slučaju, preporučuje se da ne prelazite **25 km/h**.



Nikada ne ostavljajte alate razbacane u vozilu budući da postoji opasnost od naglog izbacivanja prilikom kočenja.

OTKLANJANJE KVARA

Akumulator: otklanjanje kvara

Kako biste izbjegli svaku mogućnost iskrenja

- Provjerite jesu li "potrošači energije" (stropna svjetla itd.) isključeni prije odspajanja ili ponovnog spajanja akumulatora;
- prilikom punjenja, isključite punjač prije spajanja ili odspajanja akumulatora;
- nemojte stavljati nikakve metalne predmete na akumulator jer to može izazvati kratki spoj na priključcima;
- pričekajte najmanje pet minuta nakon isključenja motora prije odspajanja akumulatora;
- nakon ponovnog postavljanja nemojte zaboraviti ponovno spojiti priključne polove akumulatora.



Ovisno o vozilu, u slučaju kvara na akumulatoru (odspojen, ispražnjen akumulator, itd.) mora se izvršiti ponovno postavljanje servo upravljača
➔ 140.



Prije provođenja bilo kakvih zahvata u motornom prostoru, morate isključiti kontakt ➔ 161.

Priključivanje punjača akumulatora

Punjač mora biti kompatibilan s akumulatorom nominalnog napona 12 volti.

Ne odspajajte akumulator dok motor radi. **Slijedite uputstva za upotrebu proizvođača punjača za akumulator koji koristite.**



Neki akumulatori imaju osobitosti kada je u pitanju punjenje. Obratite se ovlaštenom predstavniku

marke.

Izbjegavajte svaku opasnost od iskrenja koje bi moglo dovesti do trenutne eksplozije te akumulator punite na dobro prozračivanim mjestima.

Postoji opasnost od teških ozljeda.



Vrlo oprezno rukujte akumulatorom jer on sadrži sumpornu kiselinu koja ne smije doći u kontakt s očima ili kožom. Ako do takvog kontakta dođe, obilno isperite vodom. Po potrebi, potražite savjet liječnika.

Plamen, užareni predmeti ili iskrene smiju se naći u blizini dijelova akumulatora (**opasnost od eksplozije**).

Prilikom izvođenja zahvata u blizini motora, motor može biti zagrijan. Osim toga, motoventilator se može uključiti u svakom trenutku.

Kontrolno svjetlo  u motornom prostoru upozorava vas na to.

Opasnost od ozljeda

Pokretanje motora s akumulatorom iz nekog drugog vozila

Za pokretanje motora, ako želite posuditi energiju akumulatora iz drugog vozila, nabavite odgovarajuće električne kablove (velikog presjeka) kod Predstavnika marke ili, ako već posjedujete

OTKLANJANJE KVARA

kablove za pokretanje motora, provjerite njihovu ispravnost.

Oba akumulatora moraju imati isti nominalni napon: 12 V. Kapacitet akumulatora koji daje struju mora imati kapacitet (amper-sat, Ah) najmanje jednak kapacitetu akumulatora koji tu struju prima.

Provjerite da nema kontakta između dva vozila (opasnost od kratkog spoja prilikom spajanja pozitivnih polova) i da je ispražnjeni akumulator dobro spojen. Isključite kontakt na vašem vozilu.

Napomena: kako se akumulatoru ne može izravno pristupiti, potrebno je koristiti udaljene priključke koji se nalaze u motornom prostoru.

 Nemojte upotrebljavati vozilo E-tech full hybrid ili E-Tech plug-in hybrid za pokretanje akumulatora od "12 V" u nekom drugom vozilu. Električna energija pomoćnog "12 V" akumulatora u vozilu E-tech full hybrid ili E-Tech plug-in hybrid nije dovoljna za ovaj postupak.

Postoji opasnost od oštećenja vozila.



Vrlo oprezno rukujte akumulatorom jer on sadrži sumpornu kiselinu koja ne smije doći u kontakt s očima ili kožom. Ako do takvog kontakta dođe, obilno isperite vodom. Po potrebi, potražite savjet liječnika.

Plamen, užareni predmeti ili iskre ne smiju se naći u blizini dijelova akumulatora (**opasnost od eksplozije**).

Prilikom izvođenja zahvata u blizini motora, motor može biti zagrijan. Osim toga, motoventilator se može uključiti u svakom trenutku.

Naljepnica  u motornom prostoru ukazuje na to. **Opasnost od ozljeda**

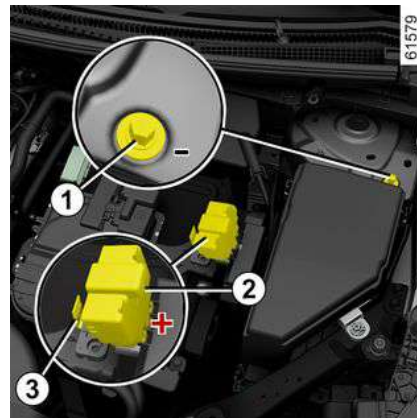

Akumulator nije izravno dostupan. Morate koristiti udaljene priključne polove.

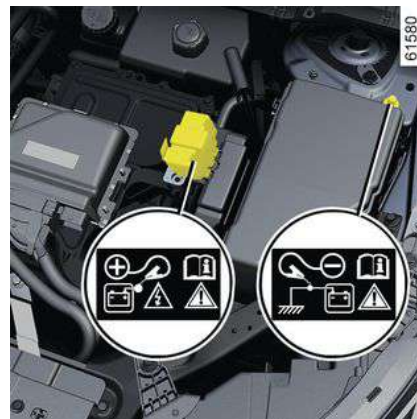

OTKLANJANJE KVARA

Upotrijebite **priključak 1 (-)** i **priključak 2 (+)** u motornom prostoru.

Podignite poklopac **3** **priklučka 2 (+)**.



Zabranjeno je odspajanje pozitivnog kabela u motornom prostoru.

Postoji opasnost od nehotičnog pokretanja motora. Opasnost od opekotina kod iskretnja.

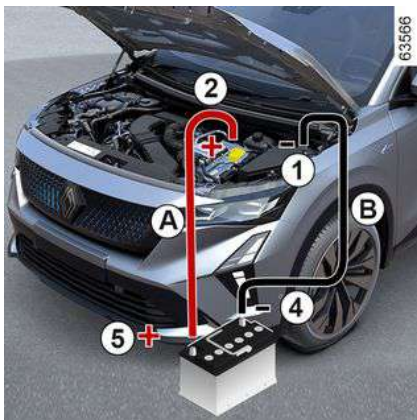

Pričvrstite pozitivni kabel **A** na **priključak 2 (+)**, a zatim na **priključak 5 (+)** akumulatora koji daje struju.

Pričvrstite negativni kabel **B** na **priključak 4 (-)** akumulatora koji daje struju, a zatim na **priključak 1 (-)**.

Pokrenite motor vozila i neka radi na srednjem broju okretaja.

Ako se motor vašeg vozila ne pokrene odmah, isključite kontakt i pričekajte nekoliko sekundi prije nego što ponovite radnju.

Dok motor radi, odspojite kabele **A** i **B** obrnutim redoslijedom (**1 - 4 - 5 - 2**).

Postavite poklopac **3** terminala **2 (+)**.



Provjerite da nema kontakta između kabela **A** i **B** te da pozitivni kabel **A** nije u kontaktu s bilo kojom metalnom komponentom u vozilu koja daje struju.

Opasnost od ozljeda i/ili oštećenja vozila.

FAROVI, SVJETLA; ZAMJENA ŽARULJA

Vanjsko osvjetljenje: zamjena žarulja

Prednji farovi

zamjena žarulja



Vaše je vozilo opremljeno LED svjetlima. Kako biste ih zamijenili, obratite se ovlaštenom zastupniku.

LED kratka svjetla / duga svjetla 1

Obratite se ovlaštenom predstavniku marke.

LED dnevna svjetla / pozicijska svjetla / pokazivači smjera 2

Obratite se ovlaštenom predstavniku marke.

Stražnja svjetla i pokazivači smjera

zamjena žarulja

LED pozicijsko svjetlo / stop svjetlo 1

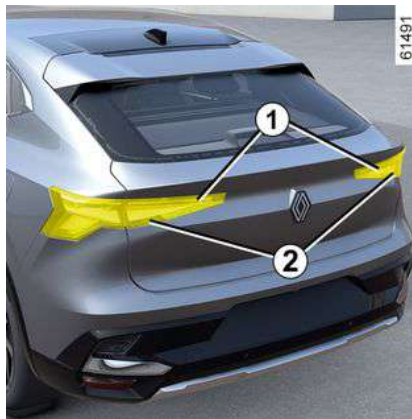

Obratite se ovlaštenom predstavniku marke.

LED pokazivači smjera 2

LED pokazivači smjera 2

LED svjetla za vožnju unatrag i svjetla za maglu 3



Obratite se ovlaštenom predstavniku marke.

FAROVI, SVJETLA; ZAMJENA ŽARULJA

LED treće stop svjetlo 4



Obratite se ovlaštenom predstavniku marke.

LED svjetla registarske pločice 5



Obratite se ovlaštenom predstavniku marke.

LED bočni pokazivači smjera 6



Obratite se ovlaštenom predstavniku marke.

6

FAROVI, SVJETLA; ZAMJENA ŽARULJA

Unutarnja svjetla: zamjena žarulja

Svjetla za čitanje 1, 2 i 3



Obratite se ovlaštenom predstavniku marke.

Svjetlo prtljažnika 5



Obratite se ovlaštenom predstavniku marke.

METLICE BRISAČA: ZAMJENA

Zamjena metlica brisača stakla 2



Da biste zamijenili brisače, prvo ih morate postaviti u servisni položaj **B**.

Kod uključenog kontakta, zaustavljenog motora:

- pomaknite ručicu **1** dvaput zaredom u položaj **A** (jedan pokret): metlice brisača stakla zaustavit će se u položaju za servisni pregled **B** udaljenom od poklopca motornog prostora;
- podignite ručicu brisača stakla **3**;
- spustite jezičac **4**, a zatim skinite metlicu **2**.

Ponovno postavljanje

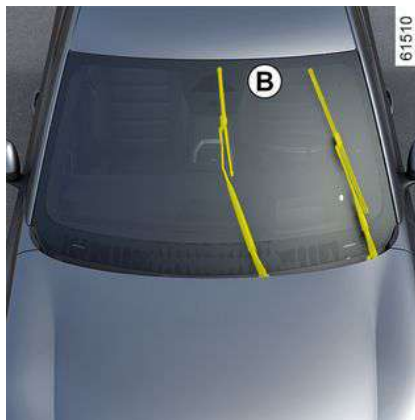

Da biste ponovno postavili metlicu brisača **2**, umetnite je u njeno ležište u ručici **3**, a zatim je zakvačite sve dok ne začujete klik. Provjerite da li je pričvršćenje metlice dobro.

Za vraćanje metlica u spuštenu položaj provjerite jesu li preklapljene na vjetrobranskom staklu, a zatim postavite ručicu **1** u položaj **A** (jedan pokret): metlice brisača stakla sklopit će se u poklopac motornog prostora pri uključenom kontaktu.

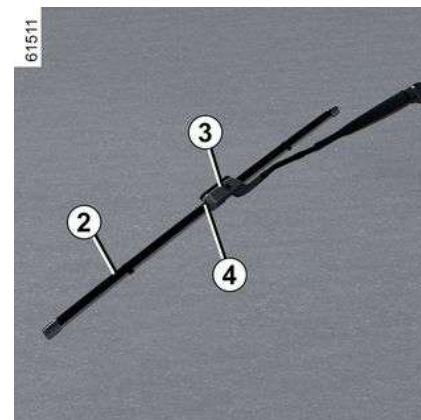

Provjeravajte stanje metlica brisača stakla. Njihov vijek trajanja ovisi o vama:

- redovito čistite metlice, vjetrobransko staklo i stražnje staklo s vodom sa sapunicom;
- ne upotrebljavajte ih kada su vjetrobransko i stražnje staklo suhi;
- odlijepite ih s vjetrobranskog stakla ili sa stražnjeg stakla ako dugo nisu bili u upotrebi.

OSIGURAČI

Kućišta osigurača

U slučaju da neki električni uređaj ne radi, provjerite stanje osigurača.

Osigurači u putničkom prostoru A



Otkvačite vratašca 1.



U skladu sa zakonom na snazi ili radi mjera predostrožnosti, nabavite kod vašeg Predstavnika marke kutiju prve pomoći koja sadrži komplet žarulja i komplet osigurača.

Osigurači u putničkom prostoru B



Osigurači se nalaze iza vratašca 2 u pretincu za rukavice 3.

Otkvačite vratašca 2.



Provjerite odgovarajući osigurač i **po potrebi ga zamijenite (zamjenski osigurač mora imati istu nazivnu snagu kao i izvorni).**

Osigurač prevelike snage mogao bi izazvati pregrijavanje električne mreže (opasnost od požara) u slučaju prevelike potrošnje nekog dijela opreme.



Odvojite osigurač s pomoću poluge 4 koja se nalazi na ploči s osiguračima.

Nemojte povlačiti komponentu 5 (opasnost od isključivanja dijelova opreme vozila).

Rezervni osigurači dostupni su u području 6.

Namjena osigurača

(prisutnost osigurača ovisi o razini opreme vozila)

Simbol	Namjena
	Pumpica uređaja za pranje stakla (ovisno o vozilu)

OSIGURAČI

Simbol	Namjena
	Brisač stražnjeg stakla
	Utičnica za dodatnu opremu multimedijskog sustava
	Upaljač za cigarete
	Utičnica kuke za vuču
	Električni impulsni podizači stakala
	Stop svjetla
	Električna centralna jedinica putničkog prostora
	Svjetla pokazivača smjera (ovisno o vozilu)
	Utičnica za dodatnu opremu u prtljažniku



Za identifikaciju osigurača upotrebljavajte naljepnicu s namjenom osigurača koja se nalazi u pretincu za odlaganje. Putnički prostor **A**: naljepnica za označavanje osigurača nalazi se na stražnjoj strani vratašca **1**. Putnički prostor **B**: naljepnica za označavanje osigurača nalazi se iza pretinca za rukavice **3**. Određene osigurače treba mijenjati samo kvalificirani stručnjak. Ti osigurači nisu navedeni na naljepnici. Zahvate obavljajte samo na osiguračima koji se nalaze na naljepnici.

Osigurači u motornom prostoru **C**

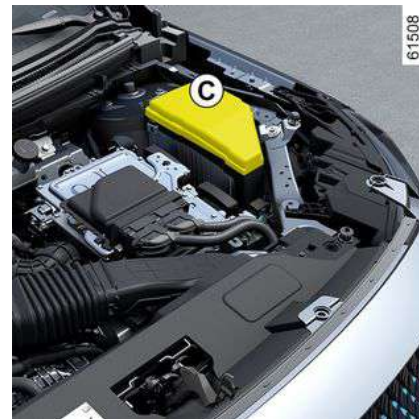

Neke funkcije zaštićene su osiguračima smještenim u motornom prostoru (kućište **C**).

Ipak, zbog smanjene mogućnosti pristupa, **savjetujemo vam da zamjenu tih osigurača prepustite Predstavniku marke.**

Osigurači ispod stražnjeg poda **D**

(ovisno o vozilu)

OSIGURAČI



Iz sigurnosnih razloga zabranjeno je otvaranje odjeljka s osiguračima koji se nalazi ispod vratašca **D**.



Prije provođenja bilo kakvih zahvata u motor-nom prostoru, morate isključiti kontakt → 161.



Prilikom izvođenja zahvata u blizini motora, motor može biti zagrijan.

Osim toga, motoventilator se može uključiti u svakom trenutku. Naljepnica  u motor-nom prostoru ukazuje na to.

Opasnost od ozljeda



Električna i elektronička dodatna oprema

Prije postavljanja ove vrste dodatne opreme (ovo osobito vrijedi za odašiljače/prijemnike: frekvencijski pojas, razina snage, položaj antene itd.), provjerite je li kompatibilna s vozilom. Potražite savjet Predstavnik marke.

Prije spajanja dodatne opreme na priključak, provjerite premašuju li zahtjevi opreme maksimalnu snagu napajanja odobrenu za predmetnu utičnicu → 313, → 319.

Opasnost od požara.

Sve radove na električnom i/ili elektroničkom krugu vozila smije izvoditi samo kvalificirani stručnjak. Svako nepravilno spajanje i/ili ugradnja električne/elektroničke dodatne opreme koju nije odobrio proizvođač može uzrokovati:

- oštećenje električne i/ili elektroničke opreme;
- oštećenje komponenti povezanih s njom;
- prikupljanje i korištenje podataka o vozilu;
- narušavanje privatnosti (izmjena, brisanje ili neopravdani pristup osobnim podacima);
- poništavanje odobrenja za početak upotrebe.

Opasnost od teške nesreće.

Rizik od narušavanja privatnosti.

Ako ubuduće imate ugrađenu električnu opremu, pobrinite se da dobijete informacije o nazivnoj vrijednosti i položaju ovog osigurača.

Upotreba dijagnostičkog priključka

Upotreba elektroničke dodatne opreme na dijagnostičkom priključku može dovesti do ozbiljnih smetnji na elektroničkom sustavu vozila. Radi vaše sigurnosti, savjetujemo vam da upotrebljavate isključivo elektroničku dodatnu opremu koju je odobrio proizvođač; potražite savjet kod ovlaštenog zastupnika.

Opasnost od teške nesreće

Naknadno postavljanje opreme

Ukoliko želite ugraditi dodatnu opremu na vozilo: potražite savjet Predstavnik marke. Osim toga, kako biste osigurali ispravan rad vašeg vozila i izbjegli svaku opasnost da vaša sigurnost bude ugrožena, savjetujemo vam da upotrebljavate posebnu opremu koja je prilagođena vašem vozilu i jedina za koju vam jamstvo daje proizvođač.

Ako upotrebljavate polugu protiv krađe, pričvrstite ju isključivo na papučicu kočnice.

Ometanje u vožnji

POSTAVLJANJE I UPOTREBA DODATNE OPREME

Na strani vozača upotrebljavajte isključivo tepihe prikladne za vaše vozilo, koji se pričvršćuju na prethodno ugrađena pričvršćenja, te redovito provjeravajte njihovo pravilno pričvršćenje. Nemojte postavljati više tepiha jedan na drugi.

To može ometati rad papučica.

SMETNJE U RADU

Ovi savjeti će vam pomoći da sami brzo i privremeno otklonite kvar; Iz sigurnosnih razloga, što prije potražite savjet ovlaštenog predstavnika marke.

Upotreba kartice	MOGUĆI UZROCI	ŠTO UČINITI
Kartica ne zaključava niti ot- ključava vrata.	Istrošena baterija kartice. Upotreba uređaja koji rade na istoj frekvenciji kao kartica (mobilni te- lefon...).	Zamijenite bateriju. I dalje ćete moći zaključavati/otključava- ti i pokretati vozilo ➔ 62 i/ili ➔ 161 . Zaustavite rad uređaja ili upotrijebite ugrađeni ključ ➔ 62 .
	Vozilo se nalazi na području s ja- kim elektromagnetskim zračenjem. Akumulator vozila je ispražnjen. Vozilo je pokrenuto.	Upotrijebite ključ koji je ugrađen u karticu ➔ 62 . Dok je motor uključen, nije moguće zaključati/otključati vo- zilo s pomoću kartice. Isključite kontakt.
Na instrumentnoj se ploči prikazuje poruka "Stavite karticu u područje + PO- KRETANJE".	Desinkronizacija kartice	Otključajte vrata na strani vozača umetanjem ključa ugra- đenog u karticu u bravu na vratima ➔ 62 , a zatim karticu postavite na područje za postavljanje ➔ 161 i pritisnite tipku START da biste sinkronizirali karticu.

Pokrenite elektropokretač	MOGUĆI UZROCI	ŠTO UČINITI
Kontrolna svjetla na instrumentnoj ploči su slaba ili se ne pale, elektropokretač se ne okreće.	Kleme akumulatora nisu dobro za- tegnute ili su odspojene ili oksidira- ne. Akumulator je prazan ili nije djela- tan. Neispravan strujni krug.	Ponovno ih zategnite, spojite ili očistite ako su oksidirale. Spojite drugu bateriju na neispravnu bateri- ju ➔ 337 ili po potrebi zamijenite bateriju. Ne gurajte vozilo dok je stup upravljača za- bravljen. Obratite se ovlaštenom predstavniku mar- ke.

SMETNJE U RADU

Pokrenite elektropokretač	MOGUĆI UZROCI	ŠTO UČINITI
Motor se ne pokreće.	Nisu ispunjeni uvjeti za pokretanje motora. Kartica slobodne ruke ne radi.	➔ 161 . Karticu umetnite u za to predviđen prorez na središnjoj konzoli ili ➔ 161 .
Broj okretaja u slobodnom hodu dok je vozilo zaustavljeno, a motor hladan, je povišen.	Ovo nije nužno neispravnost na vozilima s benzinskim motorom. Uzrok može biti povećanje temperature motora.	Broj okretaja motora u slobodnom hodu bi se trebao smanjiti nakon otprilike jedne minute. U protivnom, to može biti posljedica drugog kvara. Nazovite ovlaštenog zastupnika.

6

Pokrenite elektropokretač	MOGUĆI UZROCI	ŠTO UČINITI
Motor se ne može zaustaviti.	Kartica nije otkrivena. Elektronički problem.	Umetnite karticu u za to predviđen prorez na središnjoj konzoli. Pritisnite i držite pritisnutim gumb za pokretanje motora. Tripud uzastopno brzo pritisnite gumb za pokretanje motora ili ga pritisnite i držite pritisnutim. Posebnost E-Tech full hybrid vozila: nakon zaustavljanja motora, ako se automatski mjenjač automatski ne postavi u položaj P , na instrumentnoj ploči pojavit će se poruke koje vas upozoravaju na to. Tada ćete morati pritisnuti gumb za pokretanje motora. Ako se poruke i dalje prikazuju, zaustavite motor pritiskom na gumb za zaustavljanje motora. Zaključajte vozilo karticom, pričekajte otprilike 5 minuta, a zatim otključajte vozilo karticom i na kraju ponovno pritisnite gumb za pokretanje motora. Ako se problem i dalje javlja, provjerite je li automatska parkirna kočnica aktivirana i obratite se ovlaštenom zastupniku.
Stup upravljača ostaje zabravljen.	Upravljač je blokiran.	Okrećite kolo upravljača dok pritišćete gumb za pokretanje motora.

SMETNJE U RADU

Pokrenite elek-tropokretač	MOGUĆI UZROCI	ŠTO UČINITI
	Neispravan električni strujni krug.	Obratite se ovlaštenom predstavniku marke.

U vožnji	MOGUĆI UZROCI	ŠTO UČINITI
Vibracije.	Gume su loše napuhane, loše izbalansirane ili su oštećene.	Provjerite tlak u gumama: ako to nije uzrok, neka ih provjeri ovlašteni zastupnik.
Bijeli dim iz ispušnog sustava.	Ovo nije nužno neispravnost. Ovisno o klimatskim uvjetima (hladnoća, vlaga zraka itd.), moguće je stvaranje dima prilikom naglog ubrzavanja vozila.	Smanjite broj okretaja motora i izbjegavajte nagla ubrzavanja kako bi dim postepeno nestao. U protivnom, to može biti posljedica drugog kvara. Obratite se ovlaštenom predstavniku marke.
Dim ispod poklopca motornog prostora.	Kratki spoj ili curenje u rashladnom sustavu.	Zaustavite vozilo, udaljite se od njega i pozovite Predstavnika marke.
Pali se kontrolno svjetlo tlaka ulja:		
u zavojima ili prilikom kočenja.	Razina ulja je preniska.	Dodajte motorno ulje ➔ 330.
kasni s gašenjem ili ostaje upaljen pri ubrzavanju.	Premali tlak ulja	Zaustavite vozilo: nazovite predstavnika marke.

SMETNJE U RADU

U vožnji	MOGUĆI UZROCI	ŠTO UČINITI
Upravljač postaje tvrd.	Pregrijavanje ser- vo uređaja. Kvar motorića električne pomoći. Kvar na sustavu pomoći	Pažljivo vozite pri smanjenoj brzini, pazite na razinu sile koja je potrebna na kolu upravljača za okretanje kotača. Obratite se ovlaštenom predstavniku marke.
Motor se pregrijava. Kazaljka pokazivača temperature rashladne tekućine nalazi se u području upozorenja i pali se kontrolno svjetlo STOP .	Motoventilator u kvaru.	Zaustavite vozilo, isključite motor i pozovite Predstavnika marke.
	Istjecanje vode.	Provjerite spremnik rashladne tekućine: trebala bi sadrža- vati tekućinu. Ako je nema, potražite što prije savjet vašeg Predstavnika marke.
Vrenje u spremniku rashladne tekućine.	Mehanički kvar: oštećena brtva glave motora.	Zaustavite motor. Nazovite ovlaštenog zastupnika.



Hladnjak: u slučaju značajnog pomanjkanja rashladne tekućine imajte na umu da ne smijete nadolijevati hladnu rashladnu tekućinu dok je motor vruć. Nakon svakog zahvata na vozilu kada je potrebno pražnjenje, pa čak i dje-
lomično, rashladnog sustava, on se mora napuniti novom mješavinom u ispravnom omjeru. Podsjećamo vas da je obavezna upotreba proizvoda koje je odabrala naša tehnička služba.

Električni uređaji	MOGUĆI UZROCI	ŠTO UČINITI
Brisač stakla ne radi.	Zalijepljene metlice brisača.	Odljepite metlice prije upotrebe brisača.

SMETNJE U RADU

Električni uređaji	MOGUĆI UZROCI	ŠTO UČINITI
	Neispravan električni strujni krug. Oštećeni osigurač.	Obratite se ovlaštenom predstavniku marke. Zamijenite osigurač ili ga dajte zamijeniti → 364.
Brisač stakla se više ne zaustavlja.	Kvar na električnim komandama.	Obratite se ovlaštenom predstavniku marke.
Brži rad pokazivača smjera.	Neispravna žarulja.	→ 360.
Svjetla pokazivača smjera više ne rade.	Neispravan električni strujni krug ili komanda. Neispravna žarulja. Oštećeni osigurač.	Obratite se ovlaštenom predstavniku marke. Zamijenite osigurač ili ga dajte zamijeniti → 364.
Farovi se ne uključuju ili se više ne isključuju.	Neispravan električni strujni krug ili komanda. Neispravna žarulja. Oštećeni osigurač.	Obratite se ovlaštenom predstavniku marke. Zamijenite osigurač ili ga dajte zamijeniti → 364.

Električni uređaji	MOGUĆI UZROCI	ŠTO UČINITI
Tragovi kondenzacije u farovima ili stražnjim svjetlima.	Tragovi kondenzacije na svjetlima normalna su pojava koja je povezana s promjenama temperature i vlažnosti. U tom slučaju, tragovi postupno nestaju kada su svjetla upaljena.	
Paljenje kontrolnog svjetla nekorištenja prednjih sigurnosnih pojaseva nije u skladu sa zakopčanim pojasevima.	Neki predmet je umetnut između ploče poda i sjedala i ometa rad senzora.	Uklonite sve predmete ispod prednjih sjedala.

INFORMACIJE O VOZILU

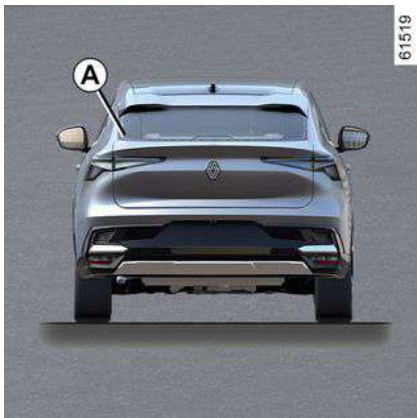

QR kod na oznaci **A** omogućuje radnicima u hitnim intervencijama da s pomoću tableta ili pametnog telefona trenutno pristupe tehničkim informacijama korisnim za rad na vozilu u slučaju nezgode.

Osigurajte da je oznaka **A** uvijek vidljiva i prisutna na vjetrobranskom i na stražnjem staklu.

Svaka preinaka ili oštećenje oznake sprečava pristup informacijama.

Identifikacijska pločica motora, karakteristike motora

Identifikacija motora

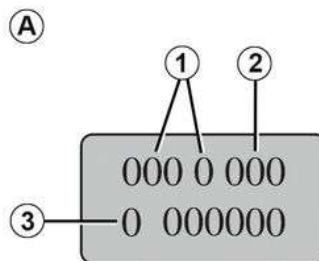

1. Model motora.
2. Oznaka motora.
3. Serijski broj motora.

Podaci koji se nalaze na pločici motora u području **A moraju biti navedeni u svim vašim pismima ili naružbama.**

INFORMACIJE O VOZILU

Karakteristike motora

Verzije	E-Tech plug-in hybrid		E-tech full hybrid	
Model motora (naveden na pločici motora)	H5F Turbo	5DH	H5F Turbo	5DH
Zapremnina motora (cm ³)	1 199	-	1 199	-
Vrsta goriva Oktanski broj	Benzin Ključno je upotrebljavati bezolovni benzin s oktanskim brojem koji odgovara broju navedenom na oznaci pričvršćenoj na vratašca spremnika goriva ➔ 156 .			

7

INFORMACIJE O VOZILU

Verzije	E-Tech plug-in hybrid	E-tech full hybrid
<p>Vrste goriva koje odgovaraju europskim normama i koje su kompatibilne s motorima vozila prodavnih u Europi (u svim ostalim slučajevima potražite savjet kod predstavnika marke).</p>		<p>Bezolovni benzin u skladu sa normom EN 228 koji sadrži do 5 % etanola u obujmu.</p>

INFORMACIJE O VOZILU

Verzije	E-Tech plug-in hybrid	E-tech full hybrid
	<div data-bbox="379 176 863 661" data-label="Image"></div> <p data-bbox="898 393 1392 443">Bezolovni benzin u skladu sa normom EN 228 koji sadrži do 10 % etanola u obujmu.</p>	
Svjeće	<p data-bbox="353 701 1123 725">Upotrebljavajte samo one svjeće koje odgovaraju motoru vašeg vozila.</p> <p data-bbox="353 734 1397 785">Njihova vrsta mora biti navedena na naljepnici u motornom prostoru. U protivnom se obratite ovlaštenom predstavniku.</p> <p data-bbox="353 794 1208 818">Ugradnja svjećica koje nisu navedene može dovesti do oštećenja vašeg motora.</p>	

7

INFORMACIJE O VOZILU

Dimenzije (u metrima)

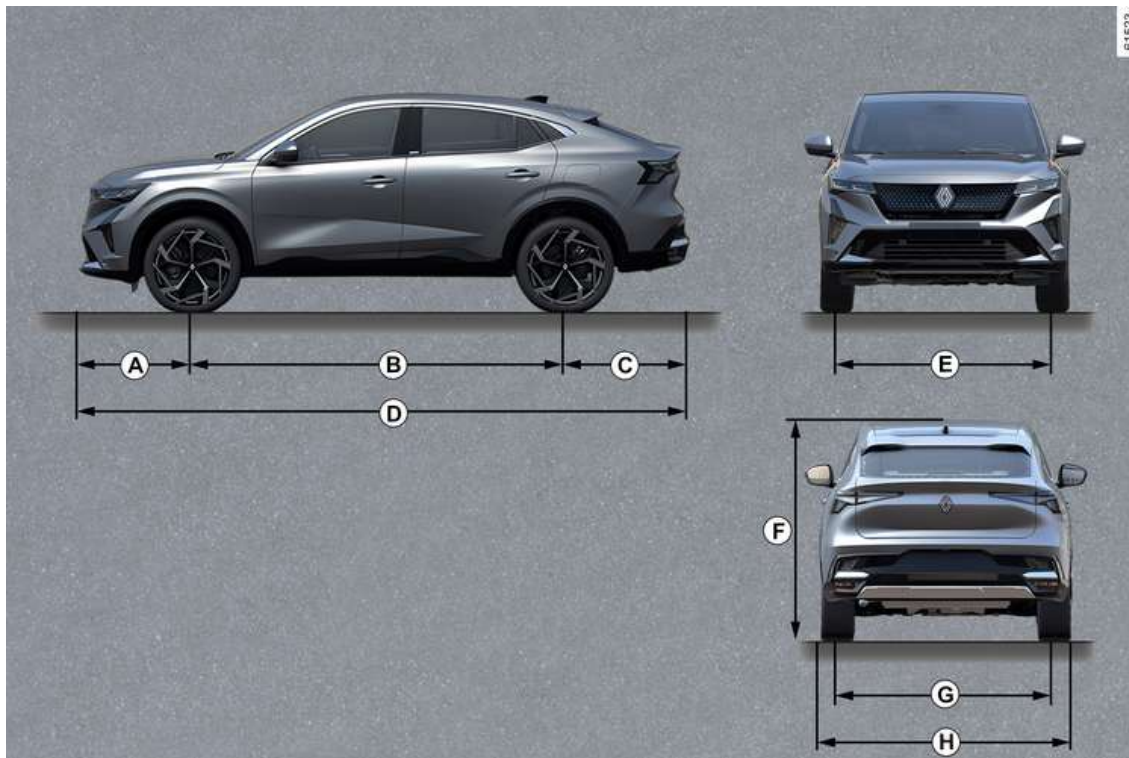

INFORMACIJE O VOZILU

	Dužina
A	0,946
B	2,739
C	1,027
D	4,712
E	1,594
F	1,613 na prazno, vozilo opremljeno nesavitljivom antenom
G	1,616
H	1,843 1,863 s preklopljenim retrovizorima 2,083 s rasklopljenim retrovizorima

7

INFORMACIJE O VOZILU

Mase (u kg)

Navedene mase vrijede za osnovno vozilo bez neobaveznih priključaka: one se razlikuju ovisno o opremi vašeg vozila. Potražite savjet kod Predstavnik marke.	
Najveća dopuštena masa pod opterećenjem (MMAC) Najveća dopuštena masa vozila (MMTA) Najveća dopuštena ukupna masa (MTR)	Težine navedene na pločici proizvođača → 374)
Masa prikolice s kočnicom *	izračunava se putem formule: MTR - MMAC
Masa prikolice bez kočnice *	750
Dopušteno opterećenje vučnog priključka *	75
Dopuštena masa na krovu	80 (uključujući nosivi mehanizam)
* Vučno opterećenje (Vuča stambene prikolice, čamca, itd.) Vuča je zabranjena kada rezultat izračuna MTR - MMAC iznosi nula ili kada je MTR jednaka nuli (ili nije navedena) na pločici proizvođača – Važno je poštivati vučno opterećenje koje dozvoljava lokalni zakon i ono određeno zakonom o prometu. Za sve prilagodbe za vuču obratite se vašem Predstavniku marke. – U slučaju vuče vozilom, ne smije se prekoračiti najveća dopuštena ukupna masa (vozilo + prikolica) . Ipak se tolerira: – MMTA na stražnjoj strani premašena za do 15 %; – MMAC premašen do 10 % ili 100 kg (ovisno koji od ova dva ograničenja bude prvi dostignut). U oba slučaja maksimalna brzina vozila s prikolicom ne smije prelaziti 100 km/h, a tlak u gumama mora se povećati za 0,2 bara (3 psi). – Izlazne karakteristike motora i radne karakteristike na kosini smanjuje se s povećanjem nadmorske visine. Preporučamo vam smanjivanje maksimalnog opterećenja za 10 % na 1 000 metara, te za dodatnih 10 % svakih narednih 1 000 metara.	

REZERVNI DIJELOVI I POPRAVCI

Originalni rezervni dijelovi izrađeni su pod strogim tehničkim uvjetima i redovito se ispituju. Na taj način, oni imaju najmanje istu razinu kvalitete kao i oni koji se tvornički ugrađuju u nova vozila.

Stalnom upotrebom originalnih rezervnih dijelova, sigurni ste da ćete sačuvati sve radne karakteristike vašeg vozila. Osim toga, popravci obavljeni u Mreži marke s originalnim rezervnim dijelovima su pod jamstvom prema uvjetima koji se nalaze na poleđini radnog naloga.

LISTOVI ZA ODRŽAVANJE PO PROGRAMU

VIN:

Datum:	Kilometri (km):	Br. fakture:	Komentari/razno
Vrsta zahvata: Servisni pregled <input type="checkbox"/> <input type="checkbox"/>		Pečat	
Kontrola protiv prohrđavanja: OK <input type="checkbox"/> Nije OK* <input type="checkbox"/>			
Datum:	Kilometri (km):	Br. fakture:	Komentari/razno
Vrsta zahvata: Servisni pregled <input type="checkbox"/> <input type="checkbox"/>		Pečat	
Kontrola protiv prohrđavanja: OK <input type="checkbox"/> Nije OK* <input type="checkbox"/>			
Datum:	Kilometri (km):	Br. fakture:	Komentari/razno
Vrsta zahvata: Servisni pregled <input type="checkbox"/> <input type="checkbox"/>		Pečat	
Kontrola protiv prohrđavanja: OK <input type="checkbox"/> Nije OK* <input type="checkbox"/>			

* Vidi određenu stranicu

LISTOVI ZA ODRŽAVANJE PO PROGRAMU

VIN:

Datum:	Kilometri (km):	Br. fakture:	Komentari/razno
Vrsta zahvata:		Pečat	
Servisni pregled <input type="checkbox"/> <input type="checkbox"/>			
Kontrola protiv prohrđavanja:			
OK <input type="checkbox"/> Nije OK* <input type="checkbox"/>			
Datum:	Kilometri (km):	Br. fakture:	Komentari/razno
Vrsta zahvata:		Pečat	
Servisni pregled <input type="checkbox"/> <input type="checkbox"/>			
Kontrola protiv prohrđavanja:			
OK <input type="checkbox"/> Nije OK* <input type="checkbox"/>			
Datum:	Kilometri (km):	Br. fakture:	Komentari/razno
Vrsta zahvata:		Pečat	
Servisni pregled <input type="checkbox"/> <input type="checkbox"/>			
Kontrola protiv prohrđavanja:			
OK <input type="checkbox"/> Nije OK* <input type="checkbox"/>			

* Vidi određenu stranicu

7

LISTOVI ZA ODRŽAVANJE PO PROGRAMU

VIN:

Datum:	Kilometri (km):	Br. fakture:	Komentari/razno
Vrsta zahvata: Servisni pregled <input type="checkbox"/> <input type="checkbox"/>		Pečat	
Kontrola protiv prohrđavanja: OK <input type="checkbox"/> Nije OK* <input type="checkbox"/>			
Datum:	Kilometri (km):	Br. fakture:	Komentari/razno
Vrsta zahvata: Servisni pregled <input type="checkbox"/> <input type="checkbox"/>		Pečat	
Kontrola protiv prohrđavanja: OK <input type="checkbox"/> Nije OK* <input type="checkbox"/>			
Datum:	Kilometri (km):	Br. fakture:	Komentari/razno
Vrsta zahvata: Servisni pregled <input type="checkbox"/> <input type="checkbox"/>		Pečat	
Kontrola protiv prohrđavanja: OK <input type="checkbox"/> Nije OK* <input type="checkbox"/>			

* Vidi određenu stranicu

LISTOVI ZA ODRŽAVANJE PO PROGRAMU

VIN:

Datum:	Kilometri (km):	Br. fakture:	Komentari/razno
Vrsta zahvata:		Pečat	
Servisni pregled <input type="checkbox"/> <input type="checkbox"/>			
Kontrola protiv prohrđavanja:			
OK <input type="checkbox"/> Nije OK* <input type="checkbox"/>			
Datum:	Kilometri (km):	Br. fakture:	Komentari/razno
Vrsta zahvata:		Pečat	
Servisni pregled <input type="checkbox"/> <input type="checkbox"/>			
Kontrola protiv prohrđavanja:			
OK <input type="checkbox"/> Nije OK* <input type="checkbox"/>			
Datum:	Kilometri (km):	Br. fakture:	Komentari/razno
Vrsta zahvata:		Pečat	
Servisni pregled <input type="checkbox"/> <input type="checkbox"/>			
Kontrola protiv prohrđavanja:			
OK <input type="checkbox"/> Nije OK* <input type="checkbox"/>			

* Vidi određenu stranicu

7

LISTOVI ZA ODRŽAVANJE PO PROGRAMU

VIN:

Datum:	Kilometri (km):	Br. fakture:	Komentari/razno
Vrsta zahvata: Servisni pregled <input type="checkbox"/> <input type="checkbox"/>		Pečat	
Kontrola protiv prohrđavanja: OK <input type="checkbox"/> Nije OK* <input type="checkbox"/>			
Datum:	Kilometri (km):	Br. fakture:	Komentari/razno
Vrsta zahvata: Servisni pregled <input type="checkbox"/> <input type="checkbox"/>		Pečat	
Kontrola protiv prohrđavanja: OK <input type="checkbox"/> Nije OK* <input type="checkbox"/>			
Datum:	Kilometri (km):	Br. fakture:	Komentari/razno
Vrsta zahvata: Servisni pregled <input type="checkbox"/> <input type="checkbox"/>		Pečat	
Kontrola protiv prohrđavanja: OK <input type="checkbox"/> Nije OK* <input type="checkbox"/>			

* Vidi određenu stranicu

LISTOVI ZA ODRŽAVANJE PO PROGRAMU

VIN:

Datum:	Kilometri (km):	Br. fakture:	Komentari/razno
Vrsta zahvata:		Pečat	
Servisni pregled <input type="checkbox"/> <input type="checkbox"/>			
Kontrola protiv prohrđavanja:			
OK <input type="checkbox"/> Nije OK* <input type="checkbox"/>			
Datum:	Kilometri (km):	Br. fakture:	Komentari/razno
Vrsta zahvata:		Pečat	
Servisni pregled <input type="checkbox"/> <input type="checkbox"/>			
Kontrola protiv prohrđavanja:			
OK <input type="checkbox"/> Nije OK* <input type="checkbox"/>			
Datum:	Kilometri (km):	Br. fakture:	Komentari/razno
Vrsta zahvata:		Pečat	
Servisni pregled <input type="checkbox"/> <input type="checkbox"/>			
Kontrola protiv prohrđavanja:			
OK <input type="checkbox"/> Nije OK* <input type="checkbox"/>			

* Vidi određenu stranicu

7

KONTROLA PROTIV PROHRĐAVANJA

U slučaju da je nastavak jamstva uvjetovan popravkom, on je naveden u nastavku.

VIN:

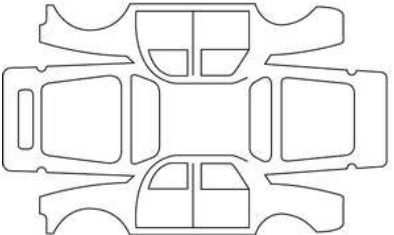
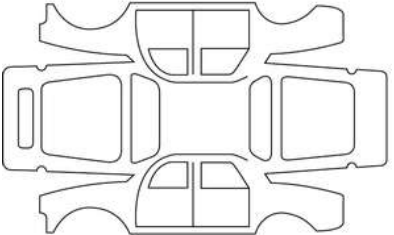
Datum popravka:		Pečat
Popravak korodiranih dijelova koji treba obaviti:		
Datum popravka:		Pečat
Popravak koji treba napraviti:		

KONTROLA PROTIV PROHRĐAVANJA

U slučaju da je nastavak jamstva uvjetovan popravkom, on je naveden u nastavku.

VIN:

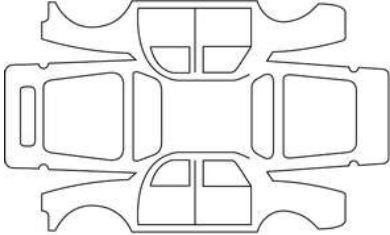
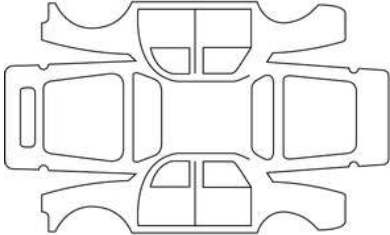
Datum popravka:		Pečat
Popravak korodiranih dijelova koji treba obaviti:		
Datum popravka:		Pečat
Popravak koji treba napraviti:		

7

KONTROLA PROTIV PROHRĐAVANJA

U slučaju da je nastavak jamstva uvjetovan popravkom, on je naveden u nastavku.

VIN:

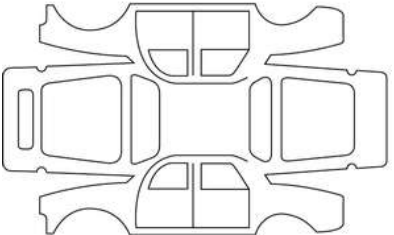
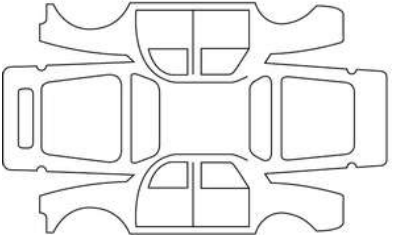
Datum popravka:		Pečat
Popravak korodiranih dijelova koji treba obaviti:		
Datum popravka:		Pečat
Popravak koji treba napraviti:		

KONTROLA PROTIV PROHRĐAVANJA

U slučaju da je nastavak jamstva uvjetovan popravkom, on je naveden u nastavku.

VIN:

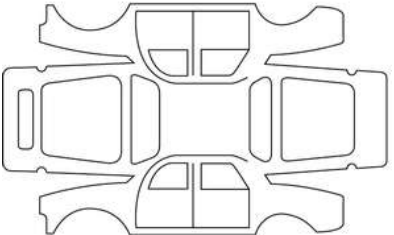
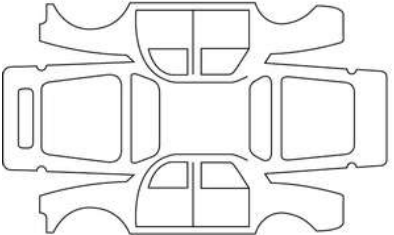
Datum popravka:		Pečat
Popravak korodiranih dijelova koji treba obaviti:		
Datum popravka:		Pečat
Popravak koji treba napraviti:		

7

KONTROLA PROTIV PROHRĐAVANJA

U slučaju da je nastavak jamstva uvjetovan popravkom, on je naveden u nastavku.

VIN:

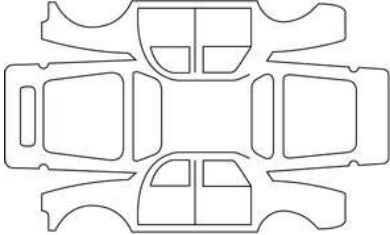
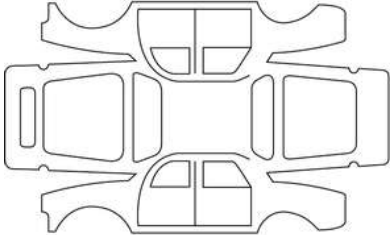
Datum popravka:		Pečat
Popravak korodiranih dijelova koji treba obaviti:		
Datum popravka:		Pečat
Popravak koji treba napraviti:		

KONTROLA PROTIV PROHRĐAVANJA

U slučaju da je nastavak jamstva uvjetovan popravkom, on je naveden u nastavku.

VIN:

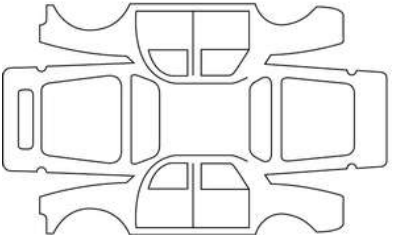
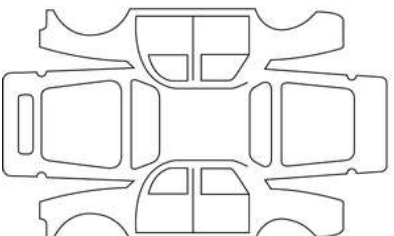
Datum popravka:		Pečat
Popravak korodiranih dijelova koji treba obaviti:		
Datum popravka:		Pečat
Popravak koji treba napraviti:		

7

KONTROLA PROTIV PROHRĐAVANJA

U slučaju da je nastavak jamstva uvjetovan popravkom, on je naveden u nastavku.

VIN:

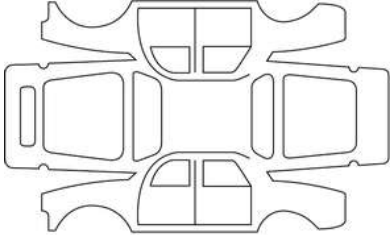
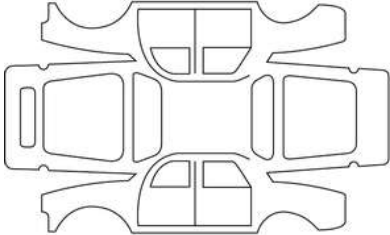
Datum popravka:		Pečat
Popravak korodiranih dijelova koji treba obaviti:		
Datum popravka:		Pečat
Popravak koji treba napraviti:		

ABECEDNO KAZALO

Symboles

<UD-sous-titre>Sat </UD-sous-titre>, [134](#), [134](#)

A

ABS, [188](#)

Airbag, [102](#), [106](#), [109](#)

Airbag : isključivanje prednjeg zračnog jastuka suvozača, [106](#), [109](#), [112](#)

Airbag : uključivanje prednjeg zračnog jastuka suvozača, [106](#), [109](#), [112](#)

Airbags : sigurnost djece, [112](#)

Aktivna pomoć u vožnji, [232](#)

Aktivno naglo kočenje u vožnji unazad, [245](#)

Akumulator., [337](#), [357](#)

Akumulator: otklanjanje kvara, [357](#)

Akumulatori, [56](#)

Asistencija pri parkiranju, [268](#), [273](#), [276](#)

Autohold, [175](#)

Automatska parkirna kočnica, [172](#), [175](#)

Automatski mjenjač (upotreba), [164](#), [172](#)

B

Bočni zaštitni mehanizmi, [90](#), [90](#)

Brisač/perač, [363](#)

Brisač stakla, [153](#)

C

Centriranje vozila u prometnoj traci, [232](#)

C

Čišćenje: unutrašnjost vozila, [340](#)

D

Daljinski upravljač, [52](#)

Dinamička kontrola vožnje: ESC, [188](#)

Dizalica, [350](#), [353](#)

Djeca, [93](#), [102](#), [106](#), [109](#), [315](#)

Dječja sjedala, [93](#), [99](#), [102](#), [106](#), [109](#)

Dnevna svjetla, [50](#), [144](#)

Dodatna oprema, [161](#)

Dodatni zaštitni mehanizmi na prednjem sigurnosnom pojasu, [84](#)

Dodatni zaštitni mehanizmi na sigurnosnim pojasevima, [84](#), [89](#), [90](#)

Dodatni zaštitni mehanizmi na stražnjem pojasu, [89](#)

E

ECO vožnja, [179](#)

Ekološki način rada AUTO, [144](#)

Električni podizači stakala., [315](#)

Električno vozilo: punjenje, [36](#)

Električno zaključavanje vrata, [50](#), [52](#), [62](#), [65](#)

ESC: dinamička kontrola vožnje, [188](#)

F

Filtar: ulje, [332](#)

Funkcija Stop and Start (pokretanje i zaustavljanje motora), [172](#), [179](#)

ABECEDNO KAZALO

Funkcija Stop i Start (pokretanje i zaustavljanje motora), [140](#), [157](#), [179](#)

G

Grijana sjedala, [72](#)

Grijani upravljač, [140](#)

Grijano vjetrobransko staklo, [305](#)

Grijanje, [302](#), [305](#), [309](#)

Grijanje, klima uređaj: programiranje, [309](#)

Grijanje i klimatizacija, [302](#), [305](#)

Gumb za pokretanje/zaustavljanje motora, [161](#)

Gume, [179](#), [184](#), [342](#), [342](#), [344](#)

I

Identifikacija motora, [375](#)

Indukcijsko punjenje bežičnim punjačem, [320](#)

Instrumentna ploča, [120](#), [128](#), [172](#)

Isključivanje prednjih zračnih jastuka suvozača, [112](#)

Isofix, [106](#), [109](#)

Izbornik konfiguracije, [131](#)

Izbornik personalizacije podešavanja vozila, [120](#), [131](#)

J

Jastuk na napuhavanje zračnog jastuka, [84](#), [90](#)

K

Kabel za punjenje, [36](#), [48](#)

Kamera s pregledom od 360°, [281](#)

Kamera s višestrukim prikazima, [281](#)

Kamera za vožnju unatrag, [273](#)

Karakteristike motora, [375](#)

Kartica, [50](#), [52](#)

Kartica: baterija, [56](#)

Kartica: motor se ne pokreće u načinu rada sa slobodnim rukama, [50](#)

Kartica: rezervni ključ, [50](#)

Kartica: slobodne ruke, [50](#)

Kartica: upotreba, [50](#), [52](#)

Kartica: zaključavanje/otključavanje otvarajućih dijelova, [50](#)

Kartica "slobodne ruke", [52](#)

Kartica slobodne ruke: baterija, [56](#)

Kartica za daljinsko upravljanje, [50](#), [50](#)

Kartica za zaključavanje/otključavanje otvarajućih dijelova, [50](#)

Katalizator, [170](#)

Klimatiziranje zraka, [304](#), [305](#), [305](#)

Ključ za kotače, [353](#)

Kočnica, [175](#)

Komanda ispod upravljača, [313](#)

Komanda stupnja prijenosa, [164](#)

Komande ispod upravljača, [313](#)

Komplet alata, [350](#)

Kontakt brava, [172](#)

Kontrolna svjetla, [211](#)

Kontrolna svjetla komandi, [120](#), [128](#)

Kontrolna svjetla na instrumentnoj ploči, [120](#), [128](#), [172](#), [179](#)

Kontrolni uređaji, [120](#), [128](#), [134](#)

Kotači (sigurnost), [342](#)

ABECEDNO KAZALO

KROVNE ŠIPKE, 328

Kvaliteta goriva, 157

M

Metlice brisača: zamjena, 363

Mjerač razine motornog ulja, 330

mjesto vozača, 115

Motorizirana vrata prtljažnika, 66

Motorno ulje, 330, 330, 332

Mrtvi kut: upozorenje, 211

Multimedija (oprema), 313

Multimedijaska oprema, 128, 144, 313

Multi-Sense, 140, 300

N

Način rada ECO, 179

Naglo kočenje, 188

Napuhavanje guma, 184, 344, 348, 353

Naslon za glavu, 72, 77

Navigacija, 313

Navigacijski zaslon, 313

Nosač krovnih šipki, 328

O

Odleđivanje/odmagljivanje vjetrobranskog stakla, 305

Odmagljivanje stražnjeg stakla, 305

Odmagljivanje vjetrobranskog stakla, 305

Održavanje, 178

Održavanje: filtri, 335

Održavanje: mehaničko, 330

Održavanje: unutarnje obloge, 340

Održavanje unutarnjih obloga, 340

Ogledala u sjenilu za sunce, 318

Ograničivač brzine, 248

Osigurači, 364, 364

Osobitosti vozila s benzinskim motorom, 170

Ostanak u prometnoj traci: pomoć, 197

Osvjetljenje: instrumentna ploča, 144

Osvjetljenje: unutrašnjost, 317, 362

Osvjetljenje: vanjsko osvjetljenje za pranje, 144

OSVJETLJENJE I VANJSKA SIGNALIZACIJA, 144

Otklanjanje kvara: akumulator, 357

Otklanjanje kvara akumulatora, 357

Otklanjanje kvara automatskog mjenjača, 355

Otključavanje vrata, 50, 52, 62

Otkrivanje prometnih znakova, 228

Otkrivanje prometnih znakova: upozorenje o prekoračenju ograničenja brzine, 229

Otvarajući dijelovi, 52, 61

Otvaranje vrata, 61, 62

P

Parkiranje: pomoć pri parkiranju, 290

Parkiranje slobodnih ruku, 276

Parkirna kočnica, 172, 172

Pepeljara, 319

ABECEDNO KAZALO

Podešavanja prednjih sjedala, [72](#), [73](#)
Podešavanje kola upravljača, [140](#)
Podešavanje položaja za vožnju, [72](#), [73](#), [77](#), [79](#), [144](#)
Podešavanje prednjih sjedala, [73](#), [75](#)
Podešavanje temperature, [305](#)
Podizanje vozila Zamjena kotača, [353](#)
Pokazivači: pokazivači smjera, [152](#)
Pokazivači smjera, [152](#)
Poklopac motornog prostora, [329](#)
Poklopac spremnika goriva, [157](#)
Pokretanje motora, [161](#), [161](#)
Pomoć: pomoć pri vožnji, [252](#)
Pomoć pri naglom kočenju, [188](#)
Pomoć pri parkiranju, [268](#), [273](#)
Pomoć pri parkiranju: pomoć pri parkiranju, [268](#), [273](#)
Pomoć pri vožnji, [197](#), [211](#), [215](#), [228](#), [229](#), [252](#), [268](#), [273](#), [276](#),
[281](#), [290](#), [294](#)
Pomoć u vožnji, [188](#), [197](#), [211](#), [215](#), [228](#), [229](#), [268](#), [273](#), [276](#),
[281](#)
Poruke na instrumentnoj ploči, [120](#), [172](#)
Postavke, [131](#)
Postavke izbornika konfiguracije, [131](#)
Postavke položaja za vožnju, [79](#), [140](#)
Postavke prilagodbe vozila, [131](#)
postavljanje dječjeg sjedala, [99](#)
Potrošnja goriva, [179](#), [179](#)
Prednja sjedala, [72](#)
Prednja sjedala s električnim komandama, [75](#)
Prednja sjedala s ručnim komandama, [72](#)

Pretinci za odlaganje, [320](#)
Prijevoz djece, [93](#), [102](#), [106](#), [109](#)
Prilagodba postavki vozila, [131](#)
Prilagodljivi regulator brzine, [232](#), [252](#)
Pristup motornom prostoru, [329](#)
Pristup vozilu, [50](#), [52](#)
Probušena guma, [348](#), [350](#), [353](#)
Programiranje grijanja, klima uređaj, [309](#)
Programiranje punjenja, [48](#)
Promjena brzina, [164](#), [179](#)
Promjenjivi servo upravljač, [140](#)
Prostrani pretinci za odlaganje, [320](#)
Prsteni za vuču, [355](#)
PRTLJAŽNIK, [50](#), [50](#), [65](#)
Punjenje goriva, [157](#)
Punjenje pogonskog akumulatora, [36](#)
putno računalo, [120](#), [120](#)

R

Radar za vožnju unatrag, [268](#)
Radio, [313](#)
Rashladna tekućina, [333](#)
Razina goriva, [157](#)
Razina ulja u motoru:, [128](#), [330](#), [330](#), [332](#)
Razine:, [329](#), [335](#)
Razine: rashladna tekućina, [333](#)
Reflektori, [317](#)
Regenerativno kočenje, [168](#)

ABECEDNO KAZALO

Regulator brzine, [248](#), [252](#)
Regulator brzine – ograničivač brzine, [248](#)
Retrovizori, [140](#), [142](#), [142](#)
Rezervni dijelovi i dijelovi za popravak, [382](#)
Rezervni ključ, [50](#)
Rezervni kotač, [350](#)
Ručica automatskog mjenjača, [164](#)
ručna kočnica, [172](#)

S

Savjeti za kontrolu emisija, [178](#), [178](#)
Savjeti za smanjenje potrošnje goriva, [179](#)
Savjeti za vožnju, [179](#), [179](#)
Servo upravljač, [140](#), [140](#)
SET ZA NAPUHAVANJE GUMA, [348](#), [350](#)
Signal opasnosti, [152](#)
Sigurni izlaz iz vozila, [294](#)
Sigurnosni pojasevi, [79](#), [79](#), [84](#), [102](#), [106](#), [109](#), [340](#)
Sigurnosni razmaci, [215](#)
Sigurnosni razmak, [252](#)
Sigurnost djece, [50](#), [52](#), [93](#), [93](#), [102](#), [106](#), [109](#), [315](#)
Sigurnost putnika: suvozač airbag, [112](#)
Sjedala: podešavanje prednjih sjedala, [75](#)
Sjenilo, [318](#)
smetnje u radu, [84](#), [120](#), [144](#), [161](#), [170](#), [170](#), [172](#), [172](#), [188](#),
[188](#), [197](#), [197](#), [252](#), [290](#), [315](#), [315](#), [364](#), [364](#)
Smetnje u radu: baterije kartice, [50](#)
Smetnje u radu baterija kartice, [56](#)

Stražnja polica, [65](#)
Stražnja sjedala, [77](#), [77](#)
Stražnji nasloni za glavu, [77](#)
Stropno svjetlo, [317](#)
Sustav pomoći za održavanje vozne trake, [197](#)
Sustav protiv blokiranja kotača: ABS, [188](#)
SUSTAV PROTIV PROKLIZAVANJA, [188](#)
Sustav protiv PROKLIZAVANJA: <UD-sous-titre>A.S.R.</UD-sous-ti-
tre>, [188](#)
Sustav za navigaciju, [313](#)
Sustav za podešavanje brzine u vožnji nizbrdo, [188](#)
Sustav za pomoć pri kretanju na uzbrdici, [188](#)
Svjetla: duga svjetla, [144](#)
Svjetla: kratka svjetla, [144](#)
Svjetla: pozicijska svjetla, [144](#)
Svjetla: svjetla pokazivača smjera, [152](#)
Svjetla: svjetla upozorenja, [152](#)
Svjetla: svjetla za maglu, [144](#)
Svjetla: vanjska, [144](#), [152](#)
Svjetla: zamjena žarulja, [360](#)
Svjetlosna signalizacija, [144](#), [152](#)
Svjetlosni poziv, [152](#)

T

Telefon, [313](#)
Tlak u gumama, [179](#), [184](#), [344](#), [350](#), [353](#)

ABECEDNO KAZALO

U

UGRAĐENA KOMANDA TELEFONA SLOBODNE RUKE, [313](#)

Uključivanje kontakta vozila, [161](#)

Uključivanje prednjih zračnih jastuka suvozača, [112](#)

Unutarnja svjetla: zamjena žarulja, [362](#), [362](#)

Upaljač za cigarete., [319](#)

Upozorenje, [152](#)

Upozorenje na izlazak iz vozne trake, [197](#)

Upozorenje na oprez vozača, [226](#)

Upozorenje o prekomjernoj brzini, [228](#), [229](#)

Upozorenje prilikom izlaska iz parkirnog mjesta, [290](#)

Upozorenje za gubitak tlaka u gumama, [184](#), [353](#)

Upozorenje za mrtvi kut, [211](#)

Upozorenje za sigurnosni razmak, [215](#)

Uređenje, [320](#)

Utičnica za dodatnu opremu, [319](#)

Utičnica za punjenje, [36](#)

Uvodnici zraka, [302](#), [304](#)

V

vanjska temperatura., [134](#)

Vanjsko osvjetljenje, [360](#)

Ventilacija, [304](#), [305](#)

Ventiliranje zraka, [304](#)

Višefunkcijski zaslon, [211](#)

Vožnja, [161](#), [170](#), [172](#), [175](#), [184](#), [188](#), [197](#), [211](#), [215](#), [248](#), [252](#)

, [268](#), [273](#), [276](#), [281](#)

Vožnja u načinu rada ECO, [179](#)

Vrata, [61](#), [61](#)

Vrata / vrata prtljažnika, [50](#), [52](#), [62](#), [65](#)

Vratašca utičnice za punjenje, [36](#)

Vuča za otklanjanje kvara, [355](#)

Z

Zaključavanje, [79](#)

Zaključavanje vrata, [50](#), [52](#), [61](#), [62](#), [65](#)

Zamjena kotača, [353](#)

Zamjena metlica brisača/perača, [363](#)

Zamjena metlica brisača prednjeg stakla, [363](#)

Zamjena motornog ulja, [332](#)

Zamjena žarulja, [362](#)

Zapremnina spremnika goriva, [157](#)

Zapremnine za motorno ulje, [332](#)

Zaslon, [128](#)

Zaslonski multimedijalni sustav, [179](#), [197](#), [268](#), [281](#), [290](#), [305](#), [313](#)

Zaslonski multimedijalni sustav, [215](#)

Zaslonski za navigaciju, [313](#)

Zaštita okoliša, [177](#)

Zaštitni mehanizmi za djecu, [93](#), [93](#), [93](#), [102](#), [102](#), [102](#), [106](#), [106](#), [109](#), [109](#), [109](#)

Zatezači, [84](#)

Zatezači prednjih sigurnosnih pojaseva, [84](#)

Zatvaranje vrata, [50](#), [52](#), [61](#), [62](#)

Zaustavljanje motora, [161](#), [161](#), [172](#)

Zračni jastuci za sigurnost djece, [112](#)

ABECEDNO KAZALO

Zračni jastuk, [84](#), [89](#), [90](#), [112](#)

Zvučni alarm za uključena svjetala, [144](#)

ZVUČNI I SVJETLOSNI UPOZORITELJI, [152](#)

Zvučni upozoritelj, [152](#)



RENAULT S.A.S. SOCIÉTÉ PAR ACTIONS SIMPLIFIÉE AU CAPITAL DE 533 941 113 € / 122-122 BIS, AVENUE DU GENERAL LECLERC
92100 BOULOGNE-BILLANCOURT R.C.S. NANTERRE 780 129 987 — SIRET 780 129 987 03591 / renaultgroup.com

NU 1537-2 – 77 11 416 225 – 04/2024 – Edition croate



7711416225

