

MASTER

korisnički priručnik vozila



Dobrodošli za upravljač vašeg vozila

Ovaj korisnički priručnik sadrži potrebne informacije:

- da dobro upoznate vaše vozilo, te da na taj način, u potpunosti, i u najboljim uvjetima upotrebe, uživete u svim tehničkim savršenostima kojima je ono opremljeno.
- da postignete stalan optimalan rad poštivanjem jednostavnih, ali strogih savjeta za održavanje po programu.
- da se suočite, bez pretjeranog gubitka vremena, sa zahvatima koji ne zahtijevaju intervenciju stručnjaka.

Nekoliko trenutaka koje ćete posvetiti čitanju ovog priručnika uvelike će vam se isplatiti zbog informacija i savjeta o vozilu te njegovim funkcijama i novim značajkama koje ćete tamo pronaći. Ako vam neke stvari ostanu nejasne, tehnički savjetnici u našoj Mreži rado će vam dati sva dodatna objašnjenja.

Za smjernice, pogledajte sljedeće simbole:



Vidljivi su na vozilu i označavaju da u priručniku potražite detaljne informacije i/ili ograničenja o radu opreme vozila.

→ preusmjeravanja na stranicu navedena su bilo gdje u priručniku.



bilo gdje u priručniku s uputama ukazuju na rizik, opasnost ili sigurnosna uputstva.

Opis modela, prikazan u ovoj knjižici uputstava, sastavljen je na osnovu tehničkih karakteristika poznatih na dan sastavljanja ovog dokumenta. **Priručnik obuhvaća svu opremu (standardnu i dodatnu) koja je dostupna za te modele, a je li ta oprema postavljena na vozili ovisi o verziji, odabranim opcijama i zemlji u kojoj se vozilo prodaje.**

Isto tako, u ovom dokumentu može biti opisana i neka oprema koja bi se tek trebala pojaviti tijekom godine.

Dijagrami u korisničkom priručniku navedeni su samo kao primjeri.

Želimo vam ugodnu vožnju za upravljačem vašeg vozila.

Prijevod s francuskog. Kopiranje ili prijevod, čak i djelomično, zabranjeni su bez prethodnog pismenog odobrenja proizvođača vozila.

SADRŽAJ

Dobrodošli za upravljač vašeg vozila	4	Vožnja	182
Vanjština	4	Razrađivanje	182
Putnički prostor	6	Pokretanje, Zaustavljanje motora	183
Položaj vozača	8	Komanda stupnja prijenosa	188
Pomoć pri vožnji	10	Posebne značajke vozila s dizelskim motorom	192
Sigurnost tijekom vožnje	12	Parkirna kočnica	196
Prepoznavanje vozila – oznake	14	Zaštita okoliša	197
Motorni prostor (redovito održavanje)	16	Savjeti za održavanje i protiv zagađivanja	199
otklanjanje kvara	20	Savjeti za vožnju, eko vožnja	200
Upoznajte svoje vozilo	22	Upozorenje za gubitak tlaka u gumama	208
Vozilo E-Tech 100% electric (EV)	22	Mehanizmi za ispravljanje i pomoć pri vožnji	212
Ključ, daljinski upravljač	44	Dodatne funkcije pomoći u vožnji	216
Vrata i otvarajući dijelovi	52	Ograničivač brzine	260
Prednja sjedala	62	Regulator brzine	263
Stražnja sjedala	67	Pomoći pri parkiranju	267
Sigurnosni pojasevi	68	Hitni poziv	276
Dodatni zaštitni mehanizmi	77	Vaša udobnost	279
Sigurnost djece	86	Uvodnici zraka, klima uređaj	279
Dječja sjedala	90	Multimedijaska oprema	296
Sigurnost djece: isključivanje, uključivanje prednjeg zračnog jastuka suvozača	116	Oprema u putničkom prostoru	298
mjesto vozača	118	Pretinci za odlaganje, uređenje putničkog prostora	303
putno računalo	128	Prijevoz predmeta	309
Kontrolna svjetla	148	Održavanje	313
Upravljanje	155	Pristup motoru, razine	313
Stražnji prikaz područja	156	Akumulator:	323
Osvjetljenje i signali	161	Čišćenje	325
ZVUČNI I SVJETLOSNİ UPOZORITELJI	166	Praktični savjeti	329
Brisač stakla	167	Gume	329
Spremnik goriva	171	otklanjanje kvara	349
Spremnik reagensa	174	Farovi, svjetla; zamjena žarulja	354

SADRŽAJ

Metlice brisača: zamjena	360
Osigurači.....	362
Predoprema za autoradio	367
Postavljanje i upotreba dodatne opreme	368
smetnje u radu	370
Tehničke karakteristike	378
Informacije o vozilu.....	378
REZERVNI DIJELOVI I POPRAVCI	386
listovi za održavanje po programu	387
Kontrola protiv prohrđavanja	393

VANJŠTINA

1

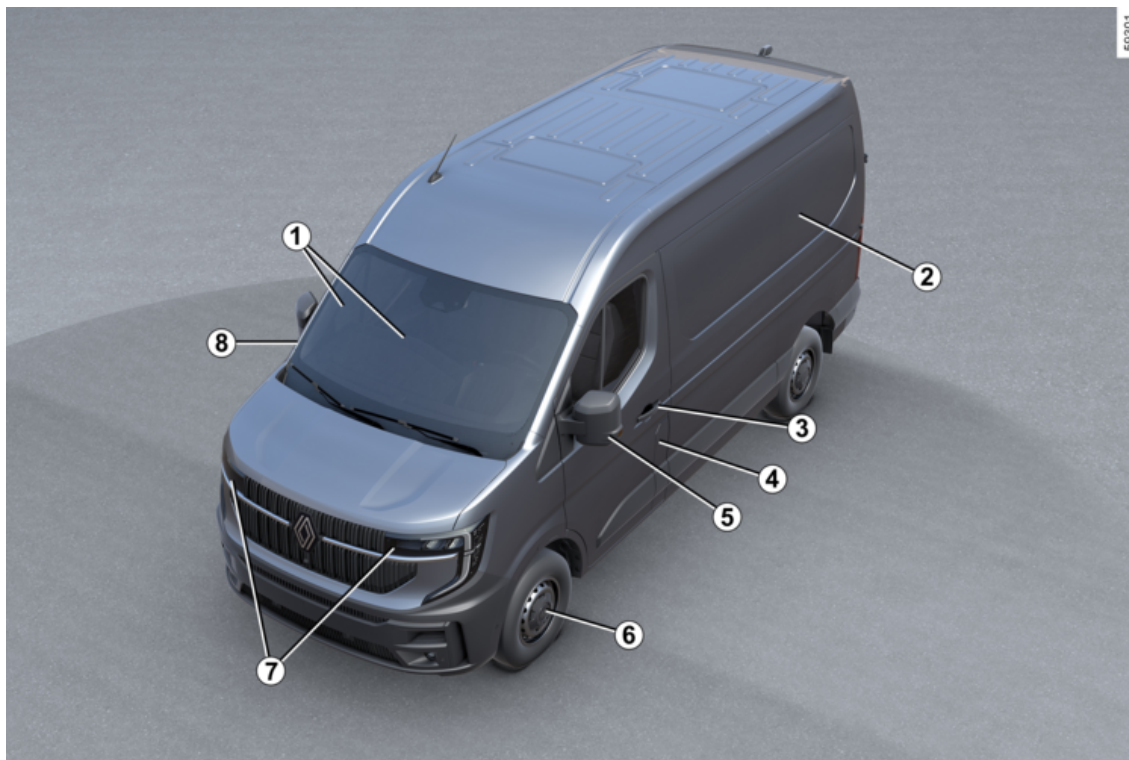

4 - Dobrodošli za upravljač vašeg vozila

VANJŠTINA

1. Električni podizači stakala → 298

Brisač(i) prednjeg stakla → 298

Odmagljivanje → 284 → 290

2. Održavanje karoserije → 325

3. Ključ/daljinski upravljač → 44

Zaključavanje/otključavanje vrata → 44

4. Vratašca spremnika goriva za verziju s izgaranjem



Punjenje goriva → 171

5. Retrovizori → 156 → 157

6. Gume → 329

7. Svjetla: način rada → 161

Svjetla: zamjena → 354

8. Vratašca utičnice za punjenje za električnu verziju



Punjenje → 27

PUTNIČKI PROSTOR

1

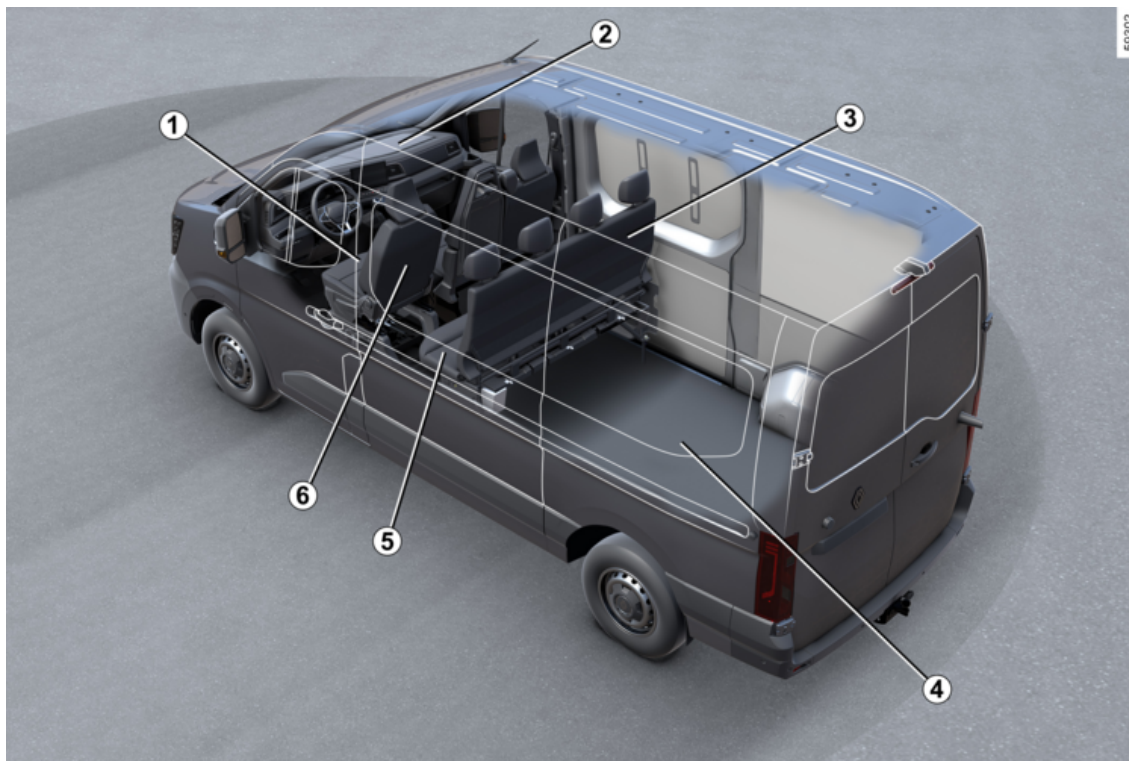

6 - Dobrodošli za upravljač vašeg vozila

PUTNIČKI PROSTOR

1. Podešavanje položaja za vožnju → **68**
2. Pretinci / uređenje putničkog prostora → **303**
3. Stražnja klupa → **67**
Stražnji nasloni za glavu → **67**
4. Prijevoz predmeta → **309**
5. Sigurnost djece → **86**
6. Prednji nasloni za glavu → **62**
Prednja sjedala → **63**

POLOŽAJ VOZAČA

1

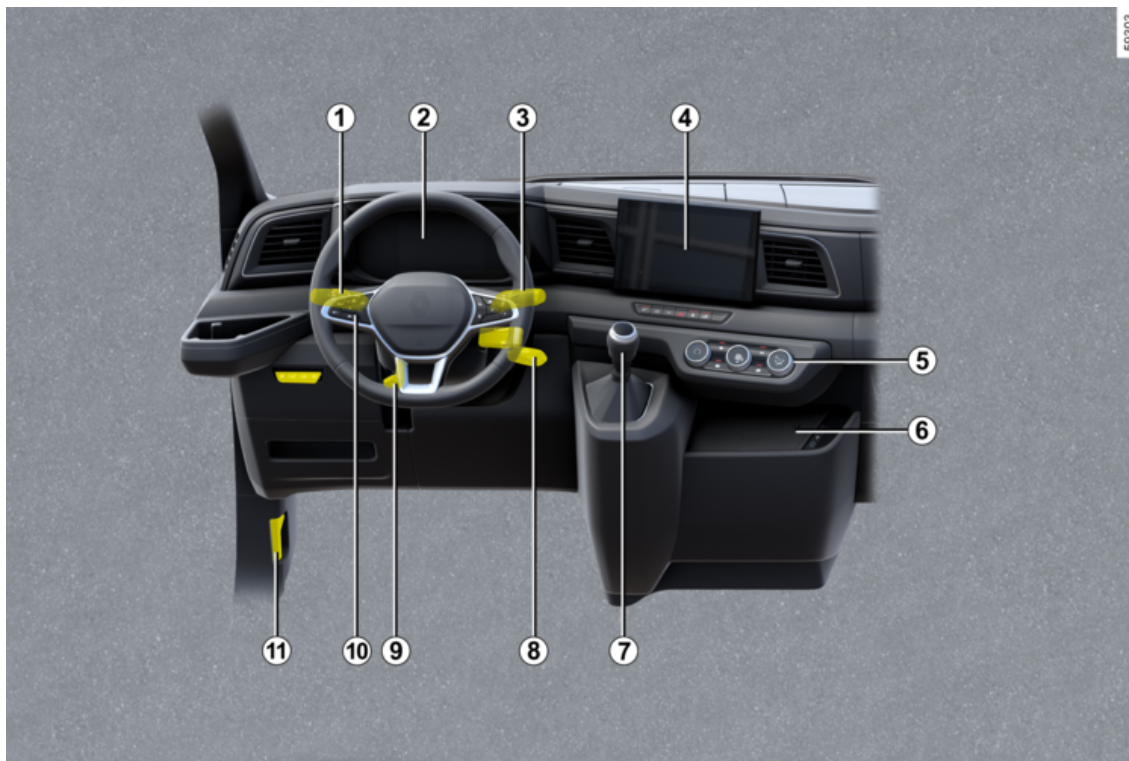

8 - Dobrodošli za upravljač vašeg vozila

POLOŽAJ VOZAČA

1. Vanjsko osvjetljenje → 161
2. Instrumentna ploča → 148 → 139
3. Komanda brisača / perača stakala → 167
4. Prednji dio multimedijalnog sustava → 144
5. Grijanje / klima uređaj → 279
6. Pretinac za odlaganje središnje konzole / područje punjenja → 303
7. Ručica mjenjača → 190
8. Prekidač paljenja → 184
9. Podešavanje kola upravljača → 155
10. Ograničivač brzine → 260
Regulator brzine → 263
11. Otvaranje poklopca motora → 313



POMOĆ PRI VOŽNJI

- Stop and Start → **185**
- Upozoritelj za smanjenje tlaka u gumama → **208**
- Mehanizmi za ispravljanje i pomoć pri vožnji → **212**:
 - ABS (sustav protiv blokiranja kotača)
 - ESC (elektronički sustav za nadzor stabilnosti vozila)
 - Pomoć pri kočenju
 - Sustav za pomoć pri kretanju na uzbrdici
- Dodatne funkcije pomoći u vožnji → **216**:
 - Moja sigurnost → **216**
 - Upozorenje na izlazak iz vozne trake → **217**
 - Sprječavanje izlaska iz prometne trake → **224**
 - Upozorenje na mrtvi kut → **232**
 - Upozorenje na sigurnosni razmak → **236**
 - Aktivno naglo kočenje → **240**
 - Kontrolno svjetlo za otkrivanje pješaka i biciklista pri pokretanju → **247**
 - Upozorenje na oprez vozača → **252**
 - Prepoznavanje prometnih znakova → **254**
- Ograničivač brzine → **260**
- Regulator brzine → **263**
- Pomoć pri parkiranju → **267**:
 - Pomoć pri parkiranju → **267**
 - Kamera za vožnju unazad → **273**

SIGURNOST TIJEKOM VOŽNJE

1

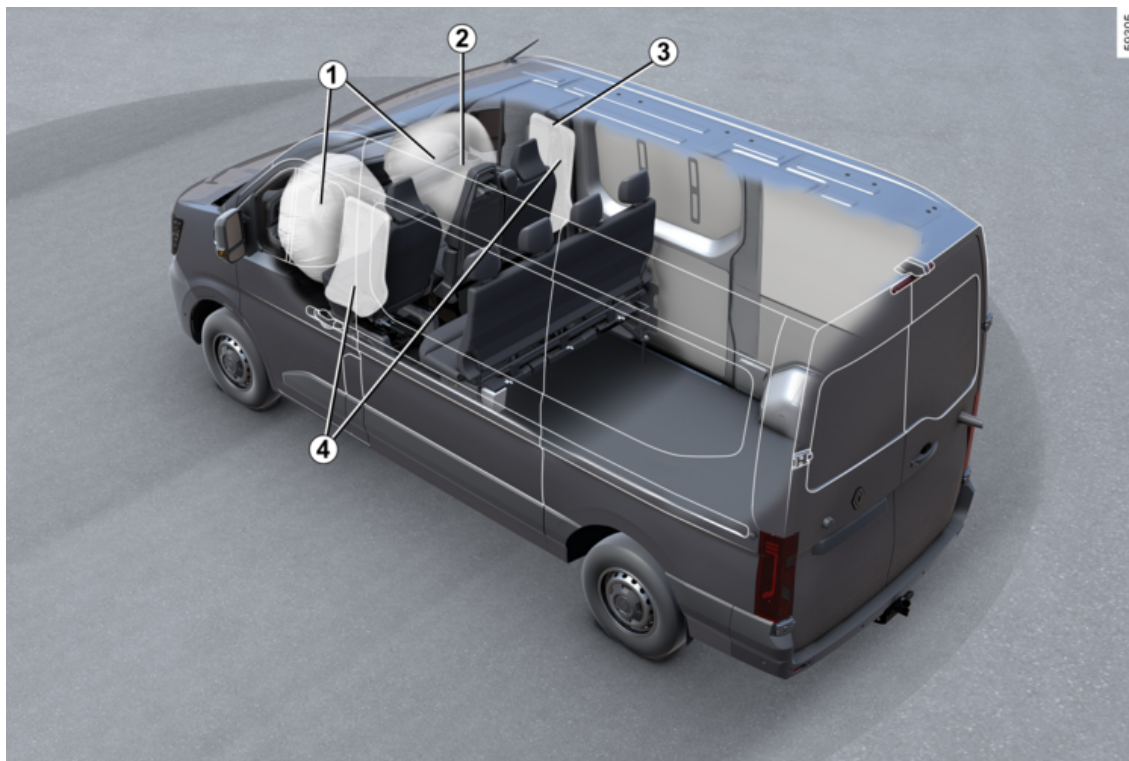

SIGURNOST TIJEKOM VOŽNJE

1. Airbags Sprijeda ➔ 77
2. Prednji suvozačev airbag – onemogućivanje ➔ 116
3. Sigurnosni pojasevi ➔ 68
4. Airbags bočna ➔ 82

PREPOZNAVANJE VOZILA – OZNAKE

1

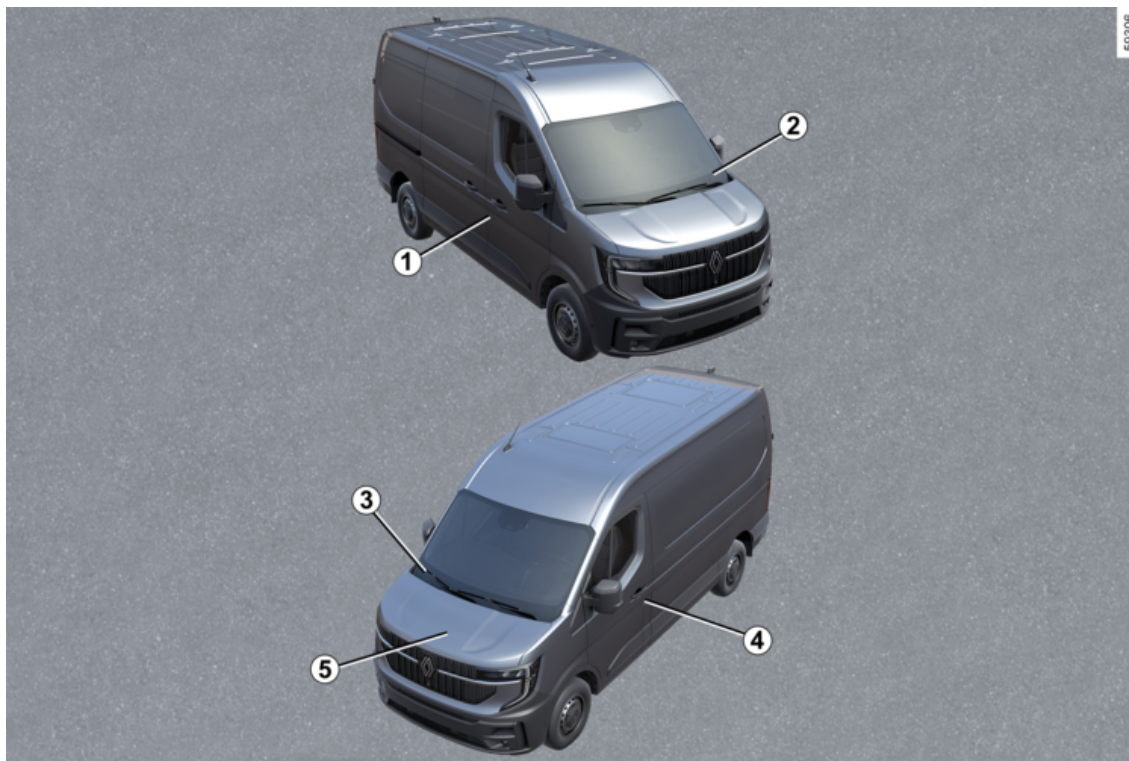

PREPOZNAVANJE VOZILA – OZNAKE

1. Identifikacijska pločica vozila ➔ **378**
2. Podsjetnik za identifikacijski broj vozila (VIN) ➔ **378**
3. Tehničke informacije za hitne službe ➔ **378**
4. Oznake tlaka u gumama ➔ **208 ➔ 331**
5. Identifikacija motora ➔ **379**

MOTORNI PROSTOR (REDOVITO ODRŽAVANJE)

1

Verzija s izgaranjem

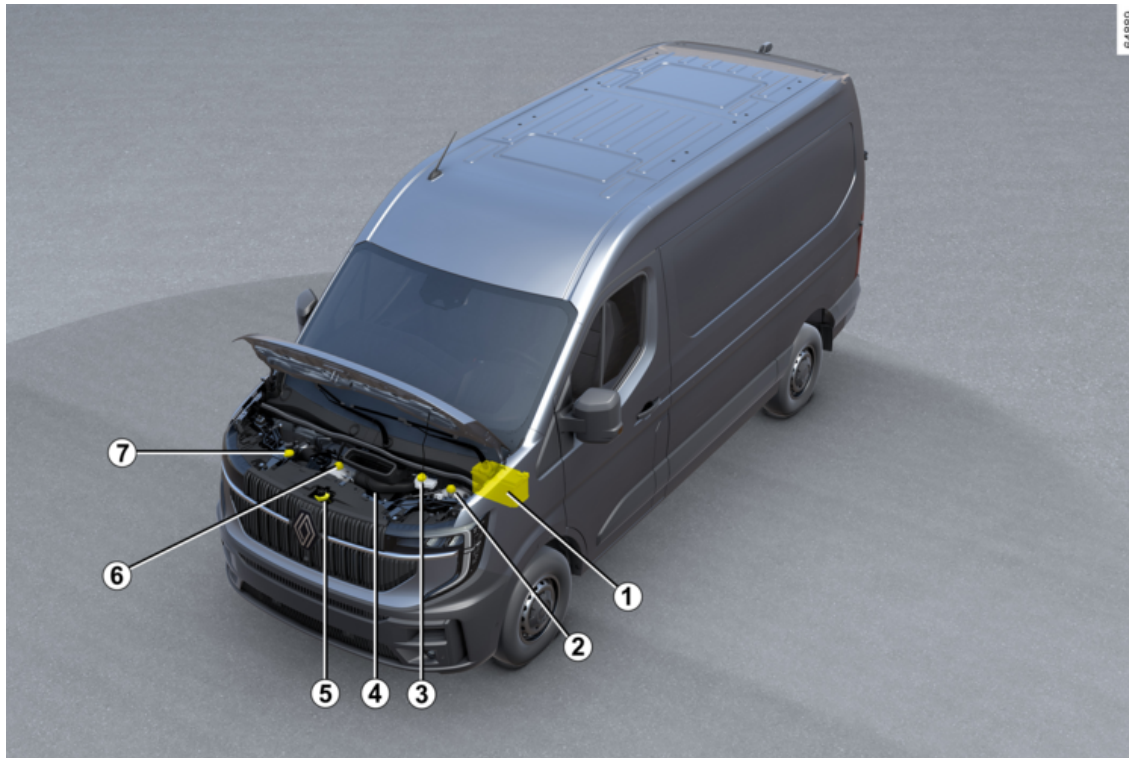

MOTORNI PROSTOR (REDOVITO ODRŽAVANJE)

1. 12 V akumulator → 323
2. Rashladna tekućina → 318
3. Kočiona tekućina → 320
4. Mjerač razine motornog ulja → 314
5. Otvaranje poklopca motornog prostora → 313
6. Rashladna tekućina → 318
7. Čep za punjenje motornog ulja → 314

MOTORNI PROSTOR (REDOVITO ODRŽAVANJE)

1

Električna verzija

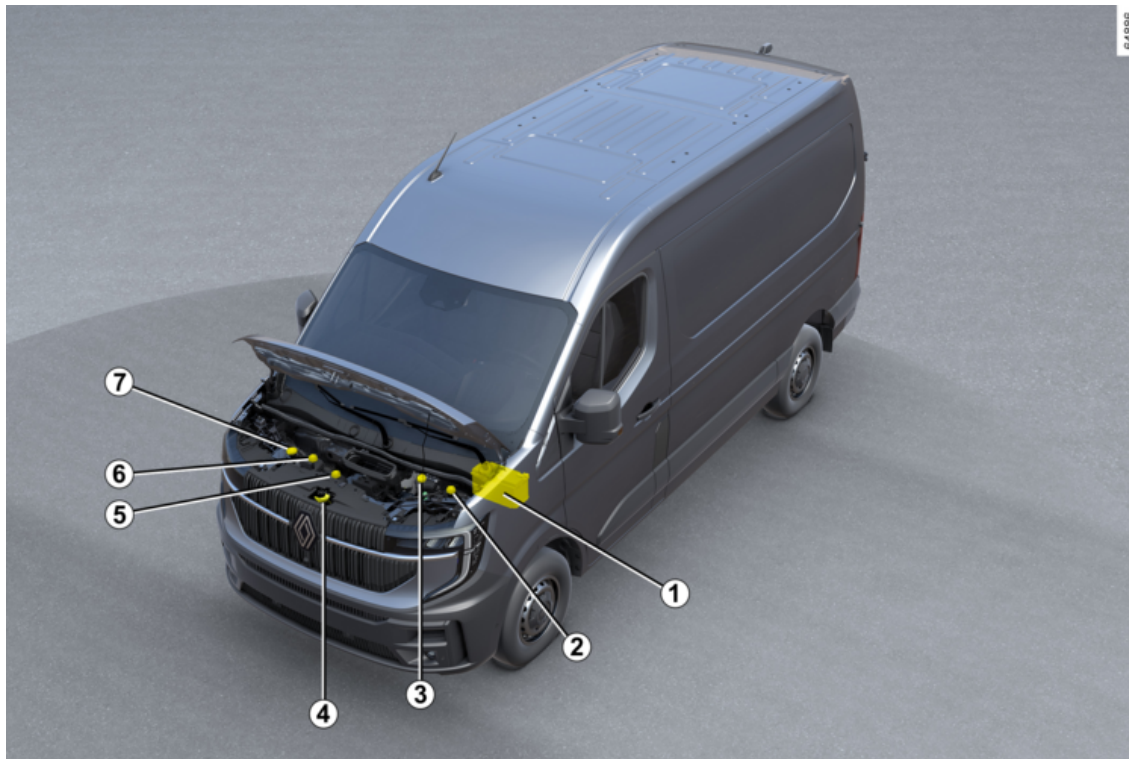

MOTORNI PROSTOR (REDOVITO ODRŽAVANJE)

1. 12 V akumulator → 323
2. Rashladna tekućina motora → 318
3. Kočiona tekućina → 320
4. Otvaranje poklopca motornog prostora → 313
5. Rashladno sredstvo kruga grijanja → 318
6. Rashladno sredstvo pogonskog akumulatora → 318
7. Tekućina za pranje stakala → 320

OTKLANJANJE KVARA

1

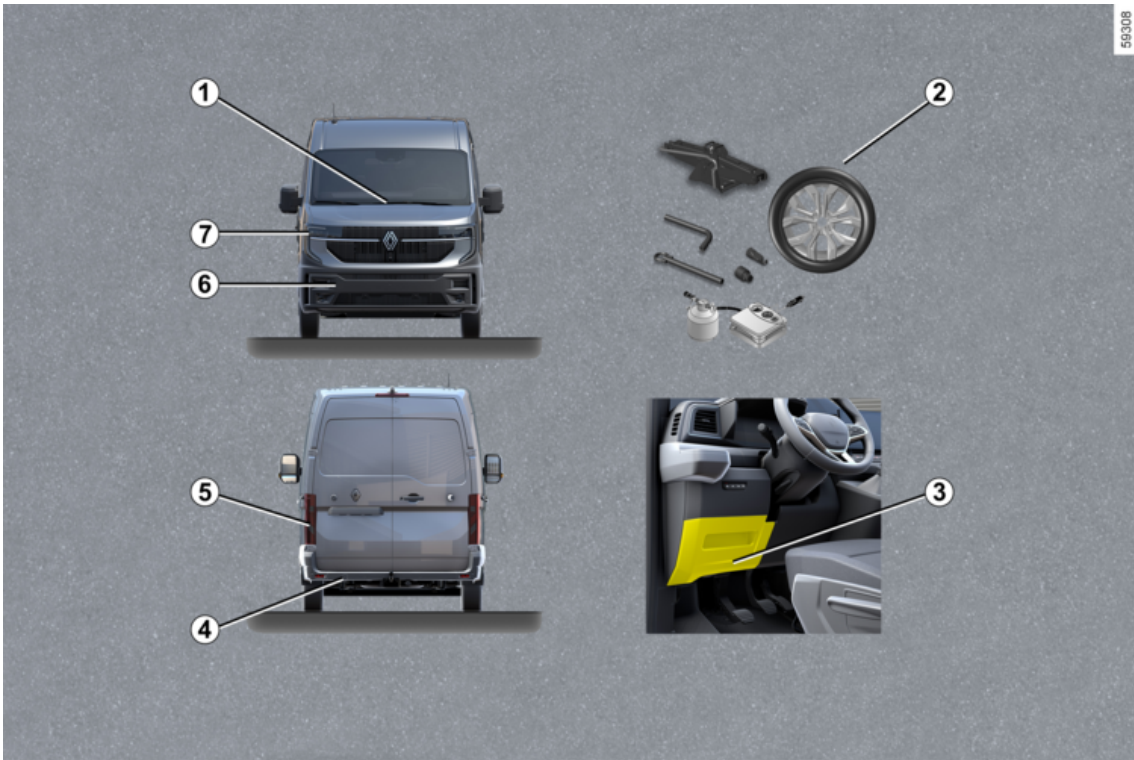

OTKLANJANJE KVARA

1. Zamjena metlica brisača vjetrobranskog stakla → 360
2. Probušena guma:
 - a. Alati → 336
 - b. Rezervni kotač → 338
 - c. Zamjena kotača → 339
3. Osigurači → 362
4. Stražnje priključno mjesto → 349
5. Zamjena žarulja stražnjeg svjetla → 354
6. Prednje priključno mjesto → 349
7. Zamjena žarulja farova → 354

VOZILO E-TECH 100% ELECTRIC (EV)

Uvod

2

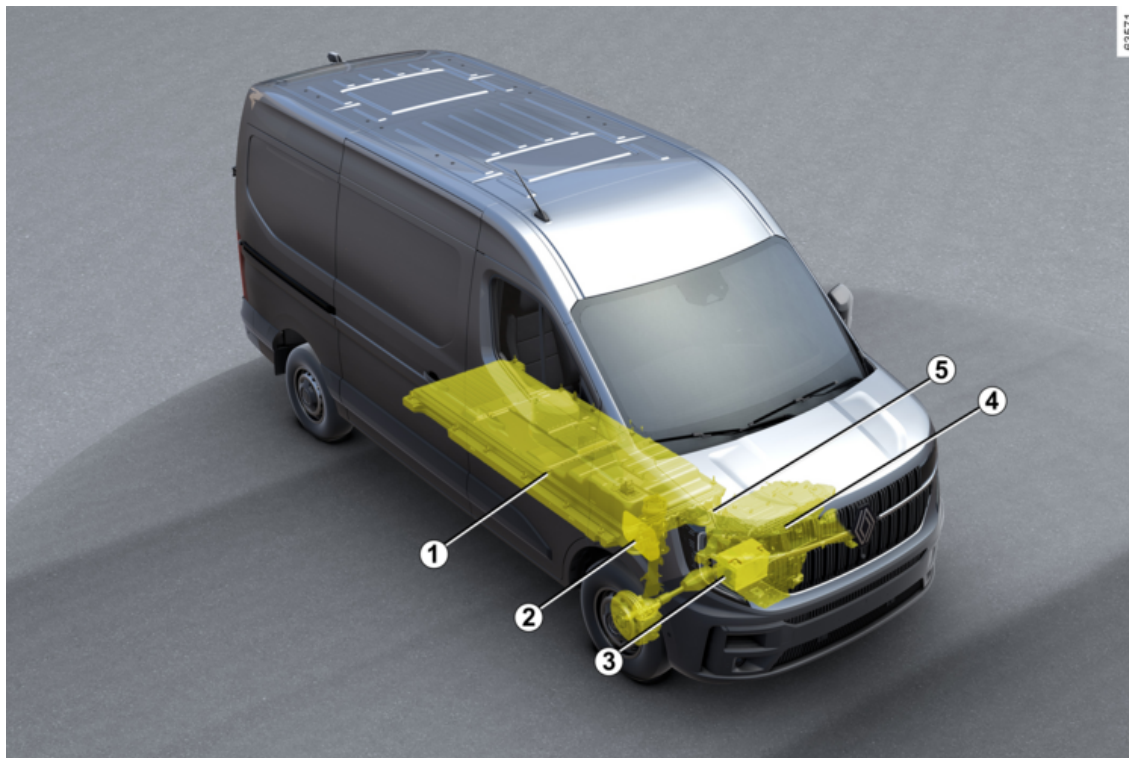

VOZILO E-TECH 100% ELECTRIC (EV)

- 1 Pogonska baterija od 400 V
- 2 Priključak za električno punjenje (na strani suvozača)
- 3 Pomoćni akumulator od 12 V
- 4 Električni motor
- 5 Narančasti električni kabeli

Električna vozila imaju posebne karakteristike, no funkcioniraju na sličan način kao klasična vozila.

Glavna razlika električnih vozila je da isključivo upotrebljavaju električnu energiju umjesto goriva koje se upotrebljava u klasičnim vozilima.

Zbog toga preporučujemo da pažljivo pročitate ove upute koje opisuju vaše električno vozilo.

Povezane usluge

Vaše električno vozilo upotrebljava povezane usluge koje nude informacije i/ili upravljaju sljedećim:

- status punjenja vašeg vozila s upozorenjem o slaboj bateriji;
- programiranjem punjenja pogonskog akumulatora na temelju određenih ponuđenih odabira
- preostali raspon vozila;
- ...

Tim uslugama možete pristupiti koristeći sljedeće:

- vanjske digitalne uređaje (mobilni telefon, tablet itd.);
- multimedijски ekran vozila.

Za više informacija pogledajte upute za multimedijску opremu ili se obratite ovlaštenom zastupniku.



Možete se pretplatiti na povezanu uslugu ili je produžiti u bilo kojem trenutku kod ovlaštenog zastupnika marke

Akumulatori

Električno vozilo ima dvije vrste akumulatora:

- pogonski akumulator "400 V";
- pomoćni 12 V akumulator.

Pogonski akumulator "400 V"

Taj akumulator pohranjuje energiju potrebnu za pravilan rad motora vašeg električnog vozila. Kao i svaki akumulator, prazni se nakon upotrebe i mora ga redovno puniti.

Ne morate čekati da pogonski akumulator dosegne razinu rezerve da biste ga ponovno napunili.

Vrijeme punjenja ovisi o vrsti zidne utičnice ili javnog priključka koji upotrebljavate.

Domet vašeg vozila ovisit će o razini napunjenosti pogonskog akumulatora te o vašem stilu vožnje ➔ 205.

Klimatizacijski sustav vozila upotrebljava se za hlađenje pogonskog akumulatora.

Da biste sačuvali vijek trajanja pogonske baterije, kvalificirani stručnjak neka provjeri vaš klimatizacijski sustav. Pogotovo ako primijetite smanjenje performansi klima uređaja.

Pomoćni akumulator od 12 V

Drugi akumulator u vozilu sekundarni je akumulator od 12 V: on napaja opremu vozila (svjetla, brisače vjetrobranskog stakla, sustav za pomoć pri kočenju itd.).

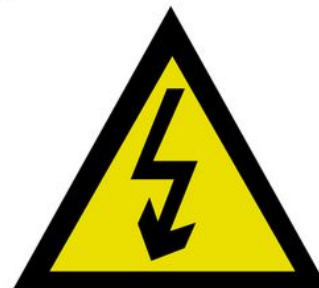

61607

VOZILO E-TECH 100% ELECTRIC (EV)

Simbol **A** označava električne elemente na vozilu koji mogu predstavljati sigurnosne rizike.

2

Električni strujni krug od "400 V"



Električni strujni krug od 400 V može se prepoznati po narančastim kabelima

sa simbolom .



Pogonski sustav električnog vozila upotrebljava istosmjerni napon od približno 400 V.

Taj se sustav može zagrijati tijekom paljenja i nakon isključivanja paljenja. Poštujte poruke upozorenja koje se nalaze na naljepnicama u vozilu.

Strogo su zabranjeni bilo kakvi zahvati ili preinake na električnom sustavu od 400 V (dijelovi, kabeli, priključci, pogonski akumulator) zbog mogućeg ugrožavanja vaše sigurnosti. Nazovite ovlaštenog zastupnika.

Opasnost od teških opekotina ili električnog udara koji mogu dovesti do smrti.

Vožnja

Kao i kod vozila s automatskim mjenjačem, morate se naviknuti da nećete upotrebljavati lijevu nogu ni njome kočiti.

Kada u vožnji podignete nogu s papučice gasa ili pritisnete papučicu kočnice, motor tijekom usporavanja generira električnu struju, a ta se energija upotrebljava za kočenje vozila i ponovno

punjenje pogonskog akumulatora
➔ 200.

Vremenske nepogode, poplavljene ceste:



Nemojte voziti kolnikom ako visina vode prelazi donji rub naplataka.



Kočenje motorom ni u kojem slučaju ne smije biti zamjena za papučicu kočnice.

Buka

Električna vozila su posebno tiha. U početku će vama i ostalim sudionicima u prometu možda to biti neobično. Teško će čuti vozilo dok se kreće.

Budući da je motor tih, čut ćete zvukove koje niste navikli čuti (zvuk uzrokovani aerodinamičnošću, buku guma i sl.)

Prilikom svakog isključenja kontakta, ventilacija se isključuje nakon otprilike deset sekundi.

VOZILO E-TECH 100% ELECTRIC (EV)



Ometanje u vožnji

Na strani vozača upotrebljavajte isključivo tepihe prikladne za vaše vozilo, koji se pričvršćuju na prethodno ugrađena pričvršćenja, te redovito provjeravajte njihovo pravilno pričvršćenje. Nemojte postavljati više tepiha jedan na drugi.

To može ometati rad papučica

Obratite se ovlaštenom predstavniku marke.



Vaše je električno vozilo tiho. Prije napuštanja vozila, držeći nogu na kočnici, zaustavite motor.

POSTOJI OPASNOST OD TEŠKIH OZLJEDA

Zvučni upozoritelj za pješake

Zvučni upozoritelj za pješake omogućuje vam upozoravanje ostalih sudionika u prometu, a posebno pješaka i biciklista, o vašoj prisutnosti.

Prilikom pokretanja motora zvučni se upozoritelj za pješake automatski uključuje. Zvuk se čuje kada se vozilo kreće brzinom između 1 i 30 km/h.

Dodatne informacije o sireni za pješake potražite u uputama za sustav multimedije.

U slučaju kvara na zvučnom upozorenju za pješake na instrumentnoj se

ploči prikazuje kontrolno svjetlo  popraćeno porukom "Kvar vanjskog zvuka".

VOZILO E-TECH 100% ELECTRIC (EV)

Važne preporuke

2



Pažljivo pročitajte ove upute. Nepriдрžavanje ovih uputa može za posljedicu imati **opasnost od požara, teških ozljeda ili strujnog udara koji mogu uzrokovati smrt.**

U slučaju nezgode ili sudara

U slučaju nesreće ili udara u podvozje vozila (npr. udara u kamen, visoki pločnik ili neku drugu prometnu opremu) može se oštetiti strujni krug ili pogonski akumulator.

Neka vozilo pregleda ovlaštenu predstavnik marke.

Nikada nemojte dodirivati dijelove sustava od "400 V" ili narančaste kabele vidljive unutar ili izvan vozila.

U slučaju težeg oštećenja pogonskog akumulatora može doći do curenja:

- nikada nemojte dodirivati tekućine koje cure iz pogonskog akumulatora;
- u slučaju da tekućine dođu u kontakt s tijelom, isperite mjesto kontakta s puno vode i zatražite liječničku pomoć što je prije moguće.

U slučaju udara, čak i blažeg, u vratašca i/ili ventil za punjenje, čim prije ih mora pregledati ovlaštenu predstavnik marke.

U slučaju požara

U slučaju požara pobrinite se da svi odmah napuste vozilo i kontaktirajte hitne službe te ih obavijestite da je riječ o električnom vozilu.

Ako morate intervenirati, upotrebljavajte isključivo sredstva za gašenje ABC ili BC koja su pogodna za gašenje požara na električnim sustavima. Ne upotrebljavajte vodu ni druga sredstva za gašenje.

U slučaju oštećenja električnog strujnog kruga nazovite ovlaštenog servisera.

Vuča

→ 349.

Pranje vozila

Nikada nemojte prati motorni prostor, priključak za punjenje ni pogonski akumulator mlazom pod visokim tlakom.

Time se može oštetiti strujni krug.

Nikada nemojte prati vozilo dok se puni. Nikada ne perite kabel za punjenje dok se vozilo puni. Nikada ne perite kabel za punjenje i utikač kabela za punjenje kad kabel nije spojen kako biste spriječili koroziju pinova za punjenje.

Postoji opasnost od strujnog udara i opasnost po život.

VOZILO E-TECH 100% ELECTRIC (EV)

Punjenje

Shematski dijagram punjenja

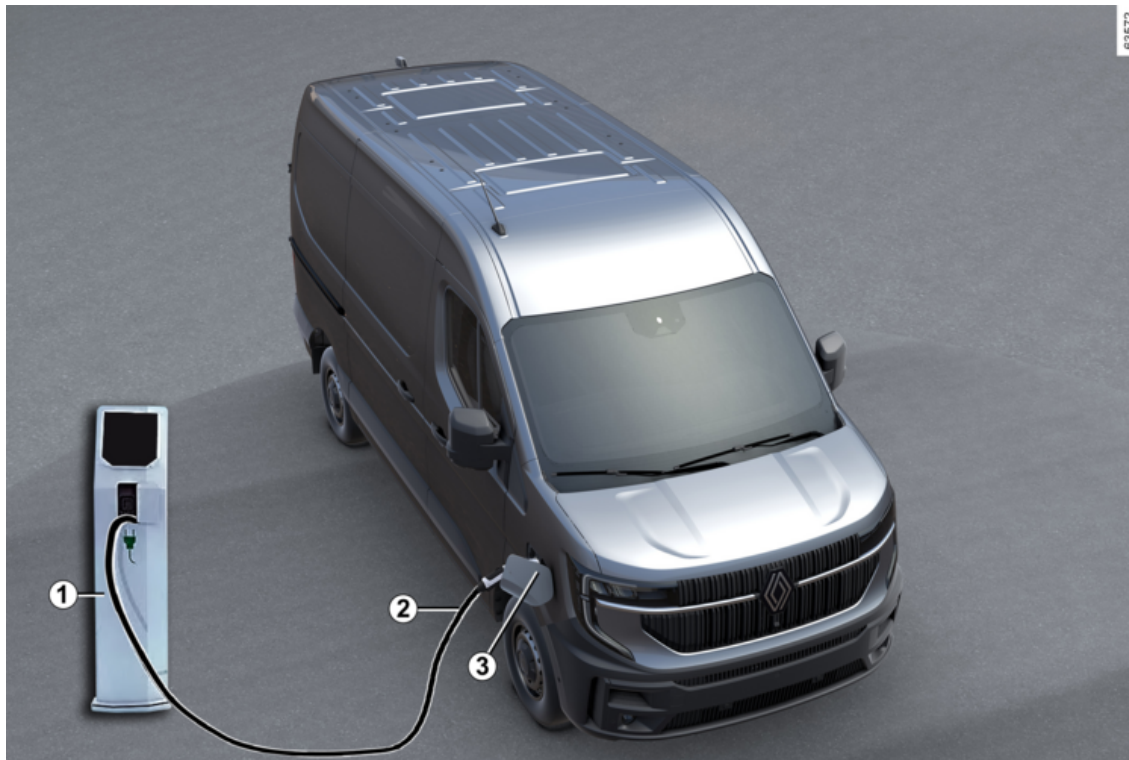

VOZILO E-TECH 100% ELECTRIC (EV)

1 Posebna zidna utičnica ili priključak za punjenje

2 Kabel za punjenje

3 Priključak za električno punjenje (na strani suvozača)



Ako imate pitanja o opremi koja je potrebna za punjenje, obratite se predstavniku marke.

VOZILO E-TECH 100% ELECTRIC (EV)

Važne preporuke za punjenje vozila



Pažljivo pročitajte ove upute. Nepridržavanje ovih uputa može za posljedicu imati **opasnost od požara, teških ozljeda ili strujnog udara koji mogu uzrokovati smrt.**

Punjenje

Nemojte ništa raditi na vozilu tijekom punjenja (pranje, rad na motornom prostoru i sl.).

U slučaju prisutnosti vode, znakova korozije ili stranih tijela u priključku kabela za punjenje ili u utičnici za punjenje vozila, nemojte puniti vozilo. Opasnost od požara.

Nemojte pokušati dodirnuti kontakte kabela, kućne utičnice ili utičnice za punjenje vozila ni u njih gurati premete.

Nikada nemojte priključiti kabel za punjenje u adapter, u utičnicu s više utora ni u produžni kabel.

Upotreba generatora je zabranjena.

Nemojte skidati ni mijenjati utičnicu za punjenje vozila ni kabel za punjenje. Opasnost od požara.

Nemojte mijenjati ni izvesti nikakvu radnju na instalaciji tijekom punjenja.

U slučaju udarca, čak i blažeg, u vratašca ili ventil za punjenje, čim prije ih mora pregledati ovlašteni predstavnik marke.

Pazite na kabel: nemojte ga gaziti, uranjati u vodu, natezati ga ni dopustiti da nešto u njega udara.

Redovito provjeravajte je li kabel za punjenje u dobrom stanju.

U slučaju oštećenja kabela za punjenje (korozija, tamna boja, posjekotine itd.), jedinice ili električne utičnice za punjenje vozila, nemojte ih upotrebljavati. Posjetite ovlaštenog zastupnika da biste ih zamijenili.

U slučaju neaktivacije mehanizma za zaključavanje vratašca utičnice za punjenje i/ili otključavanja električne utičnice za punjenje vozila, obratite se ovlaštenom zastupniku.

VOZILO E-TECH 100% ELECTRIC (EV)

Kabel za punjenje A

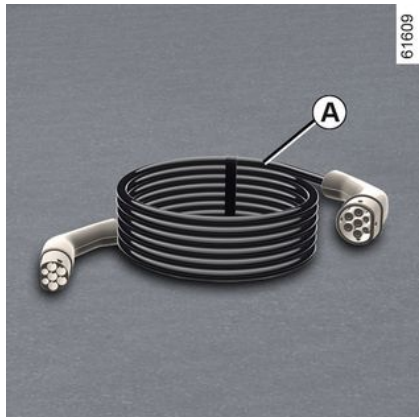

Ovaj kabel namijenjen je vašem vozilu te služi povezivanju vašeg vozila sa zidnim utičnicama ili javnim stanicama za punjenje te time omogućuje standardno punjenje pogonskog akumulatora.

i Preporučujemo da koristite kabel za punjenje koji omogućuje klasično punjenje za punjenje pogonskog akumulatora.

i Prije čišćenja kabela za punjenje, provjerite je li kabel isključen.

Očistite kabel krpom lagano navlaženom vodom.

Prilikom čišćenja pazite da tkanina ne dođe u dodir s krajevima kabela (priključci, pinovi za punjenje) kako biste izbjegli rizik od korozije.

Kabel za punjenje B

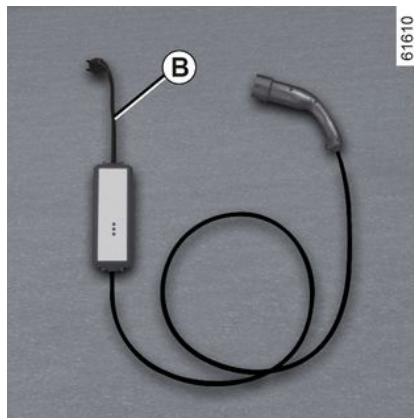

Ovaj se kabel može upotrebljavati za:

- pri normalnoj upotrebi u utičnici koja se upotrebljava samo za vozilo (punjenje od 14 A/16 A);
- povremeno punjenje pomoću kućne utičnice, kada na primjer niste kod kuće (punjenje na 8 A).

U svakom slučaju utičnice moraju biti postavljene u skladu s uputama koje ste dobili s kablom za punjenje **B**.

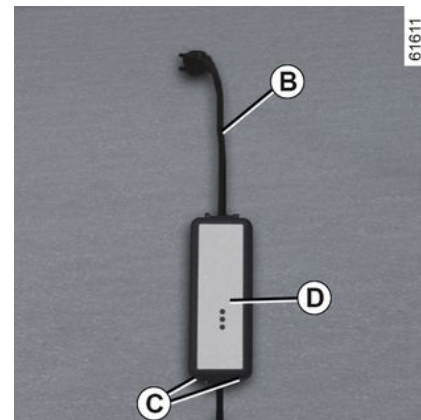

U svakom slučaju **pažljivo** pročitajte u uputama za upotrebu kabela za punjenje **B**.

i Utičnica ne smije nikada visiti s kabela. Objesite ga uz pomoć kuka **C**.

VOZILO E-TECH 100% ELECTRIC (EV)



Ako dođe do kvara tijekom postupka punjenja (crveno kontrolno svjetlo prikazuje se na sklopu **D**), odmah prekinite punjenje. Upute potražite u knjižici kabela.

VOZILO E-TECH 100% ELECTRIC (EV)

Važne preporuke za punjenje vozila

2



Važne preporuke za punjenje vozila

Pažljivo pročitajte ove upute. Nepridržavanje ovih uputa može za posljedicu imati **opasnost od požara, teških ozljeda ili strujnog udara koji mogu uzrokovati smrt.**

Odabir kabela za punjenje

Standardni kabele za punjenje koji se isporučuju uz vozilo osmišljeni su posebno za to vozilo. Osmišljen je tako da vas zaštiti od opasnosti od električnog udara koji može uzrokovati smrt ili požar.

Nemojte upotrebljavati kablove za punjenje prijašnjih vozila jer nisu prilagođeni vašem vozilu.

Iz sigurnosnih razloga, upotrebu kabela za punjenje koji nije preporučio proizvođač strogo je zabranjena. Nepridržavanje uputa može uzrokovati požar ili strujni udar koji može uzrokovati smrt. Informacije o kabele za punjenje koji odgovara vašem vozilu zatražite od ovlaštenog zastupnika marke.

Upotreba kabela za punjenje *B*

Pažljivo pročitajte upute koje se isporučuju s kabele za punjenje da biste saznali više o mjerama opreza koje morate poduzeti prilikom upotrebe proizvoda i tehničkim karakteristikama za postavljanje utičnice.

Način postavljanja

Zidna utičnica

Neka ovlašteni stručnjak ugradi posebnu zidnu utičnicu.

U slučaju kućnog punjenja

Neka kvalificirani stručnjak provjeri je li svaka utičnica u koju ćete priključiti kabele za punjenje u skladu sa standardima i propisima koji su na snazi u vašoj državi i je li utičnica u skladu sa specifikacijama opisanima u odjeljku "Sustavi napajanja".

Sustavi napajanja

Upotrebljavajte samo terminale koji su u skladu sa standardom IEC 61851-1 i čije su priključne točke zaštićene na sljedeće načine:

- zaštitnim uređajem diferencijalne struje tipa A, 30 mA, specifičnim za utičnicu koja se upotrebljava;
- uređajem za zaštitu od prekomjerne struje
- zaštitom od prenapona povezanog s munjama u izloženim područjima (IEC 62305-4);

VOZILO E-TECH 100% ELECTRIC (EV)

- spajanjem na masu koje je u skladu sa standardom relevantne zemlje.

VOZILO E-TECH 100% ELECTRIC (EV)

Vrste punjenja u skladu s europskim standardima

Izmjenična struja (AC)

62363



① ④

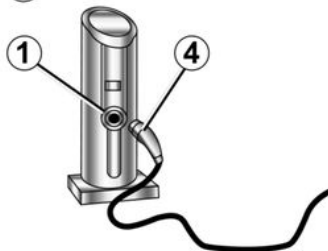

64871

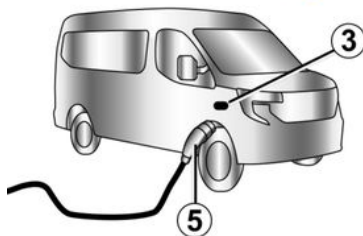
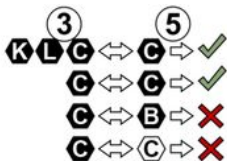





Ako su informacije prikazane na poklopcu za punjenje vozila, slijedite upute u nastavku.

Prije priključivanja kabela za punjenje provjerite:

- odgovaraju li boja i jedno slovo ulazne utičnice **1** boji i jednom slovu na kraju **4** kabela;
- odgovaraju li boja i jedno slovo ulazne utičnice **3** boji i jednom slovu na kraju **5** kabela.

VOZILO E-TECH 100% ELECTRIC (EV)

Naljepnice

Vrsta punjenja	Izmjenična struja (AC)		
Spajanje	Priključak za punjenje 4 / kabel za punjenje 4		Vozilo 3 / Kabel za punjenje 5
Vrste punjenja u skladu s europskim standardima (za sve ostale slučajeve obratite se ovlaštenom zastupniku).			 

2

VOZILO E-TECH 100% ELECTRIC (EV)

Istosmjerna struja (DC)

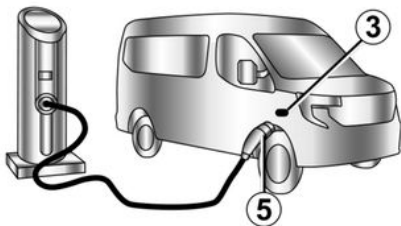
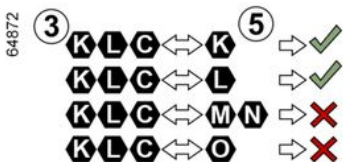





Ako su informacije prikazane na poklopcu za punjenje vozila, slijedite upute u nastavku.

Prije nego što priključite kabel za punjenje, provjerite odgovaraju li boja i jedno od slova ulazne utičnice **3** boji i jednom od slova na kraju **5** kabela za punjenje.

VOZILO E-TECH 100% ELECTRIC (EV)

Naljepnice

Vrsta punjenja	Istosmjerna struja (DC)				
Spajanje	Vozilo 3 / kabel za punjenje 5				
Vrste punjenja u skladu s europskim standardima (za sve ostale slučajeve obratite se ovlaštenom zastupniku).					

2

VOZILO E-TECH 100% ELECTRIC (EV)

Električna utičnica za punjenje 3

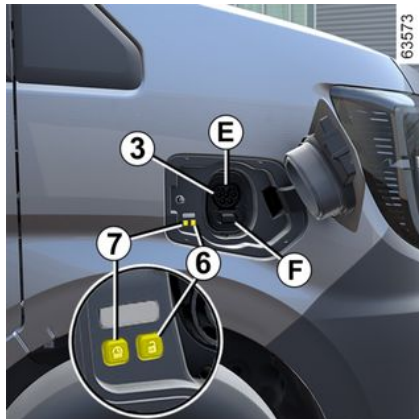

Napomena: ako pada snijeg, uklonite ga s područja punjenja vozila na strani suvozača prije priključivanja na punjenje ili odspajanja.

Snijeg u utičnici može blokirati umetanje priključka kabela za punjenje.

Vozilo ima dvije utičnice za punjenje koje se nalaze na strani suvozača na prednjem dijelu vozila:

- utičnica **E** za punjenje do 22 kW;
- utičnica **F** za brzo punjenje (ovisno o vozilu).

U vratašcima utičnice za punjenje nalazi se jedan ili dva gumba (ovisno o vozilu):

– gumb **6**  otključava kabel za punjenje;

– ovisno o vozilu, gumb **7**  može se upotrebljavati za aktiviranje trenutnog punjenja vozila.

Mjere opreza

Pri svakodnevnoj upotrebi preporučuje se puniti vozilo do 80 % da biste produžili vijek trajanja akumulatora → 42.

Nemojte puniti ni parkirati vozilo kada je temperatura iznimno visoka ili niska.

U slučajevima ekstremne temperature punjenje može započeti nakon tek nekoliko minuta (vrijeme potrebno da se pogonski akumulator ohladi ili zagrije).

Kada je vozilo parkirano dulje od sedam dana pri temperaturi ispod približno -25°C , možda neće biti moguće napuniti pogonski akumulator.

Kada je vozilo parkirano dulje od tri mjeseca dok je akumulator skoro prazan, punjenje akumulatora može biti nemoguće.

Dostupna razina energije ovisi o temperaturi akumulatora. Stoga se vrijednosti mogu razlikovati pri zaustavljanju i ponovnom pokretanju vozila – ako je akumulator hladan ili topao.

Da biste osigurali trajanje pogonskog akumulatora, nemojte parkirati vozilo

dulje od jednog mjeseca uz veliku napunjenost, osobito ako je vrlo vruće.

Pogonski akumulator puniti nakon vožnje i/ili pri umjerenim temperaturama. U suprotnom punjenje može potrajati dulje pa čak može biti i nemoguće napuniti akumulator.

Poželjno je napuniti vozilo nakon vožnje ako je razina napunjenosti niska (< 25 %) i ako su temperature ispod nule.

Savjeti

– Pri visokim temperaturama preporučujemo da parkirate i puniti vozilo u sjeni ili na natkrivenom mjestu;

– vozilo se može puniti i na kiši ili snijegu;

– uključivanje klima uređaja produljuje trajanje punjenja.

VOZILO E-TECH 100% ELECTRIC (EV)

Ponovno punjenje pogonskog akumulatora

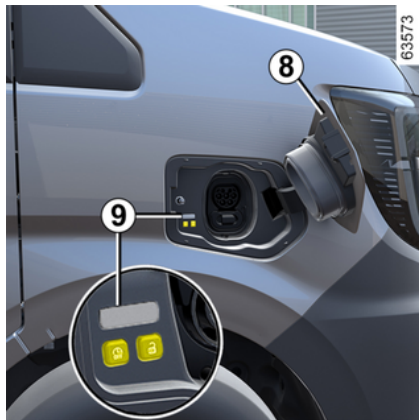

Kada je vozilo zaustavljeno, a kontakt isključen:

- uzmite kabel za punjenje **2** koji se nalazi u pretincu za odlaganje u prtljažniku vozila;
- pritisnite vratašca utičnice za punjenje **8** da biste ih otključali. Kontrolno svjetlo **9** svijetli u bijeloj boji;

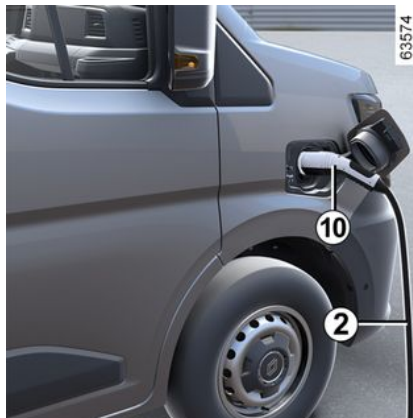

- priključite kraj kabela u izvor napajanja;
- primite ručicu **10**;
- priključite kabel vozila. Kontrolno svjetlo **9** treperi u bijeloj boji;

i Nemojte upotrebljavati vratašca utičnice za punjenje **8** za vješanje kabela za punjenje **2** tijekom punjenja vozila.

2

i Ako ste upravo prihvatili ažuriranje sustava putem multimedijalnog sustava, punjenje pogonskog akumulatora će se odgoditi ili otkazati. Pričekajte da se ažuriranje dovrši prije spajanja kabela za punjenje na vozilo. Više informacija o ažuriranjima sustava potražite u uputama za multimedijalni sustav.

- kada čujete klik zaključavanja, provjerite je li kabel za punjenje pravilno priključen. Da biste provjerili zaključavanje, lagano povucite ručicu **10**;
- ovisno o vozilu, ako ste programirali odgođeno punjenje, a želite odmah započeti punjenje, pritisnite gumb **7** za početak punjenja.

Kabel za punjenje automatski se zaključava kad i vozilo. Zbog toga nije moguće odspojiti kabel iz vozila.

VOZILO E-TECH 100% ELECTRIC (EV)

2

 Ako brzo punitе vozilo (DC), kabel za punjenje između vašeg vozila i priključka za punjenje ne smije biti dulji od **30 metara**. Ako sumnjate u duljinu kabela, obratite se vlasniku priključka za punjenje (DC).

 Obavezno u potpunosti odmotajte kabel za punjenje da biste ograničili njegovo zagrijavanje.



Nemojte koristiti produžni kabel, utičnicu s više utora ni adapter.
Opasnost od požara.



Tijekom punjenja kontrolno svjetlo **9** treperi u plavoj boji.

Kada punjenje započne, sljedeće se informacije prikazuju na instrumentnoj ploči:

– razina energije na kontrolnom svjetlu akumulatora **12**;

 Vrijeme punjenja pogonske baterije ovisi o preostaloj količini energije i snazi koju isporučuje priključak za punjenje. Informacije se prikazuju na instrumentnoj ploči tijekom punjenja
→ **139**.

Napomena: u određenim uvjetima stvarno vrijeme punjenja može biti dulje od vremena punjenja prikazanoj na instrumentnoj ploči. To ovisi o:

- kvaliteti električne mreže;
- početnoj razini napunjenosti;
- suviše niskoj vanjskoj temperaturi;
- ...

U slučaju problema s kablom za punjenje preporučujemo da ga zamijenite kablom koji je identičan originalu. Potražite savjet kod Predstavnik marke.

VOZILO E-TECH 100% ELECTRIC (EV)

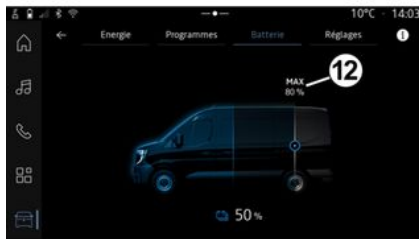

- stopa punjenja akumulatora;
- procjena preostalog vremena punjenja (ne prikazuje se nakon što se akumulator napuni približno 95 %);
- kontrolno svjetlo  pokazuje da je vozilo priključeno na napajanje;
- Doseg vašeg vozila ovisit će o razini napunjenosti.

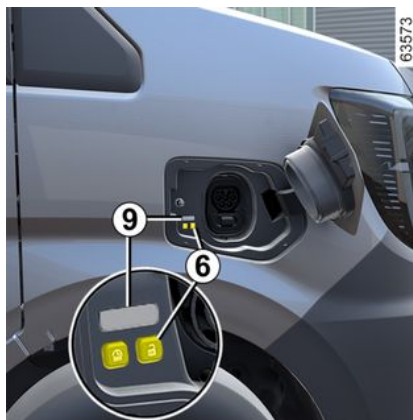

Zaslon na instrumentnoj ploči nestaje nakon nekoliko sekundi. Ponovno se pojavljuje na instrumentnoj ploči kada se otvore vrata.

Kada punjenje završi, kontrolno svjetlo **9** postojano svijetli u zelenoj boji.

Za ponovno punjenje vozila ne morate čekati da akumulator dosegne razinu rezervne energije.

smetnje u radu

Ako kontrolno svjetlo **9** neprekinuto svijetli u crvenoj boji, obratite se ovlaštenom zastupniku.

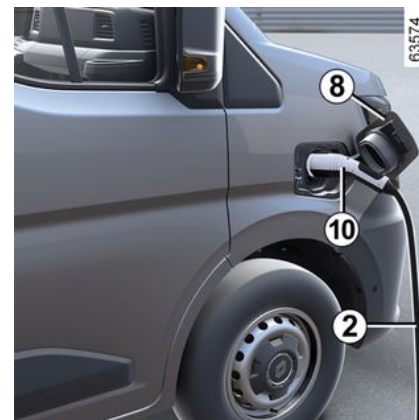

Mjere opreza koje treba poštivati prilikom odspajanja s utičnice

- Pritisnite gumb **6** ili **pritisnite i držite** gumb za otključavanje vrata na ključu da biste otpustili kabel za punjenje vozila;
- primite ručicu **10**;



Izuzetno je važno ispravnim redoslijedom pratiti korake za odspajanje.

- odspojite kabel za punjenje **2** iz vozila;
- morate zatvoriti vratašca utičnice za punjenje **8** i pritisnuti ih da biste ih zaključali;

VOZILO E-TECH 100% ELECTRIC (EV)

- isključite kabel **2** iz izvora napajanja **1**;
- spremite kabel **2**.

2 **Napomena:** netom nakon dugog punjenja pogonskog akumulatora kabel može biti vruć. Upotrijebite ručke.



Nakon što pritisnete tipku za odbravljanje kabela za punjenje imat ćete oko 30 sekundi da kabel iskopčate prije njegovog ponovnog zabavljenja.

Oznaka 12

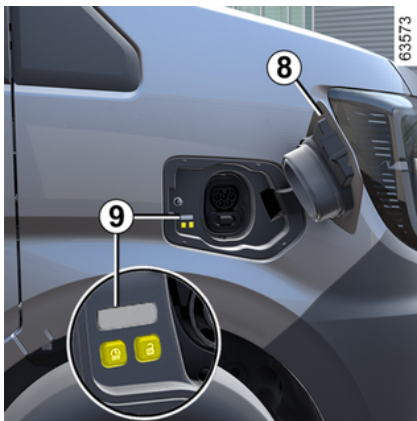

Oznaka **12** na vratašcima za punjenje **8** pruža informacije o postupku punjenja prema statusu kontrolnog svjetla **9**:

- kada treperi u bijeloj boji, to znači da je kabel priključen u vozilo i da sustav provodi svoje provjere;
- kada treperi u plavoj boji, to znači da je punjenje u tijeku;
- kada svijetli postojano u plavoj boji, to znači da je aktivirano programiranje punjenja;
- kada svijetli postojano u zelenoj boji, to znači da je vozilo potpuno napunjeno;
- kada svijetli postojano u crvenoj boji, to znači da se pojavila smetnja u radu.

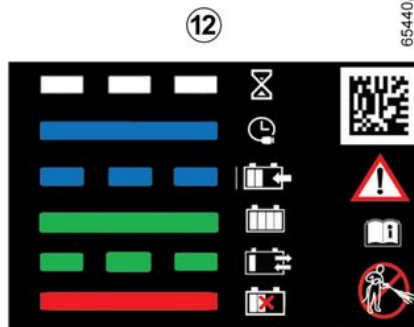

Oznaka **12** koja se nalazi na desnoj strani podsjeća vas na sljedeće upute:

- Vratašca za punjenje nemojte prati visokotlačnim uređajem za pranje.
- kada je vozilo zaustavljeno, ventil i vratašca za punjenje mogu se otvoriti;
- Kada se vozilo kreće, ventil i vratašca za punjenje moraju biti zatvoreni.
- Otvorite vratašca da biste spojili kabel za punjenje.
- Nakon odspajanja ponovno zatvorite vratašca.
- spojite s kućnom utičnicom, priključkom za punjenje s izmjeničnim naponom ili priključkom za brzo punjenje;
- za sve informacije o punjenju pogledajte korisnički priručnik vozila.

Programiranje punjenja

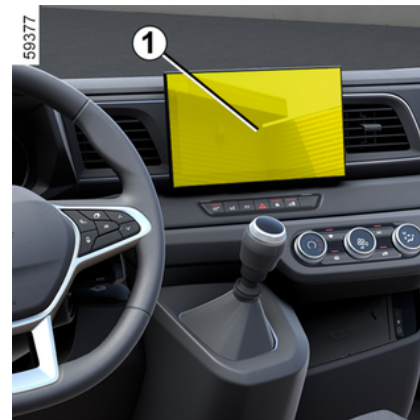

VOZILO E-TECH 100% ELECTRIC (EV)

Dok vozilo miruje i motor je uključen, u svijetu "Vozilo" **2** na multimedijском zaslону **1** pritisnite izbornik "Električno" **3** a zatim karticu "Program" da biste programirali punjenje vozila.

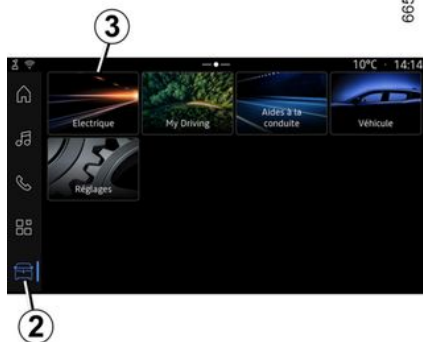

Možete birati između nekoliko načina punjenja:

- "Trenutno punjenje";
- "Odgođeno punjenje";
- "Program".

Više informacija potražite u knjižici uputstava multimedijског sustava.



Iz sigurnosnih razloga, ova podešavanja vršite dok vozilo stoji.

Kad potvrdite programiranje, na instrumentnoj ploči uključuje se kontrolno

svjetlo .

Napomena: punjenje će započeti ako je motor isključen, vozilo je priključeno na izvor napajanja i odobren je pristup.



Ako ste upravo prihvatili ažuriranje sustava putem multimedijalnog sustava, punjenje pogonskog akumulatora će se dogoditi ili otkazati.

Pričekajte da se ažuriranje dovrši prije spajanja kabela za punjenje na vozilo.

Više informacija o ažuriranjima sustava potražite u uputama za multimedijalni sustav.

KLJUČ, DALJINSKI UPRAVLJAČ

Opće informacije

2 Radiofrekvencijski daljinski upravljač A

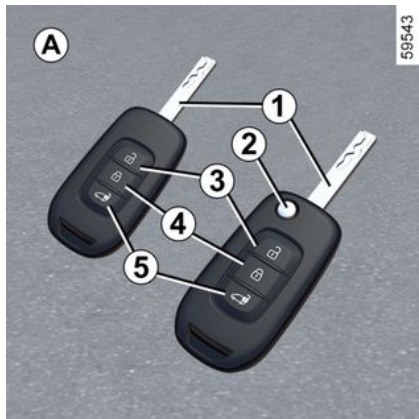

1. Ključ za pokretanje i ključ za vrata.

2. Za izvlačenje umetka iz ležišta, pritisnite gumb **2**, a on će sam izaći. Pritisnite gumb **2** i rukom gurnite umetak kako bi se vratio u svoje ležište.

3. Otključavanje svih otvarajućih dijelova u **pristupnom načinu rada** ili otključavanje prednjih vrata u **sigurnom načinu rada** → 46.

4. Zaključavanje svih otvarajućih dijelova.

5. Otključavanje stražnjih vrata sa šarkama i, ovisno o vozilu, bočnih kliznih vrata.

i Ključ se nikada ne smije upotrebljavati za druge funkcije osim onih opisanih u uputstvu (otvaranje boce...).

i **Savjet**
Ne približavajte daljinski upravljač izvoru topline, hladnoće ili vlage.



Odgovornost vozača prilikom parkiranja ili zaustavljanja vozila

Nikada ne ostavljajte dijete, nesamostalnu odraslu osobu ili životinju u vozilu kada ga napuštate, čak niti na kratko.

Naime, oni bi mogli dovesti u opasnost sebe ili druge osobe pokretanjem motora, uključivanjem opreme kao na primjer podizača stakala ili pak zaključati vrata. Osim toga, kada je vani vruće /ili sunčano, temperatura u unutrašnjosti putničkog prostora brzo raste.

OPASNOST OD SMRTI ILI TEŠKIH OZLJEDA.

KLJUČ, DALJINSKI UPRAVLJAČ

Radiofrekvencijski daljinski upravljač B

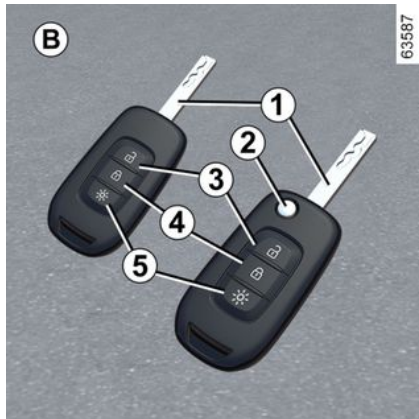

1. Ključ za pokretanje i ključ za vrata.
2. Za izvlačenje umetka iz ležišta, pritisnite gumb **2**, a on će sam izaći. Pritisnite gumb **2** i rukom gurnite umetak kako bi se vratio u svoje ležište.
3. Otključavanje otvarajućih dijelova → 46.
4. Zaključavanje svih otvarajućih dijelova.
5. Uključivanje – isključivanje kratkih svjetala.

i Ključ se nikada ne smije upotrebljavati za druge funkcije osim onih opisanih u uputstvu (otvaranje boce...).

i **Savjet**
Ne približavajte daljinski upravljač izvoru topline, hladnoće ili vlage.



Odgovornost vozača prilikom parkiranja ili zaustavljanja vozila

Nikada ne ostavljajte dijete, nesamostalnu odraslu osobu ili životinju u vozilu kada ga napuštate, čak niti na kratko. Naime, oni bi mogli dovesti u opasnost sebe ili druge osobe pokretanjem motora, uključivanjem opreme kao na primjer podizača stakala ili pak zaključati vrata. Osim toga, kada je vani vruće /ili sunčano, temperatura u unutrašnjosti putničkog prostora brzo raste.

OPASNOST OD SMRTI ILI TEŠKIH OZLJEDA.

Polje djelovanja radiofrekvencijskog daljinskog upravljača

To se razlikuje s obzirom na okruženje: pažljivo rukujte daljinskim upravljačem jer slučajno možete zaključati ili otključati vozilo nenamjernim pritiskanjem gumba.

Napomena: kod nekih vozila, ako se niti jedna vrata ne otvore otprilike dvije minute nakon otključavanja daljinskim

KLJUČ, DALJINSKI UPRAVLJAČ

upravljačem, vrata se automatski ponovno zaključavaju.

2

Smetnje

Ovisno o bliskom okruženju (vanjske instalacije ili upotreba uređaja koji rade na istoj frekvenciji kao daljinski upravljač) rad daljinskog upravljača može biti poremećen.



Zamjena, potreba za dodatnim daljinskim upravljačem

Obratite se isključivo Predstavniku marke.

- U slučaju da trebate zamijeniti daljinski upravljač, potrebno je odvesti vozilo i sve njegove ključeve ovlaštenom zastupniku kako bi se sustav ponovno inicijalizirao.
- Ovisno o vozilu, imate mogućnost korištenja do četiri daljinska upravljača.

Neispravnost daljinskog upravljača

Uvijek provjerite je li baterija u dobrom stanju, odgovarajućeg tipa i ispravno umetnuta. Trajanje baterije je otprilike dvije godine.

Kako promijeniti bateriju → 49.



Odgovornost vozača prilikom parkiranja ili zaustavljanja vozila

Nikada ne ostavljajte dijete, nesamostalnu odraslu osobu ili životinju u vozilu kada ga napuštate, čak niti na kratko.

Naime, oni bi mogli dovesti u opasnost sebe ili druge osobe pokretanjem motora, uključivanjem opreme kao na primjer podizača stakala ili pak zaključati vrata. Osim toga, kada je vani vruće /ili sunčano, temperatura u unutrašnjosti putničkog prostora brzo raste.

OPASNOST OD SMRTI ILI TEŠKIH OZLJEDA.

upotreba

Radiofrekvencijski daljinski upravljač A

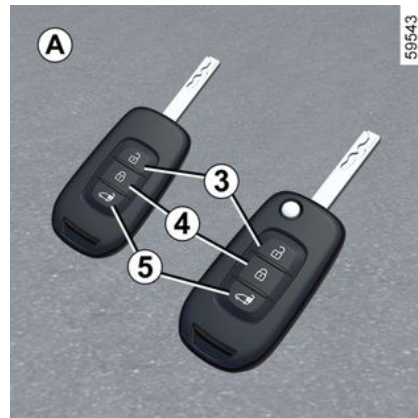

Daljinske komande **A** zaključavaju i otključavaju ulazna vrata, klizna bočna vrata i stražnja vrata sa šarkama.

Napaja ih baterija koja se može zamijeniti → 49.



Ključ se nikada ne smije upotrebljavati za druge funkcije osim onih opisanih u uputstvu (otvaranje boce...).

KLJUČ, DALJINSKI UPRAVLJAČ

Zaključavanje vrata

Pritisnite gumb **4**.

Zaključavanje je vidljivo jer **dvaput za-
trepere svjetla upozorenja i bočni
pokazivači smjera**.

Ovisno o vozilu, pritisnite i držite tipku **4** da biste zaključali vozilo i zatvorili prednja stakla.

Napomena: jednim pritiskom na tipku **4** zaključava se prednja ili stražnja zona samo ako su svi elementi otvaranja u zoni zaključani.



Ako svjetla upozorenja o opasnosti i bočna svjetla indikatora ne trepere kada je vozilo zaključano, provjerite jesu li svi elementi otvaranja zaključani.

Otključavanje vrata

Pritiskom na gumb **3** otključavaju se ulazna vrata u **sigurnom načinu rada** i otključavaju se svi elementi otvaranja u **pristupnom načinu rada**.

Na raspolaganju su vam dva načina rada daljinskog upravljača: **pristupni način rada i sigurni način rada**.

Za prebacivanje između korisničkih načina rada daljinskog upravljača koristite izbornik "Pristup" s putnog računala

ili, ovisno o vozilu, s multimedijskog zaslona ➔ **144**.

Napomena: u slučaju odspajanja/zamjene akumulatora od 12 volti, "pristupni" način rada ponovno će se konfigurirati prema zadanim postavkama.

Nakratko pritisnite gumb **5** za otključavanje stražnjih vrata sa šarkama i kliznih bočnih vrata.

Otključavanje je vidljivo jer **jednom trepnu svjetla upozorenja i bočni pokazivači smjera**.



Kada je pokrenut motor i uključen kontakt ➔ **184**, gumbi na daljinskom upravljaču nisu aktivni.



Za zaključavanje/otključavanje vrata iz unutrašnje strane ➔ **57**.



Odgovornost vozača prilikom parkiranja ili zaustavljanja vozila

Nikada ne ostavljajte dijete, nesamostalnu odraslu osobu ili životinju u vozilu kada ga napuštate, čak niti na kratko.

Naime, oni bi mogli dovesti u opasnost sebe ili druge osobe pokretanjem motora, uključivanjem opreme kao na primjer podizača stakala ili pak zaključati vrata. Osim toga, kada je vani vruće /ili sunčano, temperatura u unutrašnjosti putničkog prostora brzo raste.

OPASNOST OD SMRTI ILI TEŠKIH OZLJEDA.

KLJUČ, DALJINSKI UPRAVLJAČ

Radiofrekvencijski daljinski upravljač B

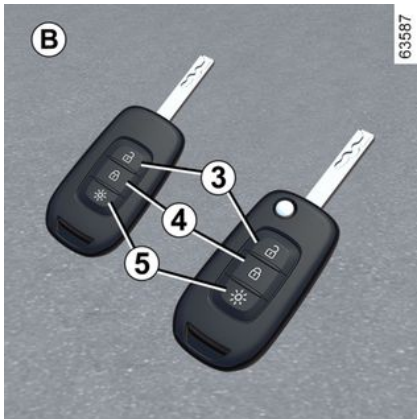

Daljinske komande **B** koriste se za zaključavanje i otključavanje ulaznih vrata i za uključivanje svjetla.

Napaja se putem baterije koju je potrebno zamijeniti → 49.



Ključ se nikada ne smije upotrebljavati za druge funkcije osim onih opisanih u uputstvu (otvaranje boce...).

Zaključavanje vrata

Pritisnite gumb za zaključavanje **4**.

Zaključavanje je vidljivo jer **dvaput za trepere svjetla upozorenja i bočni pokazivači smjera**.

Ovisno o vozilu, pritisnite i držite tipku **4** da biste zaključali vozilo i zatvorili prednja stakla.

Napomena: pritiskom na tipku **4** zaključava se prednja ili stražnja zona samo ako su svi elementi otvaranja u zoni zaključani.



Ako svjetla upozorenja o opasnosti i bočna svjetla indikatora ne trepere kada je vozilo zaključano, provjerite jesu li svi elementi otvaranja zaključani.

Otključavanje vrata

Jednom pritisnete gumb **3** za otključavanje prednjih vrata.

Otključavanje je vidljivo jer **jednom trepnu svjetla upozorenja i bočni pokazivači smjera**.



Kada je pokrenut motor i uključen kontakt → 184, gumbi na daljinskom upravljaču nisu aktivni.



Za zaključavanje/otključavanje vrata iz unutrašnje strane → 57.



Odgovornost vozača prilikom parkiranja ili zaustavljanja vozila

Nikada ne ostavljajte dijete, nesamostalnu odraslu osobu ili životinju u vozilu kada ga napuštate, čak niti na kratko. Naime, oni bi mogli dovesti u opasnost sebe ili druge osobe pokretanjem motora, uključivanjem opreme kao na primjer podizača stakala ili pak zaključati vrata. Osim toga, kada je vani vruće /ili sunčano, temperatura u unutrašnjosti putničkog prostora brzo raste.

OPASNOST OD SMRTI ILI TEŠKIH OZLJEDA.

Uključivanje i isključivanje svjetala

Pritisnite tipku **5** da biste uključili ili isključili kratka svjetla.

KLJUČ, DALJINSKI UPRAVLJAČ

Super zaključavanje



Kada je vozilo njime opremljeno, ono omogućava zaključavanje svih otvarajućih dijelova i sprječava otvaranje vrata pomoću unutarnjih kvaka (u slučaju razbijenog stakla nakon čega slijedi pokušaj otvaranja vrata iz unutrašnjosti).



Nikada ne upotrebljavajte super zaključavanje vrata ako netko ostaje u vozilu.

Za aktiviranje super zaključavanja

Dva puta uzastopce brzo pritisnite gumb **4**.

Zaključavanje se potvrđuje tako da kontrolna svjetla za opasnost i bočni pokazivači smjera **dvaput kratko i triput brzo zatrepere**.

Za isključivanje super zaključavanja

Jednom pritisnite gumb **3**.

Otključavanje je vidljivo jer **jednom trepnu** svjetla upozorenja i bočni pokazivači smjera.

Radiofrekvencijski daljinski upravljač: baterija

Zamjena baterije



2

KLJUČ, DALJINSKI UPRAVLJAČ

2



Otvorite kućište kroz prorez **6** s pomoću plosnatog odvijača ili sličnog alata i zamijenite bateriju **7**, uzimajući u obzir vrstu i polarnost naznačene na stražnjoj strani poklopca.

Napomena: ne preporuča se dodirivati električni krug u poklopcu ključa prilikom mijenjanja baterije.

Prilikom ponovnog postavljanja provjerite da je poklopac dobro zakvačen i da je vijak pravilno zategnut.



Prilikom mijenjanja baterija obavezno koristite istu ili ekvivalentnu vrstu baterija (obratite se ovlaštenom dobavljaču).



Baterije su raspoložive kod Predstavnik marke, njihov vijek trajanja je otprilike dvije godine. Provjerite da nema tragova tinte na bateriji: postoji opasnost od lošeg električnog kontakta.

smetnje u radu

Ako je baterija preslaba za ispravan rad, ipak ćete moći pokrenuti te zaključati/otključati vozilo ➔ 57.



Ne bacajte rabljene baterije kao smeće. Odnosite ih ovlaštenom predstavniku marke ili se obratite lokalnom tijelu za informacije o odgovarajućim postrojenjima za recikliranje.

61496

KLJUČ, DALJINSKI UPRAVLJAČ



Prilikom zamjene:

- provjerite jesu li baterije ispravno umetnute.

Postoji opasnost od eksplozije.

- Ako se vratašca ne zatvaraju ispravno, ne koristite ga i držite ga izvan dohvata djece.



Mjere opreza koje se odnose na baterije:

- držite baterije (nove ili iskorištene) izvan dohvata djece;
- nemojte progutati baterije;

Opasnost od kemijskih opekli- na koje mogu dovesti do smrti.

- ako ih se proguta ili umetne u bilo koji dio tijela, što prije zatražite savjet liječnika.

VRATA I OTVARAJUĆI DIJELOVI

Prednja vrata

2 Otvaranje/zatvaranje izvana

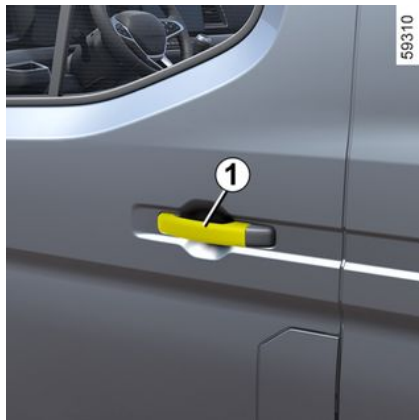

Otvoravanje izvana

Dok su vrata otključana, uhvatite kvaku **1** i povucite je prema sebi.

Zatvaranje izvana

Gurnite vrata dok se ne zatvore. Zaključajte bravu pomoću ključa ili daljinskog upravljača.

Otvoravanje/zatvaranje iz unutrašnjosti

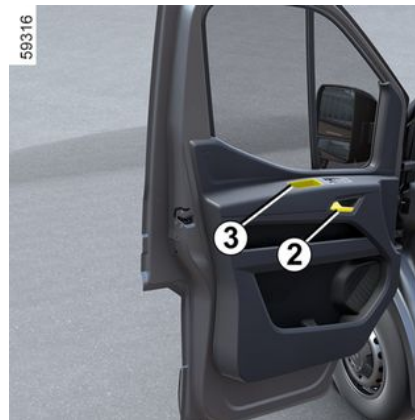

Otvoravanje iz unutrašnjosti

Povucite kvaku **2** i gurnite vrata.

Zatvaranje iz unutrašnjosti

Povucite vrata samo pomoću kvake **3**.

Napomena: nemojte koristiti kvaku **2** za zatvaranje vrata.



Iz sigurnosnih razloga, otvarajte/zatvarajte vrata isključivo dok vozilo stoji.

Zvučni alarm za uključena svjetala

Prilikom otvaranja vrata, uključuje se zvučni alarm kako bi vas obavijestio da su svjetla ostala upaljena iako je kontakt isključen.



Odgovornost vozača prilikom parkiranja ili zaustavljanja vozila

Nikada ne ostavljajte dijete, nesamostalnu odraslu osobu ili životinju u vozilu kada ga napuštate, čak niti na kratko.

Naime, oni bi mogli dovesti u opasnost sebe ili druge osobe pokretanjem motora, uključivanjem opreme kao na primjer podizača stakala ili pak zaključati vrata. Osim toga, kada je vani vruće /ili sunčano, temperatura u unutrašnjosti putničkog prostora brzo raste.

OPASNOST OD SMRTI ILI TEŠKIH OZLJEDA.

VRATA I OTVARAJUĆI DIJELOVI

Stražnja vrata

Otvaranje izvana

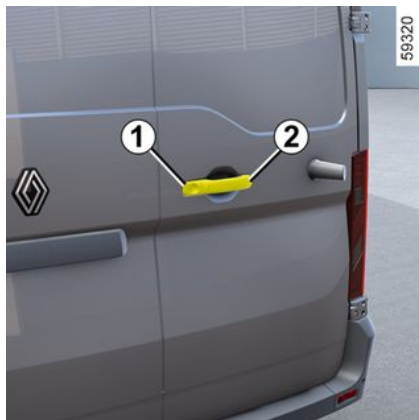

Otključajte vrata daljinskim upravljačem ili, ovisno o vozilu, okretanjem ključa u bravi **1**. Zatim, povucite kvaku **2** prema sebi i otvorite vrata.



U slučaju jakog udara vjetra, ne ostavljajte stražnja krilna vrata otvorena. **Opasnost od povreda.**



Povucite ručicu **3** kako biste otvorili vrata.



U slučaju parkiranja uz rub kolnika, ako su vrata prtljažnika otvorena, stražnja svjetla mogu biti zaklonjena. Morate upozoriti ostale sudionike u prometu na prisutnost vašeg vozila pomoću signalizacijskog trokuta ili drugih pomagala koja su propisana lokalnim zakonodavstvom zemlje u kojoj se nalazite.

Otvaranje vrata za 180°

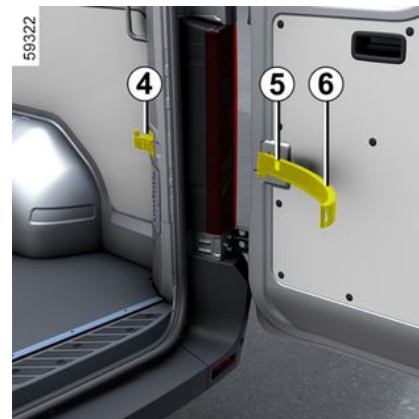

Otvorite vrata, ali ne skroz do graničnika.

Izvadite šipku **6** iz njenog ležišta **4**.
Zabravite šipku na kukicu **5**.
Otvorite vrata do kraja.



Zbog vaše sigurnosti, pazite da su sva vrata na vašem vozilu zatvorena prije pokretanja.

2

VRATA I OTVARAJUĆI DIJELOVI

Otvaranje vrata za 270°

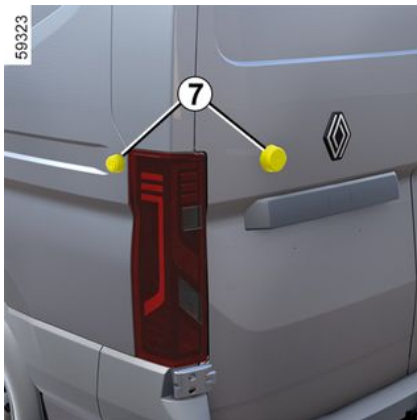

Izvadite šipku za zadržavanje vrata iz ležišta kao kod otvaranja za 180°. Otvorite vrata do kraja dok magneti **7** ne dođu u kontakt.

Zatvaranje izvana

Primknite najprije vrata s lijeve strane skoro do položaja zatvaranja, a zatim ih zalupite.

Zatim isto tako napravite i s vratima s desne strane.

Zaključajte.

Stražnja vrata sa šarkama B

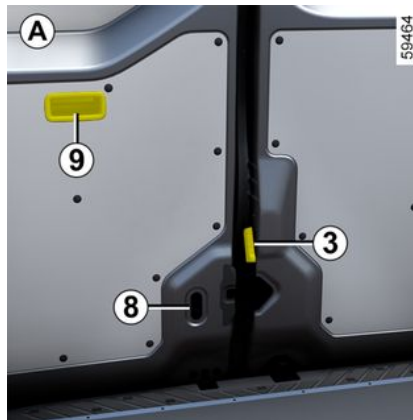

Otvaranje iz unutrašnjosti

Da biste otvorili vozilo iznutra, gurnite polugu **8** na lijeva vrata prema gore i gurnite vrata otvorena.

Gurnite polugu **3** da biste otvorili desna vrata.

Zatvaranje iz unutrašnjosti

Desna vrata dovedite skoro do položaja zatvaranja, a zatim ih zalupite.

Ponovite isti postupak s lijevim vratima pomoću ručke **9**.



Zbog vaše sigurnosti, pazite da su sva vrata na vašem vozilu zatvorena prije pokretanja.

Stražnja vrata sa šarkama B

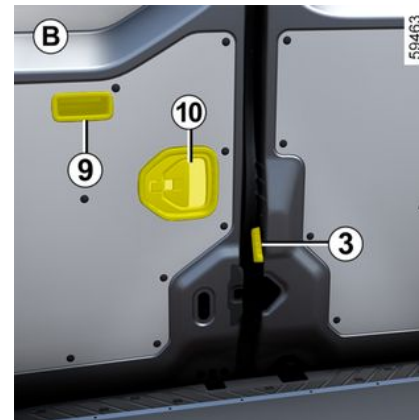

Otvaranje iz unutrašnjosti

Da biste otvorili vozilo iznutra, povucite ručku **10** na lijeva vrata i otvorite vrata.

Gurnite polugu **3** da biste otvorili desna vrata.

VRATA I OTVARAJUĆI DIJELOVI

Zatvaranje iz unutrašnjosti

Desna vrata dovedite skoro do položaja zatvaranja, a zatim ih zalupite.

Ponovite isti postupak s lijevim vratima pomoću ručke **9**.



Zbog vaše sigurnosti, pazite da su sva vrata na vašem vozilu zatvorena prije pokretanja.

Zaključavanje, otključavanje

Ručno otključavanje

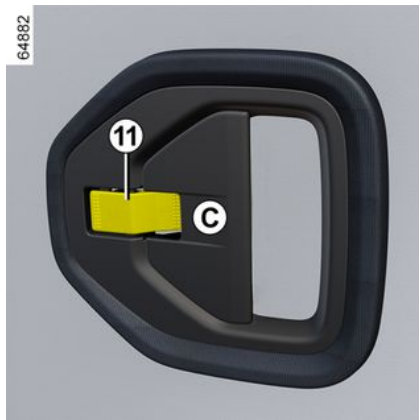

S gumbom **11** u zaključanom položaju **C**, pomaknite ga ulijevo.

Ručno zaključavanje

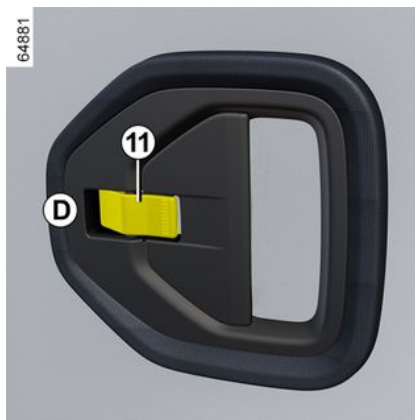

S gumbom **11** u otključanom položaju **D**, pomaknite ga udesno.

Bočna klizna vrata

Otvaranje/zatvaranje izvana

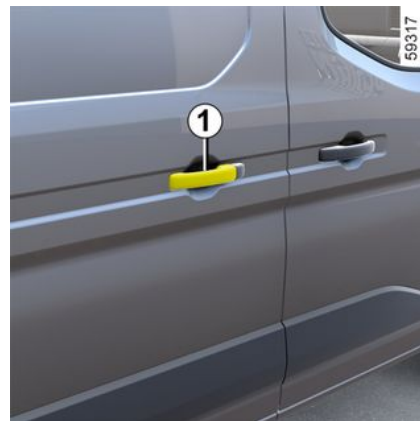

Otvaranje izvana

Otključajte vrata pomoću daljinskog upravljača.

Povucite kvaku **1** prema sebi pa pomaknite klizna vrata prema stražnjem dijelu vozila sve dok se ne zaustave na graničniku.

Zatvaranje izvana

Povucite kvaku **1** i gurajte klizna vrata prema naprijed sve do potpunog zatvaranja. Zaključajte vrata s pomoću daljinskog upravljača.

2

VRATA I OTVARAJUĆI DIJELOVI

Otvaranje/zatvaranje iz unutrašnjosti



Otvaranje iz unutrašnjosti

Povucite ručicu **2** prema stražnjem dijelu vozila i otvorite klizna vrata sve do točke blokiranja.

Zatvaranje iz unutrašnjosti

Povucite ručicu **2** prema prednjem dijelu vozila i zatvorite vrata dok se ne zavrave.

Ručno zaključavanje, otključavanje iz unutrašnjosti



Podignite gumb **3** za otključavanje vrata, a zatim ga spustite da biste ga zaključali.



Iz sigurnosnih razloga, otvarajte/zatvarajte vrata isključivo dok vozilo stoji.

Sigurnosna blokada za djecu



Dok su vrata otvorena, okrenite ručicu prema dolje **4** i zatvorite vrata.

Ta vrata su od tog trenutka zaključana iznutra.

Otvaranje je moguće samo izvana.

VRATA I OTVARAJUĆI DIJELOVI



Preporuke za bočna klizna vrata

Otvaranje ili zatvaranje vrata mora biti popraćeno, kao i za sve otvarajuće dijelove vozila, mjerama opreza kod rukovanja:

- Provjerite da vrata neće doći u dodir s bilo kojom osobom, dijelom tijela, životinjom ili predmetom.
- Upotrebljavajte isključivo unutarnje i vanjske kvake za rukovanje vratima.
- Pažljivo rukujte vratima, kako prilikom njihovog otvaranja tako i prilikom njihovog zatvaranja.
- Budite posebno oprezni kada je vozilo parkirano na padini: otvorite ili zatvorite vrata do kraja dok se ne zavrave u zaključani položaj.
- uvijek provjerite jesu li klizna vrata do kraja zatvorena dok je vozilo u pokretu.

Zaključavanje/otključavanje otvarajućih dijelova i vrata

Ako daljinski upravljač ne radi

U nekim slučajevima radiofrekvencijski daljinski upravljač možda neće raditi:

- istrošenost baterije radiofrekvencijskog daljinskog upravljača ili ispražnjen akumulator itd.
- zbog upotrebe elektroničkih uređaja u blizini daljinskog upravljača (npr. mobilni telefon).
- vozilo se nalazi na području s jakim elektromagnetskim zračenjem.

Moguće je dakle:

- upotrijebiti ključ ugrađen u radiofrekvencijski daljinski upravljač za otključavanje prednjih lijevih vrata
- ručno zaključati sva vrata;
- upotrijebiti unutarnju komandu za zaključavanje/otključavanje vrata;

Ručno zaključavanje

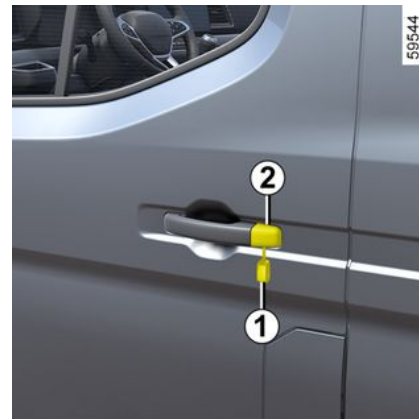

Upotreba ključa

- Umetnite vrh ključa u utor **1** pri dnu poklopca **2** na vratima vozača.
- pomaknite prema gore za skidanje poklopca **2**;
- umetnite ključ u bravu na vratima vozača kako biste zaključali ili otključali vrata.

2

VRATA I OTVARAJUĆI DIJELOVI

Ručno zaključavanje prednjih suvozačevih vrata i, ovisno o vozilu, stražnjih vrata sa šarkama



Kada su vrata otvorena, okrećite vijak **3** (pomoću završetka ključa) i zatvorite vrata.

Tako ćete zaključati vrata izvana.

Vrata se tada mogu otvoriti samo iz unutrašnjosti vozila ili pomoću daljinskog upravljača.

Komanda za zaključavanje /otključavanje vrata iz unutrašnjosti

Prednja vrata

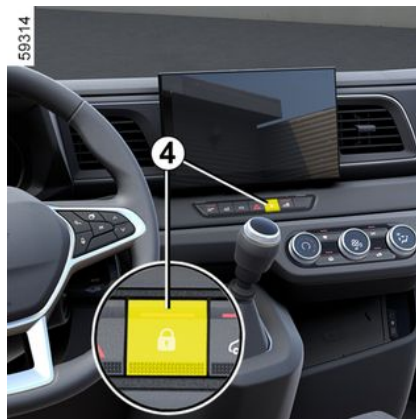

Prekidač **4** upravlja svim vratima. Svjetlo indikatora na prekidaču **4** svijetli kada su vrata zaključana nakon pritiska. Isključuje se nakon otključavanja pomoću prekidača **4**.

Ako je jedno od vrata otvoreno ili pogrešno zatvoreno, dolazi do brzog zaključavanja / otključavanja svih vrata.

Klizna bočna vrata i stražnja vrata sa šarkama



Prekidač **5** kontrolira stražnja vrata sa šarkama i, ovisno o vozilu, klizna bočna vrata. Svjetlo indikatora na prekidaču **5** svijetli kada su stražnja vrata zaključana nakon pritiska. Isključuje se nakon otključavanja pomoću prekidača **5**.

Napomena: kada je vozilo potpuno zaključano, pritiskom na prekidač **5** *otključat će se samo stražnja vrata, ali će se svjetla indikatora na prekidačima 4 i 5 isključiti. Ulazna vrata ostaju zaključana.*

Ako su klizna bočna vrata ili stražnja vrata sa šarkama otvorena ili pogrešno zatvorena, dolazi do brzog zaključava-

VRATA I OTVARAJUĆI DIJELOVI

nja/otključavanja kliznih bočnih vrata i stražnjih vrata sa šarkama.

Zaključavanje otvarajućih dijelova bez daljinskog upravljača

Dok je motor ugašen i dok su stražnja vrata zatvorena, a jedna prednja vrata otvorena, pritisnite prekidač 4 na duže od pet sekundi.

Provjerite da imate ključ kod sebe kada izlazite iz vozila.

Nakon zatvaranja vrata svi otvarajućih dijelovi bit će zaključani.

Otključavanje vozila izvana bit će moguće samo s ključem ili s daljinskim upravljačem, za prednja vrata vozača.

Kontrolno svjetlo stanja otvarajućih elemenata

Kada je kontakt uključen, kontrolno svjetlo prekidača 4 i 5 označava stanje zaključanosti otvarajućih dijelova:

- kada je kontrolno svjetlo uključeno, vrata vozila i vrata prtljažnika zaključana su;
- kad je kontrolno svjetlo isključeno, vrata i vrata prtljažnika su otključana.

Kad je kontakt isključen, kada zaključate vrata, kontrolno svjetlo ostaje upaljeno, a zatim se gasi.

Zaključavanje vrata s otvorenim prtljažnikom

Za zaključavanje vozila s jednim vratima otvorenim (prijevoz predmeta u otvorenom prtljažniku zbog kojeg se ne može zatvoriti) ili kada se vozilo nalazi u području jakog elektromagnetskog zračenja ili u slučaju neispravnosti ključa: kada je kontakt isključen, pritisnite i držite pritisnutim prekidač 4 duže od pet sekundi.



Odgovornost vozača

Ako odlučite voziti sa zaključanim vratima, znajte da to može otežati pristup spasilaca u putničku kabinu u hitnim slučajevima.



Nikada ne ostavljajte ključ u vozilu kada ga napuštate.

AUTOMATSKO ZAKLJUČAVANJE OTVARAJUĆIH DIJELOVA U VOŽNJI

Možete odabrati želite li aktivirati funkciju.

Princip rada

Prilikom pokretanja vozila, sustav automatski zaključa sva vrata kada dosegnete brzinu od oko 7 km/h.

Otključavanje se vrši:

- pritiskom na prekidač za otključavanje vrata 1;
- prilikom zaustavljanja, otvaranjem prednjih vrata iz unutrašnjosti vozila.

Uključivanje/isključivanje funkcije

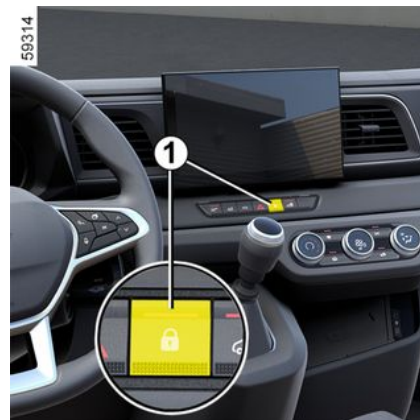

Da biste ga aktivirali: s uključenim paljenjem pritisnite i držite prekidač 1 otprilike pet sekundi dok se na ploči s instrumentima ne prikaže poruka "Auto zaključ. vrata aktivno". Kontrolno svje-

VRATA I OTVARAJUĆI DIJELOVI

tlo na prekidaču uključuje se kada su vrata zaključana.

2 **Da biste ga deaktivirali:** s uključenim paljenjem pritisnite i držite prekidač **1** otprilike pet sekundi dok se na ploči s instrumentima ne prikaže poruka "Auto zaključ. vrata neaktivno". Kontrolno se svjetlo isključuje.



Odgovornost vozača

Ako odlučite voziti sa zaključanim vratima, znajte da to može otežati pristup spasilaca u putničku kabinu u hitnim slučajevima.

VRATA I OTVARAJUĆI DIJELOVI

smetnje u radu

Ako utvrdite neku smetnju u radu (nema automatskog zaključavanja, kontrolno svjetlo na prekidaču **1** ne uključuje se pri zaključavanju otvarajućih elemenata itd.), najprije provjerite jesu li svi otvarajuć elementi dobro zatvoreni. Ako su dobro zatvoreni, a problem se i dalje javlja, obratite se ovlaštenom servisu.

Također, provjerite da zaključavanje greškom nije isključeno.

Ako je to slučaj, ponovno ga uključite nakon isključivanja i uključivanja kontakta.

PREDNJA SJEDALA

Prednji nasloni za glavu

2

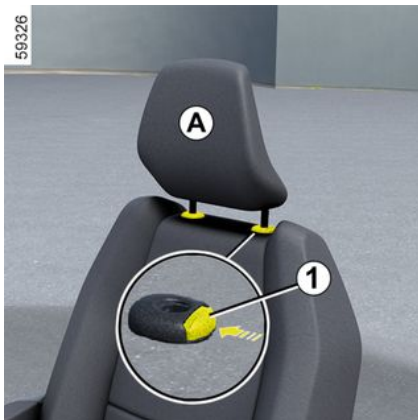

Za vađenje naslona za glavu

Samo ga klizno pomaknite.

Za spuštanje naslona za glavu

Pritisnite jezičac **1** i istovremeno spustite naslon za glavu.

Za vađenje naslona za glavu

Podignite naslon za glavu, a zatim pritisnite jezičac **1** kako biste ga oslobodili.

Za ponovno stavljanje naslona za glavu

Stavite šipke u vodilice, s ozubljenjem prema naprijed i spustite naslon za glavu do željene visine pritiskom na jezičac **1**.

Za podešavanje nagiba naslona za glavu

(ovisno o vozilu)

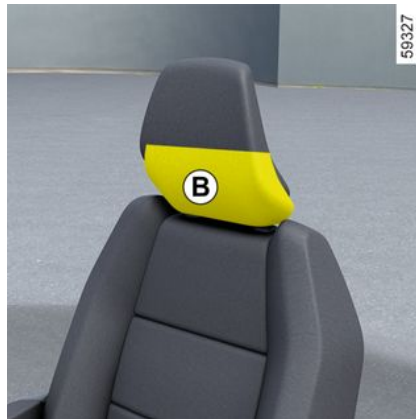

Odgurnite ili pridite dijelu **B** dok vam ne bude ugodno.

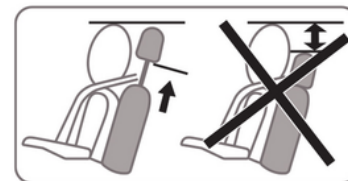

Budući da je naslon za glavu sigurnosni element, pazite da je on uvijek na svom mjestu i u pravilnom položaju: gornji dio naslona za glavu se mora nalaziti što je bliže moguće tjemenu glave. Udaljenost između glave i dijela **A** treba biti što manja.

PREDNJA SJEDALA

Prednja sjedala

Podešavanje sjedala A



Za pomicanje prema naprijed ili nazad

Ovisno o vozilu, podignite ručku **1** za otključavanje. Kada dostignete željeni položaj, otpustite ju i provjerite je li završeno sjedalo dobro.

Za podešavanje sjedišta po visini

Spustite ili povucite ručicu **2** toliko puta koliko je potrebno za spuštanje ili podizanje sjedišta.

Za nagib naslona

Držite ručicu **3**.

Podešavanje sjedala u visini križa

(ovisno o vozilu)

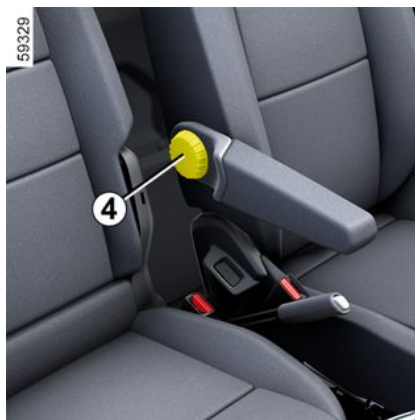

Okrenite kotačić **4** za povećanje ili smanjenje potpore.



Nakon podešavanja, uvjerite se da su nasloni sjedala pravilno blokirani na mjestu.

Grijana sjedala

(ovisno o vozilu)



Kod uključenog kontakta, pritisnite prekidač **5**:

- Jednom kada se aktivira maksimalna temperatura, zasvijetlit će dva ugrađena svjetla indikatora;
- Drugi put za prebacivanje na srednju temperaturu ostaje upaljeno samo jedno svjetlo indikatora;
- Treći put za deaktiviranje funkcije grijanog sjedala oba indikatorska svjetla su isključena.

PREDNJA SJEDALA

2



Iz sigurnosnih razloga ova podešavanja obavljajte dok je vozilo zaustavljeno.

Kako učinkovitost sigurnosnih pojaseva ne bi bila narušena, preporučamo vam da ne naginjete previše naslone sjedala unazad.

Niti jedan predmet ne smije se nalaziti na podu (područje ispred vozača) jer u slučaju naglog kočenja ti predmeti mogu skliznuti pod papučice te tako onemogućiti njihovu upotrebu.

Podešavanje sjedala s ovjesom B



Za pomicanje prema naprijed ili nazad

Podignite ručicu **6** da biste ga otključali. Kada dostignete željeni položaj, otpustite ručicu i provjerite je li blokirana u tom položaju.

Za nagib naslona

Podignite ručicu **7** i nagnite naslon sjedala do željenog položaja. Kada dostignete željeni položaj, otpustite ručicu i provjerite je li blokirana u tom položaju.

Za podešavanje sjedišta po visini

Pomaknite ručicu **8** onoliko puta koliko je potrebno prema gore ili prema dolje.

Podešavanje sjedala u visini križa



Okrenite kotačić **9** za povećanje ili smanjenje potpore.

PREDNJA SJEDALA

Za podešavanje udobnosti sjedala



Dok vozilo miruje, okrenite kontrolni gumb **10** udesno kako biste učvrstili ovjes ili ulijevo kako biste ga popustili. Vrijednost indikatorskog svjetla **11** trebala bi predstavljati vašu prosječnu težinu.

Podešavanje okretnog sjedala C



Za pomicanje sjedala prema naprijed ili nazad

Podignite ručicu **12** da biste ga otključali. Kada dostignete željeni položaj, otpustite ručicu i provjerite je li blokirana u tom položaju.

Za nagib naslona

Podignite ručicu **14** i nagnite naslon sjedala do željenog položaja. Kada dostignete željeni položaj, otpustite ručicu i provjerite je li blokirana u tom položaju.

Za podešavanje visine naslona za ruke



- Prema gore – podignite naslon za ruke **15** u željeni položaj;
- Prema dolje – podignite naslon za ruke **15** u pohranjeni položaj uz naslon sjedala i nakon toga ga spustite.

2

PREDNJA SJEDALA

Podlašavanje sjedala u visini križa

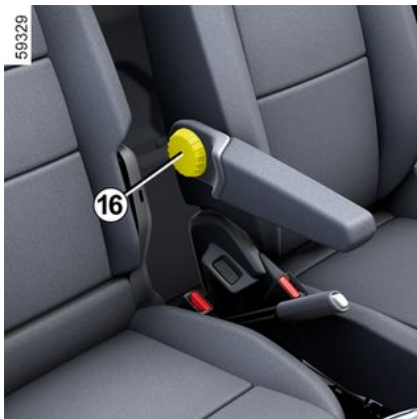

Okrenite upravljački kotačić **16** za povećanje potpore.

Za okretanje sjedala



Obavezno otvorite vrata pored sjedala prije nego što ga zakrete.

Postoji opasnost od oštećenja.

- Otkvačite kopču sigurnosnog pojasa iz kućišta za zabavljanje;
- spustite sjenilo;
- podignite naslone za ruku;
- zategnite parkirnu kočnicu

- pomaknite sjedalo što je moguće više prema natrag;
- podesite naslon sjedala u uspravan položaj;
- otvorite vrata;
- Povucite ručku **13** prema unutrašnjosti vozila i zakrenite sjedalo kako biste ga otključali iz položaja "okrenutog prema naprijed".

Vraćanje u položaj za vožnju

- Zakrenite sjedalo u položaj „okrenut prema naprijed“;
- provjerite li zabavljanje sjedala dobro;
- podesite sjedalo u vaš položaj za vožnju.



Položaj sjedala „okrenut prema natrag” smije se koristiti samo dok je vozilo zaustavljeno i motor

ne radi.

STRAŽNJA SJEDALA

Stražnji nasloni za glavu

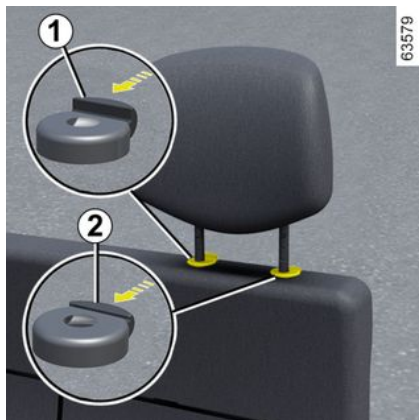

Za vađenje naslona za glavu

Samo ga klizno pomaknite.

Za spuštanje naslona za glavu

Pritisnite jezičac **1** i istovremeno spustite naslon za glavu.

Za vađenje naslona za glavu

Podignite naslon za glavu, a zatim pritisnite jezičce **1** i **2** kako biste ga oslobodili.

Za ponovno stavljanje naslona za glavu

Stavite šipke u vodilice, s ozubljenjem prema naprijed i spustite naslon za glavu do željene visine pritiskom na jezičac **1**.

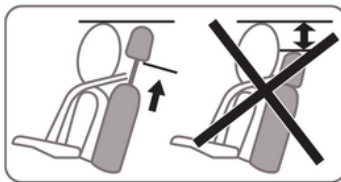

Budući da je naslon za glavu sigurnosni element, pazite da je on uvijek na svom mjestu i u pravilnom položaju: gornji dio naslona za glavu se mora nalaziti što je bliže moguće tjemenu glave. Udaljenost između glave i dijela **A** treba biti što manja.

Posebna napomena za verzije s tri sjedala

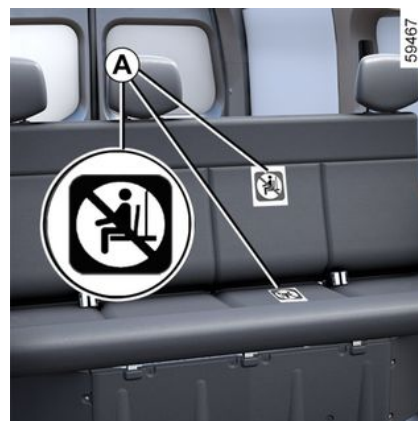

ova se verzija razlikuje zbog stražnjih sigurnosnih pojasova i naslona za glavu koji se nalaze samo na stražnjim bočnim sjedalima. Nikada nemojte prevoziti putnike na središnjem sjedalu.

Oznake **A** obavještavaju vas da je putnicima zabranjeno sjediti u područjima gdje nema sjedala.

SIGURNOSNI POJASEVI

– postavite trbušni pojas **2** tako da leži ravno na bedrima i uz zdjelicu.

Pojas mora biti što je više moguće na tijelu, tj. nemojte nositi debelu odjeću, držati velike predmete ispod pojasa i sl.

Zaključavanje, otključavanje



Zaključavanje

Povlačite pojas **polako i jednolično** sve dok jezičci kopče **3** ne sjednu u kućište za blokiranje pojasa **5** (povlačenjem kopče provjerite je li pojas blokiran **3**).

U slučaju blokiranja, pustite pojas da se namota unazad, a zatim ga ponovno odmotajte.

Ako je vaš pojas potpuno blokiran, povucite pojas lagano, ali snažno, kako biste ga izvukli za približno 3 cm. Pustite ga da se sam namota, a zatim ga ponovno odmotajte.

Ako se problem i dalje javlja, potražite savjet Predstavnika marke.

Odbavljivanje

Pritisnite gumb **4** i kalem za namatanje povući će pojas. Popratite ga rukom.

Kontrolno svjetlo nekorištenja sigurnosnog pojasa vozača i, ovisno o vozilu, sigurnosnog pojasa suvozača



Instrumentna ploča A



2

SIGURNOSNI POJASEVI

Kontrolno svjetlo nekorištenja sigurnosnog pojasa vozača i, ovisno o vozilu, sigurnosnog pojasa suvozača

Kad su vrata zatvorena, vizualni prikaz **7** prikazuje se na instrumentnoj ploči **A** otprilike 60 sekundi nakon što se kontakt vozila uključi. Time se vozača obavještava o statusu pričvršćivanja svakog od prednjih sigurnosnih pojaseva:

- vrata su se otvorila tijekom vožnje (brzina vozila veća je od nule);
- prednji je sigurnosni pojas zakopčan/nezakopčan;

Razumijevanje vizualnog prikaza **7**:

 pojas zakopčan;

 sjedalo je zauzeto, a sigurnosni pojas nije zakopčan;

 sjedalo nije zauzeto.

Kada su vrata zatvorena, na središnjem se zaslonu **6** prikazuje kontrolno

svjetlo  prilikom uključivanja kontakta vozila ako sigurnosni pojas vozača i/ili suvozača (ako je sjedalo zauzeto) nije zakopčan.

Kad je brzina vozila manja od približno 20 km/h, na središnjem zaslonu **6** po-

javljuje se kontrolno svjetlo  ako je prednje sjedalo zauzeto, a sigurnosni pojas nije zakopčan. Prikazuje se i vizualni prikaz **7** koja se pojavljuje na približno 60 sekundi svaki put kad se jedan od prednjih sigurnosnih pojaseva pričvrsti ili otkopča.

Kada brzina vozila postigne ili prijeđe 20 km/h, ako je jedan od prednjih sigurnosnih pojaseva otkopčan ili se otkopča tijekom putovanja:

- na središnjem zaslonu **6** treperi kon-

trolno svjetlo ;

i

– oglašava se zvučni signal u trajanju od oko 120 sekundi;

i

– prikazuje se vizualni prikaz **7** na približno 180 sekundi i simbol  za odgovarajuće sjedalo.

Uvijek provjerite jesu li putnici sprijeda pravilno zakopčali svoje pojaseve i odgovara li broj prikazanih zakopčanih sigurnosnih pojaseva broju zauzetih prednjih sjedala.

Napomena: predmet ostavljen na sjedalu suvozača može aktivirati upozorenja.

Kontrolno svjetlo podsjetnika na upotrebu stražnjeg sigurnosnog pojasa (ovisno o vozilu)

Kad su vrata zatvorena, vizualni prikaz **7** prikazuje se na instrumentnoj ploči **A** otprilike 60 sekundi nakon što se kontakt vozila uključi. Time se vozača obavještava o statusu pričvršćivanja svakog od stražnjih sigurnosnih pojaseva:

- vrata su se otvorila tijekom vožnje (brzina vozila veća je od nule);
- zakopčavanja ili nezakopčavanja stražnjeg pojasa.

Razumijevanje vizualnog prikaza **7**:

 pojas zakopčan;

 pojas nije zakopčan.

Kada je brzina vozila manja od približno 20 km/h, prilikom svakog zakopčavanja ili otkopčavanja stražnjeg pojasa na otprilike 60 sekundi pojavit će se vizualni prikaz **7**.

Ako se jedan od stražnjih sigurnosnih pojaseva otkopča tijekom putovanja, a brzina vozila postigne ili prijeđe 20 km/h:

- na središnjem zaslonu **6** treperi kon-

trolno svjetlo ;

i

SIGURNOSNI POJASEVI

– oglašava se zvučni signal u trajanju od oko 30 sekundi;

i

– vizualni prikaz **7** prikazuje se najmanje 60 sekundi uz prikaz simbola

! odgovarajućeg sjedala.

Uvijek provjerite jesu li putnici straga pravilno zakopčali svoje pojaseve i odgovara li broj prikazanih sigurnosnih pojaseva broju zauzetih stražnjih sjedala.

Instrumentna ploča **B**

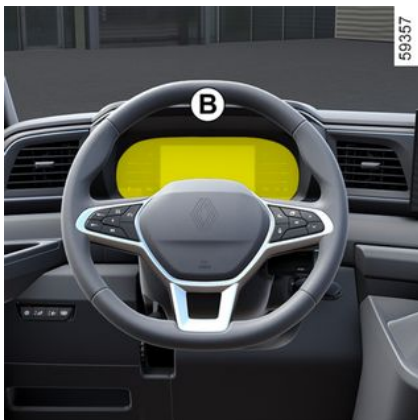

Kontrolno svjetlo nekorištenja sigurnosnog pojasa vozača i, ovisno o vozilu, sigurnosnog pojasa suvozača

Kad su vrata zatvorena, vizualni prikaz **8** prikazuje se na instrumentnoj ploči **B** otprilike 60 sekundi nakon što se kontakt vozila uključi. Time se vozača obavještava o statusu pričvršćivanja svakog od prednjih sigurnosnih pojaseva:

- vrata su se otvorila tijekom vožnje (brzina vozila veća je od nule);
- prednji je sigurnosni pojas zakopčan/nezakopčan;

Tumačenje grafičkog prikaza **8**:

- **simbol zelene boje**: sigurnosni je pojas pričvršćen;
- **simbol crvene boje**: sjedalo je zauzeto i sigurnosni pojas nije pričvršćen;
- **simbol sive boje**: sjedalo nije zauzeto.

Kada su vrata zatvorena, na središnjem se zaslonu **6** prikazuje kontrolno

svjetlo  prilikom uključivanja kontakta vozila ako sigurnosni pojas vozača i/ili suvozača (ako je sjedalo zauzeto) nije zakopčan.

Kad je brzina vozila manja od približno 20 km/h, na središnjem zaslonu **6** po-

javljuje se kontrolno svjetlo  ako je prednje sjedalo zauzeto, a sigurnosni pojas nije zakopčan. Prikazuje se i vizualni prikaz **8** koja se pojavljuje na približno 60 sekundi svaki put kad se jedan od prednjih sigurnosnih pojaseva pričvrsti ili otkopča.

Kada brzina vozila postigne ili prijeđe 20 km/h, ako je jedan od prednjih sigurnosnih pojaseva otkopčan ili se otkopča tijekom putovanja:

- na središnjem zaslonu **6** treperi kon-

trolno svjetlo ;

i

SIGURNOSNI POJASEVI

– oglašava se zvučni signal u trajanju od približno 120 sekundi;

i

– prikazuje se vizualni prikaz **8** na približno 180 sekundi, a simbol za odgovarajuće sjedalo postaje crven.

Uvijek provjerite jesu li putnici sprijeda pravilno zakopčali svoje pojaseve i odgovara li broj prikazanih zakopčanih sigurnosnih pojaseva broju zauzetih prednjih sjedala.

Napomena: predmet ostavljen na jednom od sjedala suvozača u nekim slučajevima može aktivirati upozorenja.

Kontrolno svjetlo podsjetnika na upotrebu stražnjeg sigurnosnog pojasa (ovisno o vozilu)

Kad su vrata zatvorena, sličica **8** prikazuje se na instrumentnoj ploči otprilike 60 sekundi nakon što se kontakt vozila uključi. Time se vozača obavještava o statusu pričvršćivanja svakog od stražnjih sigurnosnih pojaseva:

- vrata su se otvorila tijekom vožnje (brzina vozila veća je od nule);
- zakopčavanja ili nezakopčavanja stražnjeg pojasa.

Tumačenje grafičkog prikaza **8**:

– **simbol zelene boje:** sigurnosni je pojas pričvršćen;

– **crveni simbol:** sigurnosni pojas nije zakopčan.

Kada je brzina vozila manja od približno 20 km/h, prilikom svakog zakopčavanja ili otkopčavanja stražnjeg pojasa na otprilike 60 sekundi pojavit će se vizualni prikaz **10**.

Ako se jedan od stražnjih sigurnosnih pojaseva otkopča tijekom putovanja, a brzina vozila postigne ili prijeđe 20 km/h:

– na središnjem zaslonu **6** treperi kontrolno svjetlo ;

i

– oglašava se zvučni signal u trajanju od oko 30 sekundi;

i

– prikazuje se sličica **8** na najmanje 60 sekundi, a simbol za odgovarajuće sjedalo postaje crven.

Uvijek provjerite jesu li putnici straga pravilno zakopčali svoje pojaseve i odgovara li broj prikazanih zakopčanih sigurnosnih pojaseva broju zauzetih stražnjih sjedala.

Podešavanje prednjih sigurnosnih pojaseva po visini

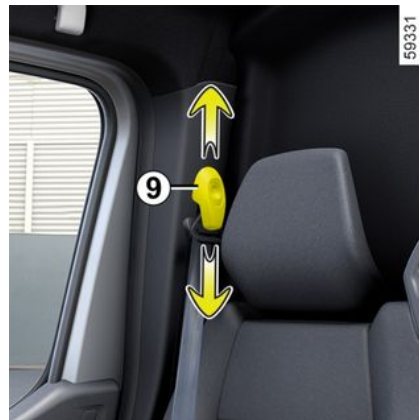

Pritisnite gumb **9** za podešavanje sigurnosnog pojasa po visini tako da rameni pojas prelazi preko tijela na prethodno prikazan način.

Pritisnite gumb **9** i podignite ili spustite sigurnosni pojas.

Kada ste sve podesili, provjerite da li je završavanje pojasa dobro.

SIGURNOSNI POJASEVI

Sjedalo s naslonom(ima) za ruku(e)



Pazite na to da pojas provučete ispod naslona za ruke **10**, provjerite je li se jezičac kopče **3** zabravio u kućištu **5**. Spustite naslon za ruku **10** na strani vrata (pokret **A**).

Polako i bez trzanja odmotajte pojas. Provucite trbušni pojas ispod naslona za ruke, **10** a pojas prsnog koša preko naslona za ruke **10**.

Provjerite zabravljenje jezičca u kućištu (provjerite povlačeći jezičac).

SIGURNOSNI POJASEVI

Upozorenje

Informacije koje slijede odnose se na prednje i stražnje sigurnosne pojaseve vozila.



- Dijelovi sustava za zaštitu (sigurnosni pojasevi, sjedala i njihova pričvršćenja) koji su tvornički ugrađeni ne smiju se mijenjati. Za posebne slučajeve (npr. postavljanje dječjeg sjedala) potražite savjet ovlaštenog zastupnika.
- Nemojte upotrebljavati mehanizme koji olabavljaju sigurnosni pojas (npr. kvačice, kopče, itd.) jer prelabavi sigurnosni pojas može prouzročiti povrede u slučaju nesreće.
- Nikada ne provlačite pojas prsnog koša ispod ruke niti iza leđa.
- Nemojte upotrebljavati sigurnosni pojas za više od jedne osobe i nikada nemojte vezati malu bebu ili dijete na vašim koljenima svojim sigurnosnim pojasom.
- Sigurnosni pojas ne smije biti usukan.
- Nakon nesreće, neka stručna osoba obavezno provjeri pojaseve i zamijenite ih ako je potrebno. Isto tako, zamijenite sigurnosne pojaseve ukoliko dođe do njihovog oštećivanja..
- Pazite da ubravite jezičac pojasa u odgovarajuće kućište.
- Nemojte ništa umetati u područje kućišta za zabavljanje pojasa jer bi to moglo omesti njegov pravilan rad.
- Provjerite je li kućište zabavljanja ispravno postavljeno (osobe ili predmeti ne smiju ga sakriti, zgnječiti, zakloniti).

SIGURNOSNI POJASEVI

Stražnji pojasevi

Stražnji pojasevi s napinjačem

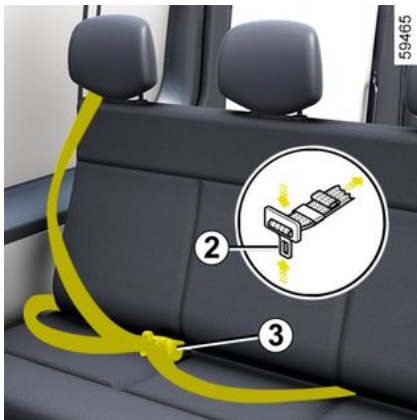

Zaključavanje

Povlačite pojas **polako i jednolično** sve dok jezički kopče **2** ne sjednu u kućište za blokiranje pojasa **3** (povlačenjem kopče provjerite je li pojas blokiran **2**).

Odbavljanje

Pritisnite gumb na kućištu **3**, kalem za namatanje povlači pojas. Popratite ga rukom.



Provjerite ispravan položaj i rad stražnjih sigurnosnih pojaseva nakon svakog pomicanja stražnjih sjedala.

Trbušni pojasevi s ručnim podešavanjem

Pojas se mora staviti ravno na bedra i uz zdjelicu.

Pojas mora biti što je više moguće na tijelu, tj. nemojte nositi debelu odjeću, držati velike predmete ispod pojasa i sl.

Za zatezanje, povucite slobodni kraj **6** sigurnosnog pojasa.

Da biste ga olabavili, pomaknite kopču za podešavanje **4** tako da bude okomita u odnosu na pojas i pritisnite kopču dok povlačite trbušni pojas **5**.



Nepravilno podešeni ili usukani sigurnosni pojasevi mogu dovesti do ozljeda u slučaju nesreće.

Upotrebjavajte jedan sigurnosni pojas samo za jednu osobu, dijete ili odraslog čovjeka.

Čak i trudnice moraju biti vezane svojim sigurnosnim pojasom. U tom slučaju pazite da pojas zdjelice nije prejakozategnut u donjem dijelu trbuha bez stvaranja dodatnog razmaka.

SIGURNOSNI POJASEVI

Posebna napomena za verzije opremljene stražnjom klupom s tri sjedala.

2



ova se verzija razlikuje zbog stražnjih sigurnosnih pojasova i naslona za glavu koji se nalaze samo na stražnjim bočnim sjedalima. Nikada nemojte prevoziti putnike na središnjem sjedalu.

Oznaka **A** obavještava vas da je zabranjeno sjedenje putnika u područjima gdje nema sjedala.



Provjerite ispravan položaj i rad stražnjih sigurnosnih pojasova nakon svakog pomicanja stražnjih sjedala.

DODATNI ZAŠTITNI MEHANIZMI

Dodatni zaštitni mehanizmi na prednjem sigurnosnom pojasu

Ovisno o vozilu, mogu se sastojati od:

- zatezača sigurnosnog pojasa;
- ograničivača sile na prsnom košu;
- Airbags na prednjoj strani vozača i suvozača.

Za ove sustave predviđeno je da rade neovisno ili istodobno prilikom čeonih sudara.

Ovisno o jačini udarca, sustav može uzrokovati:

- blokadu sigurnosnog pojasa;
- da zatezač sigurnosnog pojasa priljubljuje putnika na sjedalo, uz ograničivač sile;
- prednji airbag.



airbag suvozača štiti suvozače (ovisno o tome nalazi li se sprijeda sjedalo ili klu-pa).

Zatezači



Zatezači služe da bi priljubili sigurnosni pojas uz tijelo, te priljepili putnika na njegovo sjedalo i tako pojačali učinkovitost sigurnosnog pojasa.

S uključenim kontaktom, kod jakog udarca sprijeda i ovisno o jačini udarca, sustav može uključiti klip koji trenutno povlači pojas.

Ograničivač sile

Kod određene jačine udarca, ovaj mehanizam se uključuje da ograniči, na razumnoj razini, jačinu pritiska sigurnosnog pojasa na tijelo.



– Nakon nesreće provjerite sve zaštitne mehanizme.

– Strogo su zabranjeni bilo kakvi zahvati na bilo kojem dijelu sustava (zatezači, Airbags, računala, ožičenja) i ponovna upotreba dijelova sustava na nekom drugom vozilu, pa čak i na potpuno jednakom.

– Kako bi se izbjeglo slučajno aktiviranje koje može uzrokovati ozljede, samo je stručno osoblje iz naše mreže ovlašteno za izvođenje zahvata u vezi s Airbags.

– Kontrolu električnih karakteristika upaljača može vršiti samo posebno obučeno osoblje upotrebljavajući pritom prilagođenu opremu.

– Ako vozilo planirate odložiti na otpad, obratite se ovlaštenom zastupniku radi odlaganja zatezača i generatora plina za Airbags.

DODATNI ZAŠTITNI MECHANIZMI

prednji zračni jastuci vozača i suvozača Airbags



Postavljeni su na prednja sjedala na strani vozača i, ovisno o vozilu, na strani suvozača.

Ovisno o vozilu, oznaka "airbag na upravljaču i na nadzornoj ploči (airbag područje **A**) potvrđuje prisutnost ove opreme.

Svaki sustav airbag sadrži:

- airbag zračni jastuk i generator plina na upravljaču za vozača i instrumentnoj ploči za suvozača;
- elektronička jedinica za nadzor sustava koji upravlja električnim upaljačem generatora plinova

– namjensko kontrolno svjetlo ;

78 - Upoznajte svoje vozilo

– izmahnute senzore.

Način rada

Sustav je djelatan tek nakon uključena kontakta na vozilu.

U slučaju snažnog udarca **sprijeda**, zračni se jastuci airbag brzo napušu, čime se ublažava udarac glavom i prsним košem vozača o kolo upravljača te udarac glavom suvozača o armaturnu ploču: zračni se jastuci ispuhaju odmah nakon udara kako bi se omogućio neometan izlazak putnika iz vozila.

smetnje u radu



Ovo se kontrolno svjetlo uključuje kada se uključi kontakt ili pokrene motor te se isključuje nakon nekoliko sekundi.

Ako se ne upali nakon uključena kontakta ili se pali dok je motor u radu, to je znak neispravnosti u radu sustava. Potražite što prije savjet Predstavnik marke;

Svako čekanje znači gubitak učinkovitosti zaštite.



Rad sustava za airbag temelji se na pirotehničkom načelu. To objašnjava, prilikom njegovog otvaranja, stvaranje topline, pojavu dima (koji ne označava početak požara) te buke detonacije. Otvaranje zračnog jastuka, koje mora biti trenutno, može dovesti do ozljeda ili drugih neugodnosti na površini kože.

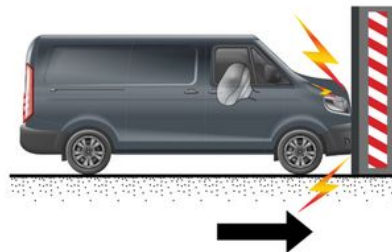

Sljedeći slučajevi aktiviraju zatezače ili Airbags.

DODATNI ZAŠTITNI MECHANIZMI

u slučaju frontalnog sudara o krutu (ne-elastičnu) površinu pri brzini od 25 km/h ili većoj

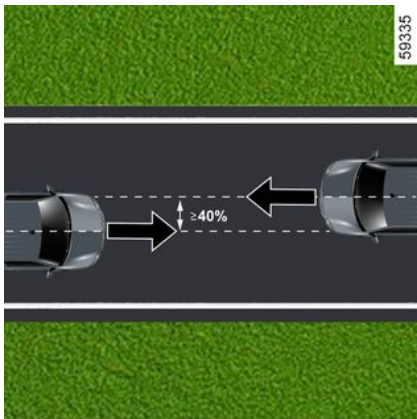

U slučaju frontalnog sudara s drugim vozilom iste ili više kategorije, kada je ploha udara jednaka 40 % ili veća od toga, a brzina oba vozila jednaka je ili veća od 56 km/h.

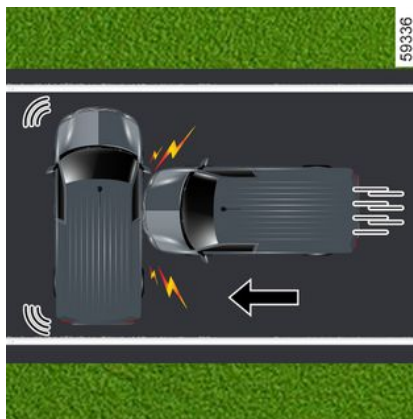

u slučaju bočnog sudara s drugim vozilom jednake ili više kategorije pri brzini od 50 km/h ili većoj.

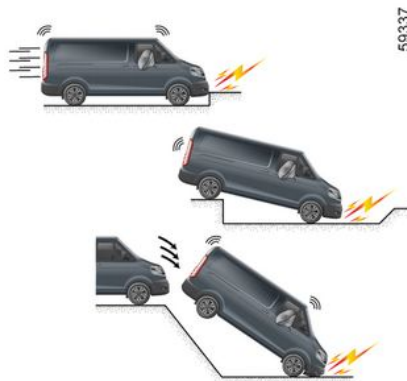

Zatezače ili Airbags može aktivirati:

- udar ispod vozila (npr. ivičnjak);
- rupe na cesti
- pad ili tvrdo slijetanje
- kamenje.
- ...



Zatezače ili Airbags ne može aktivirati:

- udarac straga, bez obzira koliko je jak;
- u slučaju prevrtanja vozila

DODATNI ZAŠTITNI MEHANIZMI

2

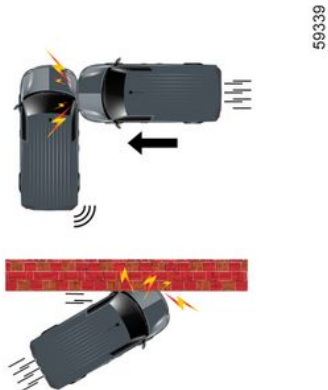

- bočni udarac u prednji ili stražnji dio vozila;
- u slučaju frontalnog sudara o prepreku s oštrim kutom.
- ...

DODATNI ZAŠTITNI MECHANIZMI

Upozorenje

Sva upozorenja koja slijede namijenjena su neometanom otvaranju airbagi izbjegavanju direktnih teških povreda od izbacivanja prilikom otvaranja.

2



Upozorenja povezana s vozačevim airbag

- Nemojte mijenjati ni upravljač ni jastuk.
- Jastuk kola upravljača nemojte prekrivati ni u kojem slučaju.
- Nemojte pričvršćivati nikakve predmete (amblem, logotip, sat, nosač telefona itd.) na jastuk kola upravljača.
- Skidanje kola upravljača zabranjeno je (osim za stručno osoblje iz Mreže).
- Nemojte sjediti preblizu upravljača dok vozite: zauzmite položaj za vožnju u kojem su vam ruke lagano savijene → 68. Tako će ostati dovoljno prostora za pravilno otvaranje i učinkovitost zračnog jastuka.

Upozorenja povezana sa suvozačevim airbag

- Nemojte lijepiti ni učvršćivati predmete (amblem, logo, sat, nosač telefona...) na instrumentnu ploču na mjestu gdje se nalazi airbag ili u blizini njega.
- Ništa nemojte postavljati između armaturne ploče i putnika (životinju, kišobran, štap, pakete itd.).
- Nemojte stavljati noge na armaturnu ploču ili sjedalo jer takvi položaji mogu dovesti do opasnih povreda. U pravilu je potrebno svaki dio tijela (koljena, ruke, glavu) držati podalje od armaturne ploče.
- Ponovno uključite dodatne zaštitne mehanizme na prednjem sigurnosnom pojasu čim maknete dječje sjedalo, kako biste osigurali zaštitu suvozača u slučaju udarca.

ZABRANJENO JE POSTAVLJANJE DJEČJEG SJEDALA U POLOŽAJ LEĐA U SMJERU VOŽNJE NA PREDNJE SJEDALO SUVOZAČA, OSIM AKO SU ISKLJUČENI DODATNI SUSTAVI SIGURNOSNOG POJASA SJEDALA SUVOZAČA → 116.

DODATNI ZAŠTITNI MECHANIZMI

Bočni zaštitni mehanizmi

2

Bočni Airbags

Tim airbag mogu biti opremljena prednja sjedala i aktiviraju se sa strane sjedala (sa strane vrata) kako bi zaštitili putnike u slučaju snažnog bočnog udarca.



Ovisno o vozilu, oznaka na vjetrobranskom staklu obavještava vas o postojanju dodatnih zaštitnih mehanizama (airbag, zatezači itd.) u putničkom prostoru.



airbag se aktivira kroz proreze u naslonima prednjih sjedala (na strani vrata): zabranjeno je u te proreze stavljati bilo kakve predmete.

Upozorenje



Upozorenje koje se odnosi na bočni zračni jastuk airbag

- **Postavljanje presvlaka:** za sjedala opremljena zračnim jastucima airbag potrebne su posebne presvlake za vozilo. Obratite se ovlaštenom zastupniku kako biste saznali jesu li takve presvlake raspoložive. Upotreba nekih drugih presvlaka (ili presvlaka koje odgovaraju nekom drugom vozilu) može utjecati na ispravan rad Airbags i narušiti vašu sigurnost.
- Nemojte postavljati opremu, predmete, pa ni životinje, između naslona, vrata i unutarnjih obloga. Također nemojte pokrivati naslon sjedala predmetima poput odjeće ili opreme. To može utjecati na ispravan rad zračnog jastuka ili izazvati ozljede u slučaju da se airbag otvori.
- Zabranjeno je svako skidanje ili promjena sjedala i unutarnjih obloga, osim ako postupak ne izvodi ovlašteno osoblje Mreže marke.
- Prostor između naslona stražnje klupe i obloge je airbag područje aktiviranja te se tamo ne smiju postavljati nikakvi predmeti.

DODATNI ZAŠTITNI MECHANIZMI

DODATNI ZAŠTITNI MECHANIZMI

2

Sva upozorenja koja slijede namijenjena su neometanom otvaranju airbagi izbjegavanju direktnih teških povreda od izbacivanja prilikom otvaranja.



airbag je napravljen kako bi dopunio djelovanje sigurnosnog pojasa. airbag i sigurnosni pojas ključni su dijelovi istog zaštitnog sustava. Obavezna je dakle stalna upotreba sigurnosnog pojasa. Nekorištenje sigurnosnog pojasa izlaže putnike teškim ozljedama u slučaju nesreće. Time se također može povećati opasnost od površinskih ozljeda do kojih dolazi ako se airbag otvori, iako su takve manje ozljede uvijek moguće pri aktiviranju zračnih jastuka.

Uključivanje Airbags ili zatezača u slučaju prevrtanja ili udarca straga, čak i jakog, nije uvijek sustavno. Udarci ispod vozila tipa udaraca u pločnik, u rupe na kolniku, udarci od kamenja....mogu dovesti do aktiviranja ovih sustava.

- Rad i preinake na cijelom sustavu airbag (airbag, zatezači, ECU, ožičenje itd.) su **strogo zabranjeni** (osim za stručno osoblje mreže).
- Za očuvanje ispravnog rada sustava i kako bi se izbjegla nenadana aktiviranja, samo je stručno osoblje mreže ovlašteno za zahvate na airbag sustavu.
- Iz sigurnosnih razloga, dajte airbag sustav na provjeru ako je vozilo sudjelovalo u nesreći, ako je došlo do pokušaja krađe ili je bilo ukradeno.
- Prilikom prodaje ili posudbe vozila, obavijestite novog kupca o ovim uvjetima prilikom predaje ovog korisničkog priručnika vozila.
- Prilikom uništenja vozila obratite se ovlaštenom predstavniku marke koji će u otpad odložiti generator(e) plina.

DODATNI ZAŠTITNI MECHANIZMI

smetnje u radu



Kontrolno svjetlo 1  uključuje se kad se uključi kontakt te se isključuje nakon nekoliko sekundi.

Ako se ne upali nakon uključanja kontakta ili se pali dok je motor u radu, to je znak neispravnosti u radu sustava.

Potražite što prije savjet Predstavnik
marke; Svako čekanje znači gubitak
učinkovitosti zaštite.

2

Opće informacije

2

Prijevoz djece

Svakako se ponašajte u skladu sa zakonom države u kojoj se nalazite.

Dijete, kao i odrastao čovjek, mora ispravno sjediti i imati zakopčan sigurnosni pojas bez obzira na relaciju na koju ide. Vi ste odgovorni za djecu koju vozite.

Dijete nije odrastao čovjek u minijaturnom izdanju. Izloženo je opasnostima od specifičnih ozljeda jer su njegovi mišići i kosti u fazi rasta. Sigurnosni pojas sam nije dovoljan za siguran prijevoz djeteta. Upotrebljavajte odgovarajuće dječje sjedalo i pravilno ga koristite.



Da biste spriječili otvaranje vrata, upotrijebite značajku "Sigurnosna brava za djecu" ➔ 57.



Udarac pri brzini od 50 km/h odgovara padu s visine od 10 metara. Ne zakopčati djetetov sigurnosni pojas isto je kao da ga ostavite da se igra na balkonu na četvrtom katu bez ograde! Nikada ne držite dijete na rukama. U slučaju nesreće nećete ga moći zadržati čak i ako je vaš sigurnosni pojas zakopčan. Ako je vaše vozilo sudjelovalo u nesreći na cesti, zamijenite dječje sjedalo i dajte provjeriti pojaseve.



Odgovornost vozača prilikom parkiranja ili zaustavljanja vozila

Nikada ne ostavljajte dijete, nesamostalnu odraslu osobu ili životinju u vozilu kada ga napuštate, čak niti na kratko. Naime, oni bi moglo dovesti u opasnost sebe ili druge osobe pokretanjem motora, uključivanjem opreme kao na primjer podizača stakala ili pak zaključati vrata. Osim toga, kada je vani vruće /ili sunčano, temperatura u unutrašnjosti putničkog prostora brzo raste.

OPASNOST OD SMRTI ILI TEŠKIH OZLJEDA.

Upotreba dječjeg sjedala

Stupanj zaštite koju pruža dječje sjedalo ovisi o njegovoj mogućnosti da zadrži vaše dijete i o njegovom postavljanju. Nepravilno postavljanje ugrožava zaštitu djeteta u slučaju naglog kočenja ili udarca.

Prije kupnje dječjeg sjedala, provjerite je li usklađeno sa zakonskim propisima zemlje u kojoj se nalazite i može li se postaviti u vaše vozilo. Potražite savjet

SIGURNOST DJECE

Predstavnik marke kako biste saznali koja se sjedala preporučaju za vaše vozilo.

Svaka zemlja ima specifična pravila za prijevoz djece. Korištenje dječje sjedalice tijekom vožnje ovisi o dobi i/ili veličini i/ili težini djeteta. Pobrinite se da djeca koja se ne voze u dječjoj sjedalici imaju ispravno podešen i zavezan sigurnosni pojas. U svakom slučaju poštujujte važeće popise zemlje u kojoj se nalazite.

Prije postavljanja dječjeg sjedala, pročitajte njegova uputstva i poštujujte upute. U slučaju poteškoća pri postavljanju, kontaktirajte proizvođača opreme. Sačuvajte uputstva sa sjedalom.



Budite primjer vašem djetetu tako da zakopčate svoj sigurnosni pojas i naučite dijete da:

- kako bi pravilno zakopčali sigurnosni pojas;
- da ulazi i izlazi iz vozila na ivičnjaku, dalje od prometne gužve.

Ne upotrebljavajte rabljeno dječje sjedalo ili sjedalo bez uputstava. Pazite da niti jedan predmet, u ili u blizini dječjeg sjedala, ne ometa postavljanje sjedala.



Nikada ne ostavljajte dijete bez nadzora u vozilu.

Uvijek provjeravajte je li zakopčan sigurnosni pojas vašeg djeteta, te da su njegovi remeni pravilno podešeni. Ne nosite preširoku odjeću koja će uzrokovati labavost pojasa → 68.

Ne dajte vašem djetetu da pruža glavu ili ruke kroz prozor. Provjerite pravilno držanje djeteta tijekom vožnje posebice ako spava.

SIGURNOST DJECE

Odabir dječjeg sjedala

Dječja sjedala u položaju leđa u smjeru vožnje

2



Glava bebe je proporcionalno teža od glave drasle osobe, a njezin je vrat vrlo krhak. Vozite dijete što je moguće duže u tom položaju (najmanje do dobi od 2 godine). Ono pridržava glavu i vrat.

Odaberite školjkasto sjedalo radi bolje bočne zaštite i promijenite ga čim glava djeteta počne prelaziti rub školjke.

Dječje sjedalo u položaju lice u smjeru vožnje



Na sjedalu okrenutom prema naprijed može putovati dijete težine do 18 kg ili 4 godine starosti. Odaberite sjedalo prema veličini djeteta: područje glave i trbuha mora biti najbolje zaštićeno. Dječje sjedalo u položaju lice u smjeru vožnje dobro pričvršćeno u vozilu smanjuje opasnost od udara glavom. Vozite dijete u sjedalu u položaju lice u smjeru vožnje s remenima sve dok to njegova visina dopušta.

Odaberite školjkasto sjedalo radi bolje bočne zaštite.

Povišenja



Od težine od 15 kg, ili nakon 4 godine starosti, dijete se može prevoziti na povišenju koje omogućuje podešavanje sigurnosnog pojasa prema njegovoj morfologiji. Sjedište povišenja mora imati vodilice koje postavljaju pojas na bedra djeteta, a ne na trbuh. Povišena sjedalica mora imati vodilice koje postavljaju pojas na bedra djeteta, a ne na trbuh. Za naslon koji se može podešavati po visini i opremljen je vodicom pojasa, preporuča se postavljanje pojasa na sredinu ramena. Nikada ne smije biti na vratu ili na ruci.

Odaberite školjkasto sjedalo radi bolje bočne zaštite.

SIGURNOST DJECE

odabir pričvršćenja dječjeg sjedala

Pričvršćenje pomoću sigurnosnog pojasa

Sigurnosni pojas mora se podesiti kako bi se osigurala njegova funkcija u slučaju naglog kočenja ili udara.

Poštujte prolaze pojaseva koje je označio proizvođač dječjeg sjedala.

Uvijek provjeravajte jesu li zakopčani sigurnosni pojasevi povlačeći odozgo, a zatim ga nategnite do kraja pritišćući dječje sjedalo.

Provjerite ispravno pričvršćenje sjedala pomicanjem ulijevo/udesno i naprijed/nazad: sjedalo mora biti fiksirano.

Provjerite da dječje sjedalo nije postavljeno poprijeko i da nije oslonjeno na staklo.



Nemojte upotrebljavati dječjeg sjedala ako bi ono moglo otpustiti sigurnosni pojas koji ga pričvršćuje: podnožje sjedala ne smije ležati na kopči i/ili na jezičcu sigurnosnog pojasa.



Sigurnosni pojas nikada ne smije biti otpušten ili usukan. Nikada ga ne provlačite ispod ruke ili iza leđa.

Provjerite je li pojas oštećen. Ako sigurnosni pojas ne radi normalno, ne može zaštititi dijete. Potražite savjet kod Predstavnika marke. Ne upotrebljavajte to mjesto sve dok se pojas ne popravi.



Originalni dijelovi sustava za zaštitu (pojasevi, sjedala i njihova pričvršćenja) ne smiju se mijenjati.

DJEČJA SJEDALA

Postavljanje dječjeg sjedala, općenito

Na nekim mjestima nije dozvoljeno postavljanje dječjeg sjedala. Sljedeći dijagrami pokazuju vam kako pričvrstiti dječje sjedalo.

Navedene vrste dječjih sjedala možda nisu raspoložive. Prije upotrebe drugog dječjeg sjedala, provjerite kod proizvođača može li se postaviti.

Prednja sjedala

Zakonski propisi koji se odnose na prijevoz djece na mjestu suvozača sprijeđa posebni su za svaku zemlju. Pročitajte trenutne zakonske propise i slijedite upute na sljedećim dijagramima.

Prije postavljanja dječjeg sjedala na ovo mjesto (ako je dozvoljeno):

- spustite sigurnosni pojas do kraja;
- na vozilima koja su time opremljena, pomaknite sjedalo do kraja unazad;
- za vozila koja su time opremljena, lagano nagnite naslon u odnosu na okomicu (približno 25°);
- na vozilima koja su njime opremljena, sjedište sjedala podignite do kraja.

Naslon za glavu na sjedalu uvijek podignite do kraja, tako da ne smeta dječjem sjedalu ➔ 62.

Nakon postavljanja dječjeg sjedala, ako je to moguće, možete pomaknuti

sjedalo vozila naprijed ako je potrebno (da biste ostavili dovoljno mjesta na stražnjim sjedalima za putnike ili druga dječja sjedala). U slučaju dječjeg sjedala kojemu su leđa okrenuta u smjeru vožnje, ne postavljajte ga u dodir s armaturnom pločom ili u maksimalno pomaknut položaj.

Ne mijenjajte više druga podešavanja nakon postavljanja dječjeg sjedala.



OPASNOST OD SMRTI ILI TEŠKIH OZLJEDA:

prije postavljanja dječjeg sjedala na sjedalo suvozača provjerite je airbag isključen ➔ 116.

DJEČJA SJEDALA

Pričvršćenje pomoću sigurnosnog pojasa

2 Verzija furgona s 2 sjedala

Vizualni prikaz postavljanja

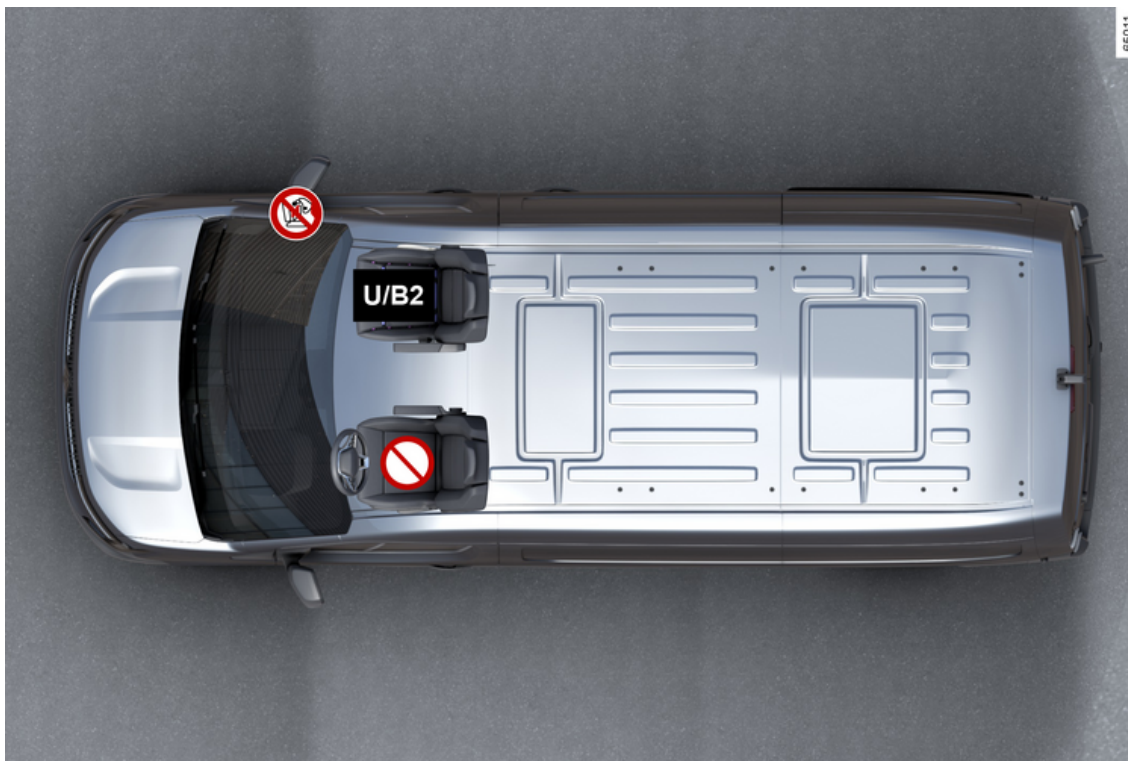

DJEČJA SJEDALA



Provjerite stanje airbag prije nego što na sjedalo sjedne putnik ili se postavi dječje sjedalo.



Mjesto na kojem nije dopušteno postavljanje dječjeg sjedala.

Sjedalo opremljeno za pričvršćivanje "univerzalnog" homologiranog sjedala s pomoću sigurnosnog pojasa **U**.



Sjedalo na kojem je odobrenjem "B2" omogućeno pričvršćivanje sigurnosnim pojasom dječjeg sjedala.



Upotreba neprilagođenog sustava za zaštitu djece na ovom vozilu neće pravilno zaštititi bebu ili dijete. Ono je izloženo opasnosti od teške ili smrtne ozljede.



OPASNOST OD SMRTI ILI TEŠKIH OZLJEDA: prije postavljanja dječjeg sjedala na sjedalo suvozača provjerite je airbag isključen → 116.



Uvijek provjeravajte je li zakopčan sigurnosni pojas vašeg djeteta, te da su njegovi remeni pravilno podešeni → 86.
Po potrebi prilagodite položaj sjedala.

DJEČJA SJEDALA

Tabela postavljanja

U tablici u nastavku navedene su iste informacije kao i na prethodnom dijagramu kako bi se poštivali važeći zakonski propisi.

Verzija furgona s 2 sjedala		Sjedalo suvozača	
Skupina dječjeg sjedala	Težina djeteta	Putnik Airbag aktiviran	Bez suvozača airbag ili deaktivirano
Školjkasto dječje sjedalo u položaju leđa u smjeru vožnje Skupina 0 ili 0 +	< do 13 kg	X	U (1) (2)
Sjedalo u položaju leđa u smjeru vožnje Skupina 0 + i 1	< do 13 kg i 9 do 18 kg	X	U (1) (2)
Dječje sjedalo u položaju lice u smjeru vožnje Skupina 1	9 do 18 kg	U (2)	X
Povišenje Skupina 2 i 3	15 kg do 25 kg i 22 do 36 kg	U / B2 (2)	X

U = sjedalo na kojem je dozvoljeno pričvršćivanje sigurnosnim pojasom "Univerzalnog" homologiranog dječjeg sjedala: provjerite je li ga moguće postaviti.

B2 = sjedalo na kojem je dozvoljeno pričvršćivanje dječjeg sjedala s odobrenjem "B2" sigurnosnim pojasom: provjerite može li se postaviti.

DJEČJA SJEDALA



OPASNOST OD SMRTI ILI TEŠKE OZLJEDE, prije postavljanja dječje sjedalice:

(1) Na suvozačevom sjedalu provjerite je li airbag deaktiviran ➔ **116**;

(2) Sjedalo vozila gurnite do kraja unazad i podignite do kraja. Lagano nagnite naslon ➔ **63**. Podesite položaj sigurnosnog pojasa na najniži položaj. Nakon što sve podesite, provjerite je li sigurnosni pojas pravilno pričvršćen u svoj položaj ➔ **68**.

DJEČJA SJEDALA

Verzija furgona s 3 sjedala

2

Vizualni prikaz postavljanja

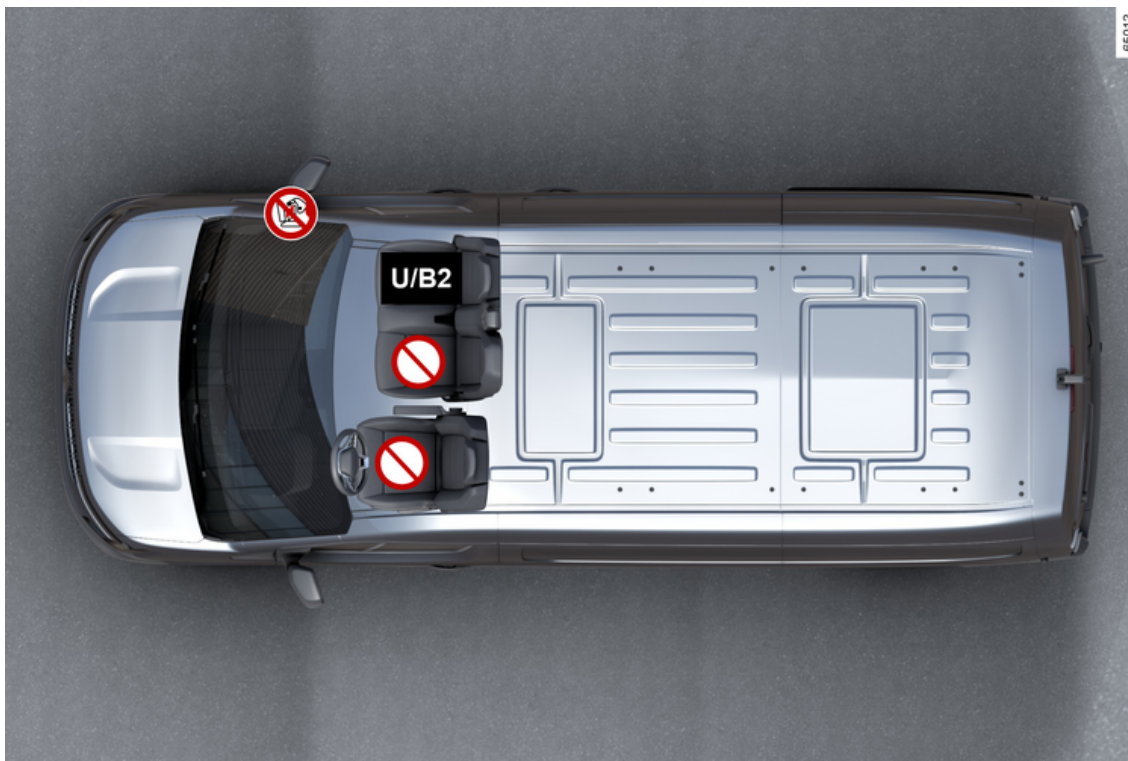

DJEČJA SJEDALA



Provjerite stanje airbag prije nego što na sjedalo sjedne putnik ili se postavi dječje sjedalo.



Mjesto na kojem nije dopušteno postavljanje dječjeg sjedala.

Sjedalo opremljeno za pričvršćivanje "univerzalnog" homologiranog sjedala s pomoću sigurnosnog pojasa **U**.



Sjedalo na kojem je odobrenjem "B2" omogućeno pričvršćivanje sigurnosnim pojasom dječjeg sjedala.



Upotreba neprilagođenog sustava za zaštitu djece na ovom vozilu neće pravilno zaštititi bebu ili dijete. Ono je izloženo opasnosti od teške ili smrtne ozljede.



OPASNOST OD SMRTI ILI TEŠKIH OZLJEDA: prije postavljanja dječjeg sjedala na sjedalo suvozača, provjerite je li airbag isključeno → 116.



Uvijek provjeravajte je li zakopčan sigurnosni pojas vašeg djeteta, te da su njegovi remeni pravilno podešeni → 86.
Po potrebi prilagodite položaj sjedala.

DJEČJA SJEDALA

Tabela postavljanja

U tablici u nastavku navedene su iste informacije kao i na prethodnom dijagramu kako bi se poštivali važeći zakonski propisi.

Verzija furgona s 3 sjedala		Airbag aktivirano na suvozačevoj strani		Bez airbag suvozača ili deaktivirano	
Skupina dječjeg sjedala	Težina djeteta	Prednje sjedalo u sredini	Prednje bočno sjedalo	Prednje sjedalo u sredini	Prednje bočno sjedalo
Školjkasto dječje sjedalo u položaju leđa u smjeru vožnje Skupina 0 ili 0 +	< do 13 kg	X	X	X	U (1)
Sjedalo u položaju leđa u smjeru vožnje Skupina 0 + i 1	< do 13 kg i 9 do 18 kg	X	X	X	U (1)
Dječje sjedalo u položaju lice u smjeru vožnje Skupina 1	9 do 18 kg	X	U / B2	X	X
Povišenje Skupina 2 i 3	15 kg do 25 kg i 22 do 36 kg	X	U / B2	X	X

U = sjedalo na kojem je dozvoljeno pričvršćivanje sigurnosnim pojasom "Univerzalnog" homologiranog dječjeg sjedala: provjerite je li ga moguće postaviti.

B2 = sjedalo na kojem je dozvoljeno pričvršćivanje dječjeg sjedala s odobrenjem "B2" sigurnosnim pojasom: provjerite može li se postaviti.

DJEČJA SJEDALA



(1) **OPASNOST OD SMRTI ILI TEŠKE OZLJEDE**, prije postavljanje dječje sjedalice:
na suvozačevom sjedalu provjerite je li airbag deaktiviran ➔ 116.

2

DJEČJA SJEDALA

Verzija s dvostrukom kabinom i 5 sjedala

2

Vizualni prikaz postavljanja

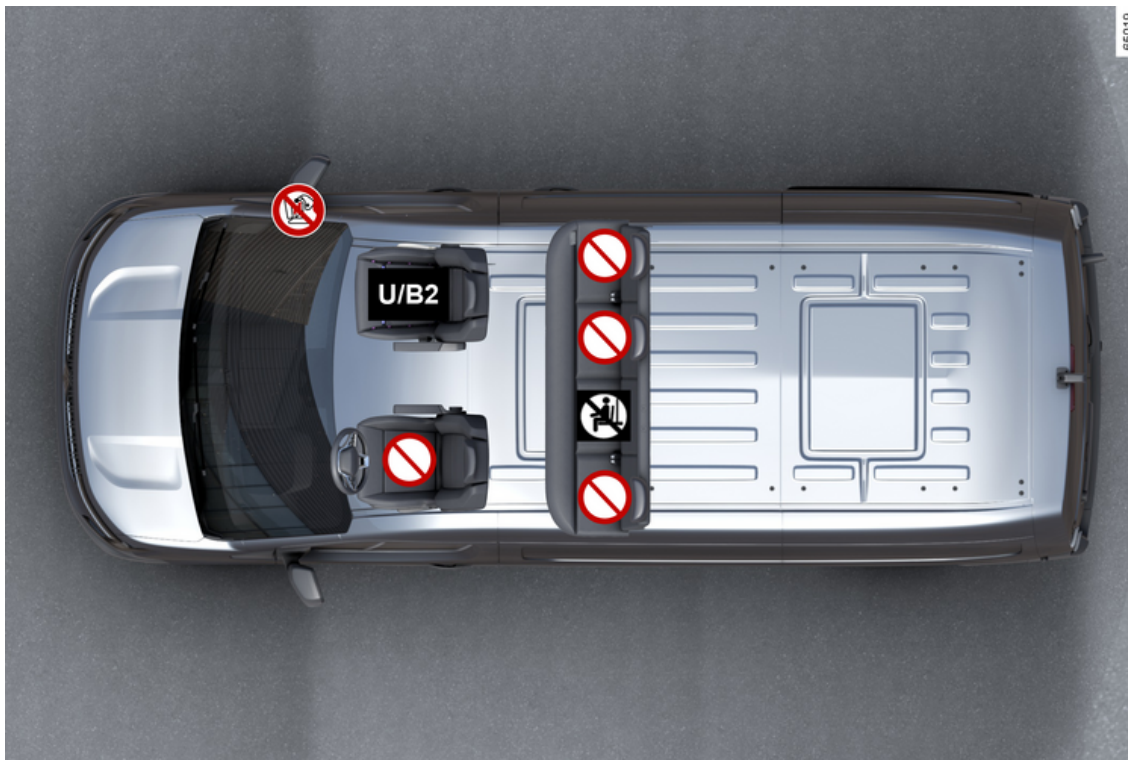

DJEČJA SJEDALA



Provjerite stanje airbag prije nego što na sjedalo sjedne putnik ili se postavi dječje sjedalo.



Mjesto na kojem nije dopušteno postavljanje dječjeg sjedala.



Prijevoz putnika je **STROGO ZABRANJEN**.

Sjedalo opremljeno za pričvršćivanje "univerzalnog" homologiranog sjedala s pomoću sigurnosnog pojasa **U**.



Sjedalo na kojem je odobrenjem "B2" omogućeno pričvršćivanje sigurnosnim pojasom dječjeg sjedala.



Upotreba neprilagođenog sustava za zaštitu djece na ovom vozilu neće pravilno zaštititi bebu ili dijete. Ono je izloženo opasnosti od teške ili smrtne ozljede.



OPASNOST OD SMRTI ILI TEŠKIH OZLJEDA: prije postavljanja dječjeg sjedala na sjedalo suvozača provjerite je airbag isključen → 116.



Uvijek provjeravajte je li zakopčan sigurnosni pojas vašeg djeteta, te da su njegovi remeni pravilno podešeni → 86.
Po potrebi prilagodite položaj sjedala.

DJEČJA SJEDALA

Tabela postavljanja

U tablici u nastavku navedene su iste informacije kao i na prethodnom dijagramu kako bi se poštivali važeći zakonski propisi.

Verzija s dvostrukom kabinom i 5 sjedala		Sjedalo suvozača		Stražnja bočna sjedala	Stražnje središnje sjedalo
Skupina dječjeg sjedala	Težina djeteta	Putnik Airbag aktiviran	Bez suvozača airbag ili deaktivirano		
Školjkasto dječje sjedalo u položaju leđa u smjeru vožnje Skupina 0 ili 0 +	< do 13 kg	X	U (1) (2)	X	X
Sjedalo u položaju leđa u smjeru vožnje Skupina 0 + i 1	< do 13 kg i 9 do 18 kg	X	U (1) (2)	X	X
Dječje sjedalo u položaju lice u smjeru vožnje Skupina 1	9 do 18 kg	U (2)	X	X	X
Povišenje Skupina 2 i 3	15 kg do 25 kg i 22 do 36 kg	U / B2 (2)	X	X	X

X = Sjedalo nije prikladno za postavljanje dječjih sjedala ove vrste.

U = sjedalo na kojem je dozvoljeno pričvršćivanje sigurnosnim pojasom "Univerzalnog" homologiranog dječjeg sjedala: provjerite je li ga moguće postaviti.

B2 = sjedalo na kojem je dozvoljeno pričvršćivanje dječjeg sjedala s odobrenjem "B2" sigurnosnim pojasom: provjerite može li se postaviti.

B3 = sjedalo na kojem je dozvoljeno pričvršćivanje dječjeg sjedala s odobrenjem "B3" sigurnosnim pojasom: provjerite može li se postaviti.

DJEČJA SJEDALA



OPASNOST OD SMRTI ILI TEŠKE OZLJEDE, prije postavljanja dječje sjedalice:

- (1) Na suvozačevom sjedalu provjerite je li airbag deaktiviran ➔ **116**;
- (2) Sjedalo vozila gurnite do kraja unazad i podignite do kraja. Lagano nagnite naslon ➔ **63**. Podesite položaj sigurnosnog pojasa na najniži položaj. Nakon što sve podesite, provjerite je li sigurnosni pojas pravilno pričvršćen u svoj položaj ➔ **68**.

DJEČJA SJEDALA

Verzija s dvostrukom kabinom i 6 sjedala (3 prednja sjedala i 3 stražnja sjedala)

2 Vizualni prikaz postavljanja



DJEČJA SJEDALA



Provjerite stanje airbag prije nego što na sjedalo sjedne putnik ili se postavi dječje sjedalo.



Mjesto na kojem nije dopušteno postavljanje dječjeg sjedala.



Prijevoz putnika je **STROGO ZABRANJEN**.

Sjedalo opremljeno za pričvršćivanje "univerzalnog" homologiranog sjedala s pomoću sigurnosnog pojasa **U**.



Sjedalo na kojem je odobrenjem "B2" omogućeno pričvršćivanje sigurnosnim pojasom dječjeg sjedala.



Upotreba neprilagođenog sustava za zaštitu djece na ovom vozilu neće pravilno zaštititi bebu ili dijete. Ono je izloženo opasnosti od teške ili smrtne ozljede.



OPASNOST OD SMRTI ILI TEŠKIH OZLJEDA: prije postavljanja dječjeg sjedala na sjedalo suvozača, provjerite je li airbag isključeno → 116.



Uvijek provjeravajte je li zakopčan sigurnosni pojas vašeg djeteta, te da su njegovi remeni pravilno podešeni → 86.
Po potrebi prilagodite položaj sjedala.

DJEČJA SJEDALA

Tabela postavljanja

U tablici u nastavku navedene su iste informacije kao i na prethodnom dijagramu kako bi se poštivali važeći zakonski propisi.

Verzija s dvostrukom kabinom i 6 sjedala (3 prednja sjedala i 3 stražnja sjedala)		Airbag aktivirano na suvozačevoj strani		Bez airbag suvozača ili deaktivirano		Stražnja bočna sjedala	Stražnje središnje sjedalo
Skupina dječjeg sjedala	Težina djeteta	Prednje sjedalo u sredini	Prednje bočno sjedalo	Prednje sjedalo u sredini	Prednje bočno sjedalo		
Školjkasto sjedalo okrenuto suprotno od smjera vožnje u skupinama 0+ i 1	< do 13 kg	X	X	X	U (1)	X	X
Sjedalo okrenuto suprotno od smjera vožnje u skupinama 0+ i 1	< do 13 kg i 9 do 18 kg	X	X	X	U (1)	X	X
Sjedalo okrenuto u smjeru vožnje u skupini 1	9 do 18 kg	X	U / B2	X	X	X	X
Sjedalo s povišenjem u skupinama 2 i 3	15 kg do 25 kg i 22 do 36 kg	X	U / B2	X	X	X	X

X = Sjedalo nije prikladno za postavljanje dječjih sjedala ove vrste.

U = sjedalo na kojem je dozvoljeno pričvršćivanje sigurnosnim pojasom "Univerzalnog" homologiranog dječjeg sjedala: provjerite je li ga moguće postaviti.

DJEČJA SJEDALA

B2 = sjedalo na kojem je dozvoljeno pričvršćivanje dječjeg sjedala s odobrenjem "B2" sigurnosnim pojasom: provjerite može li se postaviti.

B3 = sjedalo na kojem je dozvoljeno pričvršćivanje dječjeg sjedala s odobrenjem "B3" sigurnosnim pojasom: provjerite može li se postaviti.



(1) OPASNOST OD SMRTI ILI TEŠKE OZLJEDE, prije postavljanje dječje sjedalice:
na suvozačevom sjedalu provjerite je li airbag deaktiviran → 116.

DJEČJA SJEDALA

Verzija s dvostrukom kabinom i 6 sjedala (2 prednja sjedala i 4 stražnja sjedala)

2

Vizualni prikaz postavljanja



DJEČJA SJEDALA



Provjerite stanje airbag prije nego što na sjedalo sjedne putnik ili se postavi dječje sjedalo.



Mjesto na kojem nije dopušteno postavljanje dječjeg sjedala.

Sjedalo opremljeno za pričvršćivanje "univerzalnog" homologiranog sjedala s pomoću sigurnosnog pojasa **U**.



Sjedalo na kojem je odobrenjem "B2" omogućeno pričvršćivanje sigurnosnim pojasom dječjeg sjedala.



Upotreba neprilagođenog sustava za zaštitu djece na ovom vozilu neće pravilno zaštititi bebu ili dijete. Ono je izloženo opasnosti od teške ili smrtne ozljede.



OPASNOST OD SMRTI ILI TEŠKIH OZLJEDA: prije postavljanja dječjeg sjedala na sjedalo suvozača provjerite je airbag isključen → 116.



Uvijek provjeravajte je li zakopčan sigurnosni pojas vašeg djeteta, te da su njegovi remeni pravilno podešeni → 86.
Po potrebi prilagodite položaj sjedala.

DJEČJA SJEDALA

Tabela postavljanja

U tablici u nastavku navedene su iste informacije kao i na prethodnom dijagramu kako bi se poštivali važeći zakonski propisi.

Verzija s dvostrukom kabinom i 6 sjedala (2 prednja sjedala i 4 stražnja sjedala)		Sjedalo suvozača		Stražnja bočna sjedala	Stražnja sjedala u sredini
Skupina dječjeg sjedala	Težina djeteta	Airbag aktivirano na suvozačevoj strani	Bez airbag suvozača ili deaktivirano		
Školjkasto dječje sjedalo u položaju leđa u smjeru vožnje Skupina 0 ili 0 +	< do 13 kg	X	U (1) (2)	X	X
Sjedalo u položaju leđa u smjeru vožnje Skupina 0 + i 1	< do 13 kg i 9 do 18 kg	X	U (1) (2)	X	X
Dječje sjedalo u položaju lice u smjeru vožnje Skupina 1	9 do 18 kg	U (2)	X	X	X
Povišenje Skupina 2 i 3	15 kg do 25 kg i 22 do 36 kg	U / B2 (2)	X	X	X

X = Sjedalo nije prikladno za postavljanje dječjih sjedala ove vrste.

U = sjedalo na kojem je dozvoljeno pričvršćivanje sigurnosnim pojasom "Univerzalnog" homologiranog dječjeg sjedala: provjerite li ga moguće postaviti.

DJEČJA SJEDALA

B2 = sjedalo na kojem je dozvoljeno pričvršćivanje dječjeg sjedala s odobrenjem "B2" sigurnosnim pojasom: provjerite može li se postaviti.

B3 = sjedalo na kojem je dozvoljeno pričvršćivanje dječjeg sjedala s odobrenjem "B3" sigurnosnim pojasom: provjerite može li se postaviti.



OPASNOST OD SMRTI ILI TEŠKE OZLJEDE, prije postavljanja dječje sjedalice:

(1) Na suvozačevom sjedalu provjerite je li airbag deaktiviran ➔ **116**.

(2) Sjedalo vozila gurnite do kraja unazad i podignite do kraja. Lagano nagnite naslon ➔ **63**. Podesite položaj sigurnosnog pojasa na najniži položaj. Nakon što sve podesite, provjerite je li sigurnosni pojas pravilno pričvršćen u svoj položaj ➔ **68**.

DJEČJA SJEDALA

Verzija s dvostrukom kabinom i 7 sjedala

2

Vizualni prikaz postavljanja



DJEČJA SJEDALA



Provjerite stanje airbag prije nego što na sjedalo sjedne putnik ili se postavi dječje sjedalo.



Mjesto na kojem nije dopušteno postavljanje dječjeg sjedala.

Sjedalo opremljeno za pričvršćivanje "univerzalnog" homologiranog sjedala s pomoću sigurnosnog pojasa **U**.



Sjedalo na kojem je odobrenjem "B2" omogućeno pričvršćivanje sigurnosnim pojasom dječjeg sjedala.



Upotreba neprilagođenog sustava za zaštitu djece na ovom vozilu neće pravilno zaštititi bebu ili dijete. Ono je izloženo opasnosti od teške ili smrtne ozljede.



OPASNOST OD SMRTI ILI TEŠKIH OZLJEDA: prije postavljanja dječjeg sjedala na sjedalo suvozača provjerite je airbag isključen → 116.



Uvijek provjeravajte je li zakopčan sigurnosni pojas vašeg djeteta, te da su njegovi remeni pravilno podešeni → 86.
Po potrebi prilagodite položaj sjedala.

DJEČJA SJEDALA

Tabela postavljanja

2 U tablici u nastavku navedene su iste informacije kao i na prethodnom dijagramu kako bi se poštivali važeći zakonski propisi.

Verzija s dvostrukom kabinom i 7 sjedala		Airbag aktivirano na suvozačevoj strani		Bez airbag suvozača ili deaktivirano		Stražnja bočna sjedala	Stražnja sjedala u sredini
Skupina dječjeg sjedala	Težina djeteta	Prednje sjedalo u sredini	Prednje bočno sjedalo	Prednje sjedalo u sredini	Prednje bočno sjedalo		
Školjkasto dječje sjedalo u položaju leđa u smjeru vožnje Skupina 0 ili 0 +	< do 13 kg	X	X	X	U (1)	X	X
Sjedalo u položaju leđa u smjeru vožnje Skupina 0 + i 1	< do 13 kg i 9 do 18 kg	X	X	X	U (1)	X	X
Dječje sjedalo u položaju lice u smjeru vožnje Skupina 1	9 do 18 kg	X	U / B2	X	X	X	X
Povišenje Skupina 2 i 3	15 kg do 25 kg i 22 do 36 kg	X	U / B2	X	X	X	X

X = Sjedalo nije prikladno za postavljanje dječjih sjedala ove vrste.

DJEČJA SJEDALA

U = sjedalo na kojem je dozvoljeno pričvršćivanje sigurnosnim pojasom "Univerzalnog" homologiranog dječjeg sjedala: provjerite je li ga moguće postaviti.

B2 = sjedalo na kojem je dozvoljeno pričvršćivanje dječjeg sjedala s odobrenjem "B2" sigurnosnim pojasom: provjerite može li se postaviti.

B3 = sjedalo na kojem je dozvoljeno pričvršćivanje dječjeg sjedala s odobrenjem "B3" sigurnosnim pojasom: provjerite može li se postaviti.



(1) OPASNOST OD SMRTI ILI TEŠKE OZLJEDE, prije postavljanje dječje sjedalice:
na suvozačevom sjedalu provjerite je li airbag deaktiviran → 116.

SIGURNOST DJECE: ISKLJUČIVANJE, UKLJUČIVANJE PREDNJEG ZRAČNOG JASTUKA SUVOZAČA

Isključivanje prednjeg airbag suvozača



(za vozila koja su njima opremljena)

Prije postavljanja dječjeg sjedala na sjedalo suvozača:

- Provjerite može li se dječje sjedalo postaviti na to sjedalo.
- Obavezno morate **isključiti** airbagza dječje sjedalo okrenuto suprotno od smjera vožnje.



Da biste isključili airbag: dok je vozilo zaustavljeno i kontakt isključen, pritisnite i okrenite bravu **1** u položaj OFF.

Dok je kontakt uključen, **morate** provjeriti je li uključeno kontrolno svjetlo





na zaslonu **2** i, ovisno o vozilu, prikazuje li se poruka "Suvozač Airbag OFF".

Ovo kontrolno svjetlo ostaje stalno upaljeno kako biste znali da možete postaviti dječje sjedalo.



airbag suvozača može se uključivati ili isključivati samo dok **je vozilo u stanju mirovanja i kontakt je isključen.**

U slučaju rukovanja u vožnji, kontrolna svjetla  i  se pale.

Za usklađivanje stanja airbag s položajem brave, isključite kontakt te ga ponovno uključite.



OPASNOST

Budući da airbag suvozača nije kompatibilno s dječjim sjedalom okrenutim u smjeru suprotnom od smjera vožnje, **NIKADA nemojte postavljati sigurnosni sustav okrenut u smjeru suprotnom od smjera vožnje na sjedalo koje ima UKLJUČEN prednji airbag. To može prouzročiti SMRT DJETETA ili ga OZBILJNO OZLIJEĐITI.**

SIGURNOST DJECE: ISKLJUČIVANJE, UKLJUČIVANJE PREDNJEG ZRAČNOG JASTUKA SUVOZAČA



59351

nake) služe da vas podsjetje na ove upute.

Uključivanje prednjeg airbag suvozača



59352

A



61614

Oznake na armaturnoj ploči i oznake **A** sa svake strane sjenila suvozača **3** (vidi primjer prethodno prikazane oz-

smetnje u radu



U slučaju smetnji u radu sustava za uključivanje/isključivanje airbag suvozača, postavljanje dječjeg sjedala u položaj leđa u smjeru vožnje na suvozačevo sjedalo je zabranjeno.

Ne preporuča se ni primanje putnika na suvozačevo mjesto.

Potražite što prije savjet Predstavnika marke ;



airbag suvozača može se uključivati ili isključivati samo dok **je vozilo u stanju mirovanja i kontakt je isključen.**

U slučaju rukovanja u vožnji, kontrolna svjetla  i  se pale.

Za usklađivanje stanja airbag s položajem brave, isključite kontakt te ga ponovno uključite.

Kada maknete dječje sjedalo sa sjedala suvozača, ponovno uključite airbag kako biste osigurali zaštitu suvozača u slučaju udara.

Da biste ponovno aktivirali airbag: uz zaustavljeno vozilo i isključen kontakt pritisnite i okrenite bravu **1** u položaj ON.

Kod uključenog kontakta, **obavezno**

provjerite je li kontrolno svjetlo  uključeno.

Prednji airbag suvozača je uključen.

2

MJESTO VOZAČA

Položaj vozača, verzija s izgaranjem za volan s lijeve strane

2

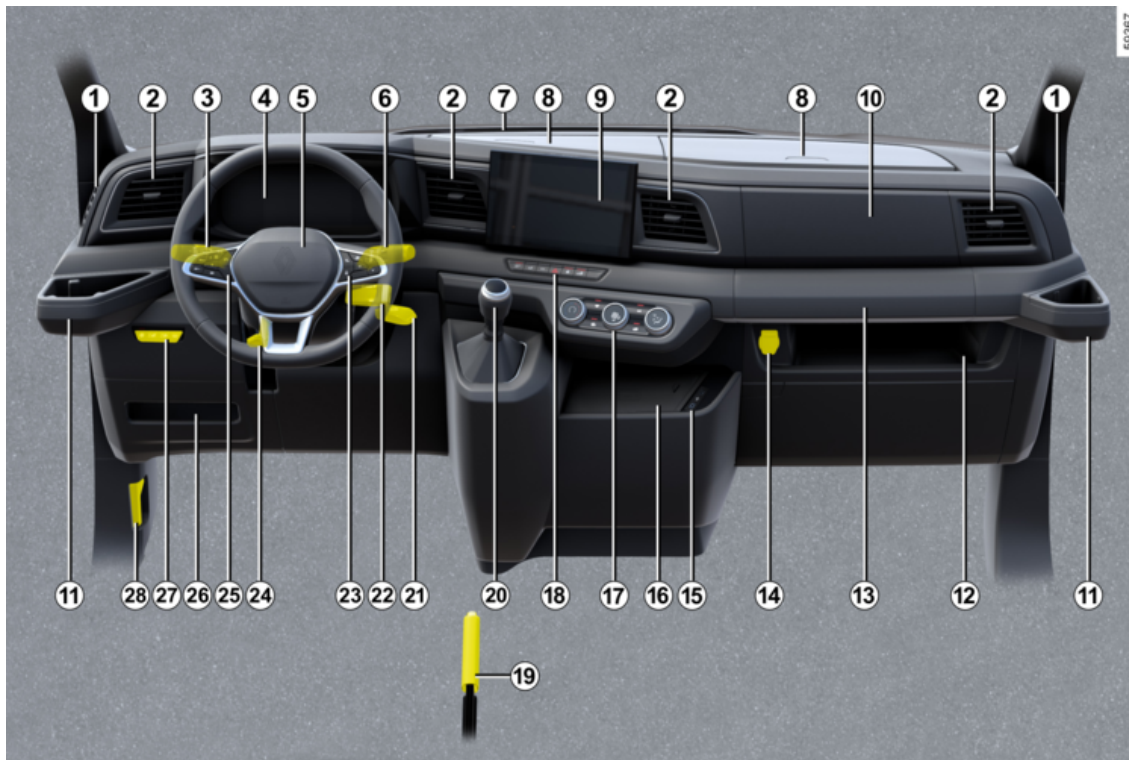

MJESTO VOZAČA

Prisutnost dolje opisane opreme OVISI O VERZIJI VOZILA I ZEMLJI PRODAJE

1. Otvori za odmagljivanje bočnih stakala.
2. Uvodnici zraka.
3. Ručica za:
 - svjetla pokazivača smjera
 - vanjska svjetla
 - prednja svjetla za maglu
 - stražnje svjetlo za maglu.
4. Instrumentna ploča.
5. Položaj Airbag vozača.
6. ručicu brisača stakla/uređaja za pranje vjetrobranskog stakla
7. Otvor za odmagljivanje.
8. Pretinci za pohranjivanje na armaturnoj ploči.
9. Mjesto za:
 - navigacijski zaslon
 - autoradio;
 - pretinac za odlaganje.
10. Smještaj Airbag suvozača.
11. Držać čaša.
12. Pretinac za rukavice
13. Pretinac za odlaganje.
14. Utičnica za dodatnu opremu.

15. USB-C priključci u središnjoj konzoli.

16. Područje indukcijskog punjenja ili pretinac za odlaganje na središnjoj konzoli.

17. Komande grijanja i ventilacije.

18. Prekidači:

- uključivanje/isključivanje funkcije Stop and Start ;
- sustav protiv proklizavanja;
- način uključivanja/isključivanja ECO ;
- svjetla upozorenja;
- električno zaključavanje vrata;
- električno zaključavanje utovarnog prostora.

19. Ručna kočnica.

20. Ručica mjenjača.

21. Prekidač paljenja.

22. Komande autoradija na upravljaču.

23. Komande za:

- za prikaz informacija putnog računala i izbornika za korisnička podešavanja vozila;
- za daljinsko upravljanje autoradijem, sustavom za navigaciju.

24. Mehanizam za podešavanje upravljača po visini.

25. Komande i glavni prekidač regulatora/ograničivača brzine.

26. Kućište osigurača.

27. Komande za:

- uključivanje/isključivanje funkcije "Moja sigurnost";
- reostat osvjetljenja kontrolnih uređaja;
- električno podešavanje visine svjetlosnog snopa;
- Električno grijano vjetrobransko staklo.

28. Ručica za otvaranje poklopca motora.

MJESTO VOZAČA

Položaj vozača, električna verzija za volan s lijeve strane

2

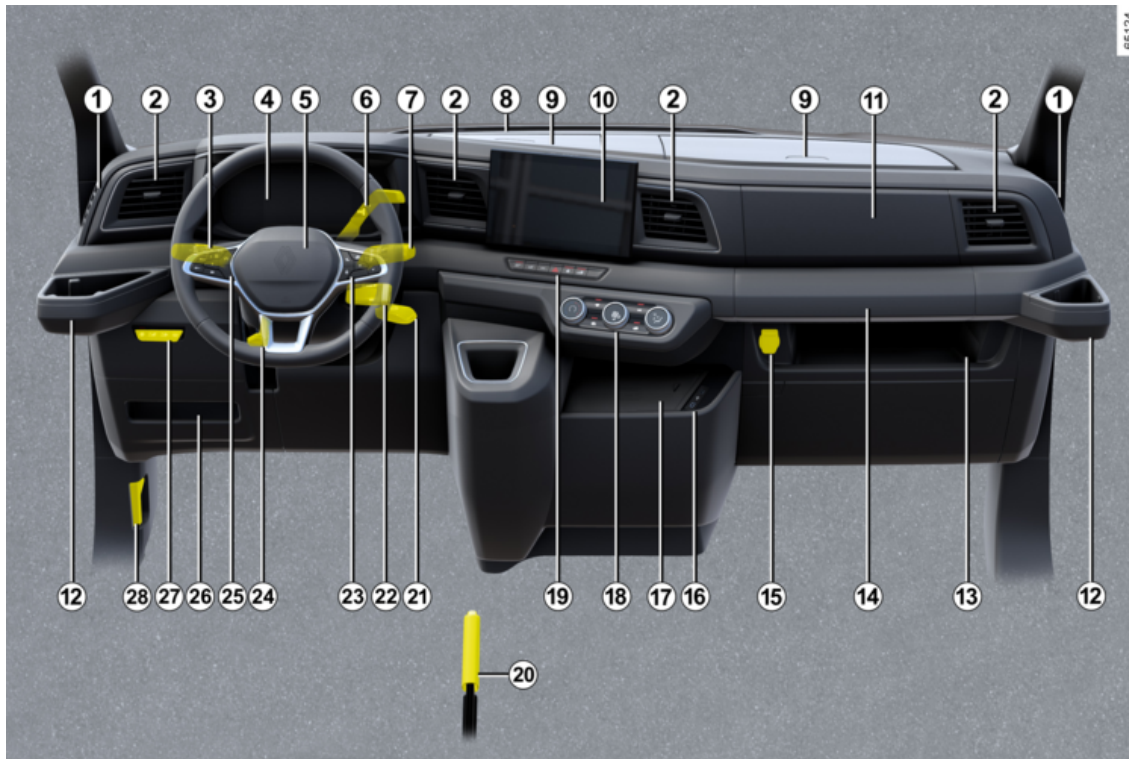

MJESTO VOZAČA

Prisutnost dolje opisane opreme OVISI O VERZIJI VOZILA I ZEMLJI PRODAJE

1. Otvori za odmagljivanje bočnih stakala.
2. Uvodnici zraka.
3. Ručica za:
 - svjetla pokazivača smjera
 - vanjska svjetla
 - prednja svjetla za maglu
 - stražnje svjetlo za maglu.
4. Instrumentna ploča.
5. Položaj airbag vozača.
6. Elektronička ručica birača brzina.
7. ručicu brisača stakla/uređaja za pranje vjetrobranskog stakla
8. Otvor za odmagljivanje.
9. Pretinci za pohranjivanje na armaturnoj ploči.
10. Mjesto za:
 - navigacijski zaslon
 - autoradio;
 - pretinac za odlaganje.
11. Smještaj airbag suvozača.
12. Držač čaša.
13. Pretinac za rukavice
14. Pretinac za odlaganje.
15. Utičnica za dodatnu opremu.

16. USB-C priključci u središnjoj konzoli.

17. Područje indukcijskog punjenja ili pretinac za odlaganje na središnjoj konzoli.

18. Komande grijanja i ventilacije.

19. Prekidači:

- uključivanje/isključivanje funkcije Stop and Start ;
- sustav protiv proklizavanja;
- način uključivanja/isključivanja ECO ;
- svjetla upozorenja;
- električno zaključavanje vrata;
- električno zaključavanje utovarnog prostora.

20. Ručna kočnica.

21. Prekidač paljenja.

22. Komande autoradija na upravljaču.

23. Komande za:

- za prikaz informacija putnog računala i izbornika za korisnička podešavanja vozila;
- za daljinsko upravljanje autoradijem, sustavom za navigaciju.

24. Mehanizam za podešavanje upravljača po visini.

25. Komande i glavni prekidač regulatora/ograničivača brzine.

26. Kućište osigurača.

27. Komande za:

- uključivanje/isključivanje funkcije "Moja sigurnost";
- reostat osvjetljenja kontrolnih uređaja;
- električno podešavanje visine svjetlosnog snopa;
- Električno grijano vjetrobransko staklo.

28. Ručica za otvaranje poklopca motora.

MJESTO VOZAČA

Položaj vozača, verzija s izgaranjem za volan s desne strane

2

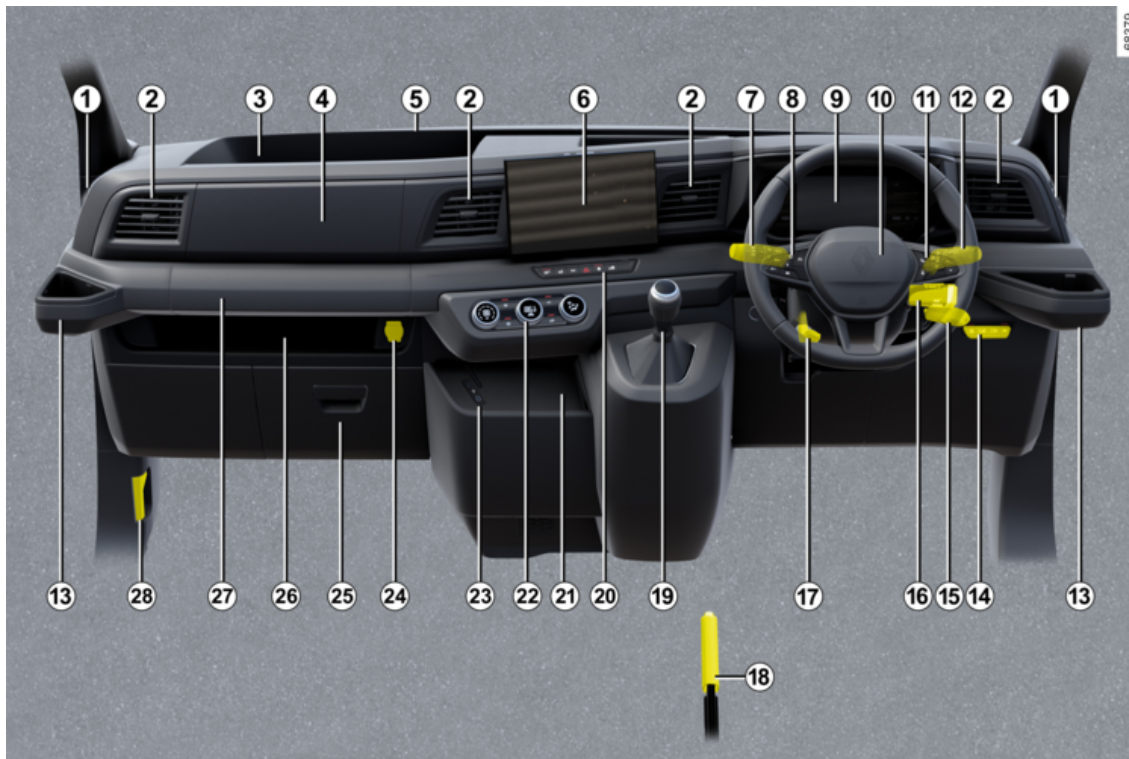

MJESTO VOZAČA

Prisutnost dolje opisane opreme OVISI O VERZIJI VOZILA I ZEMLJI PRODAJE

1. Otvori za odmagljivanje bočnih stakala.
2. Uvodnici zraka.
3. Pretinci za pohranjivanje na armaturnoj ploči.
4. Smještaj airbag suvozača.
5. Otvor za odmagljivanje.
6. Mjesto za:
 - navigacijski zaslon
 - autoradio;
 - pretinac za odlaganje.
7. Ručica za:
 - svjetla pokazivača smjera
 - vanjska svjetla
 - prednja svjetla za maglu
 - stražnje svjetlo za maglu.
8. Komande i glavni prekidač regulatora/ograničivača brzine.
9. Instrumentna ploča.
10. Položaj airbag vozača.
11. Komande za:
 - za prikaz informacija putnog računala i izbornika za korisnička podešavanja vozila;
 - za daljinsko upravljanje autoradijem, sustavom za navigaciju.

12. ručicu brisača stakla/uređaja za pranje vjetrobranskog stakla
13. Držač čaša.
14. Komande za:
 - uključivanje/isključivanje funkcije "Moja sigurnost";
 - reostat osvjetljenja kontrolnih uređaja;
 - električno podešavanje visine svjetlosnog snopa;
 - Električno grijano vjetrobransko staklo.
15. Prekidač paljenja.
16. Komande autoradija na upravljaču.
17. Mehanizam za podešavanje upravljača po visini.
18. Ručna kočnica.
19. Ručica mjenjača.
20. Prekidači:
 - uključivanje/isključivanje funkcije Stop and Start ;
 - sustav protiv proklizavanja;
 - način uključivanja/isključivanja ECO ;
 - svjetla upozorenja;
 - električno zaključavanje vrata;
 - električno zaključavanje utovarnog prostora.
21. Područje indukcijskog punjenja ili pretinac za odlaganje na središnjoj

konzoli.

22. Komande grijanja i ventilacije.
23. USB-C priključci u središnjoj konzoli.
24. Utičnica za dodatnu opremu.
25. Pretinac za rukavice ili pretinac za pohranu i kutija s osiguračima.
26. Pretinac za odlaganje.
27. Pretinac za rukavice ili odlaganje
28. Ručica za otvaranje poklopca motora.

MJESTO VOZAČA

Položaj vozača, električna verzija za volan s desne strane

2

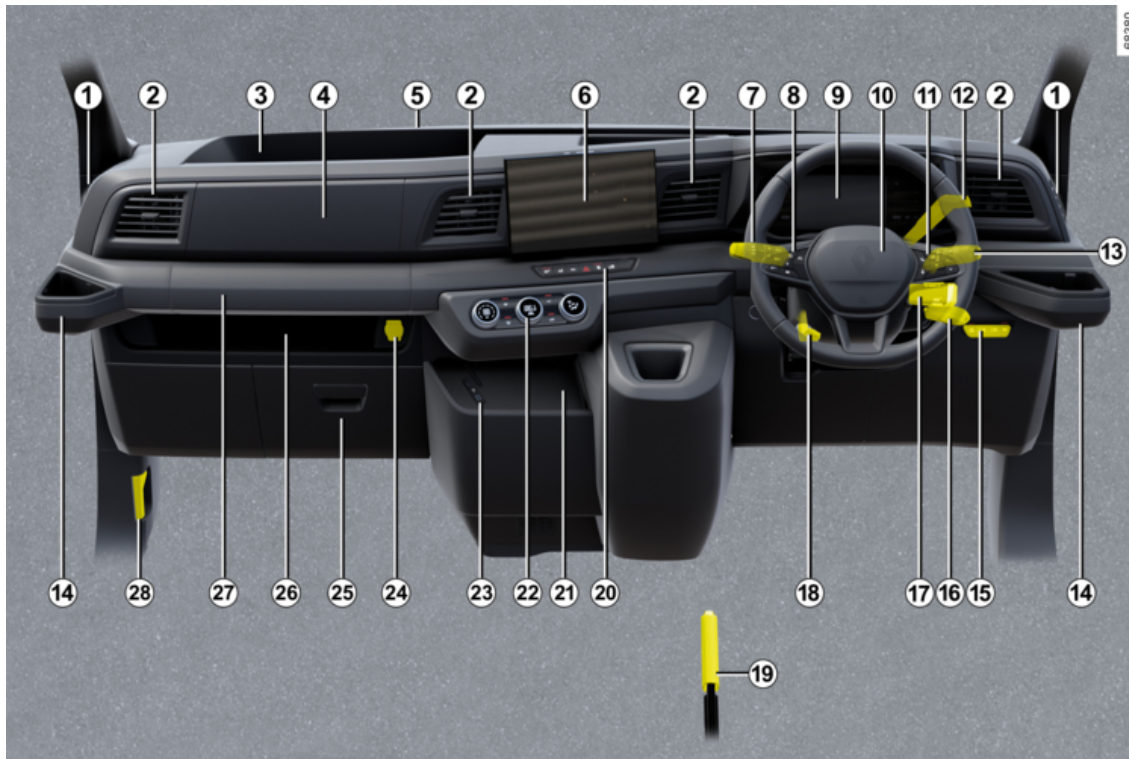

MJESTO VOZAČA

Prisutnost dolje opisane opreme OVISI O VERZIJI VOZILA I ZEMLJI PRODAJE

1. Otvori za odmagljivanje bočnih stakala.
2. Uvodnici zraka.
3. Pretinci za pohranjivanje na armaturnoj ploči.
4. Smještaj airbag suvozača.
5. Otvor za odmagljivanje.
6. Mjesto za:
 - navigacijski zaslon
 - autoradio;
 - pretinac za odlaganje.
7. Ručica za:
 - svjetla pokazivača smjera
 - vanjska svjetla
 - prednja svjetla za maglu
 - stražnje svjetlo za maglu.
8. Komande i glavni prekidač regulatora/ograničivača brzine.
9. Instrumentna ploča.
10. Položaj airbag vozača.
11. Komande za:
 - za prikaz informacija putnog računala i izbornika za korisnička podešavanja vozila;
 - za daljinsko upravljanje autoradijem, sustavom za navigaciju.

12. Elektronička ručica birača brzina.

13. ručicu brisača stakla/uređaja za pranje vjetrobranskog stakla

14. Držać čaša.

15. Komande za:

- uključivanje/isključivanje funkcije "Moja sigurnost";
- reostat osvijetljenja kontrolnih uređaja;
- električno podešavanje visine svjetlosnog snopa;
- Električno grijano vjetrobransko staklo.

16. Prekidač paljenja.

17. Komande autoradija na upravljaču.

18. Mehanizam za podešavanje upravljača po visini.

19. Ručna kočnica.

20. Prekidači:

- uključivanje/isključivanje funkcije Stop and Start ;
- sustav protiv proklizavanja;
- način uključivanja/isključivanja ECO ;
- svjetla upozorenja;
- električno zaključavanje vrata;
- električno zaključavanje utovarnog prostora.

21. Područje indukcijskog punjenja ili pretinac za odlaganje na središnjoj

konzoli.

22. Komande grijanja i ventilacije.

23. USB-C priključci u središnjoj konzoli.

24. Utičnica za dodatnu opremu.

25. Pretinac za rukavice ili pretinac za pohranu i kutija s osiguračima.

26. Pretinac za odlaganje.

27. Pretinac za rukavice ili odlaganje

28. Ručica za otvaranje poklopca motora.

PUTNO RAČUNALO

Opće informacije

Ovisno o vozilu, ono objedinjuje sljedeće funkcije:

- kilometraža;
- postavke putovanja;
- informativne poruke;
- poruke o smetnjama u radu (poveza-

no s kontrolnim svjetlom );

- poruke upozorenja (povezane s kontrolnim svjetlom .

Vozilo opremljeno putnim računalom A

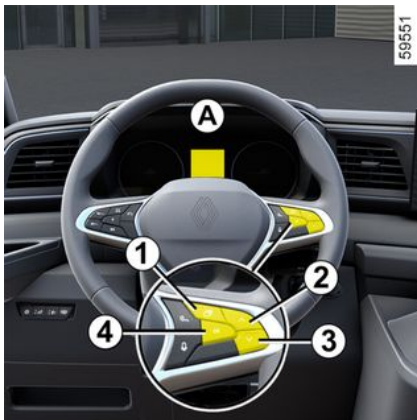

Sljedeće informacije možete prikazati uzastopnim pritiscima na gumb **2** ili **3**

(prikaz ovisi o opremi vozila i o zemlji prodaje):

a) brojač ukupno i dnevno prijeđenih kilometara;

b) postavke putovanja:

- prosječnu potrošnju
- trenutna potrošnja
- Predviđen doseg vožnje s preostalim gorivom;
- prijeđena udaljenost;
- prosječna brzina

c) trenutna brzina;

d) Servis i interval promjene ulja;

e) ponovno početno podešavanje tlaka u gumama

f) putno računalo, prikaz informativnih poruka i poruka o smetnjama u radu;

g) temperatura rashladne tekućine motora

h) sat i vanjska temperatura

i) opće podešavanje.

Vraćanje na nulu brojača dnevno prijeđenih kilometara

Dok se na zaslonu prikazuje „Brojač dnevno prijeđenih kilometara”, pritisnite gumb **2** ili **3** dok se brojač ne vrati na nulu.

Vraćanje na nulu parametara putovanja (vraćanje u početni položaj)

Dok je odabran prikaz jednog od parametara putovanja, pritisnite gumb **2** ili **3** do vraćanja prikaza na nulu. Dok je odabran prikaz jednog od parametara putovanja, pritisnite gumb **2** ili **3** do vraćanja prikaza na nulu.

Vraćanje brojača dnevno prijeđenih kilometara i parametara putovanja na izvorne vrijednosti (tipka za ponovno postavljanje)

(ovisno o vozilu)

Kada je za prikaz odabrana jedna od postavki putovanja, pritisnite i držite prekidač **4** "OK" dok se prikaz ne vrati na nulu.

Tumačenje nekih vrijednosti prikazanih nakon vraćanja u početni položaj

Vrijednosti prosječne potrošnje i prosječne brzine su tim stabilnije i značajnije što je prijeđena udaljenost od posljednjeg vraćanja u početni položaj veća.

Prosječna potrošnja se smanjuje kada:

- kad vozilo izađe iz faze ubrzavanja;
- motor dosegne radnu temperaturu (vraćanje na nulu: dok je motor hladan);

PUTNO RAČUNALO

– kada iz gradskog prometa prelazite na otvorenu cestu.

Automatsko vraćanje na nulu parametara putovanja

Vraćanje na nulu je automatsko kada jedan od parametara pređe svoj kapacitet.

Vozilo opremljeno putnim računalom B

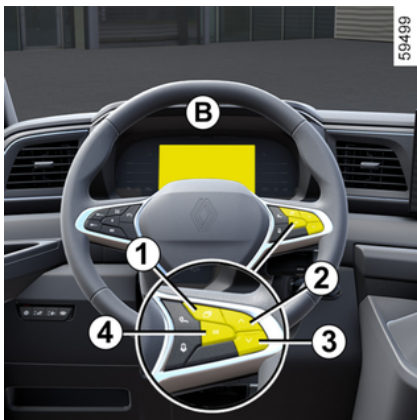

Funkcije su raspodijeljene u područja **5** i **6**.

Pritisnite prekidač **1** za kretanje po područjima i odaberite funkcije pritiskanjem prekidača **2** ili **3** (prikaz ovisi o opremi vozila i državi):

a) dnevnik vozila, prikaz smetnji u radu i informativnih poruka

b) postavke putovanja:

- prosječna potrošnja energije;
- trenutna potrošnja;
- predviđeni doseg s preostalom količinom energije;
- kilometraža;
- prosječna brzina

c) brojač dnevno prijeđenih kilometara i prosječna brzina

d) ponovno početno podešavanje tlaka u gumama;

e) podešavanje vremena;

f) servisni interval.

Vraćanje brojača dnevno prijeđenih kilometara i parametara putovanja na izvorne vrijednosti (tipka za ponovno postavljanje)

(ovisno o vozilu)

Kada je za prikaz odabrana jedna od postavki putovanja, pritisnite i držite prekidač **4** "OK" dok se prikaz ne vrati na nulu.

Automatsko vraćanje na nulu parametara putovanja

Vraćanje na nulu je automatsko kada jedan od parametara pređe svoj kapacitet.

Tumačenje nekih vrijednosti prikazanih nakon vraćanja u početni položaj

Što je veća udaljenost prijeđena od posljednjeg vraćanja na nulu, to je veća stabilnost i pouzdanost vrijednosti prosječne potrošnje energije, dometa i brzine.

U prvim kilometrima nakon poništavanja podataka na nulu možete ustanoviti da se doseg povećava u vožnji.

PUTNO RAČUNALO

Tomu je razlog što se uzima u obzir prosječna potrošnja od posljednjeg poništavanja.

2

Međutim, prosječna potrošnja može se smanjiti u sljedećim slučajevima:

- kad vozilo izađe iz faze ubrzavanja;
- motor dosegne radnu temperaturu (vraćanje na nulu: dok je motor hladan);
- kada iz gradskog prometa prelazite na otvorenu cestu.

Poništavanje predviđenog putnog dosega

Nakon potpunog punjenja pogonskog akumulatora možete odabrati dvije vrste poništavanja: ručno ili automatsko.

Ručno poništavanje

Odaberite postavku putovanja za ponovno postavljanje, a zatim pritisnite i držite prekidač **4** za ponovno postavljanje dosega.





Automatsko poništavanje

Doseg se automatski resetira kada je pogonski akumulator potpuno napunjen. Izračunana vrijednost odgovara prosječnoj uporabi, uzimajući u obzir vanjsku temperaturu. Ako se utvrdi posebno ekonomičan obrazac vožnje, izračun se ispravlja i doseg se povećava.

PUTNO RAČUNALO

Postavke putovanja

Prikaz informacija opisanih u nastavku OVISI O OPREMI VOZILA I ZEMLJI.

Primjeri odabira	Tumačenje odabranog prikaza
– 101,778 km – 112,4 km	a) Brojač ukupno prijeđenih i dnevno prijeđenih kilometara.
Prosjeak  5,8 l/100 ili 12,8 kWh/100	b) Postavke putovanja: Prosječna potrošnja: vrijednost se prikazuje nakon prijeđenih najmanje 400 metara od posljednjeg vraćanja na nulu.
Trenutno  7,4 l/100 ili + 13,4k kWh	Trenutna potrošnja.
Doseg  541 km	Predviđen doseg s preostalom količinom goriva. Vrijednost je prikazana nakon prijeđenih 400 metara.
Rastojanje  522 km	Prijeđena udaljenost od posljednjeg vraćanja u početni položaj.

PUTNO RAČUNALO

2

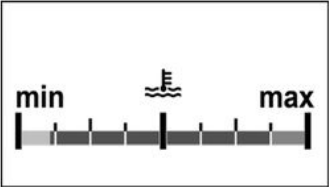
Primjeri odabira	Tumačenje odabranog prikaza
<p>Prosjeak</p>  <p>123,4 km/h</p>	<p>Prosječna brzina od posljednjeg vraćanja na nulu. Vrijednost je prikazana nakon prijeđenih 400 metara.</p>
<p>90 km/h</p>	<p>c) Trenutačna brzina (ovisno o vozilu).</p>
	<p>d) Temperatura rashladne tekućine motora.</p>
<p>16° 12 : 00</p>	<p>e) Podešavanje vremena.</p>

PUTNO RAČUNALO

Primjeri odabira		Tumačenje odabranog prikaza
Putno računalo s porukom o dosegu do sljedećeg servisnog pregleda		
Intervali servisnih pregleda	Servisni pregled za 40 000 km / 24 mjeseca	<p>e) Interval servisiranja.</p> <p>Dok je kontakt uključen, motor ne radi i prikaz je postavljen na "Doseg do sljedećeg servisnog pregleda", pritisnite gumb 2 ili 3 na otprilike pet sekundi za prikaz doseg do sljedećeg servisnog pregleda (u kilometrima ili preostalom vremenu do sljedećeg servisnog pregleda). Kada se približi udaljenost ili vrijeme za sljedeći servisni pregled, postoji nekoliko mogućih slučajeva:</p> <ul style="list-style-type: none"> – doseg do sljedećeg servisa je 1500 km ili jedan mjesec: prikazuje se poruka "Predvidjeti servisni pregled za" s podacima o najbližem ograničenju (udaljenost ili vrijeme); – ako je doseg do sljedećeg servisnog pregleda 0 km ili je dosegnut: prikazuje se poruka "Servis potreban" popraćena s svjetlom upozorenja <p> .</p> <p>To znači da servisni pregled treba obaviti što prije.</p>
	Predvidjeti servisni pregled za 300 km / 24 dana	
	Servis potreban	
Intervali servisnih pregleda	Zamjena ulja za 40 000 km / 24 mjeseca	<p>e) interval promjene ulja</p> <p>Kod uključenog kontakta i dok motor ne radi, a na zaslonu se prikazuje "Servisni interval", pritisnite gumb 2 ili 3 otprilike pet sekundi za prikaz servisnog intervala, a zatim pritisnite gumb 3 za prikaz intervala za sljedeću zamjenu ulja (u kilometrima ili preostalom vremenu do sljedećeg servisa). Kada se približi udaljenost ili vrijeme za sljedeći servisni pregled, postoji nekoliko mogućih slučajeva:</p> <ul style="list-style-type: none"> – doseg do sljedećeg servisa je 1500 km ili jedan mjesec: prikazuje se poruka "Predvidjeti servisni pregled za" s podacima o najbližem ograničenju (udaljenost ili vrijeme);
	Predvidjeti servisni pregled za 300 km / 24 dana	

PUTNO RAČUNALO

2

Primjeri odabira		Tumačenje odabranog prikaza
Putno računalo s porukom o doseg do sljedećeg servisnog pregleda		
	Servis potreban	<p>– ako je interval do sljedećeg servisnog pregleda 0 km ili je dosegnut datum zamjene ulja: prikazuje se poruka "Servis potreban" popraćena kontrolnim svjetlom .</p> <p>To znači da servisni pregled treba obaviti što prije.</p>

Ovisno o vozilu, doseg do zamjene ulja prilagođava se stilu vožnje (česta vožnja malim brzinama, vožnja od vrata do vrata, duži rad u slobodnom hodu, vuča prikolice...). Udaljenost do sljedeće zamjene ulja može se dakle u nekim slučajevima smanjiti brže od stvarno prijeđene udaljenosti.

Ponovno početno podešavanje: za ponovno početno podešavanje doseg do sljedećeg servisnog pregleda, pritisnite i zadržite gumb **2** ili **3** otprilike 10 sekundi bez prekida dok doseg do sljedeće zamjene ulja ne ostane stalno prikazan na zaslonu.

Napomena: ako je servisni pregled izvršen bez zamjene motornog ulja, potrebno je ponovno podesiti samo servisni interval. U slučaju zamjene motornog ulja, potrebno je ponovno početno podesiti doseg do servisnog pregleda i zamjene ulja.

PUTNO RAČUNALO

Primjeri odabira	Tumačenje odabranog prikaza
Reset tlaka guma dugo pritisnuti	f) Ponovno postavljanje tlaka u gumama → 208.
Postavke Pritisni i drži	i) Opće postavke. Pritisnite gumb 1 ili 2 na otprilike 5 sekundi za odabir jezika na zaslonu.
Nema poruke u memoriji	h) Putno računalo. Uzastopan prikaz: – informativne poruke (ESC isključen/uključen, Stop and Start uključen, itd.); – poruka o smetnjama u radu (provjeriti ubrizgavanje, Airbag itd.).
Predvidi AdBlue prije 2400 km	i) Predviđeni doseg s preostalom tekućinom AdBlue → 174.

PUTNO RAČUNALO

Informativne poruke

Mogu vam pomoći prilikom pokretanja vozila ili vas obavještavati o odabiru ili stanju vožnje.

Primjeri informativnih poruka dani su u nastavku.

Primjeri poruka	Objašnjenje poruka
Kontrola putanje isključena	Označava da ste isključili funkciju protiv proklizavanja.
Upravljač nije zaključan	Označava da stup upravljača nije zabavljen.
Parkirna kočnica aktivna	Označava da je parkirna kočnica zategnuta.

PUTNO RAČUNALO

Poruke o smetnjama u radu

Pojavljaju se popraćene kontrolnim svjetlom  kako bi vas obavijestile da je potrebno što prije odvesti vozilo predstavniku marke vozeći vrlo pažljivo. Nepoštivanje ove mjere opreza može dovesti do oštećenja vozila.

Nestaju pritiskom na tipku za odabir prikaza ili nakon nekoliko sekundi i ostaju upamćene u dnevniku vožnje. Kontrolno svjetlo



ostaje upaljeno. Primjeri poruka o smetnjama dani su u nastavku.

Primjeri poruka	Objašnjenje poruka
ESC Provjerite	Označava neispravnost sustava protiv proklizavanja ili električnog sustava za nadzor stabilnosti vozila ➔ 212.
Filter nafte očistiti	Ukazuje na prisutnost vode u dizel gorivu. Potražite što prije savjet Predstavnika marke ;
Provjerite mjenjač	Ukazuje na pogrešku na mjenjaču, hitno potražite savjet kod Predstavnika marke.
Osvjetljenje provjerite	Ukazuje na neispravnost u radu automatskog paljenja svjetala. Potražite savjet kod Predstavnika marke.
Provjera sistema protiv zagađenja	– Ukazuje na neispravnost sustava protiv zagađivanja na vozilu. – Ukazuje na neispravnost u sustavu za redukciju ispušnih plinova kada je popraćeno kontrolnim svjetlom  ➔ 174.

PUTNO RAČUNALO

Poruke upozorenja

2

Pojavljaju se popraćena **STOP** kontrolnim svjetlom i nalažu vam zbog vaše sigurnosti, trenutno zaustavljanje u skladu s uvjetima u prometu. Zaustavite vozilo i nemojte ponovno pokretati motor. Nazovite ovlašteni servis.

Primjeri poruka upozorenja dani su u nastavku. **Napomena:** poruke se pojavljuju na zaslonu odvojeno ili se izmjenjuju (kada ima više poruka za prikaz), one mogu biti popraćene kontrolnim svjetlom i/ili zvučnim signalom bip.

Primjeri poruka	Objašnjenje poruka
Servo upravlja. kvar	Označava problem na upravljačkom mehanizmu.
Oštećenje motora rizik	Označava neispravnost sustava ubrizgavanja, pregrijavanje motora ili ozbiljan problem na motoru.
OPASNOST električni kvar	Označava neispravnost u strujnom krugu punjenja akumulatora vozila (alternator itd.)
Pregrijavanje mjenjača	Ukazuje na pregrijavanje mjenjača.
Guma probušena	To znači da je najmanje jedna guma probušena ili jako ispuhana.

PUTNO RAČUNALO

Zasloni i pokazivači

Instrumentna ploča A

Prisutnost i rad zaslona i pokazivača **OVISE O OPREMI I O ZEMLJI PRODAJE.**



Brojač okretaja 1 (o/min x 1000)



Zaslon automatskog mjenjača 2



Brzinomjeri 3 i, ovisno o vozilu, 4

(kilometara ili milja na sat)



Kontrolirajte brzinu prema brzinomjeru **3** ili **4**.

U slučaju razlike između brzinomjera, pogledajte odobreni brzinomjer **3** i posavjetujte se s ovlaštenim predstavnikom marke.

2

PUTNO RAČUNALO

Putno računalo 5

2



Pokazivač razine goriva 6

Broj upaljenih crtica označava razinu goriva u spremniku. Kada je na minimumu crtice su ugašene, a kontrolno svjetlo upozorenja minimalne razine goriva trepće ili se, ovisno o vozilu, pali.

Instrumentna ploča B

Prisutnost i rad zaslona i pokazivača OVIŠE O OPREMI I O ZEMLJI PRODAJE.

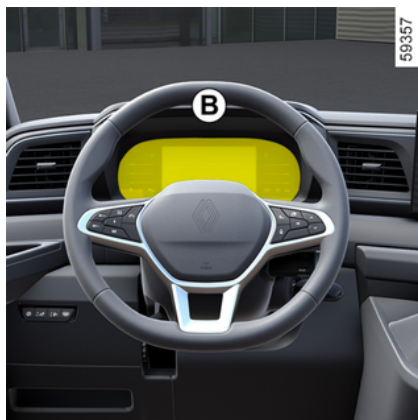

Osvjetljava se prilikom uključanja kontakta. Paljenje nekih kontrolnih svjetala popraćeno je porukom.

Odabir prikaza

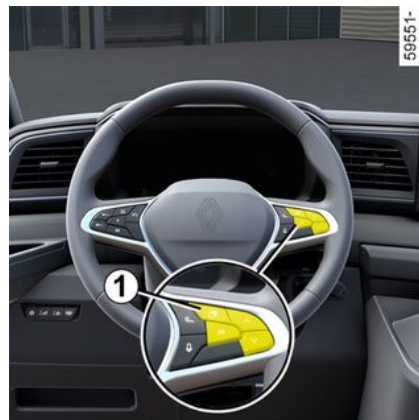

Ovisno o vozilu, s pomoću komande 1 pregledajte i odaberite različite prikaze na instrumentnoj ploči B. Predloženo je nekoliko prikaza:

- **Prikaz punjenja:** prikazuje domet, postotak baterije i preostalo vrijeme punjenja na instrument ploči samo kada se vozilo puni;
- **ADAS prikaz:** prikazuje brzinu i aktivne pomoći u vožnji na punom zaslonu i područje informacija na instrumentnoj ploči.
- **Prikaz snage:** prikazuje brzinu, aktivna pomagala za vožnju i mjerač snage na ploči s instrumentima;
- **Minimalni prikaz:** prikazuje samo osnovne informacije, brzinu, aktivne

PUTNO RAČUNALO

pomoći u vožnji i područje informacija na instrumentnoj ploči.

Zvučni alarm za preveliku brzinu

Ovisno o vozilu i zemlji prodaje, prika-

zuje se kontrolno svjetlo  i oglašava se zvučni signal. Taj se zvučni signal oglašava čim vozilo prekorači brzinu od 120 km/h. To kontrolno svjetlo ostaje upaljeno dok god se vozilo kreće brzinom iznad 120 km/h.

Svjetla indikatora središnjeg mjerča

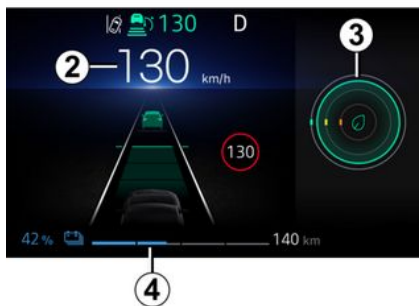

2 Pokazivač brzine

Brzina vozila ograničena je na približno 120 km/h ili, za verzije motora s

unutarnjim izgaranjem, približno 150 km/h ili 160 km/h, ovisno o vozilu.

3 Pokazivač načina vožnje

→ 200

4 Informacije o bateriji

(brzina punjenja pogonske baterije, procijenjeni raspon).



5 brojač ukupno prijeđenih kilometara,

6 Područje putnog računala

7 Informacije multimedijskog sustava

Ovisno o vozilu, informacije možete prikazati putem multimedijskog zaslona (telefon, navigacija itd.).

Više informacija potražite u uputama za multimedijski sustav.



8 Mjerač napunjenosti

→ 203

2

PUTNO RAČUNALO

Svjetla indikatora lijevog mjerča

62109

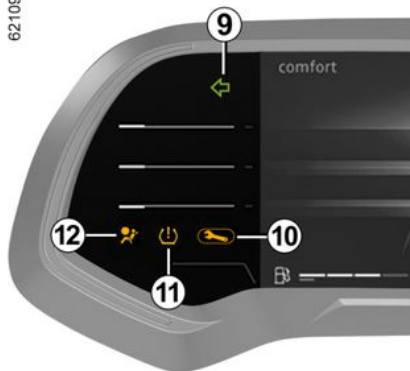

9 Indikator lijevog pokazivača smjera

10 Kontrolno svjetlo

→ 148

11 Svjetlo upozorenja nedovoljnog tlaka u gumama

→ 208

12 Kontrolno svjetlo zaairbag

→ 77

Indikatori desnog mjerča

62110

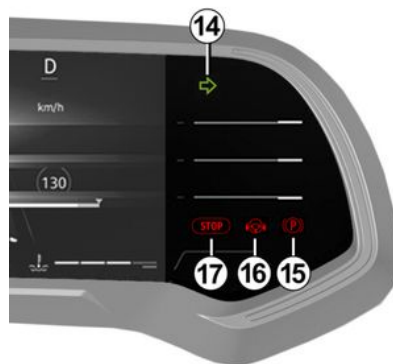

14 Indikator desnog pokazivača smjera

15 Kontrolno svjetlo parkirne kočnice

→ 196

16 Kontrolno svjetlo "Ruke nisu na kolu upravljača"

→ 224

17 Kontrolno svjetlo obaveznog zaustavljanja

→ 148

Instrumentna ploča u miljama

Vozila bez multimedijskog zaslona i opremljena instrumentnom pločom A

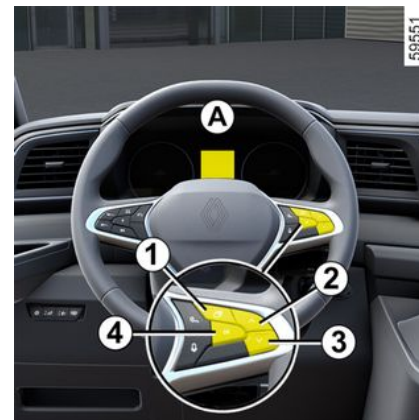

59551

PUTNO RAČUNALO



- Uz isključen kontakt pritisnite prekidač **1** onoliko puta koliko je potrebno da dođete do kartice "Vozilo" **5**;
- uzastopce pritisnite komandu **2** ili **3** da biste došli do izbornika "Postavke", pa pritisnite prekidač **4** "OK";
- ponovite istu radnju da biste došli do stavke "INSTR. PLOČA", a zatim "Jedinice".

Vozila bez multimedijskog zaslona i opremljena instrumentnom pločom *B*

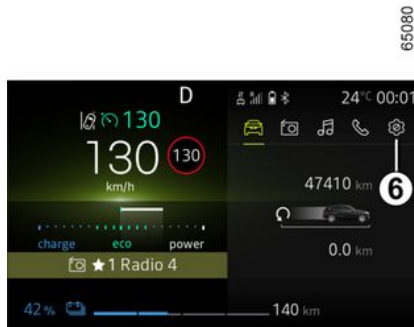
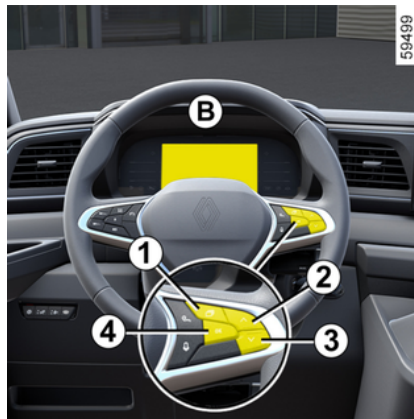

- Uz isključen kontakt pritisnite prekidač **1** onoliko puta koliko je potrebno da dođete do domene "Postavke" **6**;
- uzastopce pritisnite komandu **2** ili **3** da biste došli do izbornika "Postavke vozila", a zatim pritisnite prekidač **4** "OK";
- uzastopce pritisnite komandu **2** ili **3** da biste došli do izbornika "INSTR. PLOČA", a zatim pritisnite prekidač **4** "OK";
- Pritisnite komandu **2** ili **3** više puta da biste došli do "Jedinica: km/h" (ili "Jedinica: mph" u suprotnom slučaju), pritisnite prekidač **4** "OK".

Vozila opremljena multimedijским zaslonom.

Za odabir audiosustava pogledajte knjižicu uputstava multimedijalnog sustava.

Napomena: u oba slučaja, u trenutku isključenja akumulatora, putno računalo automatski se vraća na izvornu mjernu jedinicu.

Za povratak u prethodni način rada, ponovite isti postupak.

Više informacija potražite u uputama za multimedijski sustav.

2

PUTNO RAČUNALO

Izbornik personalizacije podešavanja vozila

2 Vozila opremljena multimedijским zaslonom 1



Ova funkcija omogućuje, ovisno o opremi vozila, uključivanje/isključivanje i podešavanje nekih funkcija vozila.

Pristupanje izborniku za podešavanja

Informacije o pristupu postavkama potražite u raznim uputama za multimedijски sustav.

Odaberite izbornik i funkciju koju želite promijeniti (prikaz ovisi o opremi vozila i državi):

- a) "Vožnja":
 - Glasnoća pokazivača smjera;
 - Slobodni način rada kotača
 - ...
 - b) "Pristup":
 - Otključavanje vrata vozača
 - zaključavanje vrata tijekom vožnje
 - otvaranje/zatvaranje u načinu slobodnih ruku
 - Zvuk daljinskog zaključavanja;
 - tihi način
 - automatsko zaključavanje.
 - Prebacivanje između pristupnog/sigurnog načina rada.
 - c) "Brisanje i osvjtljenje":
 - vanjsko osvjtljenje za pratnju
 - brisanje u brzini za vožnju unazad
 - automatsko brisanje prednjeg stakla
 - brisanje nakon pranja.
 - d) "Dobro došli":
 - vanjski zvuk dobrodošlice
 - unutarnja dobrodošlica
 - automatski način rada za stropno svjetlo.
- Ovisno o funkciji, odaberite:
- "ON" ili "OFF" za uključivanje ili isključivanje,
- ili
- postavku za podešavanje vremena tijekom kojeg su svjetla uključena (npr. za funkciju "vanjsko osvjtljenje za pratnju").

Više informacija potražite u knjižici uputstava multimedijskog sustava.



Iz sigurnosnih razloga ova podešavanja obavljajte dok je vozilo zaustavljeno.

Vozila koja nisu opremljena multimedijским zaslonom

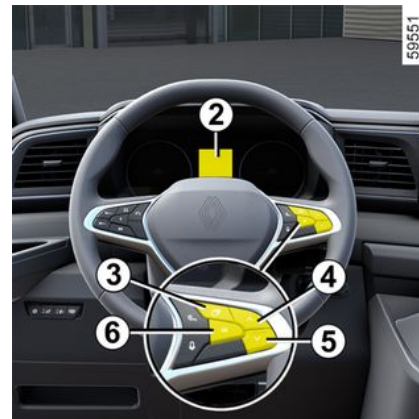

Pristup izborniku za podešavanja na zaslonu 2

Pritisnite prekidač 3 onoliko puta koliko je potrebno da dođete do domene

PUTNO RAČUNALO

"Postavke", a zatim pritisnite prekidač **6** "OK" za potvrdu.

Uzastopno pritisćite komandu **4** ili **5** da biste došli do izbornika "Postavke vozila", a zatim potvrdite odabir pritiskom na "OK".

S pomoću komande **4** ili **5** pretražite i odaberite funkciju koju želite izmijeniti, a zatim to potvrdite pritiskom na "OK" (prikaz se može razlikovati ovisno o opremi vozila i državi):

« INSTR. PLOČA » :

- jezik
- jedinica
- stil
- boja.

« VOZILO » :

- brisanje stražnjeg stakla u brzini za vožnju unazad
- automatsko brisanje vjetrobranskog stakla
- brisanje nakon pranja
- Slobodni način rada kotača u načinu rada ECO
- Glasnoća pokazivača smjera;
- vanjska dobrodošlica.

« PARKING POMOĆ » :

- Sprijeda;
- Straga;
- Bočno;
- glasnoća zvučnog signala.

« POMOĆ U VOŽNJI » :

- glasnoća zvuka upozorenja na izlazak iz vozne trake
- osjetljivost upozorenja na izlazak iz vozne trake
- vibracija upozorenja na izlazak iz vozne trake
- Osjetljivost sustava pomoći za održavanje vozne trake;
- Mrtvi kut;
- aktivno kočenje
- upozorenje na brzinu;
- Upozorenje na umor
- Upozorenje za razmak između vozila.

« Osvjetljenje » :

- automatski način rada za stropno svjetlo
- automatsko vanjsko osvjetljenje za prtnju
- vanjsko osvjetljenje za prtnju: XX sekundi.
- ...

« Pristup » :

- zaključavanje vrata tijekom vožnje
- Otvaranje/zatvaranje u načinu slobodnih ruku;
- Otključavanje samo vrata vozača;
- automatsko ponovno zaključavanje
- Otključavanje pri približavanju;
- Zaključavanje pri udaljavanju;
- tiho zaključavanje
- automatsko otvaranje/zatvaranje
- Automatsko aktiviranje vanjskih retrovizora;

- Prebacivanje između pristupnog/sigurnog načina rada;
- ...

« Reset ».



funkcija je uključena;



funkcija je isključena.

Ako odaberete "PARKING POMOĆ" ili "INSTR. PLOČA", imat ćete još jedan odabir (glasnoću zvuka pomoći pri parkiranju ili jezik instrumentne ploče).

Zatim odaberite i potvrdite odabir pritiskom na prekidač **6** "OK". Odabrana

vrijednost bit će prikazana kao  ispred linije.



Izbornik personalizacije podešavanja vozila ne smije se upotrebljavati u vožnji.

Pri brzini koja prelazi 20 km/h, instrumentna ploča vraća se automatski na putno računalo i način sustava upozorenja.

PUTNO RAČUNALO

Sat i vanjska temperatura

Vozila opremljena multimedijским zaslonom, navigacijskim sustavom, telefonom itd.



Pogledajte posebna uputstva za ovu funkciju kako bi saznali koje su sve osobitosti vozila vezane uz tu opremu.

Vozila koja nisu opremljena multimedijским zaslonom, prikaz A

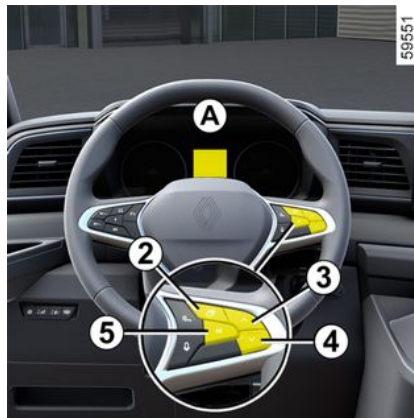

Pritisnite prekidač **2** onoliko puta koliko je potrebno da dođete do kartice "Vozilo".

Uzastopno pritisnite komandu **3** ili **4** za pristup funkciji podešavanja vremena **6**.

Pritisnite i držite prekidač **5** "OK" dok prikaz vremena ne počne treptati.



Postavite sat uz pomoć komande **3** ili **4**, a zatim pritisnite prekidač **5** "OK" za potvrdu.

Postavite minute uz pomoć komande **3** ili **4**, a zatim pritisnite prekidač **5** "OK" za potvrdu.

PUTNO RAČUNALO

Vozila koja nisu opremljena multi-medijским zaslonom, prikaz B

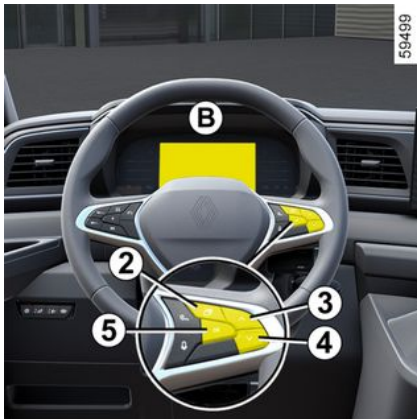

Pritisnite prekidač **2** onoliko puta koliko je potrebno da dođete do kartice "Postavke".

Uzastopce pritišćite komandu **3** ili **4** da biste došli do izbornika "Postavljanje vremena", a zatim pritisnite prekidač **5** "OK".

Pritisnite i držite prekidač **5** "OK" dok prikaz vremena ne počne treptati.

Postavite sat uz pomoć komande **3** ili **4**, pritisnite prekidač **5** "OK" za potvrdu, a zatim postavite minute uz pomoć komande **3** ili **4** i pritisnite prekidač **5** "OK" za potvrdu.



Ovisno o vozilo, u slučaju prekida električnog napajanja (odspojen akumulator, prekinut kabel napajanja...), sat se ponovno automatski namješta nakon nekoliko minuta čim sustav može primiti informacije GPS.

Pokazivač vanjske temperature

Posebni slučaj:

Kada je vanjska temperatura između -3°C i $+3^{\circ}\text{C}$, znakovi $^{\circ}\text{C}$ trepere (što označava opasnost od poledice na cesti).



U slučaju prekida električnog napajanja (odspojen akumulator, prekinut kabel napajanja...), treba podesiti sat. Savjetujemo vam da podešavanja ne radite u vožnji.



Pokazivač vanjske temperature

Kako je nastajanje poledice povezano s izloženosti, higrometrijom i temperaturom, samo prikazivanje vanjske temperature nije dovoljno za otkrivanje poledice.



2

KONTROLNA SVJETLA

Instrumentna ploča *A* ili *B*

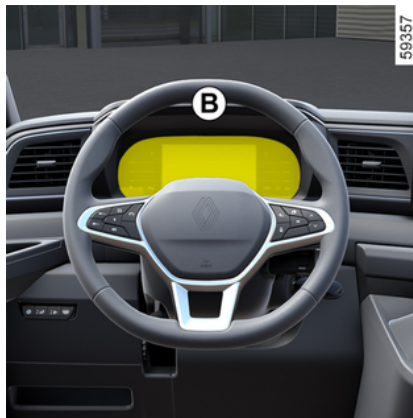
Prisutnost i rad kontrolnih svjetala
OVISE O VRSTI OPREME I ZEMLJI
PRODAJE.



 Kontrolno svjetlo  nalaže što prije odvesti vozilo Predstavniku marke **vozeći vrlo pažljivo**. Nepoštivanje ove mjere opreza može dovesti do oštećenja vozila.



Za vašu sigurnost, kontrolno svjetlo **STOP** nalaže obavezno trenutno zaustavljanje u skladu s uvjetima u prometu. Zaustavite vaše vozilo i nemojte ponovno pokretati motor. Nazovite ovlaštenog zastupnika.





Odsutnost vizualnog ili zvučnog signala označava neispravnost instrumentne ploče. Odmah se zaustavite na sigurnom mjestu. Provjerite je li imobilizacija vozila dobra i pozovite Predstavnika marke.

KONTROLNA SVJETLA



Instrumentna ploča **A** or **B** se osvijetli kad se otvore vrata vozača. Pritisnite ili podignite prekidač **1** onoliko puta koliko je potrebno za podešavanje jačine.

 **Kontrolno svjetlo pozicijskih svjetala**

 **Kontrolno svjetlo dugih svjetala**

 **Kontrolno svjetlo kratkih svjetala**

 **Kontrolno svjetlo automatskih dugih svjetala**

→ 161

 **Kontrolno svjetlo prednjih svjetala za maglu**

 **Kontrolno svjetlo stražnjih svjetala za maglu**

 **Kontrolno svjetlo lijevih pokazivača smjera**

 **Kontrolno svjetlo desnih pokazivača smjera.**

 **Kontrolno svjetlo zaairbag**
Pali se prilikom uključena kontakta ili prilikom pokretanja motora, a zatim se gasi nakon nekoliko sekundi. Ako se ne upali nakon uključena kontakta ili se pali dok je motor u radu, to je znak neispravnosti u radu sustava. Potražite što prije savjet Predstavnik marke ;

 **Kontrolno svjetlo obavez-nog zaustavljanja**

Pali se kod uključenog kontakta i gasi se nakon približno 3 sekunde. Pali se istodobno s ostalim kontrolnim svjetlima i/ili porukom i popraćeno je zvučnim signalom bip. Radi vlastite sigurnosti, ako je upaljeno ovo kontrolno svjetlo upozorenja odmah se zaustavite na sigurnom mjestu. Zaustavite vaše vozilo i nemojte po-

novno pokretati motor. Nazovite ovlaštenog zastupnika.

 **Kontrolno svjetlo**
Pali se prilikom uključena kontakta, a gasi se nakon otprilike tri sekunde. Može se uključiti zajedno s drugim kontrolnim svjetlima i/ili porukama na instrumentnoj ploči.

To znači da morate što prije **vrlo pažljivo odvesti** vozilo ovlaštenom zastupniku. Nepoštivanjem ove mjere opreza možete oštetiti vozilo. Ovisno o vozilu, paljenje ovog kontrolnog svjetla je popraćeno porukom na instrumentnoj ploči.

 **Kontrolno svjetlo**
Ako tijekom vožnje zasvijetli u crvenoj boji zajedno s kontrolnim svjetlom

 , radi vlastite sigurnosti morate se zaustaviti čim uvjeti u prometu to dopuste. Zaustavite vaše vozilo i nemojte ponovno pokretati motor. Nazovite ovlaštenog zastupnika. Ako tijekom vožnje zasvijetli u žutoj boji zajed-

no s kontrolnim svjetlom  , obratite se ovlaštenom predstavniku marke što je prije moguće. **U međuvremenu vozite oprezno.** Nepoštivanje ove mjere opreza može dovesti do oštećenja vozila.

KONTROLNA SVJETLA



Kontrolno svjetlo promjenjivog servo-upravljača

Pali se prilikom uključanja kontakta ili prilikom pokretanja motora, a zatim se gasi nakon nekoliko sekundi.

Ako se upali u vožnji popraćeno kon-

trolnim svjetlom **STOP**, to ukazuje na neispravnost sustava.

Nazovite ovlaštenog zastupnika.



Kontrolno svjetlo kvara na sustavu kočenja

Pali se prilikom uključanja kontakta ili prilikom pokretanja motora, a zatim se gasi nakon nekoliko sekundi.

Ako se pali prilikom kočenja, popraće-

no kontrolnim svjetlom **STOP** i zvučnim signalom bip, to upućuje na spuštanje razine kočione tekućine u sistemu ili na neki kvar na kočionom sustavu.

Odmah se zaustavite i pozovite Predstavnik marke.



Kontrolno svjetlo otvorenih vrata

Ono se pali, kada je kontakt uključen, ako jedna vrata nisu dobro zatvorena.



Svjetlo upozorenja nedovoljnog tlaka u gumama

Pali se pri uključanju kontakta ili pri pokretanju motora, zatim nestaje nakon nekoliko sekundi → 208.



Kontrolno svjetlo kontrole prijanjanja → 214



Kontrolno svjetlo sustava protiv blokiranja kotača

Svjetlo se pali prilikom uključivanja kontakta te se gasi nakon otprilike tri sekunde. Ako se upali u vožnji, ukazuje na neispravnost u radu sustava protiv blokiranja kotača. Kočenje se zatim normalizira bez sustava protiv blokiranja.

Potražite što prije savjet Predstavnik marke.



Kontrolno svjetlo zategnute ručne kočnice → 196



Kontrolno svjetlo dinamičke kontrole vožnje (ESC) i sustava protiv proklizavanja

Pali se prilikom uključanja kontakta ili prilikom pokretanja motora, a zatim se gasi nakon nekoliko sekundi. Kontrolno → 212 svjetlo može se pojaviti iz nekoliko razloga.



Kontrolno svjetlo isključiva-nja dinamičke kontrolne vožnje (ESC) i sustava protiv proklizavanja



Kontrolno svjetlo pomoći pri bočnom vjetru → 212



Eco Kontrolno svjetlo načina rada

Eco

Pali se kada je način rada Eco uključen → 200.



Kontrolno svjetlo noge na papučici kočnice

Pali se ako je potrebno pritisnuti papučicu kočnice → 188.



Kontrolno svjetlo ograničiva-ča brzine → 260



Kontrolno svjetlo regulatora brzine → 263



Kontrolno svjetlo upozorenja na izlazak iz prometnog traka → 217



Kontrolno svjetlo pomoć pri aktivnom naglom kočenju

KONTROLNA SVJETLA

→ 240

Kontrolno svjetlo digitalnog tahografa

Ako se pali, to ukazuje na nepravilnost sustava. Pogledajte uputstvo za opremu.

Kontrolno svjetlo upozorenja ograničenja brzine

→ 139

Kontrolno svjetlo za otkrivanje pješaka i biciklista pri pokretanju

→ 247

Kontrolno svjetlo "Ruke nisu na kolu upravljača"

Kontrolno svjetlo kvara upozorenja na oprez vozača

→ 252

Kontrolno svjetlo za upozorenje za mrtvi kut

→ 232

Kontrolna svjetla motora

Verzija s izgaranjem

Upozorenje na minimalnu razinu goriva

Gasi se odmah nakon što se pokrene motor. Ako se upali ili ostane upaljeno, napunite spremnik što je prije moguće.

Kontrolno svjetlo punjenja akumulatora

Pali se prilikom uključanja kontakta ili prilikom pokretanja motora, a zatim se gasi nakon nekoliko sekundi.

Ako se upali u vožnji popraćeno kon-

trolnim svjetlom  i zvučnim signalom, to upućuje na preveliki ili premali napon strujnog kruga. Odmah se zaustavite i pozovite Predstavnik marke.

Kontrolno svjetlo tlaka ulja

Pali se prilikom uključanja kontakta ili prilikom pokretanja motora, a zatim se gasi nakon nekoliko sekundi.

Ako se upali u vožnji, popraćeno kon-

trolnim svjetlom  i zvučnim signalom, odmah zaustavite vozilo i isključite kontakt.

Provjerite razinu ulja. Ako je razina

normalna, kontrolno svjetlo povezano je s nečim drugim.

Nazovite ovlaštenog zastupnika.

Kontrolno svjetlo sustava filtra krutih čestica

→ 192

Svjetlo upozorenja za razinu reagensa i kvarove u sustavu redukcije ispušnih plinova

→ 174

Kontrolno svjetlo sustava protiv zagađivanja

Kod vozila koja su time opremljena, pali se kod uključanja kontakta, a zatim se ugasi.

– Ako je stalno upaljeno popraćeno

kontrolnim svjetlom , potražite što prije savjet Predstavnik marke;

– Ako trepće, smanjite broj okretaja motora do trenutka nestajanja treptanja. Obratite se predstavniku marke što prije → 199.

Kontrolno svjetlo predgrijanja

Kod uključenog kontakta mora se upaliti. Označava da su predgrijači djelatni. Gasi se kada je predgrijanje završeno i motor se može pokrenuti.

KONTROLNA SVJETLA

2



Kontrolno svjetlo za temperaturu rashladne tekućine

Može svijetliti plavo kada je upaljen kontakt ili ako je motor pokrenut dok je njegova temperatura niska.

Ako zasvijetli crveno, zaustavite vozilo i ostavite motor da radi u slobodnom hodu jednu do dvije minute.

Temperatura bi se trebala sniziti, a kontrolno svjetlo nestati. U protivnom zaustavite motor. Pustite da se motor ohladi, a zatim provjerite razinu rashladne tekućine → 318.

Ako je razina normalna, kontrolno svjetlo povezano je s nečim drugim. Nazovite ovlaštenog zastupnika.



Kontrolno svjetlo stavljanja motora u stanje mirovanja

→ 185



Kontrolno svjetlo nemogućnosti stavljanja motora u stanje mirovanja

→ 185



Indikatori promjene stupnja prijenosa

Svjetla se pale kako bi vas savetovala da prebacite u viši stupanj prijenosa (strelica prema gore) ili u niži (strelica prema dolje) → 200.



Kontrolno svjetlo slobodnog hoda kotača

→ 200

Električna verzija



Kontrolno svjetlo elektrotehničkog sustava

Pali se zajedno s kontrolnim svjetlom

STOP i zvučnim signalima kada je temperatura električnog sklopa previsoka. Zaustavite vozilo i isključite kontakt. Obratite se ovlaštenom predstavniku marke.

Ako zasvijetli i popraćeno je

STOP kontrolnim svjetlom, zvučnim signalom i porukom "EVAKUIRAJTE SE NA SIGURNO", isključite kontakt i nemojte ponovno pokretati motor. Napustite vozilo i nazovite predstavnika marke.



Poruka "EVAKUIRAJTE SE NA SIGURNO" popraćena kontrolnim svjetlom

STOP i zvučnim signalom zahtijeva da odmah zaustavite vozilo, ovisno o uvjetima u prometu. Isključite kontakt. Ostavite kontakt isključen. Izađite iz vozila zajedno sa svim putnicima u vozilu i udaljite se od vozila i prometa.

Opasnosti od požara



U slučaju zaustavljanja na cesti, morate obavijestiti ostale sudionike u prometu o prisutnosti vašeg vozila signalnim trokutom ili nekim drugim uređajem koji je propisan lokalnim zakonima zemlje u kojoj se nalazite.



Kontrolno svjetlo kvara elektrotehničkog sustava

Kad se uključi, to ukazuje na elektrotehnički kvar koji je povezan s električnim sklopom (vučna baterija i električni

KONTROLNA SVJETLA

motor). Potražite što prije savjet Predstavnik marke.



Kontrolno svjetlo elektromotora

Kad se uključi, to ukazuje na kvar elektrotehničkog sustava povezanog s elektromotorom. Potražite što prije savjet Predstavnik marke.



Kontrolno svjetlo razine napunjenosti pogonskog akumulatora

Prikazuje se u žutoj boji kada razina napunjenosti pogonskog akumulatora dosegne razinu rezerve → 27.



Kontrolno svjetlo kvara pogonske baterije

Ako se pojavljuje za vrijeme vožnje, popraćeno kontrolnim svjetlom

STOP, to označava kvar u vezi s radom pogonske baterije. Potražite što prije savjet Predstavnik marke.



Kontrolno svjetlo sekundarnog akumulatora od 12 V

Ako se upali uz kontrolno svjetlo

STOP i zvučni signal, to upućuje na preveliki ili premali napon strujnog kruga → 323.



Svjetlo upozorenja o ograničenim performansama

Pojavljuje se u slučajevima kada pogonska baterija privremeno ne isporučuje nazivnu snagu. Za to se vrijeme smanjuju performanse vozila. Odlučite se za smireniji stil vožnje dok se svjetlo upozorenja ne isključi.



Kontrolno svjetlo priključenja kabela za punjenje

Pali se kad je kabel za punjenje priključen na vozilo → 27.

Prikaz C i retrovizor D

Zaslom C

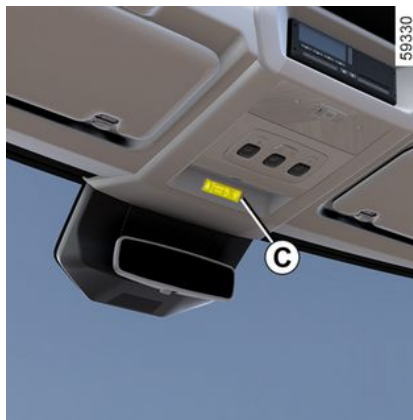

Kontrolno svjetlo upozorenja za nekorisćenje prednjeg sigurnosnog pojasa → 68



Airbag suvozača OFF → 116



Airbag suvozača ON → 116

Na retrovizoru D

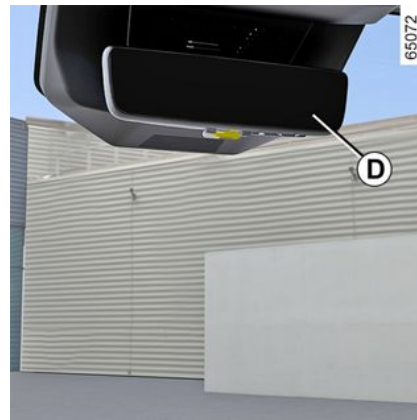

Kontrolno svjetlo funkcije "Kamera za vožnju unatrag" → 157

KONTROLNA SVJETLA



Kontrolno svjetlo kvara kame-
re za stražnji prikaz

→ 157

2

UPRAVLJANJE

Podešavanje upravljača po visini i dubini



Spustite ručicu **1** i postavite kolo upravljača u željeni položaj.

Zatim, ručicu gurnite do kraja i preko tvrdog oslonca kako biste blokirali upravljač.

Provjerite ispravno zabravljenje upravljača.



Iz sigurnosnih razloga, ovo podešavanje vršite dok vozilo stoji.

Servo upravljač

Promjenjivi servo upravljač

Promjenjivi servo upravljač opremljen je sustavom s elektroničkim upravljanjem koji prilagođava razinu pomoći u skladu s brzinom vozila.

Upravljač je lakši kod parkiranja (za veću udobnost), sila potrebna za upravljanje postepeno se povećava s povećanjem brzine (za veću sigurnost pri velikoj brzini).

Posebna značajka Stop and Start

Kada se uključi stanje mirovanja motora, servo asistencija upravljača više nije djelatna. U tom slučaju vraća se u svoje početno stanje nakon ponovnog pokretanja motora ili čim je brzina vozila veća od otprilike 1 km/h (uzbrdica, nizbrdica, itd.).



Nemojte držati upravljač zakrenut u krajnjem položaju.



Na zaustavljenom motoru ili u slučaju kvara na sustavu i dalje se može okretati upravljač. Sila okretanja morat će biti veća.



Nikada nemojte gasiti motor na nizbrdici, te općenito, u vožnji (isključenje servo uređaja).

STRAŽNJI PRIKAZ PODRUČJA

Retrovizori

2

Unutarnji retrovizor



Može se pomicati.

Kada vozite noću, kako biste izbjegli da vas zaslijepe svjetla vozila iza, pomaknite malu ručicu **1** koja se nalazi iza retrovizora.



Iz sigurnosnih razloga ova podešavanja obavljajte dok je vozilo zaustavljeno.

Retrovizori s električnim podešavanjem

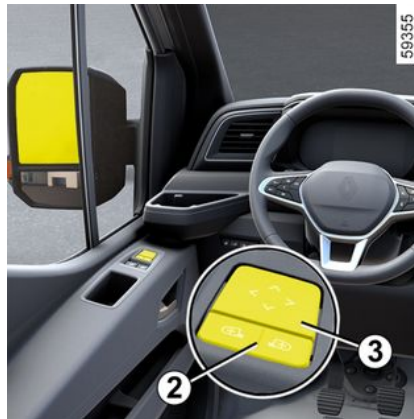

Dok je kontakt uključen, odaberite retrovizor pomoću prekidača **2**, a zatim upotrijebite gumb **3** da biste ga podesili u željeni položaj.

Dodatni retrovizor 5

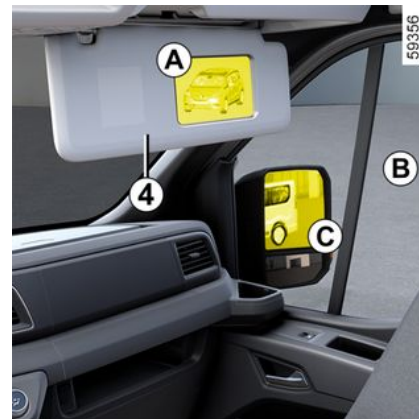

(ovisno o vozilu)

Spustite sjenilo **4** kako biste pristupili posebnom ogledalu radi povećavanja bočne vidljivosti tijekom manevriranja.

STRAŽNJI PRIKAZ PODRUČJA

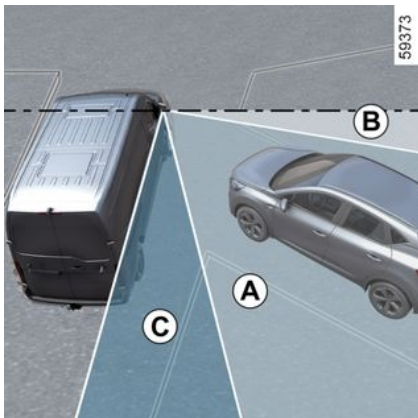

Različita područja koja vozač vidi su:

- **A** u dodatnom retrovizoru;
- **B** kroz staklo na suvozačevoj strani;
- **C** u vanjskom retrovizoru.



Predmeti zapaženi u retrovizoru zapravo su bliže nego što izgledaju.

Zbog vlastite sigurnosti, uzmite to u obzir kako biste pravilno procijenili udaljenosti prije svakog manevra.

Kamera za stražnji prikaz



Ovisno o vozilu, stražnji prikaz može prikazati kamera **1**.

Izravan stražnji prikaz retrovizorom ostaje dostupan.

Kamera **1** ugrađena je na lijeva stražnja vrata sa šarkama.

Pripazite da kamera **1** ne bude prekrivena (prljavštinom, blatom, snijegom, kapljicama vode itd.).

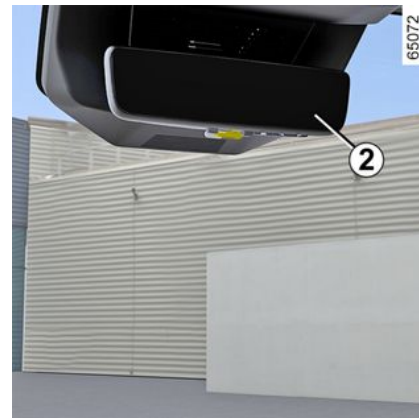

Prilikom otvaranja jednog od vrata vozila, retrovizor **2** pričvršćen na krovnu središnju konzolu prikazuje pogled iza vozila, koji prenosi kamera **1**.

Napomena: prikaz kamere **1** prenosi se samo ako je retrovizor **2** načinu rada "zaslona".

STRAŽNJI PRIKAZ PODRUČJA

2



Ova je funkcija dodatna pomoć. Ona dakle ne može, u niti jednom slučaju, zamijeniti oprez niti odgovornost vozača.

Vozač uvijek mora paziti na iznenadne situacije koje se mogu desiti u vožnji: stoga prilikom upravljanja vozilom uvijek pazite na male, uske i pomične prepreke (kao što su, na primjer, djeca, životinje, dječja kolica, bicikli, kamenje, stupovi itd.) u mrtvom kutu.

Podešavanje retrovizora 2

Ako odbljesci smanjuju vidljivost prikaza koji prenosi kamera, retrovizor 2 možete podesiti ulijevo, udesno, prema gore ili prema dolje.

Način rada



65071

Vidno polje kamere ne pokriva cijelo područje iza vozila, posebno područje mrtvog kuta **A**.

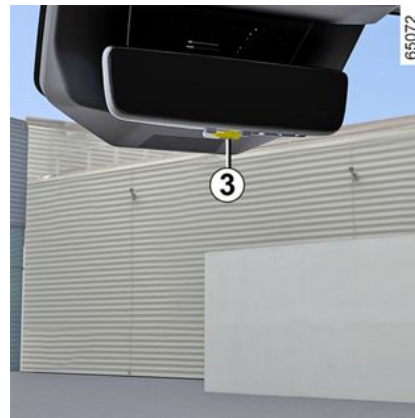

65072

Upotrijebite ručicu **3** za prebacivanje između načina rada "Retrovizor" i "Zaslon".

Simbol  prikazan na gornjoj lijevoj strani retrovizora pokazuje da način rada "zaslona" radi ispravno.



Svakim se pokretanjem vozila funkcija vraća na postavke koje su spremne pri posljednjem zaustavljanju motora.

STRAŽNJI PRIKAZ PODRUČJA

Isključivanje funkcije

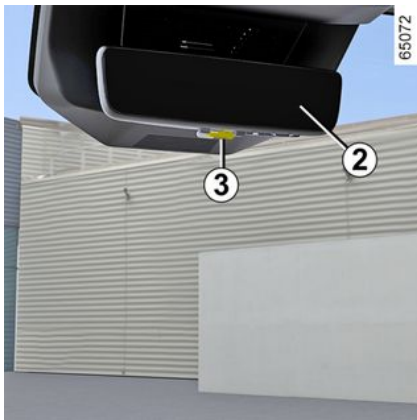

Zaslon se isključuje nekoliko trenutaka nakon isključivanja kontakta.

Napomena: način "zrcala" može se aktivirati pomoću ručice **3**.

i Ovisno o vašem vidu, možda će biti potrebno vrijeme prilagodbe za fokusiranje na prikaz pogleda kamere. Predmeti koji se pojavljuju na rubu vanjskog retrovizora **2** mogu izgledati iskrivljeno. U slučaju prejake svjetlosti (snijeg, vozilo na suncu itd.), prikaz kamere može biti djelomično poremećen. U slučaju slabe osvjetljenosti ili lošeg vremena, slika na zaslonu može biti iskrivljena.

Podešavanje zaslona i kamere

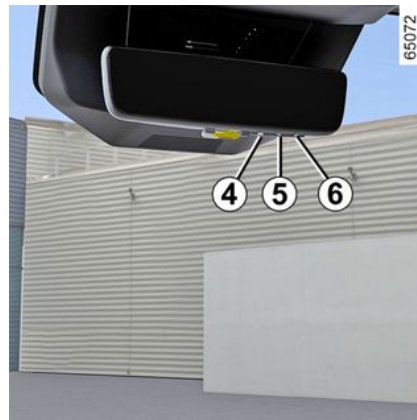

Pritisnite gumb **4** za "Izbornik" i pristup izborniku postavki.

Nekoliko puta pritisnite gumb **4** za pomicanje kroz opcije postavki.

Pomoću tipki **5** i **6** prilagodite postavku po želji.

Biranje postavki:

a) podešavanje svjetline;

b) podešavanje okomitog kuta gledanja.

Izlaz iz izbornika postavki pokreće se automatski ako se u roku od otprilike pet sekundi ne pritisne nijedan gumb.

STRAŽNJI PRIKAZ PODRUČJA

2



Iz sigurnosnih razloga ova podešavanja obavljajte dok je vozilo zaustavljeno.

Prije vožnje podesite vidno polje sustava i vanjske retrovizore.

Obavezno podesite središnji retrovizor prije prelaska u način rada "zaslona".

Posebne značajke povezane sa stupnjem prijenosa za vožnju unazad



Kada se vozilo kreće unazad, uz informacije dostupne putem retrovizora

obratite pažnju i na slike koje prenosi kamera za vožnju unazad (multimedij-ski zaslon 7) jer postoji mrtvi kut retrovizora → 273.

smetnje u radu

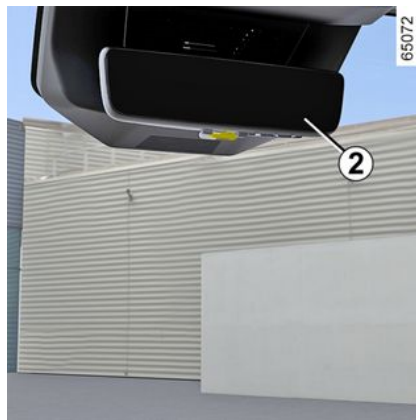

Kada sustav otkrije radni kvar, dno retrovizora 2 mijenja se u crno, a simbol



se pojavljuje na gornjoj lijevoj strani retrovizora popraćenog porukom.

Uzrok može biti privremeni kvar koji utječe na kameru ili zaslon (jasnoća, fiksna slika, zakašnjela komunikacija itd.).

Ako se crna pozadina i dalje pojavljuje, prebacite se u način rada "Retrovizor" i

obratite se ovlaštenom predstavniku marke.

OSVJETLJENJE I SIGNALI

OSVJETLJENJE I VANJSKA SIGNALIZACIJA

Komande



Dnevna svjetla

Dnevna svjetla automatski se pale (bez diranja ručice **1**) pri pokretanju motora i gase se pri zaustavljanju motora.

Pozicijska svjetla

 Okrećite prsten **3** dok se simbol ne pojavi nasuprot oznake **2**. Ovo kontrolno svjetlo se pali na instrumentnoj ploči.

Napomena: ovisno o vozilu, bočna svjetla mogu se aktivirati samo ručno kada je primijenjena parkirna kočnica ili, ovisno o vozilu, kada je ručica mjenjača u položaju **P**. U suprotnom, po-

ruka "Svjetla pozicije nedostupna" prikazuje se na ploči s instrumentima kako bi vas obavijestila da nije moguće aktivirati bočna svjetla.

Kratka svjetla

Ručni način rada

Zakrenite prsten **3** dok se simbol ne poravna s oznakom **2**. Kontrolno svjetlo  prikazano je na instrumentnoj ploči.



Prije kretanja na put po noći: provjerite ispravan rad električne opreme i podesite farove (ako niste u uobičajenim uvjetima opterećenja). Općenito pazite na to da vam svjetla nisu zaklonjena (prljavština, blato, snijeg, prijevoz nekih predmeta koji ih mogu zakloniti).

smetnje u radu

Kada se na instrumentnoj ploči prikaže poruka "Auto svjetla provjerite", sustav je isključen. Obratite se ovlaštenom predstavniku marke.

OSVJETLJENJE I SIGNALI

Dodatno svjetlo u zavoju

(ovisno o vozilu)

2

U brzini za vožnju prema naprijed, ako su uključena kratka ili duga svjetla i ovisno o kutu upravljača, ova funkcija prilagođava širinu snopa svjetla radi poboljšanja vidljivosti u zavoju ili na križanju.

Duga svjetla:



Dok motor radi i uključena su kratka svjetla, gurnite ručicu **1** (pokret **A**).

Kontrolno svjetlo  prikazuje se na instrumentnoj ploči.

Za vraćanje u položaj dugih svjetala, ponovno gurnite ručicu **1**.

Automatsko uključivanje dugih svjetala



Ovisno o vozilu, ovaj sustav automatski uključuje i isključuje duga svjetla.

Kamera koja se nalazi iza unutarnjeg retrovizora omogućuje otkrivanje vozila koja pratite i ona koja dolaze iz suprotnog smjera.

Napomena: noću, u gradskim područjima s javnom rasvjetom, prilagodljiva duga svjetla automatski se isključuju.

Duga svjetla automatski se uključuju ako:

- je razina vanjske svjetlosti niska;
- nijedno drugo vozilo ili osvjetljenje nije otkriveno;
- kada je brzina vozila veća od otprilike 40 km/h.

Ako jedan od gore navedenih uvjeta nije ispunjen, sustav prelazi u način rada s kratkim svjetlima.

Napomena: provjerite da vjetrobransko staklo nije prekriveno prljavštinom, blatom, snijegom, kapljicama vode itd.).

Uključivanje/isključivanje

Za uključivanje automatskih dugih svjetala:

Okrećite prsten **3** dok simbol "AUTO" ne bude poravnat s oznakom **2**, a zatim pritisnite prekidač **6**.

Ako su uključena kratka svjetla, uključuje se kontrolno svjetlo  na instrumentnoj ploči.

Za isključivanje automatskih dugih svjetala:

Pritisnite prekidač **6**: kontrolno svjetlo  prestat će svijetliti na instrumentnoj ploči.

Napomena: kada gurnete ručicu **1** funkcija automatskih dugih svjetala is-

ključit će se, kontrolno svjetlo  nestat će s instrumentne ploče, a vozilo uključuje duga svjetla.

smetnje u radu

Ako se na instrumentnoj ploči prikazuje poruka "Provjerite automatsko osvjetljenje", sustav se isključuje.

Obratite se ovlaštenom predstavniku marke.

OSVJETLJENJE I SIGNALI



U nekim uvjetima rad sustava neće biti moguć, posebice :

- iznimno loši vremenski uvjeti (kiša, snijeg, magla...);
- ako su vjetrobransko staklo ili kamera prekriveni;
- kada vozilo iza vas ili ono koje vam dolazi ususret ima slabo vidljiva ili prekrivena svjetla;
- ako su prednja svjetla neispravno podešena;
- ako sustavi stvaraju odbлесак;
- ...



Upotreba prijenosnog sustava za navigaciju noću u području vjetrobranskog stakla ispod kamere može ometati rad sustava "automatskog uključivanja dugih svjetala" (postoji opasnost od odbлеска na vjetrobranskom staklu).



Sustav "automatskog uključivanja dugih svjetala" ni u kojem slučaju ne može zamijeniti pozornost i odgovornost vozača u pogledu osvjetljenja vozila i njegova prilagođavanja uvjetima osvjetljenja, vidljivosti i stanja u prometu.

Gašenje

Svjetla se gase nakon zaustavljanja motora kada se otvore vrata vozača ili prilikom zaključavanja vozila, ili jednu minutu nakon isključivanja motora.

U tom slučaju, prilikom sljedećeg pokretanja motora, svjetla će se ponovno upaliti u skladu s položajem prstena 3.

Zvučni alarm za uključena svjetala

U slučaju kada su svjetla upaljena nakon gašenja motora, aktivira se zvučni alarm pri otvaranju vozačevih vrata kako bi vas obavijestio da su svjetla ostala upaljena.

smetnje u radu

Ovisno o vozilu, kada se prikaže poruka "Osvjetljenje provjerite" popraćena

kontrolnim svjetlom  i/ili kon-

trolno svjetlo  trepće na instrumentnoj ploči, to označava kvar svjetala.

Obratite se ovlaštenom predstavniku marke.

Funkcija "Dobrodošlica i odlazni pozdrav"

(ovisno o vozilu)

Kada je funkcija uključena, dnevna i pozicijska svjetla automatski se uključuju nakon otključavanja vozila.

Ona se automatski gase:

- otprilike 15 sekundi nakon uključivanja;
 - prilikom pokretanja motora, ovisno o položaju ručice svjetala;
- ili

- prilikom zaključavanja vozila.

Uključivanje/isključivanje funkcije

Za uključivanje ili isključivanje vanjske funkcije dobrodošlice pogledajte upute za multimedijски sustav.

"Vanjsko osvjetljenje za pratnju"

Ova vam funkcija omogućuje trenutno paljenje pozicijskih i kratkih svjetala (npr. za osvjetljenje prilikom otvaranja vrata).

OSVJETLJENJE I SIGNALI

2 Kada je motor isključen, nakon otvaranja vrata na strani vozača, kad je prsten **3** u položaju "AUTO", povucite ručicu **1** prema sebi: uključit će se pozicijska i kratka svjetla na otprilike 30 sekundi, zajedno s kontrolnim

svjetlima  i  na instrumentnoj ploči.

Kako biste produljili trajanje, možete povući ručicu do četiri puta (ukupno vrijeme ograničeno na otprilike dvije minute).

Poruka "Uključeno osvjetljenje tijekom _ _ _" pojavljuje se s vremenom osvjetljenja na instrumentnoj ploči radi potvrde radnje. Zatim možete zaključati vozilo.

Deaktiviranje funkcije "Vanjsko osvjetljenje za pratnju"

Kako biste isključili svjetla prije nego što se ona automatski isključe, zakrenite prsten **3** u bilo koji položaj, a zatim ga vratite u položaj "AUTO".

Napomena: ako je uključena funkcija "Dobrodošlica i odlazni pozdrav", nakon isključivanja kontakta, postupak za isključivanje funkcije "Svjetlo za pratnju" mora se izvršiti prije povlačenja ručice (inače će svjetla ostati upaljena zbog funkcije Dobrodošlica i odlazni pozdrav).

Svjetla za maglu

Prednje svjetlo za maglu

(ovisno o vozilu)

Rad ovisi o odabranom položaju vanjskog osvjetljenja, a kontrolno svjetlo se pali na instrumentnoj ploči.

Da biste deaktivirali ovu funkciju, ponovno zakrenite okretni prekidač tako da je oznaka **4** poravnana sa simbolom **5**.

Kontrolno svjetlo  se pali na instrumentnoj ploči.

Stražnje svjetlo za maglu

S uključenim svjetlima s kratkim svjetlima pritisnite okretni gumb kako biste poravnali oznaku **4** sa simbolom **7**.

Kontrolno svjetlo  se pali na instrumentnoj ploči.

Rad ovisi o odabranom položaju vanjskog osvjetljenja, a kontrolno svjetlo se pali na instrumentnoj ploči.

Nemojte zaboraviti isključiti to svjetlo kada vam više ne bude potrebno kako ne biste ometali ostale vozače.

Gašenje

Da biste deaktivirali funkciju, ponovno zakrenite okretni prekidač kako biste poravnali oznaku **4** sa simbolom **5** ili **7**.

Kontrolno svjetlo  ili  nestaje s instrumentne ploče.

Gašenje vanjskog osvjetljenja dovodi do gašenja prednjeg i stražnjeg svjetla za maglu.

 Po magli, snijegu ili u slučaju da prevozite predmete više od krova, automatsko paljenje svjetala nije sustavno. Svjetlima za maglu upravlja vozač: kontrolna svjetla na instrumentnoj ploči obavještavaju vas jesu li upaljena (kontrolno svjetlo je upaljeno) ili ugašena (kontrolno svjetlo je ugašeno).

OSVJETLJENJE I SIGNALI

Podlašavanje visine farova



Ovisno o vozilu, prekidač **A** može se upotrebljavati za prilagodbu visine farova u skladu s opterećenjem.

Dok su kratka svjetla uključena, pritisnite ili podignite prekidač **A** onoliko puta koliko je potrebno da biste odabrali odgovarajući položaj na instrumentnoj ploči.

Stanje opterećenja	Položaj komande
Samo vozač	0
Vozač s dva putnika i teretom u prtljažniku (1)	1 ili 2

Stanje opterećenja	Položaj komande
Samo vozač s teretom u prtljažniku(1)	1, 2 ili 3
U donjoj tabeli navedeno je nekoliko primjera. U svakom slučaju prilagodite kontrolu A u skladu s opterećenjem vozila tako da cesta bude vidljiva i da se ne zaslepljuju drugi vozači.	

(1) Stanje opterećenja doseže najveću dopuštenu masu pod opterećenjem.

ZVUČNI I SVJETLOSNI UPOZORITELJI

Zvučni upozoritelj



Pritisnite jastučić na upravljaču **A** za uključivanje zvučnog upozoritelja.

Svjetlosni upozoritelj

Za svjetlosno upozorenje povucite ručicu **1** prema sebi pa je pustite.

Svjetla pokazivača smjera

Pomaknite ručicu **1** u istom smjeru u kojem želite okrenuti kolo upravljača.

Impulsni način rada

Kratko pomaknite ručicu **1** prema gore ili dolje, ne prelazeći točku otpora, a zatim je otpustite: ručica će se vratiti u

prvobitni položaj, a odgovarajući pokazivač smjera zatreperit će tri puta.

Svjetla upozorenja



Pritisnite prekidač **2**.

Ovaj mehanizam uključuje istovremeno sva četiri žmigavca i bočne pokazivače smjera. Smije se upotrebljavati samo u slučaju opasnosti kako bi se ostali vozači upozorili da se morate zaustaviti na neuobičajenom odnosno zabranjenom mjestu ili u posebnim uvjetima vožnje ili prometa.

BRISAČ STAKLA

Vozilo opremljeno intervalnim brisačem stakla

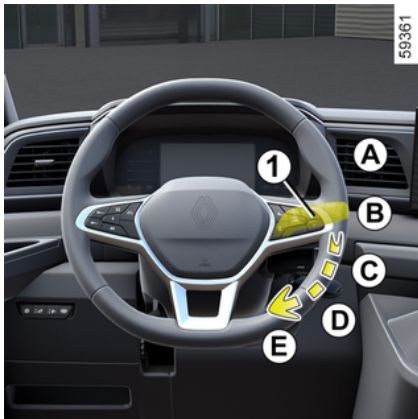

A. jedno brisanje: kratki pritisak pokreće jedan puni ciklus brisača stakla.

B. zaustavljanje

C. intervalno brisanje: brisači se mogu zaustaviti na nekoliko sekundi između maramica. Moguće je mijenjati razmak između dva brisanja okretanjem prstena 2.

D. neprekidno sporo brisanje

E. neprekidno brzo brisanje

Osobitost

U vožnji, svako zaustavljanje vozila smanjuje brzinu brisanja. Iz neprekidnog brzog brisanja prelazite u neprekidno sporo brisanje. Kada vozilo ponovno krene, brisanje se vraća na prvotno odabranu brzinu.

Svako djelovanje na ručicu 1 ima prednost i poništava automatizam.

Vozilo opremljeno brisačem prednjeg stakla sa senzorom za kišu

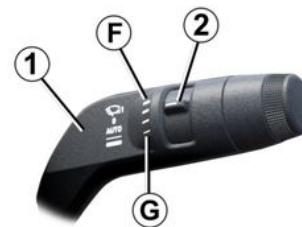
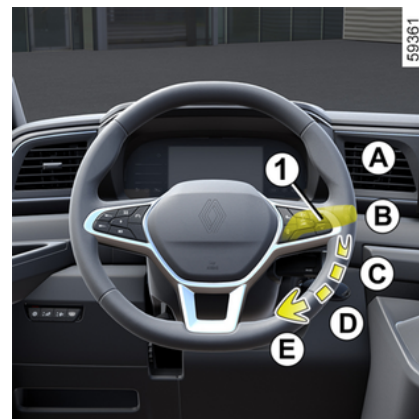

2

BRISAČ STAKLA

Senzor za kišu nalazi se na vjetrobranskom staklu, ispred unutarnjeg retrovizora.

A. jedno brisanje: kratki pritisak pokreće jedan puni ciklus brisača stakla.

B. zaustavljanje

C. značajka automatskih brisača:

kada je taj položaj odabran, sustav otkriva vodu koja pada na vjetrobranskom staklu i aktivira brisanje pri odgovarajućoj brzini.

Razina uključivanja i razmak između brisanja mogu se promijeniti okretanjem prstena **2**:

- **F**: najveća osjetljivost;
- **G**: najmanja osjetljivost.

D. neprekidno sporo brisanje

E. neprekidno brzo brisanje

Što je osjetljivost veća to je brža reakcija brisača stakala i povećava se učestalost brisanja.

Prilikom uključivanja automatskog brisanja ili prilikom povećavanja osjetljivosti obavlja se jedan puni ciklus brisača.

Napomena:

– senzor za kišu služi samo kao pomoć. U slučaju smanjene vidljivosti vozač mora ručno pokrenuti brisač stakla. U slučaju magle ili ako sniježi, bri-

sanje se ne uključuje automatski i ostaje pod kontrolom vozača.

- u slučaju temperature ispod nule, automatsko brisanje ne uključuje se prilikom pokretanja vozila. Automatski se uključuje kada vozilo prijeđe prag brzine (približno 8 km/h).
- automatsko brisanje ne uključujte po suhom vremenu;
- vjetrobransko staklo do kraja odledite prije uključivanje automatskog brisanja;
- pri prolasku kroz četke za pranje, ručicu **1** vratite u položaj Isključeno **B** kako biste isključili automatsko brisanje.

smetnje u radu

U slučaju neispravnosti automatskog brisanja, brisač stakla radi u načinu rada s intervalnim brisanjem. Nazovite ovlaštenog zastupnika.

Rad senzora za kišu mogu ometati:

- oštećeni brisači vjetrobranskog stakla: sloj vode ili tragovi koje metlica ostavi na području dosega senzora mogu povećati vrijeme reakcije automatskog brisača stakla ili povećati frekvenciju brisanja;
- vjetrobransko staklo koje je oštećeno ili napuknuto u području senzora ili vjetrobransko staklo zaprljano prašinom, prljavštinom, kukcima, ledom, upotrebom voska za čišćenje i vodoot-

pornih proizvoda. Metlica brisača stakla bit će manje osjetljiva ili možda uopće neće reagirati.

Osobitost

U vožnji, svako zaustavljanje vozila smanjuje brzinu brisanja. Iz neprekidnog brzog brisanja prelazite u neprekidno sporo brisanje. Kada vozilo ponovno krene, brisanje se vraća na prvotno odabranu brzinu.

Svako djelovanje na ručicu **1** ima prednost i poništava automatizam.

Mjere opreza

- U slučaju leda provjerite prije prvog pokretanja brisača stakala da metlice nisu zalijepljene. Ako uključujete brisač stakla kada su metlice blokirane ledom postoji opasnost od oštećenja metlice i motoriča brisača stakla.
- Nemojte uključivati brisače na suhom staklu. To vodi do prijevremene istrošenosti ili oštećenja metlica.

BRISAČ STAKLA

Osobito položaj prednjeg brisača (položaj za rad)

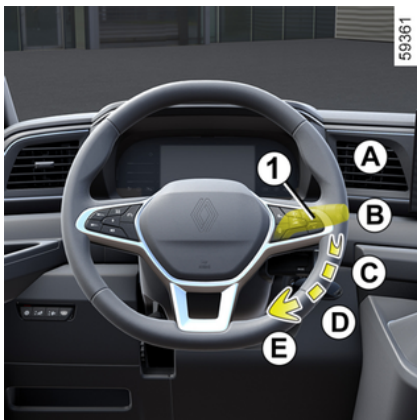

Ovaj položaj omogućuje podizanje metlice kako bi se mogle odvojiti od vjetrobranskog stakla.

Može biti korisno za:

- čišćenje metlica;
- oslobađanje metlica s vjetrobranskog stakla zimi;
- zamijenite metlice → **360**.

Dok je motor zaustavljen ili pokrenut, dvaput podignite ručicu **1** u položaj **A** (jedan ciklus).

Metlice se zaustavljaju u položaju udaljenom od poklopca motornog prostora.

Da biste metlice vratili u spušteni položaj, uz uključen kontakt provjerite jesu li se brisači sklopili na vjetrobranskom staklu, zatim pomaknite ručicu **1** u položaj **A** (jedan ciklus).

Prije uključivanja kontakta, stavite brisače na vjetrobransko staklo. U protivnom postoji opasnost od oštećenja poklopca motornog prostora ili brisača prilikom njihovog uključivanja.



Prije bilo kakve radnje koja uključuje vjetrobransko staklo (pranja vozila, odleđivanja ili čišćenja vjetrobranskog stakla itd.) vratite ručicu **1** u položaj **B** (mirovanje).
Opasnost od ozljeda i/ili oštećenja.



U slučaju da na vjetrobranskom staklu ima prepreka (prljavština, snijega, leda itd.), očistite vjetrobransko staklo (uključujući i središnje područje iza unutarnjeg retrovizora) prije uključivanja brisača (opasnost od pregrijavanja motora brisača). Ako neka prepreka ometa pomicanje metlice, ona se može zaustaviti. Uklonite prepreku i ponovno ručicom za brisanje uključite brisač stakla.

BRISAČ STAKLA

Uređaj za pranje stakla

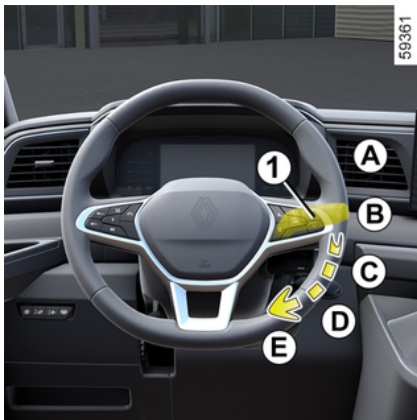

S uključenim kontaktom, povucite ručicu **1** zatim ju otpustite.

Dugim pritiskom uključuju se, osim pranja stakla, dva pokreta brisača te nakon nekoliko sekundi i treći.

Napomena:

- Na električnim verzijama, korištenje ručice **1** za aktiviranje funkcije prednje perilice dulje od 30 sekundi može ometati pumpu za pranje zaslona. To sprječava pregrijavanje crpke;
- Kod negativne temperature postoji opasnost da se tekućina za pranje stakla smrzne na vjetrobranskom staklu i smanji vidljivost. Vjetrobransko staklo prije čišćenja zagrijte pomoću komande za odmagljivanje.



Prilikom zahvata ispod poklopca motornog prostora, provjerite da je ručica brisača stakla u položaju **B** (zaustavljanje).

Opasnost od ozljeda



Učinkovitost metlice brisača stakla

Provjeravajte stanje metlica brisača stakla. Njihov vijek trajanja ovisi o vama:

- mora ostati čista: redovito čistite metlice i stražnje staklo vodom i sapunom;
- nemojte koristiti brisač dok je staklo suho;
- ako ga dulje vrijeme ne upotrebljavate, otpustite ga sa stakla.

U svakom slučaju, zamijenite ga čim se učinkovitost počne smanjivati: otprilike jednom godišnje

→ 360.

Mjere opreza pri upotrebi brisača

- U vremenskim uvjetima s mrazom ili snijegom prije uključivanja brisača stakla očistite stražnje staklo (postoji opasnost od pregrijavanja motorčića brisača);
- provjerite da ništa ne ometa prolaz metlice.

SPREMNIK GORIVA

Punjenje spremnika

Iskoristiva zapremina spremnika: otprilike 80 litre.

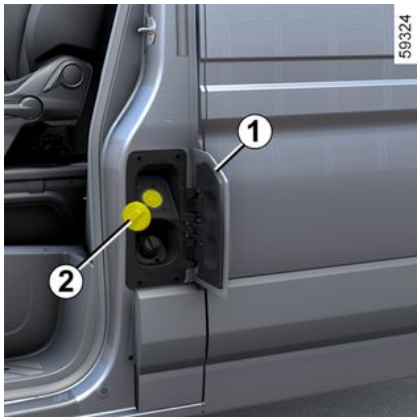

Pridržavajte se sljedećih uputa:

- dok je kontakt isključen, **pričekajte barem 12 sekundi** prije punjenja goriva;
- otvorite vrata vozača kako biste otvorili vratašca **1**;
- ovisno o vozilu, otključajte poklopac **2** a zatim ga skinite i pričvrstite na vratašca **1**;
- pri djelomičnom punjenju spremnika goriva **dodajte najmanje 10 litara** goriva.

Ako ne budete slijedili ove upute, razlika u punjenju spremnika goriva možda

se neće prikazati na instrumentnoj ploči.



Nakon punjenja provjerite jesu li zatvoreni čep i vratašca.

Punjenje goriva

Kod isključenog kontakta, nakon prvog automatskog zaustavljanja za kraj punjenja, moguće je napraviti još najviše dva pritiska za aktivaciju pištolja kako bi prestao volumen ekspanzije.

Prilikom punjenja, pazite da voda ne uđe u spremnik.

Nakon punjenja ponovno postavite čep **2** i zatvorite vratašca **1** kako voda ili strana tijela ne bi ušla u sustav.

Uvijek pazite da čep **2**, vratašca **1** i njegov vanjski rub ostanu čisti i očišćeni od prašine, blata, prljavštine itd.



Goriva koja su u skladu s europskim standardima s kojima su motori vozila koji se prodaju u Europi kompatibilni ➔ **380**.

Poseban slučaj

Ako je vozilo bilo zaustavljeno otprilike tri mjeseca, **morate dodati goriva kako biste spriječili oštećenje pumpe za gorivo.**

Da biste to učinili, dok je kontakt isključen nadolijte gorivo ili dodajte barem otprilike **10 litara**, a zatim pokrenite motor za pokretanje rada pumpe i obnavljanje goriva u sustavu.

Ako zbog razine goriva u spremniku nije moguće nadoliti najmanje 10 litara goriva, vozite sve dok se spremnik dovoljno ne isprazni.

Kvaliteta goriva

Obavezno upotrebljavajte dizel gorivo. Prilikom punjenja spremnika, pazite da slučajno ne uđe voda. U sustav zatvaranja i njegov obrub ne smije doći prašina.

Upotrebljavajte gorivo visoke kvalitete koje je u skladu s važećim propisima u svakoj državi u kojoj se vozilo prodaje. Gorivo mora biti usklađeno s uputama prikazanim na naljepnici koja se nalazi na vratašcima **1 ➔ 379**.

SPREMNIK GORIVA

2



Za punjenje goriva motor mora biti isključen (ne samo u stanju pripravnosti kod vozila s funkcijom "Stop and Start"): morate isključiti kontakt ➔ 183, ➔ 185.
Opasnost od požara.



Nemojte miješati benzin (bezolovni ili E85) u dizel gorivo, čak i u malim količinama.

Nemojte upotrebljavati gorivo na bazi etanola ako vaše vozilo nije prilagođeno.

Nemojte dodavati AdBlue u gorivo jer biste tako mogli oštetiti motor ➔ 174.

Ako gorivu želite dodati aditiv, upotrijebite proizvod koji odobrava naša tehnička služba. Obratite se ovlaštenom predstavniku marke.



Čep za punjenje: poseban je.
Ako ga morate zamijeniti, provjerite da je istovjetan s tvornički ugrađenim čepom. Obratite se Predstavniku marke. Nemojte rukovati čepom u blizini vatre ili izvora topline. Nemojte prati područje punjenja uređajem pod visokim tlakom.



Svaki zahvat ili promjena na sustavu za dovod goriva (upravljačke jedinice, ožičenja, sustav goriva, brizgaljka, zaštitni poklopci...) je strogo zabranjen zbog opasnosti koje može predstavljati za vašu sigurnost (osim za stručno osoblje Mreže marke).



Stalan miris goriva
U slučaju stalnog mirisa goriva:

- zaustavite vozilo u skladu s uvjetima u prometu i isključite kontakt;
- uključite signal upozorenja, neka svi putnici napuste vozilo i držite ih udaljene od područja prometovanja;
- nazovite Predstavnika marke.



Prilikom izvođenja zahvata u blizini motora, motor može biti zagrijan. Osim toga, motoventilator se može uključiti u svakom trenutku. Naljepnica  u motornom prostoru ukazuje na to.
Opasnost od ozljeda

Odzračivanje sustava dovoda goriva

Nakon kvara uzrokovanog potpunim ostajanjem bez goriva, morate odzračiti sustav prije ponovnog pokretanja motora:

SPREMNIK GORIVA

- okrenite ključ za kontakt u položaj "Uključeno" **M** ➔ **184** i pričekajte 10 sekundi prije pokretanja da bi se odzračio sustav dovoda goriva;
- okrenite ključ u položaj **D**. Ako se motor ne pokrene, ponovite postupak.
- ako se motor ne pokreće ni nakon deset pokušaja, nazovite ovlašteni servis.



Periferni sklopovi (alternator, elektropokretač, nosači motora itd.) moraju se zaštititi od prskanja dizelskoga goriva.

SPREMNIK REAGENSA

Punjenje spremnika reagensom

Svakako se ponašajte u skladu sa zakonom države u kojoj se nalazite.

Važno je napomenuti da nepoštivanje zakonskih odredbi na snazi može dovesti do pokretanja sudskog postupka nad vlasnikom vozila.

Princip rada

Reagens je namijenjen dizelskim motorima opremljenim sustavom SCR (selektivna katalitička redukcija).

Upotreba reagensa smanjuje količinu dušičnih oksida u ispušnim plinovima.

Potrošnja reagensa u stvarnom vremenu ovisi o uvjetima upotrebe vozila, ugrađenoj opremi i načinu vožnje.

Kakvoća reagensa

Upotrebljavajte **isključivo reagense koji su u skladu sa standardom ISO 22241** i u skladu s oznakom na čepu otvora za punjenje spremnika.

Nadopuna

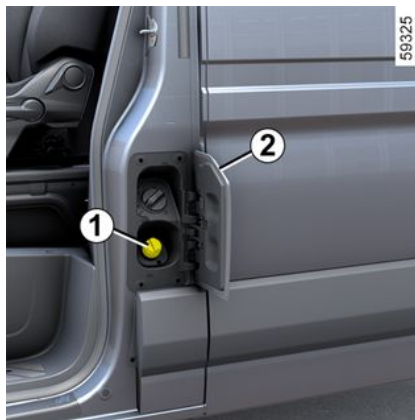

Iskoristiva zapremina spremnika: otprilike 22 litre.

Dok je kontakt isključen, otvorite vrata vozača kako biste otvorili vratašca **2**. Otpustite čep **1**.

Napomena: para amonijevog hidroksida može izlaziti iz otvora čepa spremnika goriva pri visokim temperaturama spremnika.



Napunite spremnik vozila vodoravno. Preporučuje se punjenje.



Da biste nadopunili reagens, motor mora biti zaustavljen (ne samo u stanju pripravnosti u slučaju vozila opremljenih funkcijom Stop and Start). Morate isključiti kontakt → **183**.



ako se pojavi poruka "XXX km" do blokade, nadolijte AdBlue, napunite spremnik tekućine AdBlue prema uputama za punjenje.
Opasnost od imobilizacije vozila.



Čep za punjenje: poseban je.
Ako ga morate zamijeniti, provjerite da je istovjetan s tvornički ugrađenim čepom. Obratite se Predstavniku marke. Nemojte prati područje punjenja uređajem pod visokim tlakom.

SPREMNIK REAGENSA

Mjere opreza

Spremnik se može napuniti na benzin-
skim crpkama. U ostalim slučajevima,
važno je da pročitate informacije nave-
dene na spremniku reagensa (npr. na
limenki ili boci).

Prilikom punjenja **pažljivo rukujte te-
kućinom AdBlue jer može oštetiti
odjeću, obuću, karoseriju itd.**

Ako se reagens prepuni ili iscuri po la-
ku vozila, brzo očistite zahvaćeno po-
dručje velikom količinom hladne vode i
mekom krpom.

Napomena: ako se tekućina AdBlue
kristalizira, upotrijebite meku spužvu.



Reagens ne smije doći u
kontakt s očima ili ko-
žom. Ako do takvog kon-
takta dođe, obilno isperi-
te vodom. Po potrebi, potražite
savjet liječnika.

**U ekstremnim hladnim vremenskim
uvjetima**

**U uvjetima smrzavanja, spremnik te-
kućine AdBlue mora se nadopuniti
čim se na instrumentnoj ploči pojave**

kontrolno svjetlo  i poruka "NA-
PUNITE ADBLUE PRIJE 1500 km" ili,

ovisno o vozilu, poruka "Dopuni Ad-
Blue prije 1200 km".

Posebni slučajevi



Tekućina AdBlue zamrzava se na tem-
peraturama nižim od otprilike
-10 °C°C.

**Ako je potrebno nadopuniti ili napu-
niti tekućinu AdBlue ( uklju-
čen):**

- parkirajte vozilo na toplijem području
(temperatura iznad približno -10 °C);
- ne pokušavajte puniti dok je tekućina
zamrznuta;
- pričekajte da se tekućina AdBlue
vrati u tekuće stanje (otprilike osam
sati);
- nadopunite ili napunite tekućinom Ad
Blue.

Napomena: ako nije moguće provesti
postupak, neka ovlašteni profesionalac
nadopuni ili napuni tekućinu AdBlue.

**Kada se vozilo kreće na temperatu-
rama nižim od približno -20 °C, kon-**

trolna svjetla  i  pojavlju-
ju se na instrumentnoj ploči popraćena
porukom "Provjerite ubrizgavanje". To
nije nužno kvar, već se odnosi na zam-
rzavanje tekućine.

U tim uvjetima slijedite prethodno na-
vedene upute. Nemojte nadopunjavati
tekućinu i ponovno pokretati vozilo na-

kon što se tekućina AdBlue vrati u te-
kuće stanje.

Ako se kontrolna svjetla i poruka nas-
tave pojavljivati, postoji još jedan uz-
rok. Kontaktirajte svog ovlaštenog tr-
govca što je prije moguće.



Nakon punjenja spremnika
reagensa, provjerite jesu li
čep i poklopac zatvoreni,
pokrenite motor i **PRIČEKAJTE
10 sekundi dok je vozilo zaus-
tavljeno i motor radi** prije no što
ponovno krenete.

Ako se ta radnja ne obavi, punje-
nje spremnika neće se registrirati
automatski dok ne protekne neko-
liko desetaka minuta vožnje.
Poruka „Dopunite AdBlue“ i/ili
kontrolna svjetla nastavit će se
pojavljivati sve dok sustav ne re-
gistrira punjenje.

SPREMNIK REAGENSA

2



Nisu dopušteni nikakvi radovi ni na jednom dijelu sustava. Da bi se spriječila šteta, samo stručno osposobljeno osoblje iz naše mreže smije raditi na sustavu.

mjerač za tekućinu AdBlue na instrumentnoj ploči na minimumu
➔ 139.

Upozorenje s porukom na instrumentnoj ploči na zaslonu





Ovisno o vozilu, kontrolna svjetla i poruke na instrumentnoj ploči **3** prikazuju se prema procijenjenom doseg preostale tekućine AdBlue.

Ovisno o načinu na koji se vozilo vozi, **moгу se prikazati i prije nego što je**

SPREMNIK REAGENSA

Održavanje/Raspon







Informacije prikazane na instrumentnoj ploči mogu biti popraćene zvučnim signalom (pištanje).

Kontrolna svjetla	Poruke	Što napraviti?
-	"Količina AdBlue ispravna" (ovisno o vozilu)	-
-	« Predvidi AdBlue prije 2400 km »	Ako se poruka prikazuje kad je kontakt uključen, preostalo vam je manje od 2400 km doseg a. Nadolijte reagens u spremnik ili neka to učini ovlašteni predstavnik.
Pali se 	"Napunite AdBlue prije 1500 km" ili, ovisno o vozilu, "Dopuni AdBlue prije 1200 km"	Ako se prikazuje poruka kad je kontakt uključen, preostaje između 1500 km i 1000 km doseg a ili, ovisno o vozilu, između 1200 km i 800 km . Nadolijte reagens u spremnik ili neka to učini ovlašteni predstavnik.
Pali se 	„XXX km do blokade, nadolijte AdBlue“	Pri uključenom kontaktu poruka se prikazuje i ponavlja: – približno svakih 100 km preostaje između 1000 km i 200 km doseg a ili, ovisno o vozilu, između 800 km i 200 km – Otprilike svakih 50 km, s preostalom količinom možete prijeći manje od 200 km . U svakom slučaju, napunite spremnik reagensa čim prije ili neka ga napuni ovlašteni zastupnik.
 treperi ili se uključuje, ovisno o vozilu.	„0 km do blokade, nadolijte AdBlue“	Motor se ne pokreće. Za ponovno pokretanje morate spremnik reagensa napuniti sami.

SPREMNIK REAGENSA

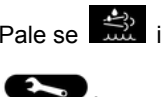
Kvarovi sustava

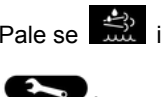
Ako se uključe kontrolna svjetla opisana u nastavku, to može biti popraćeno zvučnim signalom bip.

Kontrolna svjetla	Poruka	Očitanja
 Pale se  i  .	« Provjera sistema protiv zagađenja » « AdBlue kvalitetu provjeriti » « Provjeriti AdBlue sustav »	Ukazuje na neispravnost sustava. Kontaktirajte svog ovlaštenog trgovca što je prije moguće.
 Pale se  i  .	„XXX km do blokade kontrole emisije.”	Označava kvar sustava i da preostaje manje od 1000 km doseg ili, ovisno o vozilu, manje od 800 km dok više ne bude bilo moguće ponovno pokrenuti vozilo . Ta upozorenja se ponavljaju: – svakih 100 km dok ne preostane između približno 1000 km i 200 km doseg ili, ovisno o vozilu, između 800 km i 200 km prije nego što više ne bude bilo moguće ponovno pokrenuti vozilo; – Svakih 50 km, u trenutku kada preostane manje od 200 km koje možete prijeći prije no što se vozilo ne bude moglo ponovno pokrenuti. Kontaktirajte svog ovlaštenog trgovca što je prije moguće.
 Pale se  i  .	„0 km blokada protiv zagađenja.”	Pokazuje da se vozilo neće moći pokrenuti nakon što ga ugasite . Nazovite ovlaštenog zastupnika.

SPREMNIK REAGENSA

Upozorenje bez poruke na instrumentnoj ploči

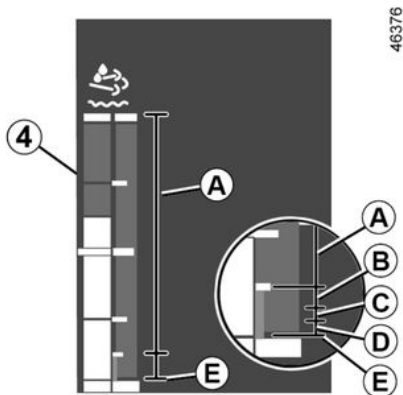





Ovisno o vozilu, kontrolno svjetlo uključuje se ovisno o razini tekućine AdBlue koju pokazuje mjerac **4** na instrumentnoj ploči.

SPREMNIK REAGENSA

Održavanje/Raspon







2

Pokazivač razine	Upozorenja	Što napraviti?
Doseg A	-	-
Doseg B	Pali se  .	Vi ili vaš ovlašteni dobavljač trebate napuniti ili dopuniti spremnik reagensa.
Doseg C	 trepće nekoliko sekundi na početku upozorenja i pri svakom uključivanju kontakta, a zatim ostaje stalno upaljeno.	
Doseg D	 trepće nekoliko sekundi na početku upozorenja i pri svakom uključivanju kontakta, a zatim ostaje stalno upaljeno. Popraćeno je zvučnim signalima bip.	Pomanjkanje snage motora. Vi ili vaš ovlašteni dobavljač trebate što prije napuniti spremnik reagensa.
Na E	Prazan spremnik.  trepće popraćeno zvučnim signalima bip.	U tom slučaju, prilikom sljedećeg zaustavljanja/pokretanja motora, brzina vozila ograničit će se na otprilike 20 km/h sve dok ne napunite spremnik za tekućinu AdBlue ili dok to ne obavi predstavnik marke.

SPREMNIK REAGENSA

Kvarovi sustava

Ako se uključe kontrolna svjetla opisana u nastavku, to može biti popraćeno zvučnim signalom bip.

Kontrolna svjetla	Poruka	Očitanja
Pale se  i  .	"Provjerite sustav protiv zagađivanja"	Ukazuje na neispravnost sustava. Kontaktirajte svog ovlaštenog trgovca što je prije moguće.
 i  trepće kada se motor pokreće, a zatim ostaje uključeno.	-	Ukazuje na kvar sustava uz gubitak snage motora . Kontaktirajte svog ovlaštenog trgovca što je prije moguće.
 treperi i uključuje se  .	-	Ukazuje na neispravnost sustava. U tom slučaju, kod sljedećeg zaustavljanja/pokretanja motora, brzina vozila ograničena je na otprilike 20 km/h . Kontaktirajte svog ovlaštenog trgovca što je prije moguće.

RAZRAĐIVANJE

(Verzija s izgaranjem)

Do **1500 km** nemojte prelaziti 2500 o/min ili otprilike 90 km/h u najvišem stupnju prijenosa. Nakon te kilometraže možete voziti brže, ali tek nakon 6000 km vaše će vozilo pokazati svoju punu snagu.

Za vrijeme razrađivanja, nemojte naglo ubrzavati dok je motor hladan i nemojte da motor radi na prevelikom broju okretaja.

Učestalost servisnih pregleda: pogledajte u knjižici održavanja vozila.

Napomena: za nova vozila u fazi uhdavanja: razina rashladne tekućine može biti iznad oznake "MAXI" na spremniku i zatim pasti na razinu između oznaka "MINI" i "MAXI". Ovo ne predstavlja rizik.

POKRETANJE, ZAUSTAVLJANJE MOTORA

Pokretanje, Zaustavljanje motora

Pokretanje motora



Okrenite ključ za kontakt sve do položaja "Uključeno" **M** i, ovisno vozilu, držite ga u tom položaju sve do gašenja

kontrolnog svjetla  predgrijanja motora.



Nikada ne vozite na nizbrdici u slobodnom hodu. **Postoji opasnost od nepokretanja servo upravljanja. Opasnost od nesreće.**

Ovisno o vozilu, ako je mjenjač u brzini, prikazuje se poruka „Pritisni spojku + početak” na instrumentnoj ploči. Pritisnite papučicu spojke.

Okrenite ključ u položaj „Pokretanje” **D bez pritiskanja papučice gasa.**

Pustite ključ čim se motor pokrene.



Pokretanje vozila
Za izvedbe s prednjim i stražnjim pogonom s dvstrukim kotačima, na ravnoj površini, kad je vozilo bez opterećenja, preporučujemo kretanje iz mjesta u drugoj brzini.



Nikada ne isključujte kontakt prije potpunog zaustavljanja vozila. Kad se motor zaustavi, kočioni sustav, sustav servo upravljanja itd. i pasivni zaštitni mehanizmi kao što su airbag i zatezači više neće funkcionirati.

Zaustavljanje motora

Dok je motor u slobodnom hodu, okrenite ključ u položaj "Stop" **St**.

POKRETANJE, ZAUSTAVLJANJE MOTORA



Odgovornost vozača prilikom parkiranja ili zaustavljanja vozila

Nikada ne ostavljajte dijete, nesamostalnu odraslu osobu ili životinju u vozilu kada ga napuštate, čak niti na kratko.

Naime, oni bi moglo dovesti u opasnost sebe ili druge osobe pokretanjem motora, uključivanjem opreme kao na primjer podizača stakala ili pak zaključati vrata.

Osim toga, kada je vani vruće /ili sunčano, temperatura u unutrašnjosti putničkog prostora brzo raste.

OPASNOST OD SMRTI ILI TEŠKIH OZLJEDA.

Kontakt brava



Položaj "Stop i blokiran upravljač" St

Za zabavljenje, izvadite ključ i okrenite upravljač sve do zabavljenja upravljača.

Za odbravljenje lagano okrećite ključ i upravljač.

Položaj "Uključeno" M

S uključenjem kontakta, motor je u fazi predgrijanja.

Položaj "Pokretanje" D

Ako se motor ne pokreće, treba pomaknuti ključ unazad prije ponovnog

pokretanja elektropokretača. Otpustite ključ čim se motor pokrene ili, ovisno o vozilu, kada se na ploči s instrumentima prikaže poruka "SPREMNO".

Napomena: nakon okretanja ključa, može proći nekoliko sekundi da se motor prethodno zagrije prije nego što se pokrene.

Osobitost vozila opremljenih automatskim mjenjačem

Pritisnite papučicu kočnice ako je ručica u položaju **N**.

Napomena: ako je prikazan neki drugi stupanj prijenosa, a ne neutralni položaj, on treperi, a pokretanje će biti moguće samo ako pritisnete papučicu kočnice dok držite ključ u položaju za pokretanje.



U položaju "Uključeno", sustav može automatski isključiti dodatnu opremu vašeg vozila obzirom na razinu napunjenosti akumulatora kako bi se izbjeglo njegovo potpuno pražnjenje.

POKRETANJE, ZAUSTAVLJANJE MOTORA

Funkcija Stop and Start

Ovaj sustav omogućuje smanjenje potrošnje goriva i emisije stakleničkih plinova.

Sustav se automatski uključuje prilikom pokretanja vozila.

Sustav zaustavlja motor u vožnji (stanje mirovanja) kada se vozilo zaustavi (u slučaju prometne gužve, zaustavljanja na semaforu...).



Verzije pogona na stražnje kotače nisu opremljene funkcijom "Stop and Start".

Uvjeti stanje mirovanja motora

Vozilo je voženo od njegovog posljednjeg zaustavljanja.

Za vozila opremljena automatskim mjenjačem:

– mjenjač je u položaju **D** ili **N**;

i

– papučica kočnice je pritisnuta (dovoljno jako);

i

– papučica gasa nije pritisnuta;

i

– brzina vozila je nula tijekom otprilike 1 sekunde.

Motor ostaje u stanju mirovanja ako je uključen položaj **N**, a zategnuta je parkirna kočnica i otpuštena je papučica gasa.

Za vozila opremljena ručnim mjenjačem:

– Ručica mjenjača je u neutralnom položaju (praznom hodu);

i

– papučica spojke je otpuštena.

Ako kontrolno svjetlo trepće ono označava da papučica spojke nije dovoljno otpuštena.

i

– brzina vozila manja je od otprilike 3 km/h.

Motor se ponovno pokreće kad pritisnete papučicu spojke i uključite neku brzinu.

Za sva vozila:

stalno upaljeno kontrolno svjetlo na instrumentnoj ploči upozorava vas da je motor u stanju mirovanja.

Dodatna oprema vozila ostaje djelatna za vrijeme trajanja stanja mirovanja motora.



U slučaju neželjenog zaustavljanja motora, a ako je sustav djelatna, motor će se ponovno pokrenuti kada do kraja pritisnete papučicu spojke.



Za punjenje gorivom motor mora biti ugašen (a ne u stanju mirovanja): kontakt mora biti isključen ➔ **183**, ➔ **171**.
Opasnost od požara.



Ako izađete iz vozila, zvučni signal vas upozorava da je motor u stanju mirovanja, a ne zaustavljen.



Nikada ne ostavljajte vozilo da radi s motorom u stanju mirovanja (upaljeno je kontrolno svjetlo



na instrumentnoj ploči).

POKRETANJE, ZAUSTAVLJANJE MOTORA



Prije napuštanja vozila motor se mora ugasiti (a ne postaviti u stanje mirovanja) ➔ 183.

3

Sprječavanje stanja mirovanja motora

U nekim je situacijama, primjerice, prilikom ulaska u raskršće, moguće (dok je sustav uključen) zadržati motor u radu za brzo ponovno pokretanje.

Za vozila opremljena automatskim mjenjačem:

Držite vozilo imobilizirano lagano pritišćući papučicu kočnice.

Za vozila opremljena ručnim mjenjačem:

Držite pritisnutom papučicu spojke.



Za vozila opremljena ručnim mjenjačem

Ponovno pokretanje može se prekinuti ako se papučica spojke prebrzo otpusti dok je uključen stupanj prijenosa.

Isključenje stanja mirovanja motora

Za vozila opremljena automatskim mjenjačem:

– papučica kočnice je otpuštena i uključen je položaj **D**;

ili

– papučica kočnice otpuštena je, uključen je položaj **N** i parkirna je kočnica otpuštena;

ili

– papučica kočnice ponovno je pritisnuta ili je uključen položaj **N** i zategnuta je parkirna kočnica;

ili

– Uključen je položaj **R**;

ili

– papučica gasa je pritisnuta.

Za vozila opremljena ručnim mjenjačem:

– mjenjač je u neutralnom položaju i papučica spojke je blago pritisnuta;

ili

– uključena je brzina i papučica spojke je do kraja pritisnuta.

Uvjeti u kojima motor neće biti stavljen u stanje mirovanja

Neki uvjeti onemogućuju sustavu stavljanje motora u stanje mirovanja, posebno sljedećim situacijama:

– uključen je stupanj prijenosa za vožnju unatrag

– ako poklopac motora nije završen;

– vanjska temperatura je previsoka ili preniska;

– ako akumulator nije dovoljno napunjen;

– ako je prevelika razlika između temperature u vozilu i zadane vrijednosti temperature na klima uređaju s automatskim upravljanjem;

– Funkcija Pomoć pri parkiranju je uključena;

– nadmorska visina je previsoka;

– nagib je prevelik za vozila opremljena automatskim mjenjačem;

– uključena je funkcija "Brzo postizanje dobre vidljivosti" ➔ 284, ➔ 290;

– ako temperatura rashladne tekućine motora nije zadovoljavajuća;

– ako je u tijeku automatsko čišćenje filtra krutih čestica;

– ...

Na instrumentnoj se ploči pojavljuje



kontrolno svjetlo i upozorava vas o neraspoloživosti stanja mirovanja motora.

POKRETANJE, ZAUSTAVLJANJE MOTORA

Osobitosti automatskog ponovnog pokretanja motora

U određenim uvjetima, motor se može ponovno pokrenuti bez vaše intervencije, a u svrhu osiguranja vaše sigurnosti i udobnosti.

Ovo se može dogoditi kada:

- vanjska temperatura je previsoka ili preniska;
- uključena je funkcija "Brzo postizanje dobre vidljivosti" ➔ 284, ➔ 290;
- ako akumulator nije dovoljno napunjen;
- je brzina vozila veća od 7 km/h (na nizbrdici, itd.)
- papučica kočnice se više puta pritišće ili ako treba uključiti kočnice;
- ...

Napomena: ovisno o vozilu, za neke od ovih uvjeta automatsko ponovno pokretanje motora blokirano je ako su otvorena vrata.



Prije provođenja bilo kakvih zahvata u motorom prostoru, morate isključiti kontakt ➔ 184.

Isključivanje, uključivanje funkcije

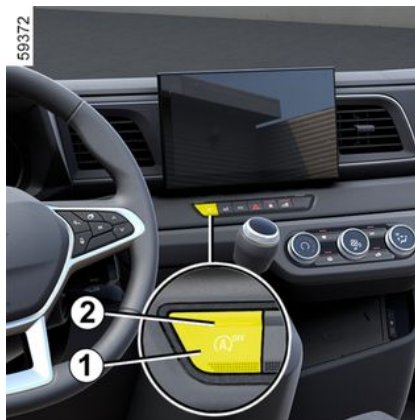

Za isključivanje funkcije pritisnite prekidač **1**. Kontrolno svjetlo **2** se pali.

Ponovnim pritiskom sustav se ponovno uključuje. Kontrolno se svjetlo **2** na prekidaču **1** gasi.

Sustav se automatski ponovno uključuje prilikom svakog namjernog pokretanja vozila ➔ 183.

smetnje u radu

Ako se **2** kontrolno svjetlo pojavi bez pritiska prekidača **1**, sustav se isključuje.

Potražite savjet kod Predstavnika marke.



Prije napuštanja vozila motor se mora ugaziti (a ne postaviti u stanje mirovanja) ➔ 183.

KOMANDA STUPNJA PRIJENOSA

Komanda stupnja prijenosa, elektronička ručica

Elektroničke ručice

Položaj ručice mjenjača 1



Elektronička ručica mjenjača *A*

(A)



P: parkiranje, gumb **2**.

R: brzina za vožnju unazad.

N: neutralni položaj.

D: standardna brzina za vožnju unaprijed.

Uključeni stupanj prijenosa prikazuje se na instrumentnoj ploči kao podsjetnik.

Elektronička ručica mjenjača *B*

(B)



P: parkiranje, gumb **2**.

R: brzina za vožnju unazad.

N: neutralni položaj.

D: standardna brzina za vožnju unaprijed.

B: brzina za vožnju unaprijed s regenerativnim kočenjem.

Uključeni stupanj prijenosa prikazuje se na instrumentnoj ploči kao podsjetnik.

Impulsni birač

Ručicu mjenjača **A** ili **B** pomaknite za jedan ili dva stupnja prema gore ili prema dolje da biste aktivirali željeni polo-

KOMANDA STUPNJA PRIJENOSA

žaj (**P**, **R**, **N**, **D** ili, ovisno o vozilu, **B**), zatim otpustite ručicu – vratit će se u stabilan položaj.

Uključeni položaj svijetli na instrumentnoj ploči.

Ako neki uvjeti onemogućuju mijenjanje položaja, trenutni položaj treperi na instrumentnoj ploči.

Za isključivanje položaja P

Dok je vozilo zaustavljeno, a motor radi, pritisnite papučicu kočnice te pomaknite ručicu mjenjača **A** or **B** unaprijed ili unatrag kako biste aktivirali željeni položaj.

Ako papučica kočnice nije pritisnuta do kraja, na instrumentnoj se ploči pojavljuje poruka "Pritisni pedalu kočnice" i

uključuje se kontrolno svjetlo .

Za uključivanje položaja P

Dok vozilo miruje, motor je uključen ili je uključeno paljenje i pritisnuta papučica kočnice, pritisnite gumb **2** da biste uključili položaj **P**.



U nekim slučajevima (npr. parkiranje na kosini), dok je pritisnuta papučica kočnice, primijenite parkirnu kočnicu ➔ **196** prije uključivanja položaja **P**.



Provjerite je li kontrolno svjetlo **P** prikazano na instrumentnoj ploči kada napuštate vozilo.

Opasnost od gubitka imobilizacije vozila.

Za uključenje praznog hoda

Dok je vozilo zaustavljeno, a motor radi, da biste uključili položaj **N**, potrebno je pritisnuti papučicu kočnice prije pomicanja ručice mjenjača **A** ili **B** za jedan stupanj unaprijed ili unatrag.

Vožnja u automatskom načinu rada

Dok je vozilo zaustavljeno, motor pokrenut i papučica kočnice pritisnuta, pomaknite ručicu mjenjača **A** ili **B** dva stupnja unatrag da biste uključili položaj **D**.

Ako jedan od uvjeta nije ispunjen, trenutni položaj treperi otprilike pet sekundi i na instrumentnoj se ploči prikazuje poruka "Pritisni pedalu kočnice" na otprilike 5 sekundi.

U većini poznatih uvjeta u prometu više nećete morati dirati ručicu.

Napomena: kada je motor uključen i vozilo koje se kreće brzinom između približno 0 i 8 km/h, u položaju **N** ili **R**, mora se pritisnuti papučica kočnice da bi se aktivirao položaj **D**.

Brzina za vožnju unaprijed s regenerativnim kočenjem

(ovisno o vozilu)

S pomoću ručice za odabir **B** u položaju **D** gurnite polugu prema dolje kako biste aktivirali regenerativno kočenje. Da biste deaktivirali funkciju, gurnite polugu prema dolje ili promijenite stupanj prijenosa.

Za prelazak u brzinu za vožnju unazad

Dok je vozilo zaustavljeno, a motor je pokrenut, ručicu mjenjača **A** ili **B** pomaknite za dva stupnja unaprijed da biste uključili položaj **R**.

Ako papučica kočnice nije pritisnuta, oglašava se zvučni signal, prikaz trenutnog položaja treperi otprilike 5 sekundi na rasporedu prikazanom na

KOMANDA STUPNJA PRIJENOSA

instrumentnoj ploči i na otprilike pet sekundi prikazuje se poruka "Pritisni pedalu kočnice".

Napomena: uz pokrenut motor i vozilo koje se kreće brzinom između približno 0 i 8 km/h te aktiviran položaj **N** ili **D**, morate pritisnuti papučicu kočnice da bi se aktivirao položaj **R**.

Parkiranje vozila

P pozicija se automatski uključuje na opremljenim vozilima kada:

- zaustavljanje motora
- vozačev sigurnosni pojas otkopčan je i vozilo je nepomično;

i

- vrata vozača otvorena su, a vozilo je zaustavljeno.

P prikazuje se na instrumentnoj ploči.

Budući da **se položaj P** automatski uključuje **kada se motor zaustavi, ponekad je potrebno uključiti položaj N prilikom posjeta određenim lokacijama, na primjer autopraonici** :

- dok motor radi, pritisnite gumb **P**, pomaknite ručicu mjenjača **A** ili **B** za jedan stupanj unaprijed ili unatrag u položaj **N** i zaustavite motor;
- dok je motor zaustavljen, a kontakt uključen, ručicu mjenjača **A** ili **B** pomaknite za jedan stupanj unaprijed ili unatrag te isključite kontakt.

Prilikom sljedećeg pokretanja motora, položaj **P** automatski se uključuje u skladu s gore opisanim slučajevima.



Iz sigurnosnih razloga nikada ne isključujte kontakt prije potpunog zaustavljanja vozila.

smetnje u radu

U slučaju kvara na motoru ili električnog kvara (kvar akumulatora itd.), provjerite je li vozilo imobilizirano.



U slučaju udarca u podvozje vozila prilikom vožnje (npr. kontakt s rubnim kamenom, povišenim pločnikom ili bilo kojom drugom komunalnom opremom) možete oštetiti vozilo (npr.: iskrvljenje osovine).

Kako bi se izbjegla opasnost od nesreće, dajte vozilo na pregled ovlaštenom servisu marke.

Ručica mjenjača

Uključivanje brzine za vožnju unazad

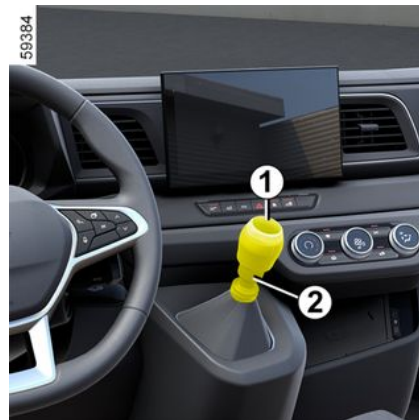

Dok je vozilo zaustavljeno, postavite ručicu mjenjača u neutralni položaj (prazan hod), a zatim ju pomaknite u položaj za vožnju unazad.

Promatrajući raspored brzina nacrtan na kugli ručice mjenjača **1**, podignite prsten **2** prema kugli kako biste uključili stupanj prijenosa za vožnju unatrag.

Svjetla za vožnju unazad pale se prilikom uključivanja brzine za vožnju unazad (kontakt uključen).

KOMANDA STUPNJA PRIJENOSA





U slučaju udarca u podvozje vozila (primjer: kontakt s kamenom, visokim pločnikom ili bilo kojom drugom komunalnom opremom) možete oštetiti vozilo (na primjer: iskrivljenje osovine). Kako bi se izbjegla opasnost od nesreće, dajte vozilo na pregled ovlaštenom servisu marke.

POSEBNE ZNAČAJKE VOZILA S DIZELSKIM MOTOROM

Broj okretaja dizel motora

Kako biste izbjegli oštećenje motora, nikada nemojte dopustiti da brzina motora tijekom vožnje prelazi 4.500 o/min, bez obzira na stupanj prijenosa.

Ako se poruka "Provjera sistema protiv zagađenja" prikazuje zajedno s kontrolnim svjetlima  i , odmah se obratite ovlaštenom zastupniku.

U vožnji se iznimno može pojaviti bijeli dim, ovisno o kvaliteti goriva koje se upotrebljava.

On nastaje uslijed automatskog čišćenja filtra krutih čestica i nema nikakve posljedice na ponašanje vozila.

Ostajanje bez goriva

Nakon punjenja uslijed **potpune potrošnje goriva** i pod uvjetom da je akumulator napunjen, možete ponovno normalno pokrenuti motor.

Međutim, ako se nakon nekoliko sekundi i nakon nekoliko pokušaja motor ne pokrene, potrebno je ponovno pokrenuti krug goriva → 171 prije ponovnog pokretanja motora.

Naljepnica zacrnjenja ispušnih plinova motora

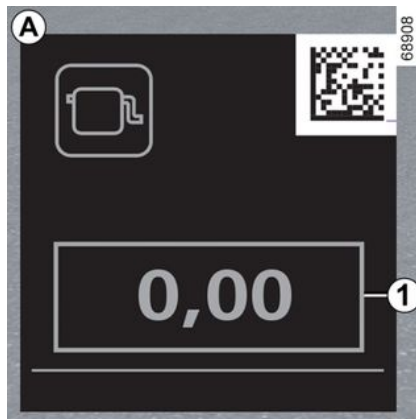
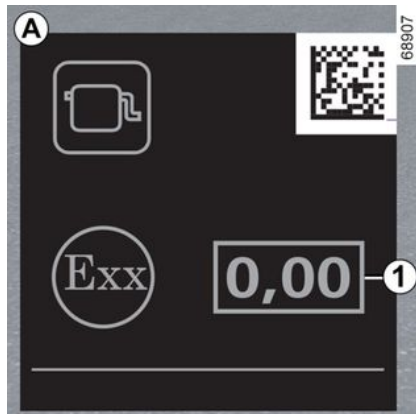

Informacije 1 možete pronaći na oznaci A postavljenoj u motornom prostoru ili, ovisno o vozilu, na identifikacijskoj pločici vozila → 378.

1. Emisija dizelskog ispušnog sustava

Mjere sigurnosti u zimskim uvjetima

Kako biste izbjegli sve nezgode kad ima leda:

- pazite da vaš akumulator uvijek bude dobro napunjen;
- razinu dizel goriva u spremniku održavajte na relativno visokoj vrijednosti kako ne bi došlo do kondenzacije vodenih para i njihovog sakupljanja na dnu spremnika.



Nemojte parkirati vozilo niti pokretati motor na mjestima gdje ima zapaljivih tvari i materijala, kao što su trava i lišće, koji mogu doći u dodir s vrućim ispušnim sustavom.

Filter krutih čestica

Filter krutih čestica koristi se u obradi ispušnih plinova iz dizelskih motora.

POSEBNE ZNAČAJKE VOZILA S DIZELSKIM MOTOROM

Ovisno o vozilu, kontrolno svjetlo

 na instrumentnoj ploči znači da filtar postaje začepljen i zahtijeva čišćenje.

Napomena: ovisno o vozilu, kada filtar čestica radi i ne zahtijeva nikakvu radnju vozača, na ploči s instrumentima prikazuje se poruka "Regeneracija DPF nepotrebna" kako bi ih se obavijestilo.

Automatsko obnavljanje

Da bi se to postiglo, kada se kontrolno

svjetlo  prikaže, nastavite voziti u skladu s uvjetima na cesti i pridržavajte se ograničenja brzine dok se kontrolno svjetlo ne isključi. Ako je moguće, nemojte dopustiti da broj okretaja motora padne ispod 2000 o/min.

Kontrolno svjetlo trebalo bi se ugasisi nakon otprilike 10 do 20 minuta ➔ 139.



Kako biste potpomogli obnavljanje filtra krutih čestica, svakih 200 km izvodite duge vožnje (u trajanju od najmanje 20 minuta) na glavnim cestama.

Pojavu kontrolnog svjetla  na instrumentnoj ploči može pratiti povećanje broja okretaja motora i jači rad sustava hlađenja u svrhu čišćenja filtra krutih čestica.

Napomena: kontrolno svjetlo može se ponovno pojaviti ako nisu ispunjeni uvjeti vožnje za čišćenje filtra. Ako je prije gašenja kontrolnog svjetla vozilo zaustavljeno ili je broj okretaja motora manji od 2000 o/min, možda ćete morati ponoviti postupak.

Ručno obnavljanje

(ovisno o vozilu)

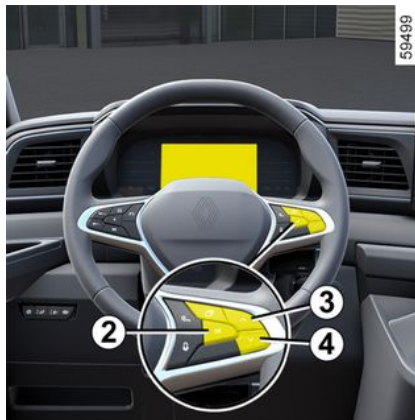

Ako nije moguće udovoljiti uvjetima (potrebno vrijeme vožnje, itd.), na ins-

trumentnoj se ploči prikazuje kontrolno

 svjetlo popraćeno porukom "Regeneracija DPF započinje", što označava da je razina zasićenja previ-soka za automatsko obnavljanje.

Morate brzo izvršiti ručni postupak obnavljanja kako biste izbjegli zasićenje filtra krutih čestica. Za ovaj ćete se postupak možda morati obratiti predstavniku marke.

Ručni postupak obnavljanja filtra krutih čestica dovodi do visoke temperature ispušnog sustava i ispušnih plinova. Tijekom postupka koji traje otprilike 40 minuta moraju se uzeti u obzir mjere opreza.

Da biste to učinili, kada se pojavi kon-

trolno svjetlo  popraćeno porukom "Regeneracija DPF započinje":

- parkirajte vozilo izvan ceste, dalje od prometa i na mjestu koje je najmanje tri metra udaljeno od bilo kakvih prepreka ili materijala koji bi se mogli lako zapaliti ili otopiti (npr. papir, trava, plastika, suhi organski materijali itd.).
- zategnite parkirnu kočnicu
- Stavite ručicu mjenjača u neutralan položaj (položaj N na vozilima s automatskim mjenjačem).

Zatim, dok motor radi:

POSEBNE ZNAČAJKE VOZILA S DIZELSKIM MOTOROM

– isključite funkciju "Stop and Start"

➔ **185** ako je vozilo ima;

– idite na karticu "Vozilo" u izborniku

na instrumentnoj ploči ➔ **128**;

– pritisnite gumb **3** ili **4** sve dok se ne pojavi poruka „Regeneracija DPF [stisni i držij]”;

– Pritisnite i držite tipku **2** dok se ne pojavi poruka "Regeneracija filtra čestica u tijeku" ili "Regeneracija 40 minuta-da zaustavite pritisnite kočnicu". Kon-

trolno svjetlo  treperi.

Pričekajte da se ugasi kontrolno svjetlo (oko 40 minuta). Na instrumentnoj ploči prikazuje se poruka "Regeneracija DPF završena".

Ako nisu zadovoljeni uvjeti prije ili za vrijeme regeneracije, isključuje se kon-

trolno svjetlo,  prikazuje se poruka " Regeneracija DPF obustavljena " i postupak se otkazuje.

Poruka „Regeneracija DPF [stisni i držij]" prikazat će se čim se opet zadovolje svi uvjeti za postupak ručnog obnavljanja filtra.

Napomena: nemojte pokretati obavljanje u slučaju nedovoljne razine ulja ili rashladnog sredstva (na instrumentnoj je ploči uključeno kontrolno svjetlo

upozorenja tlaka ulja  ili kontrolno svjetlo upozorenja temperature ras-

hadne tekućine ). U tom slučaju nadolijte ➔ **318**.

Obnavljanje nije moguće:

– ako je razina goriva preniska;

– ako je motor prehladan;

– u ekstremnim vremenskim uvjetima (hladno, vruće ili vrlo velika nadmorska visina).

Tijekom procesa obnavljanja:

– broj okretaja motora prvo se poveća na otprilike 3000 o/min radi zagrijavanja motora. Potom se smanjuje na približno 2,000 o/ min i ostaje na toj vrijednosti do kraja postupka obnavljanja;

– uključuju se sklopovi ventilatora. Ovo je normalan rad kojim se osigurava hlađenje motora;

– u postupku obnavljanja često dolazi do stvaranja bijelog dima i neuobičajenih mirisa u ispušnom sustavu. To ne znači da sustav radi neispravno.

Ako trebate prekinuti postupak obnavljanja filtra krutih čestica, pritisnite na jednu od papučica. U ovom slučaju, obnavljanje će biti samo djelomično.



Nemojte pokretati obnavljanje u garaži ili u zatvorenom prostoru.

Postoji opasnost od trovanja ili gušenja uslijed dje-lovanja emisija ispušnih plinova.

Pri obnavljanju pazite da se nitko ne nalazi u blizini ispuha.

Postoji opasnost od opeklina. Nemojte parkirati vozilo i nemojte pokretati motor na mjestima gdje ima zapaljivih tvari i materijala, kao što su trava, lišće ili papir, koji mogu doći u dodir s vrućim ispušnim sustavom.

Opasnost od požara.

Ne ostavljajte vozilo bez nadzora tijekom postupka obnavljanja.

Posebni slučajevi

Ako filter postane zasićen, uključuje se

kontrolno svjetlo  i, ovisno o

vozilu, kontrolno svjetlo  pojavljuje na instrumentnoj ploči uz poruku "Provjerite ubrizgavanje". U tom slučaju obratite se ovlaštenom servisu.

POSEBNE ZNAČAJKE VOZILA S DIZELSKIM MOTOROM

Ako se upali kontrolno svjetlo  i, ovisno o vozilu, kontrolno svjetlo



popraćeno porukom "Oštećenje motora rizik", zaustavite vozilo i obratite se Predstavniku marke.



Za vašu sigurnost, kon-

trolno svjetlo 

nalaže obavezno trenutno zaustavljanje u skladu s uvjetima u prometu. Zaustavite vaše vozilo i nemojte ponovno pokretati motor. Nazovite ovlaštenog zastupnika.

PARKIRNA KOČNICA

ručna kočnica



Za zatezanje

Povucite ručicu **1** prema gore. Provjerite da je vozilo doista imobilizirano.

Kontrolno svjetlo  uključuje se na instrumentnoj ploči.

Za otpuštanje

Povucite lagano ručicu **1** prema gore, pritisnite gumb **2** i vratite ručicu prema

dolje. Kontrolno svjetlo  na instrumentnoj ploči isključit će se.

Preklopiva ručna kočnica

(ovisno o vozilu)



Za zatezanje

Povucite ručicu **3** prema gore, a zatim je otpustite, ona će se vratiti u vodoravni položaj.

Za otpuštanje

Pritisnite gumb **4** dok povlačite ručicu **3** prema gore, a zatim je postavite u vodoravni položaj.



Za vrijeme vožnje pazite da je ručna kočnica otpuštena do kraja (crveno kontrolno svjetlo je ugašeno), postoji opasnost od pregrijavanja, odnosno oštećenja.



Prilikom zaustavljanja vozila, ovisno o nagibu i/ili opterećenju vozila, možda će biti potrebno za dva dodatna utora zategnuti ručnu kočnicu te staviti u stupanj prijenosa (^{prvi} ili za vožnju unazad).



U slučaju udarca u podvozje vozila (primjer: kontakt s kamenom, visokim pločnikom ili bilo kojom drugom komunalnom opremom) možete oštetiti vozilo (na primjer: iskrivljenje osovine). Kako bi se izbjegla opasnost od nesreće, dajte vozilo na pregled ovlaštenom servisu marke.

ZAŠTITA OKOLIŠA

Vaše vozilo proizvedeno je s namjerom zaštite **okoliša** tijekom cijelog životnog vijeka: prilikom proizvodnje, tijekom upotrebe te na kraju svog životnog vijeka.

Proizvodnja

Vaše se vozilo proizvodi u tvornici primjenjujući napredne postupke za smanjenje utjecaja na okoliš zbog ljudi koji žive u priobalnom području i zbog prirode (smanjenje potrošnje vode i energije, vizualne i zvučne štetnosti, ispuštanja u atmosferu i u vodu, sortiranje i valorizacija otpada).

Ispuštanje plinova

(Verzija s izgaranjem)

Vaše je vozilo osmišljeno tako da tijekom upotrebe ispušta manje stakleničkih plinova (CO²) te da tako troši manje goriva (npr. 140 g/km, što odgovara potrošnji od 5,3 l/100 km za vozila s dizelskim motorima).

Osim toga, vozila su opremljena sustavima za smanjenje zagađenja okoliša kao što su katalizator, lambda sonda, filter s aktivnim ugljenom (on sprječava ispuštanje benzinskih para iz spremnika u zrak)...

Na nekim vozilima s dizel motorom, ovaj sustav je nadopunjen filtrom krutih

čestica koji omogućava smanjivanje emisije čestica čađi.

Pridonesite i vi smanjenju zagađenja okoliša

- Dijelovi i vozila se na kraju svog životnog vijeka ne smiju baciti. Moraju se predati pravnoj osobi koja udovoljava ekološkim standardima.
- Istrošeni dijelovi i komponente koji se zamjenjuju tijekom rutinskog održavanja vozila, kao što su gume ili, ovisno o vozilu, ulje (spremnici ispražnjeni ili napunjeni), moraju se zbrinuti na namjenskim mjestima za prikupljanje.
- Istrošene **električne** i **elektroničke** komponente koje se zamjenjuju (kao što su baterije i sl.) ne smiju se bacati kao smeće. Odnosite ih ovlaštenom predstavniku marke ili se obratite lokalnom tijelu za informacije o odgovarajućim postrojenjima za recikliranje.



- Da biste optimizirali recikliranje vozila na kraju njegovog životnog vijeka, možete se obratiti ovlaštenom predstavniku marke ili posjetiti web mjesto proizvođača kako biste bili upućeni na mjesta za prikupljanje na kojima je osigurana zaštita okoliša i usklađenost s lokalnim zakonima.

Reciklaža

Vaše se vozilo može reciklirati do 85 %, a valorizirati do 95 %.

Kako bi se postigli ovi ciljevi, brojni dijelovi vozila su proizvedeni na način koji omogućava njihovo recikliranje. Materijali i struktura pažljivo su osmišljeni kako bi omogućili sljedeće:

ZAŠTITA OKOLIŠA

- jednostavno uklanjanje dijelova koje će obraditi specijalizirane tvrtke;
- promicanje kružnog gospodarstva (prenamjena, recikliranje, uporaba itd.)

To se posebno odnosi na baterije u elektrificiranom vozilu.

Radi očuvanja izvora sirovina, vaše vozilo sadrži i mnoge dijelove izrađene od reciklirane plastike ili obnovljivih materijala.

3

SAVJETI ZA ODRŽAVANJE I PROTIV ZAGAĐIVANJA

Vaše vozilo sukladno je kriterijima reciklaže i valorizacije vozila izvan upotrebe koje je stupilo na snagu 2015.

Tako su određeni dijelovi vašeg vozila proizvedeni na način koji omogućuje njihovo recikliranje.

Ti se dijelovi jednostavno skidaju kako bi se mogli obnoviti i preraditi u reciklažnim dvorištima.

Osim toga, svojom izradom, tvorničkim podešavanjima i umjerenom potrošnjom, vaše vozilo je u skladu sa zakonskim uredbama protiv zagađivanja okoliša koje su na snazi. Aktivno sudjeluje u smanjenju ispuštanja štetnih plinova i uštedi energije. Razina ispuštanja štetnih plinova i razina potrošnje vašeg vozila ovisi i o vama. Pazite da ga ispravno održavate i pravilno koristite.

Održavanje

Važno je napomenuti da nepoštivanje zakonskih odredbi protiv zagađivanja okoliša može vlasnika dovesti pred tužbu. Osim toga, zamjena dijelova motora, sustava napajanja i ispušnog sustava s dijelovima koji nisu originalni i odobreni od strane proizvođača, mijenja usuglašenost vašeg vozila s uredbama protiv zagađivanja okoliša.

Kod Predstavnik marke napravite podešavanja i kontrole vašeg vozila, u

skladu s uputama u programu održavanja: on raspoložbe svom opremom koja vam jamči originalna podešavanja vašeg vozila.

Podešavanja motora

- **Filtar zraka, filtari dizela goriva:** prljavi uložak filtra smanjuje učinak. Treba ga zamijeniti.
- **Slobodan hod:** nije potrebno podešavati.

Kontrola ispušnih plinova

Sustav za provjeru ispušnih plinova omogućava otkrivanje smetnji u radu sustava protiv zagađenja okoliša na vozilu.

Te smetnje mogu dovesti do oslobađanja štetnih tvari ili do mehaničkih oštećenja.



Ovo kontrolno svjetlo na instrumentnoj ploči ukazuje na eventualne neispravnosti u radu sustava:

Uključuje se ili treperi (ovisno o vozilu) pri uključanju kontakta, zatim nestaje nakon pokretanja motora.

- Ako stalno svijetli, obratite se ovlaštenom predstavniku marke što je prije moguće;
- Ako trepće, smanjite broj okretaja motora do trenutka nestajanja trepta-

nja. Potražite što prije savjet Predstavnik marke;



→ 174

SAVJETI ZA VOŽNJU, EKO VOŽNJA

Eko vožnja

Potrošnja goriva homologirana je u skladu sa standardiziranim i propisanim metodama.

Jednake su za sve proizvođače i omogućavaju međusobno uspoređivanje vozila.

Potrošnja u stvarnom vremenu ovisi o uvjetima upotrebe vozila, opremi i načinu vožnje vozača.

Za optimiziranje potrošnje pogledajte savjete u nastavku.

Ovisno o vozilu, dostupne su razne funkcije koje vam pomažu smanjiti potrošnju goriva ili energije:

- brojač okretaja
- kontrolno svjetlo promjene stupnja prijenosa;
- pokazivač načina vožnje;
- prikaz prijađenog putovanja i eko savjeti na višefunkcijskom zaslonu;
- pokazivač ubrzanja Eco
- pokazivač načina vožnje;
- način rada Eco ;
- Način rada "Slobodni kotač" (verzija vozila sa motorom sa unutarnjim sagorijevanjem);
- funkcija Stop and Start ➔ **185**;
- Mjerač punjenja (električna verzija).

Kada je vozilo njime opremljeno, sustav za navigaciju nadopunjuje te informacije.

Kontrolno svjetlo promjene stupnja prijenosa

Ovisno o vozilu, a kako bi se optimizirala potrošnja goriva, kontrolno svjetlo na instrumentnoj ploči obavještava vas o tome koji je trenutak najprikladniji za uključivanje višeg ili nižeg stupnja prijenosa:



uključite viši stupanj prijenosa;



uključite niži stupanj prijenosa.

Ako redovito pratite ovaj pokazivač, možete smanjiti potrošnju goriva vozila.

Pokazivač načina vožnje

(ovisno o vozilu)



59536

Obavještava vas u stvarnom vremenu o vašem načinu vožnje. Na to vas upozorava pokazivač **1**.

Što je veći broj listova prikazan na pokazivaču **1**, to je vaša vožnja fleksibilnija i ekonomičnija.

Ako redovito pratite ovaj pokazivač, smanjit ćete potrošnju vozila.

Više informacija potražite u knjižici uputstava multimedijskog sustava.

SAVJETI ZA VOŽNJU, EKO VOŽNJA

Pokazivač ubrzanja Eko

(ovisno o vozilu)

59536



Obavještava vas u stvarnom vremenu je li ubrzanje umjereno ili jako.

Na to vas upozorava pokazivač **2**:

- zeleno: ubrzanje je umjereno i ispravno
- bijelo: ubrzanje je preveliko
- sivo: ubrzanje je jako.

Napomena: nije moguće istodobno prikazati pokazivač načina vožnje **1** i pokazivač ubrzanja **3**.

65132



SAVJETI ZA VOŽNJU, EKO VOŽNJA

Sažetak prijedelog puta



Kada se motor isključi, na multimedijском zaslonu prikazat će se "Sažetak prijedelog puta" **4**, koji omogućuje pregled informacija o vašem zadnjem putovanju.

On pokazuje:

- ukupan rezultat;
- razvoj rezultata
- udaljenost bez potrošnje goriva.

Prikazuje se općenita ocjena brojkom 0 do 100 temeljem koje možete ocijeniti koliko je vaša vožnja ekološka.

Što je brojka veća, to je potrošnja goriva manja.

Prikazuju se savjeti za ekološku vožnju kako biste poboljšali svoje performanse.

Memoriranje omiljenih putovanja omogućuje vam međusobno uspoređivanje voznih karakteristika i uspoređivanje s karakteristikama drugih korisnika vozila.

Više informacija potražite u knjižici uputstava multimedijskog sustava.

Način rada Eco

Način rada Eco funkcija je koja optimizira potrošnju goriva.

To utječe na neke radnje tijekom vožnje (ubrzanje, mijenjanje brzina, regulator brzine, usporavanje itd.).

Ograničenje ubrzanja omogućuju gradsku i prigradsku vožnju s malom potrošnjom.

Uključivanje funkcije



Ovisno o vozilu, funkciju je moguće uključiti na jedan od sljedećih načina:

- pritiskom na prekidač **5**;
- na multimedijalnom zaslonu (pogledajte upute za multimedijalni sustav).

Na instrumentnoj se ploči prikazuje

kontrolno svjetlo **Eco** za potvrdu uključivanja.

U vožnji možete privremeno isključiti način rada Eco za iskorištenje punih radnih karakteristika motora.

Za to, pritisnite snažno i do kraja papučicu gasa.

SAVJETI ZA VOŽNJU, EKO VOŽNJA

Način rada Eco ponovno će se uključiti čim smanjite pritisak na papučicu gasa.

Isključenje funkcije

Ovisno o vozilu, funkcija se može deaktivirati pritiskom na prekidač **5**.

Na instrumentnoj se ploči isključuje

kontrolno svjetlo **Eco** za potvrdu isključenja.

"Slobodni način rada kotača"

(Verzija s izgaranjem)

Ovisno o vozilu, za vozila opremljena automatskim mjenjačem, u fazama usporavanja (s potpuno otpuštenom papučicom gasa), uključivanje slobodnog hoda (automatski prazan hod) smanjuje kočenje motorom i omogućava vam dulji put bez dodavanja gasa kako bi se uštedjelo gorivo.

Uključuje se sivo kontrolno svjetlo



, a zatim zeleno radi označavanja da je vozilo u "slobodnom načinu rada kotača".

Napomena: jednim pritiskom na papučicu kočnice isključuje se način "slobodni način rada kotača".



Tijekom vožnje nizbrdicom isključuje se funkcija "Slobodnog načina rada kotača" da bi se upotrijebio sustav regenerativnog kočenja i/ili kočenje motorom, ovisno o vozilu.

Mjerač napunjenosti

(Električna verzija)



Mjerač napunjenosti vozaču omogućuje prikaz potrošnje energije vozila u stvarnom vremenu.

Plavo područje upotrebe "Obnove energije" A

Ako tijekom vožnje podignete nogu s papučice gasa ili pritisnete kočnicu, električni motor stvara električnu struju tijekom usporavanja, a ta se energija upotrebljava za usporavanje vozila i punjenje pogonskog akumulatora.

Područje upotrebe "Preporučene potrošnje" B

Pogonski akumulator napaja motor električnom energijom potrebnom da bi se pokretalo vozilo.

Područje upotrebe "Potrošnje koja se ne preporučuje" C

Označava visoku potrošnju.



Prisutnost i prikaz te informacije ovisi o vrsti odabrane postavke ugođaja.

Savjeti za vožnju

(Verzija s izgaranjem)

SAVJETI ZA VOŽNJU, EKO VOŽNJA

3



Toplinska udobnost

Povećanje potrošnje goriva uobičajeno je kada se u vozilu uključuje grijanje (posebice kada vanjska temperatura padne ispod nule) ili klima uređaj.

Kako se ponašati

- Vozite pažljivo dok motor ne postigne normalnu radnu temperaturu, umjesto da ga pustite da se zagrije dok vozilo miruje.
- Velike brzine značajno utječu na potrošnju goriva vozila.

Primjeri (pri konstantnoj brzini):

- smanjenje brzine sa 130 km/h na 110 km/h štedi otprilike 20 % goriva;
- smanjenje brzine s 90 km/h na 80 km/h štedi otprilike 10 % goriva.
- Dinamična vožnja koja uključuje jaka i česta ubrzanja i usporavanja skupa je po pitanju potrošnje goriva i u odnosu na uštedu vremena.
- Nemojte stavljati motor u prevelik broj okretaja u srednjim stupnjevima prijenosa. Uvijek upotrebljavajte najviši mogući stupanj prijenosa.
- Izbjegavajte nagla ubrzanja.
- Kočite što je manje moguće. Ako dovoljno unaprijed uočite prepreku ili zavoj, bit će vam dovoljno podići nogu.
- Na uzbrdicama nemojte pokušavati zadržati istu brzinu i nemojte ubrzavati više nego na ravnom terenu. radije zadržite isti položaj noge na papučici gasa.
- Dvostruko pritiskanje spojke i pritisak na papučicu gasa prije zaustavljanja motora postali su beskorisni na modernim automobilima.
- Vremenske nepogode, poplavljene ceste:

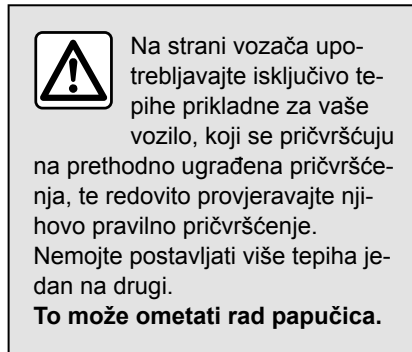
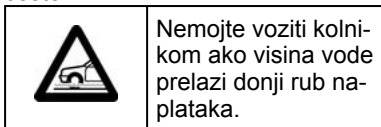

Gume

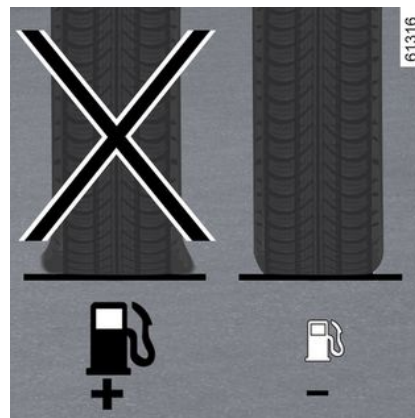

- Nedovoljan tlak u gumama povećava potrošnju goriva.

SAVJETI ZA VOŽNJU, EKO VOŽNJA

- Da biste optimizirali potrošnju goriva, postavite tlak u gumama potreban za vožnju velikom brzinom (autoput) ili postavite preporučenu vrijednost tlaka navedenu na rubu vozačevih vrata → 331.
- Korištenje guma koje nisu preporučene može povećati potrošnju goriva.

Savjeti za upotrebu



- Uključite Eco način rada.
- Električna energija je gorivo: stoga isključite sve električne uređaje ako nisu uistinu potrebni. **Međutim**, (sigurnost na prvom mjestu) zadržite upaljena svjetla gdje god je vidljivost slaba ("vidjeti i biti viđen").
- Radije upotrebljavajte uvodnike zrača. Vožnja sa spuštenim staklima pri

brzini od 100 km/h povećat će potrošnju za oko 4 %.

- Izbjegavajte punjenje spremnika goriva do vrha kako biste izbjegli prelijevanje.
- **Kod vozila koja su opremljena klima-uređajem bez automatskog načina rada**, isključite klima-uređaj kad vam više nije potreban.

Savjeti za smanjenje potrošnje a time i pomoć u očuvanju okoliša:

Ako vozilo ostane parkirano na jakom suncu, otvorite vrata na nekoliko minuta prije pokretanja motora da izađe vrući zrak.

- Skinite krovni nosač kad je prazan.
- Za prijevoz velikih predmeta radije upotrijebite prikolicu.
- Za vožnju sa stambenom prikolicom, upotrebljavajte odobreni usmjerivač i nemojte ga zaboraviti podesiti.
- Izbjegavajte upotrebe tipa "od vrata do vrata" (kratke relacije s produženim zaustavljanjem između) jer u takvim uvjetima motor nikada ne dostiže optimalnu temperaturu.

Doseg vozila: savjeti

(Električna verzija)

U stvarnim uvjetima upotrebe doseg električnog vozila ovisi o više čimbenika nad kojima imate djelomičan utje-

caj, a koji mogu značajno utjecati na doseg vozila.

To su sljedeći čimbenici:

- brzina i stil vožnje
- vrsta ceste;
- toplinska udobnost
- gume
- upotreba električne opreme
- opterećenje vozila.

Osim toga, uključivanje načina rada Eco vozilu omogućuje automatsko preuzimanje upravljanja svim potrošačima energije (snaga motora itd.) da bi u najvećoj mogućoj mjeri smanjio njihovu potrošnju → 200.

Brzina i stil vožnje



SAVJETI ZA VOŽNJU, EKO VOŽNJA

Vožnja velikom brzinom značajno će smanjiti doseg vozila.

Primjeri (pri konstantnoj brzini):

- smanjenje brzine s približno 120 km/h na 100 km/h omogućuje vam uštedu do oko 20 % dosega;
- smanjenje brzine s približno 90 km/h na 80 km/h omogućuje vam uštedu do oko 10 % dosega s preostalim gorivom.

Sportska vožnja smanjuje doseg vozila: odaberite smireniji stil vožnje.

Savjeti:

- Vozite konstantnom brzinom.
- obratite pažnju na dostupne alate da biste vidjeli uvjete na cesti (mjerač napunjenosti, trenutna potrošnja, dnevnik puta itd.) ➔ 200;
- Prilagodite stil vožnje da biste izbjegli prekomjernu potrošnju energije.
- Prednost dajte obnavljanju energije: predvidite promjene u prometu tako da nogu podignete s papučice gasa ili postepeno kočite.

Vrste ceste



64845

Na uzbrdicama nemojte pokušavati zadržati istu brzinu i nemojte ubrzavati više nego na ravnom terenu. radije zadržite isti položaj noge na papučici gasa.

Toplinska udobnost

62429

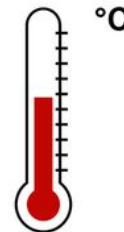

Upotreba grijanja ili klima uređaja smanjuje doseg vozila.

Opterećenje vozila

Izbjegavajte nepotrebno opterećivanje vozila.

SAVJETI ZA VOŽNJU, EKO VOŽNJA

Gume

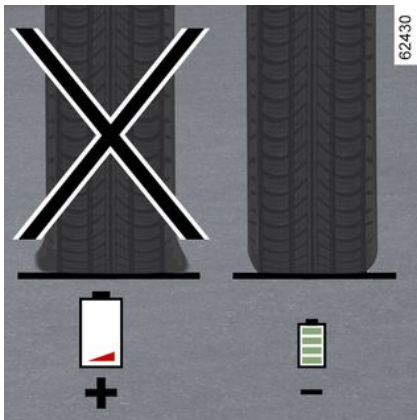

Nedovoljan tlak u gumama povećava potrošnju energije. Tlak u gumama na vašem vozilu neka uvijek odgovara preporučenom.

Tijekom vožnje koristite gume istog proizvođača, istih dimenzije, vrste i strukture kao originalne gume. Upotreba guma koje nisu propisane značajno smanjuje doseg vozila → **331**.

UPOZORENJE ZA GUBITAK TLAKA U GUMAMA

Kada je vozilo njim opremljeno, sustav nadzire tlak u gumama.

Princip rada

Svaki kotač (osim rezervnog) ima senzor, ugrađen u ventil za napuhavanje, koji sustavno mjeri tlak u gumama.

Sustav upozorava vozača na sve statuse/kvarove prikazom poruka na instrumentnoj ploči → 211.

Ponovno početno podešavanje propisane vrijednosti tlaka u gumama

To treba napraviti kada se propisana vrijednost tlaka u gumama mora promijeniti kako bi se prilagodila uvjetima upotrebe (vožnja bez opterećenja, pod opterećenjem, vožnja po autocesti itd.);

Uvijek se mora izvršiti nakon provjere tlaka guma kada je hladno.

Vrijednosti tlaka napuhavanja moraju odgovarati trenutačnoj upotrebi vozila (vožnja bez opterećenja, pod opterećenjem, vožnja po autocesti...).



U slučaju promjene ili zamjene kotača, potrebno je izvršiti resetiranje i uparivanje identifikatora senzora tlaka, obratite se ovlaštenom prodavaču.

Postupak početnog podešavanja s instrumentne ploče 1

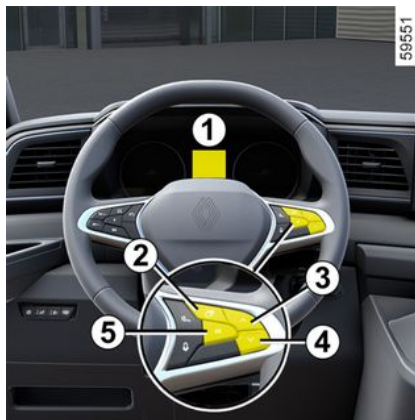

Uz uključen kontakt i **zaustavljeno vozilo**:

– pritisćite prekidač **2** onoliko puta koliko je potrebno da dođete do kartice "Vozilo";

– pritisćite prekidač **3** ili **4** da biste došli do stranice "Tlak u gumama";
– pritisnite i držite (oko 3 sekunde) komandu **5** za pokretanje ponovnog podešavanja. Poruka "Podešavanje tlaka u tijeku" potvrđuje da je zahtjev za ponovno početno podešavanje propisane vrijednosti tlaka u gumama uzet u obzir.

Ponovno početno podešavanje može potrajati nekoliko minuta vožnje.

Napomena: propisana vrijednost tlaka u gumama ne smije biti manja od preporučene i navedene na okviru vrata.



Za vašu sigurnost, kontrolno svjetlo **STOP** nalaže obavezno trenutno zaustavljanje u skladu s uvjetima u prometu.

UPOZORENJE ZA GUBITAK TLAKA U GUMAMA

Ponovno postavljanje tablice poruka o proceduri

Tablica u nastavku prikazuje moguće poruke koje se odnose na postupak ponovnog početnog podešavanja gume.

Koraci	Poruke	Očitavanja
1	« Reset tlaka guma dugo pritisnuti »	Dok je kontakt uključen, a vozilo zaustavljeno, započnite ponovno početno podešavanje tlaka u svim četirima/šest gumama tako da pritisnete i držite prekidač 5 OK.
2	« Podešavanje tlaka u tijeku »	Sustav je registrirao zahtjev za resetiranje tlaka u gumama za svih četiri/šest guma.

UPOZORENJE ZA GUBITAK TLAKA U GUMAMA

Podešavanje tlaka u gumama

Tlak svih četiriju guma mora se postaviti dok su gume hladne (pogledajte na naljepnicu na rubu vozačevih vrata). U slučaju kada se provjera tlaka ne može obaviti na hladnim gumama, preporučene vrijednosti tlaka morate uvećati za 0,2 do 0,3 bara (3 PSI).

Nikada se ne smije ispuštati zrak iz vrućih guma.



Ova funkcija predstavlja dodatnu pomoć u vožnji. Funkcija ne djeluje umjesto vozača. Ona dakle ne može, u niti jednom slučaju, zamijeniti oprez niti odgovornost vozača. Provjerite tlak u gumama, uključujući rezervni kotač, jednom mjesečno.

Promjena i popravak kotača

Rezervni kotač

Rezervni kotač (ako je vozilo njime opremljeno) nema senzor.

Zamjena kotača/guma

Za ovaj sustav potrebna je posebna oprema (kotači, gume, naplatci itd.)
➔ 329.

Obratite se ovlaštenom prodavaču u slučaju: promjene ili zamjene kotača ili zamjene ventila na kotačima.

Napomena: ventili na gumama su određene vrste. Korištenje bilo koje druge opreme utječe na rad sustava.

Raspršivač za popravak guma i set za napuhavanje





Zbog karakteristika ventila upotrebljavajte samo opremu koju je homologirala mreža marke. Pročitajte odlomak
➔ 332.

UPOZORENJE ZA GUBITAK TLAKA U GUMAMA

Neispravnosti tlaka u gumama

U tablicu u nastavku navedene su poruke upozorenja koje se pojavljuju na instrumentnoj ploči **1** kada sustav otkrije neispravnost tlaka u gumama.

Informacije na ploči s instrumentima upozoravaju na moguće neispravnosti tlaka u gumama (npr. uslijed ispuhane ili probušene gume). Za vašu sigurnost, kontrolno svjetlo **STOP** nalaže obavezno trenutno zaustavljanje u skladu s uvjetima u prometu.

Kontrolna svjetla	Poruke	Očitavanja
 se uključuje (ne treperi).	« Podesite tlak u gumama »	To označava da je otkriven nedovoljan tlak u jednoj ili više guma. Provjerite i podesite tlak svih četiriju/šest guma dok su hladne, a zatim ponovno početno podesite sustav.
 +  se uključuje (ne treperi).	« Guma probušena »	To znači da su jedna ili više guma probušene ili jako ispuhane. Provjerite i podesite tlak svih četiriju/šest guma dok su hladne i ponovno početno podesite sustav. Ako se upozorenje nastavi, zamijenite gumu ili je zamijenite ako je probušena. Za promjenu ventila obratite se ovlaštenom prodavaču.
 treperi, zatim ostaje uključen, zajedno sa svjetlom upozorenja 	« Provjerite sntg »	To znači da barem jedna od guma nema senzor (rezervni kotač, promjena kotača bez uparivanja ventila kod ovlaštenog trgovca itd.), Da je jedan od ventila neispravan ili da je dodatna antena neispravna. Obratite se ovlaštenom predstavniku marke.

MEHANIZMI ZA ISPRAVLJANJE I POMOĆ PRI VOŽNJI

Ovisno o vozilu, mogu uključivati:

- **sustav protiv blokiranja kotača (ABS);**
- **elektronički sustav za nadzor stabilnosti vozila (ESC) s kontrolom podupravljanja, pomoći pri bočnom vjetru i sustavom protiv proklizavanja**
- **pomoći u vožnji s prikolicom;**
- **sustava za pomoć pri naglom kočenju;**
- **sustav protiv proklizavanja;**
- **sustava za pomoć pri kretanju na uzbrdici.**

Sustav protiv blokiranja kotača (ABS)

Prilikom intenzivnog kočenja ABS sprječava blokiranje kotača, te omogućuje kontrolu nad zaustavnim putem i očuvanje kontrole nad vozilom.



U tim uvjetima, moguće je izbjegavanje prepreke uz istovremeno kočenje. Osim toga, ovaj sustav skraćuje zaustavni put, posebice na tlu sa slabim prijanjanjem (vlažno tlo...).



ABS ni u kojem slučaju ne poboljšava "fizičke" performanse vozila u vezi s površinom tla i prijanjanjem guma na tlo. Osnovna pravila opreza se dakle **obavezno** moraju poštivati (udaljenost između vozila...).



Stoga se, u hitnim slučajevima, preporuča **snažno i neprekinuto pritisakanje** papučice. Nije potrebno više puta uzastopno pritiscati papučicu (pumpanje). ABS će promijeniti silu primijenjenu u kočionom sustavu.

Smetnje u radu :

-  i  uključeno na instrumentnoj ploči popraćeno porukama "ABS provjerite" i "ESC Provjerite": to ukazuje da su funkcije ABS, ESC i pomoć pri naglom kočenju isključene. **Kočenje je uvijek omogućeno;**

-  ,  ,  i **STOP** svjetle na instrumentnoj ploči popraćeni porukom "Kočioni sistem greška": **ovo ukazuje na neispravnost sustava kočenja.**

U oba se slučaja obratite ovlaštenom zastupniku.



Vaše kočenje je djelomično osigurano. Ipak, **opasno je naglo kočiti** i obavezno je trenutno zaustavljanje u skladu s uvjetima u prometu. Nazovite ovlaštenog zastupnika.

Dinamička kontrola vožnje (ESC) s kontrolom zanošenja u zavoju i sustavom protiv proklizavanja

Dinamička kontrola vožnje ESC

Ovaj sustav pomaže očuvanje kontrole nad vozilom u "kritičnim" situacijama (izbjegavanje prepreke, gubitak prijanjanja u zavoju...).

Princip rada

Senzor na upravljaču omogućava prepoznavanje putanju koju želi vozač.

Drugi senzori, koji se nalaze na vozilu, mjere stvarnu putanju.

Ovaj sustav uspoređuje volju vozača sa stvarnom putanjom vozila, te potonju ispravlja, ako je potrebno, upravljajući kočenjem određenih kotača i/ili snagom motora. Kada se sustav uklju-

MEHANIZMI ZA ISPRAVLJANJE I POMOĆ PRI VOŽNJI

či, na instrumentnoj ploči treperi kontrolno svjetlo .

Kontrola zanošenja u zavojima

Ovaj sustav poboljšava rad ESC u jakim zavojima (gubitak prijanjanja prednjeg ovjesa).

Pomoć pri bočnom vjetru

Ovaj sustav optimizira radnju ESC i pomaže pri upravljanju vozilom u slučaju promjene bočnog vjetra. Pomaže održati putanju vozila pomoću kočnica.

Ako je sustav aktiviran, na instrumentnoj se ploči upali kontrolno svjetlo



Te funkcije su dodatne pomoći u slučaju kritične vožnje koje omogućavaju prilagođavanje ponašanja vozila želji vozača.

Funkcije ne zamjenjuju vozača.

One ne pomiču granice mogućnosti vozila i ne smiju poticati bržu vožnju. One dakle ne mogu, u niti jednom trenutku, zamijeniti oprez i odgovornost vozača pri upravljanju (vozač uvijek mora predvidjeti iznenadne situacije koje se mogu dogoditi tijekom vožnje).

SUSTAV PROTIV PROKLIZAVANJA

Ovaj sustav pomaže pri smanjenju proklizavanja pogonskih kotača i kontroli vozila pri pokretanju, ubrzavanju ili usporavanju.

Princip rada



Pomoću senzora na kotačima, ovaj sustav mjeri i uspoređuje, u svakom trenutku, brzinu pogonskih kotača i ukazuje na povećanje njihovog broja okretaja. Ako jedan kotač počne proklizavati, sustav nameće njegovo kočenje sve dok pokretljivost ne postane

kompatibilna s razinom prijanjanja ispod kotača.

Sustav isto tako djeluje kako bi prilagodio broj okretaja motora raspoloživom prijanjanju ispod kotača, neovisno o pritisku na papučicu gasa.

smetnje u radu

Kada sustav otkrije smetnju u radu, poruka "ESC Provjerite" te kontrolna

svjetla  i  prikazuju se na instrumentnoj ploči. U tom se slučaju isključuju ESC i sustav protiv proklizavanja.

Obratite se ovlaštenom predstavniku marke.

Pomoć u vožnji s prikolicom

Ovaj sustav pomaže kod očuvanja kontrole nad vozilom u slučaju upotrebe prikolice. Otkriva oscilacije koje izaziva vuča prikolice u posebnim uvjetima vožnje.

Uvjeti rada

- Kuku za vuču mora odobriti predstavnik marke.
- ožičenje mora odobriti Predstavnik marke;
- kuka mora biti spojena na vozilo.

MEHANIZMI ZA ISPRAVLJANJE I POMOĆ PRI VOŽNJI

Princip rada

Funkcija stabilizira vozilo pomoću:

- asimetričnog kočenja prednjih kotača kako bi se smanjile oscilacije koje izaziva prikolica;
- kočenja sva četiri kotača i ograničenja momenta motora za smanjenje brzine vozila sve do prekida oscilacija.

Kontrolno svjetlo  trepće na instrumentnoj ploči kako bi vas o tome obavijestilo.

Pomoć pri naglom kočenju

To je dodatni sustav ABS koji pomaže pri smanjenju zaustavnog puta vašeg vozila.

Princip rada

Sustav otkriva situacije kada je potrebno naglo kočenje. U tom slučaju pomoć pri kočenju razvija trenutno svoju najveću snagu i može uključiti podešavanje ABS.

Kočioni sustav ABS je aktivan sve dok se ne otpusti papučica kočnice.

Paljenje svjetala upozorenja

Ovisno o vozilu, svjetla mogu zabljescnuti pri jakom usporavanju.

smetnje u radu

Kada sustav otkrije smetnju u radu, poruka "ABS provjerite" pojavljuje se na instrumentnoj ploči zajedno s kontrolnim svjetlom .

Obratite se ovlaštenom predstavniku marke.

Sustav protiv proklizavanja – "dodatno prijanjanje"

Ako je vozilo opremljeno sustavom protiv proklizavanja, on olakšava nadzor nad vozilom na cestama sa smanjenom razinom prijanjanja (rastresito tlo itd.).



Te funkcije su dodatne pomoći u slučaju kritične vožnje koje omogućavaju prilagođavanje ponašanja vozila želji vozača.

Funkcije ne zamjenjuju vozača.

One ne pomiču granice mogućnosti vozila i ne smiju poticati bržu vožnju. One dakle ne mogu, u niti jednom trenutku, zamijeniti oprez i odgovornost vozača pri upravljanju (vozač uvijek mora predvidjeti iznenadne situacije koje se mogu dogoditi tijekom vožnje).



MEHANIZMI ZA ISPRAVLJANJE I POMOĆ PRI VOŽNJI

"Automatski" način rada

Zadani "automatski" način rada omogućuje optimalnu upotrebu u normalnim uvjetima na cesti (suha, mokra, lagana snijeg itd.).

Automatski način rada upotrebljava funkcije značajke protiv proklizavanja.



Nakon zaustavljanja motora, vozilo će se uvijek ponovno pokretati u "automatskom" načinu rada.

Način rada "Meko tlo"

Pritisnite i držite prekidač **4**: kontrolno

svjetlo  i, ovisno o vozilu, kontrol-

no svjetlo  pojavljuje se na instrumentnoj ploči uz poruku "Non grip road način aktivan". Ovaj položaj omogućuje optimalnu upotrebu u uvjetima mekog tla (blato, pijesak, opalo lišće...). U tom je položaju broj okretaja motora pod kontrolom vozača.

Ako se prekidač **4** ponovno pritisne,

kontrolno svjetlo  i, ovisno o vo-

zilu, kontrolno svjetlo  gase se i na instrumentnoj ploči pojavljuje se po-

ruka "Automatski način aktivan" koja vas upozorava.

Sustav za pomoć pri kretanju na uzbrdici

Ovisno o kutu nagiba, ovaj sustav pomaže vozaču prilikom kretanja na uzbrdici. Sprječava proklizavanje vozila unazad, ovisno o nagibu, djelujući na automatsko zatezanje kočnica dok vozač ne otpusti papučicu kočnice i pritisne papučicu gasa.

Rad sustava

Radi samo dok je ručica mjenjača u nekom drugom položaju osim praznog hoda i dok je vozilo potpuno zaustavljeno (pritisnuta papučica kočnice).

Sustav zadržava vozilo otprilike **dvije sekunde**. Zatim se kočnice postupno otpuštaju (vozilo kreće ovisno o nagibu).



Sustav za pomoć pri kretanju na uzbrdici ne može u potpunosti spriječiti proklizavanje vozila unazad u svim slučajevima (jako strma uzbrdica itd.).

Vozač u svakom trenutku može pritisnuti papučicu kočnice i tako spriječiti proklizavanje vozila unazad.

Sustav za pomoć pri kretanju na uzbrdici ne smije se upotrebljavati za duže zaustavljanje: upotrijebite papučicu kočnice.

Ova funkcija nije namijenjena za imobilizaciju vozila na duži period. Ako je potrebno, upotrijebite papučicu kočnice za zaustavljanje vozila.

Vozač i dalje mora biti posebno pažljiv na skliskim površinama ili onim sa slabim prijanjanjem.

Postoji opasnost od teških ozljeda.

DODATNE FUNKCIJE POMOĆI U VOŽNJI

Moja sigurnost

Funkcija "Moja sigurnost" omogućuje istodobno isključivanje ili uključivanje niza funkcija za pomoć u vožnji.

Ovisno o vozilu, funkciju "Moja sigurnost" možete konfigurirati putem multi-medijskog zaslona ili instrumentne ploče odabirom funkcija pomoći pri vožnji koje će se isključiti kao grupa.

Način rada



Način rada "Uključi sve"

Ovisno o vozilu, taj način rada objedinjuje sljedeće funkcije pomoći pri vožnji:

- zvučno upozorenje na prekomjernu brzinu → 254;
- upozorenje na izlazak iz vozne trake → 217;
- sprečavanje izlaska iz prometne trake → 224;
- upozorenje na oprez vozača → 252.

Kada je aktiviran način rada "Uključi sve": uključuje se kontrolno svjetlo na gumbu **1** i na instrumentnoj ploči pojavljuje se poruka "My Safety All ON odabran" kako bi se potvrdila aktivacija. Uključena je pomoć pri vožnji koja je dostupna u načinu rada.

Način "Prilagođeno"

U ovom načinu rada **možete isključiti** ili **ponovno uključiti** određene oblike pomoći pri vožnji dostupne u načinu rada "Uključi sve" prethodno konfiguriranim putem postavke "Moja prilagođena sigurnost".

Nakon što se uključi kontakt, **pritisnite** gumb **1** dvaput uzastopno kako biste aktivirali način rada "Prilagođeno". Kada ga prvi put pritisnete, na instrumentnoj ploči pojavljuje se poruka "Ponovno pritisnite za My Safety Perso". Nakon drugog pritiska isključuje se kontrolno svjetlo tipke **1**. Uključen je način rada "Prilagođeno". Na instrumentnoj ploči prikazuje se poruka "My Safety Perso odabran".

Da biste se vratili u način rada "Sve uključeno", jednom **pritisnite** gumb **1**. Uključuje se kontrolno svjetlo gumba **1**.



Ovisno o vozilu i razdoblju nakon posljednjeg zaustavljanja motora, ponovno se uključuje način rada "Uključi sve":

- kada se vozilo otključa;
- ili
- kada se otvore vrata;
- ili
- kada se ponovno pokrene motor.

Konfiguriranje funkcije "Moja prilagođena sigurnost"



Iz sigurnosnih razloga ova podešavanja obavljajte dok je vozilo zaustavljeno.

DODATNE FUNKCIJE POMOĆI U VOŽNJI



Postavke "Moja prilagođena sigurnost" spremljene za način rada "Prilagođeno" pohranjuju se kada se motor zadnji put zaustavi ili kada se vrata zaključaju.

Konfiguriranje putem multimedij- skog zaslona 2





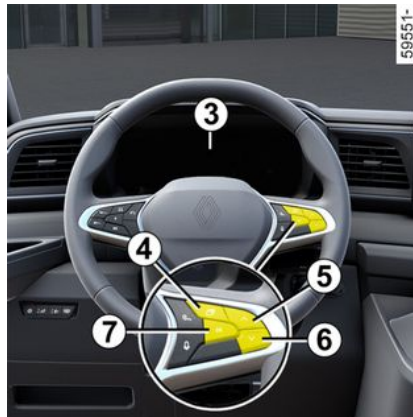

Informacije o pristupu postavkama potražite u uputama za multimedijski sustav.

Konfiguriranje putem putnog računala 3

(ovisno o vozilu)



- **Dok vozilo miruje**, pritisnite prekidač 4 onoliko puta koliko je potrebno da dođete do kartice  ili, ovisno o vozilu, kartice  ;
ili
- pritisnite prekidač 4 i uzastopno pritisnite komandu 5 ili 6 da biste došli do kartice  ;
- ovisno o vozilu, pritisnite prekidač 7 OK;

- uzastopno pritisnite komandu 5 ili 6 da biste došli do izbornika  , a zatim pritisnite prekidač 7 OK;
- uzastopno pritisnite komandu 5 ili 6 da biste došli do izbornika "My Safety Perso", a zatim pritisnite prekidač 7 OK;
- pomoć pri vožnji koju želite isključiti ili uključiti u načinu rada "Perso" odaberite uzastopnim pritiskanjem komande 5 ili 6. Pritisnite prekidač 7 OK da biste isključili ili uključili pomoć pri vožnji.

Upozorenje na izlazak iz vozne trake



DODATNE FUNKCIJE POMOĆI U VOŽNJI

Na temelju podataka iz kamere **1**, ta funkcija upozorava vozača kada prijeđe punu ili isprekidanu crtu bez uključivanja pokazivača smjera.



Ova funkcija predstavlja dodatnu pomoć u vožnji.

Ta funkcija ni u kojem slučaju ne zamjenjuje oprez i odgovornost vozača koji stalno mora imati kontrolu nad svojim vozilom.

Funkcija upozorenja na izlazak iz prometne trake ne ispravlja putanja vozila.

Položaj kamere **1**

Pobrinite se da vjetrobransko staklo nije prekriveno (prljavštinom, blatom, snijegom, kapljicama vode itd.).

Uključivanje/isključivanje



Ovisno o vozilu, u skladu s razdobljem nakon posljednjeg zaustavljanja motora, funkcija se ponovno uključuje:

- kada se vozilo otključa;
- ili
- kada se otvore vrata;
- ili
- kada se ponovno pokrene motor.

Uključivanje i isključivanje upozorenja s pomoću gumba "Moja sigurnost" **2**



Funkcija se može isključiti ili uključiti korištenjem načina rada "Prilagođeno" unutar funkcije "Moja sigurnost" → **216**.

Ako je funkcija prethodno isključena u načinu rada "Prilagođeno":



– **da biste isključili funkciju**, dvaput pritisnite gumb **2**. Kontrolno svjetlo na gumbu **2** isključuje se, a kontrolno

svjetlo  ili, ovisno o vozilu, kon-

trolno svjetlo  počinje svijetliti žutom bojom na instrumentnoj ploči;

– **da biste ponovno uključili tu funkciju**, jednom pritisnite gumb **2**. Kon-

DODATNE FUNKCIJE POMOĆI U VOŽNJI

trojno svjetlo na gumbu **2** uključuje se, a kontrolno svjetlo  ili, ovisno o vozilu, kontrolno svjetlo  počinje svijetliti na instrumentnoj ploči;

Vozila opremljena multimedijskim zaslonom **3**



Za uključivanje ili isključivanje funkcije pogledajte upute za multimedijalni sustav.



Odaberite ON ili OFF.

Uključivanje/isključivanje sustava putem putnog računala **4**

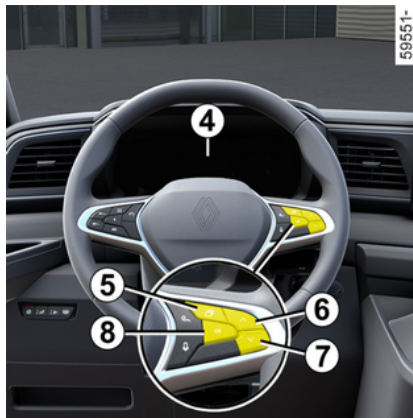
(ovisno o vozilu)



– **Dok vozilo miruje**, pritisnite prekidač **5** onoliko puta koliko je potrebno

da dođete do kartice  ili, ovisno o vozilu, kartice  ;
ili

– pritisnite prekidač **5** i uzastopno pritisnite komandu **6** ili **7** da biste došli

do kartice  ;

– ovisno o vozilu, pritisnite prekidač

8 OK;

– uzastopno pritisnite komandu **6** ili **7**



da biste došli do izbornika , a zatim pritisnite prekidač **8** OK;

– uzastopno pritisnite komandu **6** ili **7** da biste došli do izbornika "POMOĆ U



VOŽNJI", a zatim pritisnite prekidač **8** OK;

– uzastopno pritisnite komandu **6** ili **7** da biste došli do izbornika "Upozorenje za voznu traku", a zatim pritisnite prekidač **8** OK;

– ponovno pritisnite prekidač **8** OK da biste uključili ili isključili funkciju:

-  funkcija je uključena
-  funkcija je isključena

Kad se funkcija isključi, ovisno o vozilu

kontrolno svjetlo  ili  počinje svijetliti žutom bojom na instrumentnoj ploči.

Automatsko isključivanje funkcije



Funkcija se automatski isključuje sljedećim slučajevima:

- sustav za kontrolu dinamike vozila je isključen;
- sustav dinamičke kontrole vožnje ne radi ispravno;
- sustav protiv blokiranja kotača ne radi ispravno;
- kuka za vuču električno je spojena na utičnicu prstena prikolice;

– pojavi se kontrolno svjetlo .



3

DODATNE FUNKCIJE POMOĆI U VOŽNJI

Kontrolno svjetlo  ili, ovisno o vozilu, kontrolno svjetlo  pojavljuje se na instrumentnoj ploči.

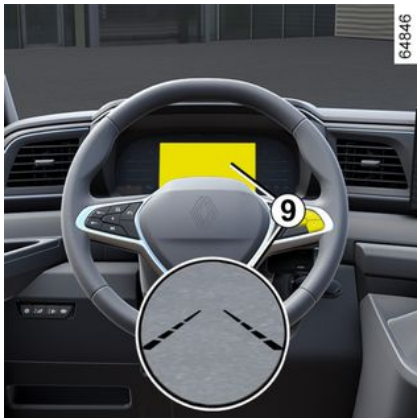
3 Način rada



Kad je ta funkcija uključena, na instrumentnoj je ploči, ovisno o vozilu, zasvijeno kontrolno svjetlo  ili  te pokazivači za lijevu i desnu prometnu traku **9**.

Funkcija je spremna upozoriti ako:

– ako je brzina vozila između otprilike 65 km/h i 170 km/h;

i

– kontrolno svjetlo  ili, ovisno o vozilu, pokazivači lijeve i desne crte **9** i

kontrolno svjetlo  prikazuju se u bijeloj boji na instrumentnoj ploči.

Funkcija **upozorava** ako vozilo prijeđe crtu (punu ili isprekidanu) vozne trake bez uključivanja pokazivača smjera.

Funkcija upozorava vozača:

– vibriranjem upravljača

i

– kontrolno svjetlo  treperi bijelo ili, ovisno o vozilu, kontrolno svjetlo

 i pokazivač **9** na strani prijedne crte mijenjaju boju u crvenu na instrumentnoj ploči.

Postavke



Iz sigurnosnih razloga ova podešavanja obavljajte dok je vozilo zaustavljeno.

Podešavanje postavki s multimedijnog zaslona **3**

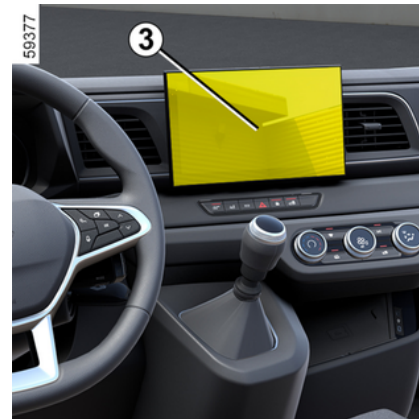

Za pristup postavkama funkcija s multimedijalnog zaslona **3** pogledajte uputstva za multimediju:

– "Vibracija upozorenja": podesite razinu vibriranja upravljača:

- "Niska";
- "Srednji tonovi";
- "Visoka";

– "Predviđanje izlaska iz prometne trake": podesite razinu osjetljivosti otkrivanja crte. Da biste to učinili, odaberite:

- "Kasno": linija se otkriva kada je vozilo prijeđe;

DODATNE FUNKCIJE POMOĆI U VOŽNJI

- "Standardno": linija se otkriva kada joj se približi.
- "Rano": linija se otkriva kada je u blizini.

Podešavanje postavki putem putnog računala 4

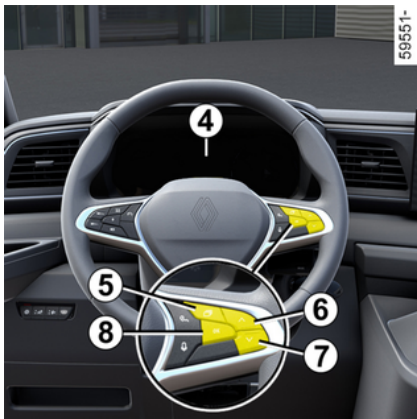

– **Dok vozilo miruje**, pritisnite prekidač **5** onoliko puta koliko je potrebno

da dođete do kartice  ili, ovisno o

vozilu, kartice ;

ili

– ovisno o vozilu, pritisnite prekidač **5** i uzastopce pritisnite komandu **6** ili **7**

da biste došli do izbornika . Pritisnite prekidač **8** OK;

– uzastopce pritisnite komandu **6** ili **7**

da biste došli do izbornika "" ili,

ovisno o vozilu, izbornika "". Pritisnite prekidač **8** OK;

– uzastopno pritisnite komandu **6** ili **7** da biste došli do izbornika "POMOĆ U VOŽNJI". Pritisnite prekidač **8** OK.

Za podešavanje osjetljivosti:

– uzastopno pritisnite komandu **6** ili **7** kako biste došli do izbornika "Osjetljivost upozorenja na izlazak iz vozne trake". Pritisnite prekidač **8** OK;

– uzastopno pritisnite komandu **6** ili **7** da biste prilagodili postavku. Pritisnite prekidač **8** OK.

Za podešavanje intenziteta vibracija:

– uzastopno pritisnite komandu **6** ili **7** kako biste došli do izbornika "Vibracija upozorenja na izlazak iz vozne trake". Pritisnite prekidač **8** OK;

– uzastopno pritisnite komandu **6** ili **7** da biste prilagodili postavku. Pritisnite prekidač **8** OK.

Funkcija privremeno nedostupna/onemogućena

Funkcija privremeno nije dostupna ili onemogućena u sljedećim slučajevima:

- vrlo brzi prelazak crte;
- stalna vožnja po crti
- približno četiri sekunde nakon promjene vozne trake;
- oštri zavoji;
- smanjena vidljivost
- aktivira se jedan od pokazatelja smjera;
- uključite svjetla upozorenja na opasnost;
- uključite stupanj prijenosa za vožnju unazad;
- jako ubrzanje
- promjena širine trake;
- radi sustav dinamičke kontrole vožnje;
- radi sustav protiv blokiranja kotača;
- uključi se aktivni sustav kočenja u slučaju nužde;

Kada funkcija nije dostupna, kontrolno

svjetlo  ili, ovisno o vozilu, pokazivači lijeve i desne crte **9** i kontrolno

svjetlo  prikazuju se u sivoj boji na instrumentnoj ploči.



Kada je prednja kamera prekrivena, na instrumentnoj ploči prikazuje se poruka "Prednja kamera bez vidljivosti". Očisti-

DODATNE FUNKCIJE POMOĆI U VOŽNJI

te područje na kojem se nalaze senzori.

smetnje u radu

Kada sustav otkrije smetnju u radu, ovisno o vozilu:

- kontrolno svjetlo  ili  prikazuje se u žutoj boji na instrumentnoj ploči;
- u nekim slučajevima prati ga poruka:

- « Pomoć pri vožnji nedostupna »

ili

- « Provjeri pomoć pri vožnji »

ili

- « Provjeriti prednju kameru »

U tim se slučajevima obratite ovlaštenom zastupniku.

DODATNE FUNKCIJE POMOĆI U VOŽNJI

Upozorenje



Ova funkcija predstavlja dodatnu pomoć u vožnji. Ta funkcija ni u kojem slučaju ne zamjenjuje oprez i odgovornost vozača koji stalno mora imati kontrolu nad svojim vozilom.

Zahvati/popravci sustava

- U slučaju udara može se promijeniti poravnanje kamere i to može utjecati na njezin rad. Isključite funkciju, a zatim se obratite ovlaštenom predstavniku marke.
- Svaki zahvat na području na kojem se nalazi kamera (otklanjanje kvarova, zamjene, preinake vjetrobranskog stakla itd.) mora izvršiti ovlašteno osoblje.

Samo je ovlašten servis kvalificiran za obavljanje zahvata na sustavu.

U slučaju smetnji na sustavu

Rad sustava mogu ometati ili oštetiti određeni uvjeti kao što su na primjer:

- prekriveno vjetrobransko staklo (prljavštinom, ledom, snijegom, kapljicama vode itd.);
- loši vremenski uvjeti (snijeg, kiša, tuča, poledica itd.);
- loša vidljivost (noć, magla, itd.);
- oznake na cestama nepravilne su ili ih je teško razlikovati (npr. crta je djelomično izbledjela, crte su previše izbledjele, crte su previše udaljene, neravna površina ceste itd.);
- zaslijepljenost (jako sunce, svjetla vozila iz suprotnog smjera, itd.);
- cesta je uska, zavojita ili valovita (oštri zavoji, itd.);
- vozilo na maloj udaljenosti iza vas u istoj prometnoj traci.

Opasnost od lažnih upozorenja ili neprikazivanja upozorenja

DODATNE FUNKCIJE POMOĆI U VOŽNJI

Sprečavanje izlaska iz prometne trake



Na temelju informacija koje prenosi kamera **1**, funkcija pokreće korektivnu radnju na sustavu upravljanja vozila u slučaju prelaska pune ili isprekidane crte ili tijekom približavanja rubu ceste (pregradi, prepenci, pločniku, nasipu itd.) bez uključenih pokazivača smjera.

Ovisno o postavci, u slučaju prelaska isprekidane crte bez uključivanja pokazivača smjera, funkcija:

– upozorava vozača bez korektivne radnje u upravljačkom sustavu;

ili

– izvodi korektivnu radnju u upravljačkom sustavu.



U bilo kojem trenutku možete pomoću upravljača preuzeti kontrolu nad vozilom.



Ova funkcija predstavlja dodatnu pomoć u vožnji. Ta funkcija ni u kojem slučaju ne zamjenjuje oprez i odgovornost vozača koji stalno mora imati kontrolu nad svojim vozilom.

Položaj kamere **1**

Pobrinite se da vjetrobransko staklo nije prekriveno (prljavštinom, blatom, snijegom, kapljicama vode itd.).

Uključivanje/isključivanje



Ovisno o vozilu, u skladu s razdobljem nakon posljednjeg zaustavljanja motora, funkcija se ponovno uključuje:

– kada se vozilo otključa;

ili

– kada se otvore vrata;

ili

– kada se ponovno pokrene motor.

DODATNE FUNKCIJE POMOĆI U VOŽNJI

Uključivanje i isključivanje funkcije s pomoću gumba "Moja sigurnost" **2**



Funkcija se može isključiti ili uključiti korištenjem načina rada "Prilagođeno" unutar funkcije "Moja sigurnost" → 216. Ako je funkcija prethodno isključena u načinu rada "Prilagođeno":

– **da biste isključili funkciju**, dvaput pritisnite gumb **2**. Kontrolno svjetlo na gumbu **2** isključuje se, a kontrolno

svjetlo  ili, ovisno o vozilu, kon-

troлно svjetlo  počinje svijetliti žutom bojom na instrumentnoj ploči;

– **da biste ponovno uključili tu funkciju**, jednom pritisnite gumb **2**. Kon-

troлно svjetlo na gumbu **2** uključuje se, a kontrolno svjetlo  ili, ovisno o

vozilu, kontrolno svjetlo  počinje svijetliti na instrumentnoj ploči;

Uključivanje i isključivanje sustava putem multimedijskog zaslona **3**





Za uključivanje ili isključivanje funkcije pogledajte upute za multimedijalni sustav.

Odaberite ON ili OFF.

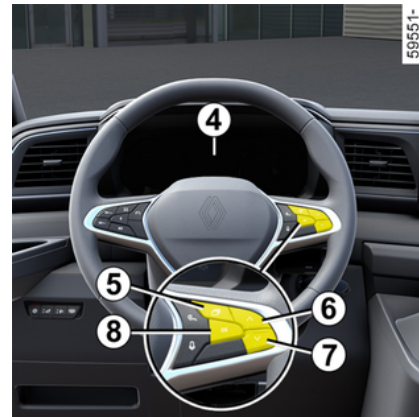
Uključivanje/isključivanje sustava putem putnog računala **4**



– **Dok vozilo miruje**, pritisnite prekidač **5** onoliko puta koliko je potrebno

da dođete do kartice  ili, ovisno o vozilu, kartice  ;
ili

– pritisnite prekidač **5** i uzastopno pritisnite komandu **6** ili **7** da biste došli

do kartice  ;

– ovisno o vozilu, pritisnite prekidač **8** OK;

DODATNE FUNKCIJE POMOĆI U VOŽNJI

– uzastopno pritisćite komandu **6** ili **7**

da biste došli do izbornika , a zatim pritisnite prekidač **8** OK;

– uzastopno pritisćite komandu **6** ili **7** da biste došli do izbornika "POMOĆ U VOŽNJI", a zatim pritisnite prekidač **8** OK;



– uzastopno pritisćite komandu **6** ili **7** da biste došli do izbornika "Držanje vozne trake", a zatim pritisnite prekidač **8** OK;

– ponovno pritisnite prekidač **8** OK da biste uključili ili isključili funkciju:

–  funkcija je uključena

–  funkcija je isključena

Kad se funkcija isključi, ovisno o vozilu

kontrolno svjetlo  ili  počine svijetliti žutom bojom na instrumentnoj ploči.

Automatsko isključivanje sustava

Sustav se automatski isključuje kada:

– sustav za kontrolu dinamike vozila je isključen;

– sustav dinamičke kontrole vožnje ne radi ispravno;

– sustav protiv blokiranja kotača ne radi ispravno;

– kuka za vuču električno je spojena na utičnicu prstena prikolice;

– pojavi se kontrolno svjetlo .

Ovisno o vozilu, kontrolno svjetlo



prikazuje se na instrumentnoj ploči.

Način rada

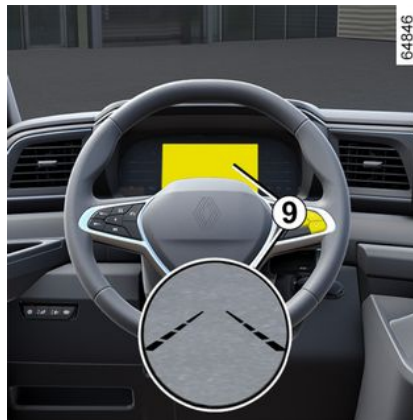

Kad je ta funkcija uključena, na instrumentnoj je ploči zasvijetlo kontrolno

svjetlo  ili, ovisno o vozilu, kon-

trolno svjetlo  te pokazivači za lijevu i desnu prometnu traku **9**.

Funkcija je postavljena tako da upozori ili reagira:

– kada je brzina vozila između otprilike 65 km/h i 170 km/h;

i

– kontrolno svjetlo  ili, ovisno o vozilu, pokazivači lijeve i desne crte **9** i

kontrolno svjetlo  prikazuju se u bijeloj boji na instrumentnoj ploči.

Funkcija se uključuje ako su pokazivači smjera isključeni, a vozilo:

– prilazi rubu ceste;

– prijeđe punu crtu;

– prijeđe isprekidanu crtu ako je odabrana postavka "Radnja na isprekidanim crtama".

U tim slučajevima:

– funkcija pokreće radnju na sustavu upravljanja vozila s ciljem ispravka putanje vozila

i

– kontrolno svjetlo  treperi ili se, ovisno o vozilu, pokazivač **9** na strani na prijedene crte i kontrolno svjetlo

 prikazuju žutom bojom na instrumentnoj ploči.

Ako korektivna mjera poduzeta na sustavu upravljanja nije dovoljna, na instrumentnoj će ploči kontrolno svjetlo

 nastaviti treperiti ili će, ovisno o

DODATNE FUNKCIJE POMOĆI U VOŽNJI

vozilu, kontrolno svjetlo  i pokazivač **9** na strani prijeđene crte početi svijetliti crveno. To je popraćeno vibracijama kola upravljača.

Ako nije odabrana postavka "Radnja na isprekidanim crtama", **oglašava se alarm funkcije** ako vozilo prijeđe isprekidanu crtu bez uključivanja pokazivača smjera te ako nema ceste dovoljno blizu crte.

U tom slučaju funkcija upozorava vozača:

– vibriranjem upravljača

i

– kontrolno svjetlo  treperi bijelo ili, ovisno o vozilu, kontrolno svjetlo

 i pokazivač **9** na strani prijeđene crte mijenjaju boju u crvenu na instrumentnoj ploči.

Napomena: u zavojima funkcija dopušta lagano "rezanje" zavoja.

Posebni slučajevi

– Ako je sustav u funkciji i ne otkriva nikakvu aktivnost vozača na upravljaču, na instrumentnoj se ploči pojavljuje poruka "Zadržite upravljanje" popraćena zvučnim signalom i, ovisno o vozilu,

žutim kontrolnim svjetlom  sve

dok vozač ne povрати kontrolu nad vozilom.

ili

– Ako je sustav predugo u funkciji, na instrumentnoj se ploči prikazuje poruka "Zadržite upravljanje" popraćena zvučnim signalom i, ovisno o vozilu, kon-

trolno svjetlo  prikazuje se u žutoj boji te pokazivač **4** na strani predmetne crte treperi dok vozač ne povрати kontrolu nad vozilom.



Ispravljanje putanje možete u svakom trenutku prekinuti pomicanjem upravljača.

Postavke



Iz sigurnosnih razloga ova podešavanja obavljajte dok je vozilo zaustavljeno.

Podešavanje postavki s multimedijnog zaslona **3**

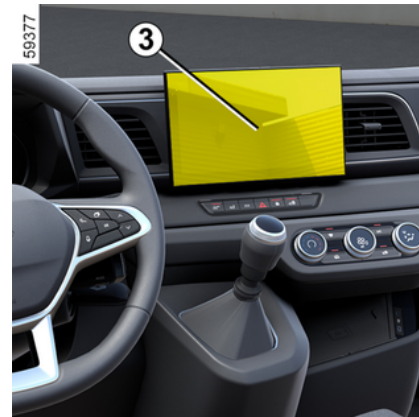

Za pristup postavkama funkcija s multimedijalnog zaslona **3** pogledajte uputstva za multimediju:

– "Radnja na isprekidanim crtama": putem ove postavke odaberite odgovor funkcije ako vozilo prijeđe isprekidanu crtu bez uključivanja jednog od pokazivača smjera:

– postavka je odabrana: funkcija može pokrenuti radnju na sustavu upravljanja vozila u cilju ispravka putanje vozila;

– postavka nije odabrana: funkcija može upozoriti vozača vibracijom kola upravljača bez ispravljanja putanje vozila.

3

DODATNE FUNKCIJE POMOĆI U VOŽNJI

- "Vibracije": podesite vibracije upravljača za funkciju "Sprječavanje izlaska iz prometne trake";
- ovisno o vozilu, "Predviđanje izlaska iz prometne trake" ili "Upozorenje": podesite razinu osjetljivosti otkrivanja crta. Da biste to učinili, odaberite:
 - "Kasno": linija se otkriva kada je vozilo prijeđe;
 - "Standardno": linija se otkriva kada joj se približi.
 - "Rano": linija se otkriva kada je u blizini.

Podešavanje postavki putem putnog računala 4

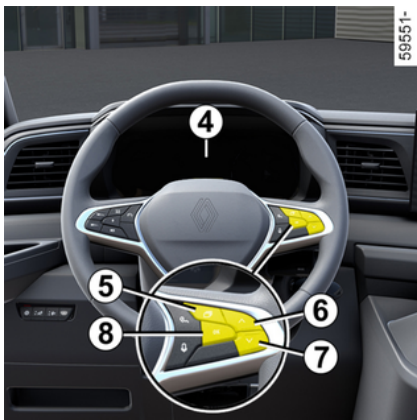

- **Dok vozilo miruje**, pritisnite prekidač **5** onoliko puta koliko je potrebno

da dođete do kartice  ili, ovisno o vozilu, kartice ;

ili

- ovisno o vozilu, pritisnite prekidač **5** i uzastopce pritisnite komandu **6** ili **7**

da biste došli do izbornika . Pritisnite prekidač **8** OK;

- uzastopce pritisnite komandu **6** ili **7**

da biste došli do izbornika "" ili,

ovisno o vozilu, izbornika "". Pritisnite prekidač **8** OK;

- uzastopno pritisnite komandu **6** ili **7** da biste došli do izbornika "POMOĆ U VOŽNJI". Pritisnite prekidač **8** OK.

Za podešavanje osjetljivosti:

- uzastopno pritisnite komandu **6** ili **7** kako biste došli do izbornika "Osjetljivost sustava pomoći za održavanje vozne trake". Pritisnite prekidač **8** OK;
- uzastopno pritisnite komandu **6** ili **7** da biste prilagodili postavku. Pritisnite prekidač **8** OK.

Za podešavanje intenziteta vibracija:

- uzastopno pritisnite komandu **6** ili **7** kako biste došli do izbornika "Vibracije sustava pomoći za održavanje vozne trake". Pritisnite prekidač **8** OK;

- uzastopno pritisnite komandu **6** ili **7** da biste prilagodili postavku. Pritisnite prekidač **8** OK.

Funkcija privremeno nedostupna/onemogućena

Sustav više nije dostupan ili je onemogućen kada:

- vrlo brzi prelazak crte;
- stalna vožnja po crti
- približno četiri sekunde nakon promjene vozne trake;
- oštri zavoji;
- smanjena vidljivost
- aktivira se jedan od pokazatelja smjera;
- uključite svjetla upozorenja na opasnost;
- uključite stupanj prijenosa za vožnju unazad;
- jako ubrzanje
- promjena širine trake;
- radi sustav dinamičke kontrole vožnje;
- radi sustav protiv blokiranja kotača;
- uključuje se aktivni sustav kočenja u slučaju nužde;

Kada funkcija nije dostupna, kontrolno

svjetlo  ili, ovisno o vozilu, pokazivači lijeve i desne crte **7** i kontrolno

svjetlo  počinju se prikazivati u sivoj boji na instrumentnoj ploči.

DODATNE FUNKCIJE POMOĆI U VOŽNJI

Kada je prednja kamera prekrivena, na instrumentnoj ploči prikazuje se poruka "Prednja kamera bez vidljivosti". Očistite područje na kojem se nalaze senzori.

smetnje u radu

Kada sustav otkrije smetnju u radu:

– kontrolno svjetlo  prikazuje se na instrumentnoj ploči;

ili, ovisno o vozilu,

– kontrolno svjetlo  prikazuje se u žutoj boji na instrumentnoj ploči.

U nekim slučajevima popraćeni su sljedećom porukom:

– « Pomoć pri vožnji nedostupna » ;

ili

– « Provjeri pomoć pri vožnji » ;

ili

– « Provjeriti prednju kameru ».

U tim se slučajevima obratite ovlaštenom zastupniku.

DODATNE FUNKCIJE POMOĆI U VOŽNJI

Upozorenje



Ova funkcija predstavlja dodatnu pomoć u vožnji. Ta funkcija ni u kojem slučaju ne zamjenjuje oprez i odgovornost vozača koji stalno mora imati kontrolu nad svojim vozilom.

Zahvati/popravci sustava

- U slučaju udara može se promijeniti poravnanje kamere i to može utjecati na njezin rad. Isključite funkciju i obratite se ovlaštenom zastupniku.
- Svaki zahvat na području na kojem se nalazi kamera (otklanjanje kvarova, zamjene, preinake vjetrobranskog stakla itd.) mora izvršiti ovlašteno osoblje.

Samo je ovlaštenu servis kvalificiran za obavljanje zahvata na sustavu.

U slučaju smetnji na sustavu

Rad sustava mogu ometati ili oslabiti određeni uvjeti kao što su:

- vjetrobransko staklo prekriveno prljavštinom, ledom, snijegom, kapljicama vode itd.;
- loši vremenski uvjeti (snijeg, kiša, tuča, poledica itd.);
- loša vidljivost (po noći, magla itd.);
- oznake na cesti su nepravilne ili se teško razaznaju (npr. djelomično su izbrisane, prekomjerno su razmaknute, cestovna površina je izobličena)
- zaslijepljenost (jako sunce, svjetla vozila iz suprotnog smjera itd.);
- uska, zavojita ili valovita cesta (oštri zavoji itd.);
- vozilo na maloj udaljenosti iza vas u istoj prometnoj traci.

U tom slučaju funkcija "Sprečavanje izlaska iz prometne trake" može se pogrešno aktivirati ili se uopće ne aktivira.

Postoji opasnost od neželjene i neispravne korekcije putanje ili se putanja uopće neće korigirati.

Isključenje funkcije

Funkciju morate onemogućiti u sljedećim slučajevima:

- područje kamere oštećeno je (na vjetrobranskom staklu ili na unutrašnjem retrovizoru);
- cesta je skliska (snijeg, poledica, voda na cesti, šljunak itd.);
- loša vidljivost (po noći, magla itd.);

DODATNE FUNKCIJE POMOĆI U VOŽNJI

- vjetrobransko je staklo napuklo ili iskrivljeno (nemojte popravljati taj dio vjetrobranskog stakla, zatražite od ovlaštenog zastupnika da ga zamijeni);
- vozilo vuče prikolicu ili kamp-kućicu;
- vozilo ulazi u područje s različitom horizontalnom signalizacijom (područje na kojem se izvode radovi na cesti itd.).

DODATNE FUNKCIJE POMOĆI U VOŽNJI

Upozorenje za mrtvi kut

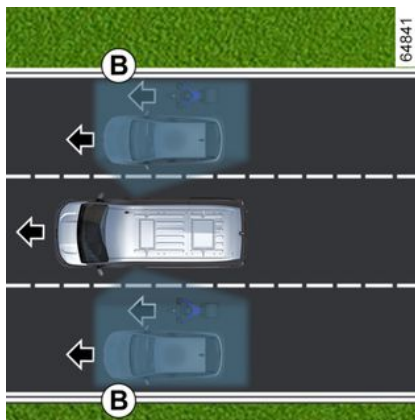
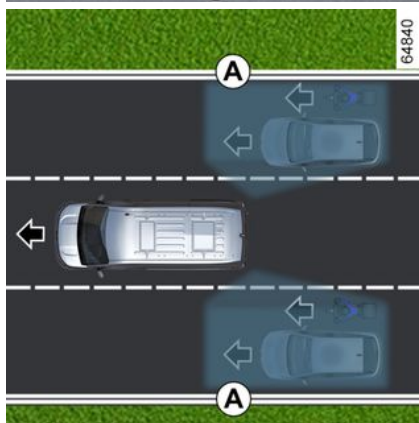
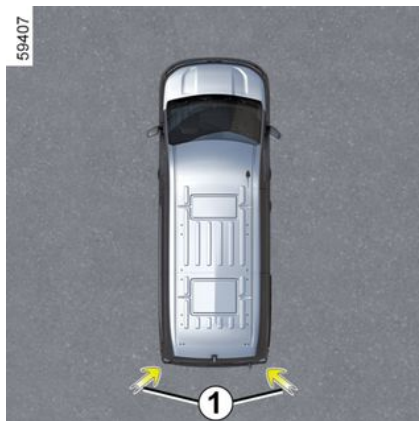

Ovisno o opremi, vozilo može imati jednu ili obje sljedeće funkcije:

Upozorenje za mrtvi kut

Na temelju informacija koje prenose oba radara ugrađena u svaku stranu stražnjeg branika **1** funkcija upozorava vozača na sljedeće:

- kada je brzina vozila veća od otprilike 15 km/h;
- kada je vozilo ili biciklist u području **A**.

Upozorenje na mrtvi kut "pri maloj brzini"

Na temelju informacija koje prenosi radar ugrađen na strani stražnjeg branika **1** suprotnoj od strane vozača ili,

ovisno o opremi, koje prenose dva radara ugrađena u svaku stranu, funkcija upozorava vozača na sljedeće:

- kada je brzina vozila veća od približno 30 km/h;
 - kada je vozilo ili biciklist u području **A** i putuje brzinom manjom od vašeg vozila u istom smjeru;
- ili
- kada je vozilo ili biciklist u području **B** i putuje brzinom većom od vašeg vozila u istom smjeru.

Ako vaše vozilo pretječe drugo vozilo ili biciklista, značajka će upozoriti vozača samo ako je vozilo ili biciklist koji se pretječe dovoljno dugo u tom području.

i Funkcija ne šalje upozorenje ako se vozila ili biciklisti ne kreću ili, u slučaju upozorenja na mrtvi kut "pri maloj brzini", ako putuju brzinom većom od otprilike 20 km/h.

Osobitost

Pobrinite se da nema smetnji u radarском području **1** (naljepnice, blato, snijeg itd.), da nema znakova udaraca ni izmjena (uključujući lakiranje itd.).

DODATNE FUNKCIJE POMOĆI U VOŽNJI

Način rada

Kontrolno svjetlo 2



Napomena: redovito čistite vanjske retrovizore **3** kako bi kontrolna svjetla **2** ostala vidljiva.

Zaslon kontrolnog svjetla 2

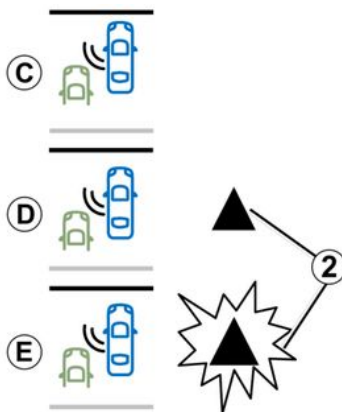

Zaslon C

Funkcija ne otkriva vozilo ili biciklista u području **A** ili **B**.

Zaslon D

Prvo upozorenje: **pokazivač smjera nije uključen**, pokazatelj **2** označava da je vozilo ili biciklist otkriven u području **A** ili **B**, na istoj strani vozila kao i pokazatelj.

Zaslon E

Ako je pokazivač smjera uključen, kontrolno svjetlo **2** treperi kada funkcija otkrije vozilo ili biciklista u području **A** ili **B**.

Ako isključite pokazivač smjera, pokazivač upozorenja prelazi na prvo upozorenje (zaslon **D**).

Napomena: funkcija upozorenja temelji se na informacijama od radara. U određenim situacijama (prometne gužve itd.) može upozoriti na bilo koju vrstu pokretnog objekta koji se nalazi u području **A** ili **B**.

i Ako je vozilo opremljeno samo upozorenjem na mrtvi kut "pri malim brzinama": kontrolno svjetlo **2** prikazuje se samo na retrovizoru na strani udaljenoj od vozača (za signalizaciju vozila ili biciklista na toj strani).

i Ako je vozilo opremljeno upozorenjem na mrtvi kut, kontrolno svjetlo **2** prikazuje se na desnom ili lijevom retrovizoru, ovisno o tome na kojoj je strani vozilo ili biciklist.

Uvjeti kada sustav neće raditi

– Funkcija se automatski isključuje pri vožnji unatrag;

DODATNE FUNKCIJE POMOĆI U VOŽNJI

– funkcija se automatski isključuje, a na instrumentnoj ploči prikazuje se poruka "Prikolica: upozorenje za mrtvi kut isključeno" ako je kuka za vuču električno spojena na utičnicu prstena prikolice.

3

Privremeno nije dostupan u sljedećim situacijama:

Ako je radar zaklonjen, na instrumentnoj ploči prikazuje se poruka "Bočni radar nema vidljivost". Očistite područje na kojem se nalaze senzori. Ako se problem i dalje javlja, potražite savjet Predstavnika marke.

Za vozila opremljena upozorenjem na mrtvi kut "pri maloj brzini" na instrumentnoj ploči pojavljuje se i kontrolno

svjetlo  u slučaju da ta funkcija privremeno nije dostupna.

smetnje u radu

Ako sustav otkrije kvar, na instrumentnoj se ploči prikazuje poruka "Provjeriti bočne radare". Obratite se ovlaštenom predstavniku marke.

Za vozila opremljena upozorenjem na mrtvi kut "pri maloj brzini" na instrumentnoj ploči pojavljuje se i kontrolno

svjetlo  ako ta funkcija ne radi ispravno.



– Kapacitet dosega sustava utemeljen je na širini standardnog prometnog traka. Ako vozite širokim prometnim trakom, sustav možda neće otkriti bicikliste u područjima mrtvog kuta.

– U slučaju vrlo loših vremenskih uvjeta (jaka kiša, snijeg itd.) rad sustava može biti privremeno poremećen. Budite oprezni i pratite uvjete u prometu.

Opasnost od nesreća.

DODATNE FUNKCIJE POMOĆI U VOŽNJI

Upozorenje



Ova funkcija predstavlja dodatnu pomoć u vožnji. Ta funkcija ni u kojem slučaju ne zamjenjuje oprez i odgovornost vozača koji stalno mora imati kontrolu nad svojim vozilom.

Vozač uvijek mora prilagoditi brzinu uvjetima u prometu neovisno o porukama sustava. Sustav se ni u kojem slučaju ne smije smatrati senzorom prepreke ili sustavom protiv sudara.

Ta funkcija ne djeluje umjesto vozača.

Zahvati/popravci sustava

- U slučaju udarca može se promijeniti poravnanje radara, što može utjecati na njegov rad. Potražite savjet vašeg Predstavnik marke.
- Svaki zahvat na području na kojem se nalazi radar (otklanjanje kvarova, zamjene itd.) mora izvršiti ovlašteno osoblje.

Samo je ovlaštenu servis kvalificiran za obavljanje zahvata na sustavu.

U slučaju smetnji na sustavu

Rad sustava mogu ometati ili oslabiti određeni uvjeti kao što su:

- kompleksno okruženje (metalni mostovi, tuneli, ceste s preprekama na rubovima itd.)
- loši vremenski uvjeti (snijeg, tuča, poledica...).

U takvim uvjetima sustav možda nehotice neće reagirati ili upozoriti vozača.

Ograničenja u radu sustava

- Područje radara mora ostati čisto i ne njemu se ne smiju raditi izmjene kako bi se omogućio dobar rad sustava.
- Manje objekte koji se kreću u blizini vozila (pješačke itd.) sustav možda neće prepoznati.
- Upozorenje funkcije kasni kada vam se iza u susjednim trakama (pri vožnji cestom s 3 vozne trake) približavaju dva vozila mnogo većom brzinom od brzine vašeg vozila.
- Vozilo vozi zavojitom cestom.

Ako se sustav ponaša neuobičajeno, obratite se ovlaštenom predstavniku marke.

DODATNE FUNKCIJE POMOĆI U VOŽNJI

Upozorenje za sigurnosni razmak



Na temelju podataka kamere **1**, ova funkcija upozorava vozača o vremenskom razdoblju koje ga dijeli od vozila koje se nalazi ispred njega radi pridržavanja sigurnosnog razmaka između dva vozila.

Funkcija se uključuje kada se vozilo kreće brzinom od 30 do 170 km/h, ovisno o vozilu.



Ova funkcija predstavlja dodatnu pomoć u vožnji. Ta funkcija ni u kojem slučaju ne zamjenjuje oprez i odgovornost vozača koji stalno mora imati kontrolu nad svojim vozilom.

Položaj kamere **1**

Pobrinite se da vjetrobransko staklo nije prekriveno (prljavštinom, blatom, snijegom, kapljicama vode itd.).

Uključivanje/isključivanje



Ovisno o vozilu, u skladu s razdobljem nakon posljednjeg zaustavljanja motora, funkcija se ponovno uključuje:

- kada se vozilo otključa;
- ili
- kada se otvore vrata;
- ili
- kada se ponovno pokrene motor.

Vozila opremljena multimedijским zaslonom **2**

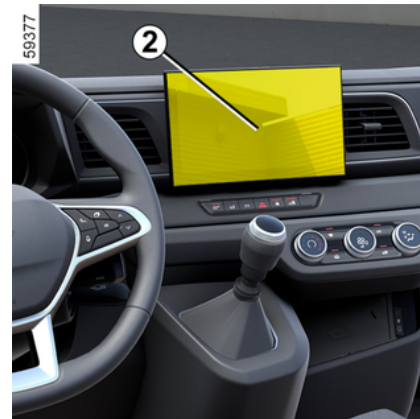

U domeni "Vozilo" na multimedijском zaslonu **2** odaberite izbornik "Pomoć u vožnji".

Uključivanje ili isključivanje funkcije "Sigurna udaljenost".

Uključivanje/isključivanje sustava putem putnog računala **3**

(ovisno o vozilu)

DODATNE FUNKCIJE POMOĆI U VOŽNJI

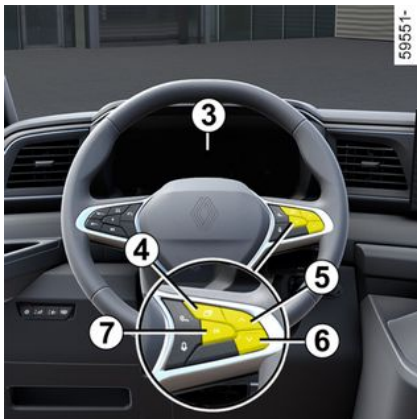

– **Dok vozilo miruje**, pritisnite prekidač **4** onoliko puta koliko je potrebno

da dođete do kartice  ili, ovisno o

vozilu, kartice ;

ili

– pritisnite prekidač **4** i uzastopno pritišćite komandu **5** ili **6** da biste došli

do kartice ;

– ovisno o vozilu, pritisnite prekidač **7** OK;

– uzastopno pritišćite komandu **5** ili **6**

da biste došli do izbornika , a zatim pritisnite prekidač **7** OK;

– uzastopno pritišćite komandu **5** ili **6** da biste došli do izbornika "POMOĆ U

VOŽNJI", a zatim pritisnite prekidač **7** OK;

– uzastopno pritišćite komandu **5** ili **6** da biste došli do izbornika "Upo. udaljenosti", a zatim pritisnite prekidač **7** OK;

– ponovno pritisnite prekidač **8** OK da biste uključili ili isključili funkciju:

- funkcija je uključena
- funkcija je isključena

Način rada

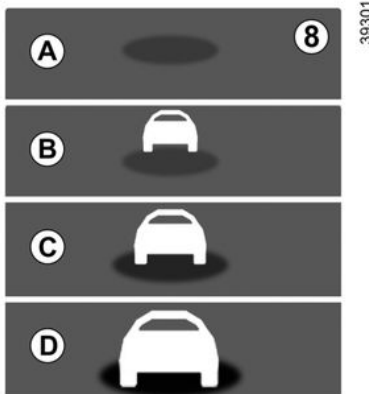

Kad je ta funkcija uključena, na instrumentnoj ploči prikazuje se pokazivač **8** koji vozača obavještava o udaljenosti do vozila koje se nalazi ispred.

A (sivo): funkcija nije djelatna.

(zeleno): nije otkriveno niti jedno vozilo.

B (zeleno): vremenski je interval veći od ili jednak približno dvije sekunde (udaljenost između dva vozila prilagođena vašoj brzini).

C (žuto): vremenski je interval između približno jedne i dvije sekunde (nedovoljan razmak između dva vozila).

D (crveno): vremenski je interval manji od ili jednak približno jednoj sekundi (vrlo mala udaljenost između dva vozila).

Ako je interval između dva vozila manji od otprilike 0,5 sekundi, kontrolno svjetlo **8** na zaslonu **D** prikazivat će se u crvenoj boji na instrumentnoj ploči.

U određenim uvjetima vremenski interval možda se neće moći prikazati:

- u zavoju;
- prilikom promjene prometnog traka;
- kada je vozilo koje se nalazi ispred dovoljno udaljeno ili izvan dosega kamere.

DODATNE FUNKCIJE POMOĆI U VOŽNJI



Mjerenje se prikazuje samo u svrhu informiranja: sustav ne vrši djelovanja na vozilo.

Funkcija nije namijenjena za upotrebu u uvjetima gradske vožnje niti za dinamičnu vožnju (nagla skretanja, ubrzavanja, nagla kočenja,...), već kod stabilnih uvjeta vožnje.

Funkcija ne djeluje na kočioni sustav.

Područja kamere moraju se održavati čistima i na njima se ne smiju izvoditi preinake kako bi se omogućio ispravan rad sustava.

DODATNE FUNKCIJE POMOĆI U VOŽNJI

Upozorenje



Ova funkcija predstavlja dodatnu pomoć u vožnji. Ta funkcija ni u kojem slučaju ne zamjenjuje oprez i odgovornost vozača koji stalno mora imati kontrolu nad svojim vozilom.

Zahvati/popravci sustava

- U slučaju udara može se promijeniti poravnanje kamere i to može utjecati na njezin rad. Isključite funkciju i obratite se ovlaštenom zastupniku.
- Svaki zahvat na području na kojem se nalazi kamera (otklanjanje kvarova, zamjene, preinake vjetrobranskog stakla itd.) mora izvršiti ovlašteno osoblje.

Samo je ovlašteni servis kvalificiran za obavljanje zahvata na sustavu.

U slučaju smetnji na sustavu

- Prekriveno vjetrobransko staklo (prljavštinom, ledom, snijegom, kapljicama vode itd.).
- Kompleksni okoliš (željezni most, tunel itd.).
- Loši vremenski uvjeti (snijeg, tuča, poledica itd.).
- Loša vidljivost (noć, magla itd.).
- Loš kontrast između vozila ispred vašeg i okoline (npr. bijelo vozilo u snježnom području itd.).
- Zasljepljenost (jako sunce, svjetla vozila iz suprotnog smjera itd.).
- Uska, zavojita i valovita cesta (oštri zavoji itd.).

Opasnost od pogrešnih i lažnih upozorenja.

DODATNE FUNKCIJE POMOĆI U VOŽNJI

Aktivno naglo kočenje



Sustav upotrebljava podatke s kamere **1** kako bi odredio udaljenost vašeg vozila od:

- vozila ispred u istoj prometnoj traci;
- ili
- i vozila koja dolaze iz suprotnog smjera u kontekstu manevriranja s ciljem promjene smjera;
- ili
- vozila koja prolaze u smjeru okomitom na vaš
- ili
- zaustavljenih vozila
- ili

– pješaci i biciklisti u blizini.

Sustav obavještava vozača u slučaju opasnosti od frontalnog sudara kako bi se omogućilo odgovarajuće upravljanje u slučaju nužde (pritisak papučice kočnice i/ili okretanje kola upravljača).

Ovisno o reaktivnosti vozača, sustav može pomoći pri kočenju kako bi se umanjilo oštećenje ili spriječio sudar.

U protivnom, sustav je neaktivan i ne pokreće upozorenje.



Ova funkcija predstavlja dodatnu pomoć u vožnji. Ta funkcija ni u kojem slučaju ne zamjenjuje oprez i odgovornost vozača koji stalno mora imati kontrolu nad svojim vozilom.



Sustav može po potrebi pritisnuti kočnicu vozila do kraja dok se vozilo potpuno ne zaustavi.

Iz sigurnosnih razloga uvijek vežite sigurnosni pojas kada se nalazite u vozilu i provjerite je li prtljaga smještena tako da predmeti ne mogu ispasti i udariti putnike.

Položaj kamere 1

Pobrinite se da vjetrobransko staklo nije prekriveno (prljavštinom, blatom, snijegom, kapljicama vode itd.).

Način rada

Tijekom vožnje, kada postoji opasnost od sudara, sustav:

- **upozorava na opasnost od sudara:** poruka "Otkrivena prepreka" pojavljuje se na instrumentnoj ploči popraćena zvučnim upozorenjem.

Napomena: ako vozač pritisne papučicu kočnice, a sustav i dalje otkriva opasnost od sudara, sila kočenja može se povećati ako nije dovoljna za sprečavanje sudara.

- **može pokrenuti kočenje:** ako vozač ne reagira na upozorenje i sudar postane neizbježan, na instrumentnoj

DODATNE FUNKCIJE POMOĆI U VOŽNJI

se ploči prikazuju crveno kontrolno

svjetlo  i poruka "Koči !!!" popraćeni zvučnim upozorenjem.

Napomena:

- ako vozač upravlja vozilom (kolom upravljača, papučicama itd.) sustav može odgovoriti svojom reakcijom ili se ne uključiti;
- ako je aktivno naglo kočenje prouzročilo zaustavljanje vozila, vozilo se kratko zadržava u zaustavljenom položaju. Nakon tog vremenskog ograničenja, vozač mora držati vozilo u zaustavljenom položaju držeći nogu na papučici kočnice;
- nakon što sustav uključi kočenje, prikazat će se poruka "Visoka sigurnost aktivirana".

 Ako se aktivira upravljanje u slučaju nužde, kočenje možete zaustaviti u svakom trenutku:

- pritiskom na papučicu gasa;
- ili
- okretanjem kola upravljača u pokušaju izbjegavanja sudara.



Osobitosti upozorenja

Ovisno o brzini, upozorenje i kočenje mogu se istovremeno uključiti.

Prepoznavanje vozila

Otkrivanje vozila koja se kreću istom trakom

Sustav prepoznaje rizik od sudara s vozilom ispred vas u istoj traci:

- vaše vozilo putuje brzinom većom od otprilike 8 km/h;

Otkrivanje vozila koja dolaze iz suprotnog smjera u kontekstu manevriranja s ciljem promjene smjera

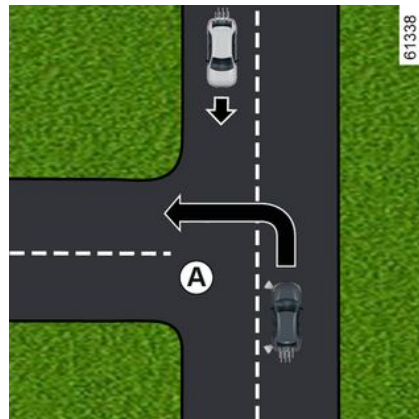

Kada želite promijeniti smjer (npr. **A**), sustav otkriva vozila iz suprotnog smjera kada:

- vaše se vozilo kreće brzinom između približno 8 km/h i 20 km/h;
- uključili ste pokazivač smjera.

Otkrivanje vozila koja okomito prelaze prometnu traku

Sustav otkriva vozila koja okomito prelaze prometnu traku kada:

- vaše se vozilo kreće brzinom između približno 20 km/h i 60 km/h.

DODATNE FUNKCIJE POMOĆI U VOŽNJI

Otkrivanje vozila koja su zaustavljena u prometnoj traci

Zaustavljena vozila sustav otkriva kada:

– vaše se vozilo kreće brzinom između približno 8 km/h i 80 km/h.

Prepoznavanje pješaka i biciklista

Otkrivanje pješaka i biciklista u istoj traci

Sustav otkriva pješake i bicikliste kada:

– vaše se vozilo kreće brzinom između približno 8 km/h i 85 km/h.

Otkrivanje pješaka i biciklista prilikom promjene smjera kretanja

Sustav otkriva pješake i bicikliste kada:

– vaše se vozilo kreće brzinom između približno 8 km/h i 20 km/h;

Uključivanje/isključivanje



Ovisno o vozilu, u skladu s razdobljem nakon posljednjeg zaustavljanja motora, funkcija se ponovno uključuje:

– kada se vozilo otključa;

ili

– kada se otvore vrata;

ili

– kada se ponovno pokrene motor.

Uključivanje i isključivanje sustava putem multimedijskog zaslona 2

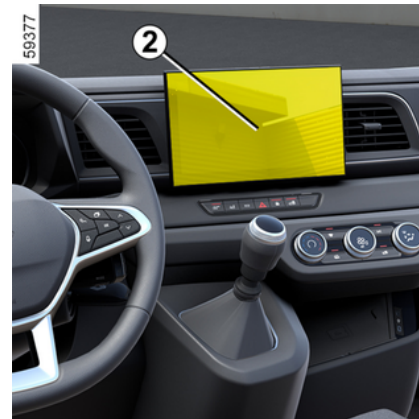

Za uključivanje ili isključivanje funkcije pogledajte upute za multimedijalni sustav.





Odaberite "ON" ili "OFF".

Uključivanje/isključivanje sustava putem putnog računala 3

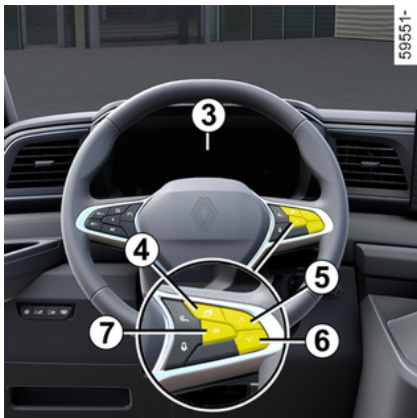
(ovisno o vozilu)

DODATNE FUNKCIJE POMOĆI U VOŽNJI





- **Dok vozilo miruje**, pritisnite prekidač **4** onoliko puta koliko je potrebno da dođete do kartice  ili, ovisno o vozilu, kartice  ;
ili
- pritisnite prekidač **4** i uzastopno pritisnite komandu **5** ili **6** da biste došli do kartice  ;
 - ovisno o vozilu, pritisnite prekidač **7** OK;
 - uzastopno pritisnite komandu **5** ili **6** da biste došli do izbornika , a zatim pritisnite prekidač **7** OK;
 - uzastopno pritisnite komandu **5** ili **6** da biste došli do izbornika "POMOĆ U

VOŽNJI", a zatim pritisnite prekidač **7** OK;

- uzastopno pritisnite komandu **5** ili **6** da biste došli do izbornika "Aktivno kočenje", a zatim pritisnite prekidač **7** OK;
- ponovno pritisnite prekidač **7** OK za uključivanje ili isključivanje funkcije:

- funkcija je uključena
- funkcija je isključena

Prilikom isključivanja sustava pali se kontrolno svjetlo  ili, ovisno o vozilu, kontrolno svjetlo  na instrumentnoj ploči. Kad se sustav uključi, kontrolno svjetlo nestaje.

Postavke



Iz sigurnosnih razloga ova podešavanja obavljajte dok je vozilo zaustavljeno.

Podešavanje postavki s multimedijskog zaslona **2**

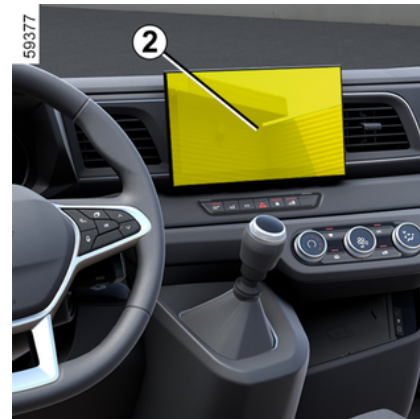

Da biste pristupili postavkama funkcije s multimedijskog zaslona **2**, pogledajte upute za multimedijски sustav, dok je vozilo zaustavljeno:

- "Upozorenje": prilagodite razinu osjetljivosti. Da biste to učinili, odaberite:
 - "Kasno";
 - "Standardno";
 - "Rano".





Više informacija potražite u uputama za multimedijски sustav.

DODATNE FUNKCIJE POMOĆI U VOŽNJI

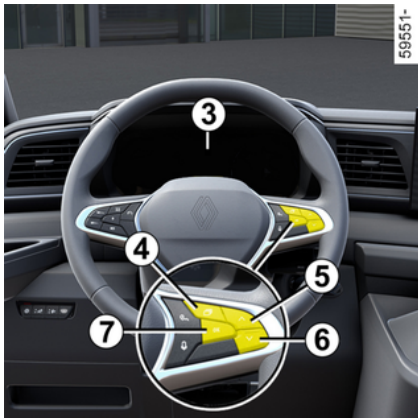
Podešavanje postavki putem putnog računala 3

(ovisno o vozilu)



- **Dok vozilo miruje**, pritisnite prekidač **4** onoliko puta koliko je potrebno da dođete do kartice  ili, ovisno o vozilu, kartice  ; ili
- ovisno o vozilu, pritisnite prekidač **4** i uzastopce pritisnite komandu **5** ili **6** da biste došli do izbornika  . Pritisnite prekidač **7** OK;
- uzastopce pritisnite komandu **5** ili **6** da biste došli do izbornika "  " ili,

- ovisno o vozilu, izbornika "  ". Pritisnite prekidač **7** OK;
- uzastopno pritisnite komandu **5** ili **6** kako biste došli do izbornika "POMOĆ U VOŽNJI". Pritisnite prekidač **7** OK.
- uzastopce pritisnite komandu **5** ili **6** kako biste došli do izbornika "Osjetljivost aktivnog kočenja" **7** OK;
- uzastopno pritisnite komandu **5** ili **6** da biste prilagodili postavku. Pritisnite prekidač **7** OK.

Privremena nedostupnost

Ako sustav otkrije privremenu neispravnost, pali se kontrolno svjetlo



ili, ovisno o vozilu, kontrolno



svjetlo  na instrumentnoj ploči.

Mogući su uzroci:

- sustav ne funkcionira zbog smanjene vidljivosti (jarko sunčevo svjetlo, duga svjetla, loši vremenski uvjeti itd.). Sustav će ponovno početi funkcionirati kada se vidljivost popravi.
- sustav ima privremene poteškoće (na primjer: kamera je prekrivena prljavštinom, blatom, snijegom, kondenzatom itd.). U tom slučaju, parkirajte vozilo i isključite motor. Očistite vjetrobransko svjetlo. Sljedeći put kad se motor pokrene, kontrolno svjetlo i poruka nestaju nakon otprilike pet do de-

set minuta vožnje. Ako to nije slučaj, moguć je drugi uzrok kvara; obratite se ovlaštenom zastupniku.

smetnje u radu

Kada sustav otkrije grešku u radu, ovisno o vozilu, na instrumentnoj se

ploči uključuje kontrolno svjetlo 

ili, ovisno o vozilu,  . Obratite se ovlaštenom predstavniku marke.

DODATNE FUNKCIJE POMOĆI U VOŽNJI

Upozorenje



Ova funkcija predstavlja dodatnu pomoć u vožnji. Ta funkcija ni u kojem slučaju ne zamjenjuje oprez i odgovornost vozača koji stalno mora imati kontrolu nad svojim vozilom.

Aktiviranje ove funkcije može biti odgođeno ili onemogućeno ako sustav prepozna da vozač ima kontrolu nad vozilom (okretanje upravljača, pritiskanje papučica itd.).

Sustav se ne može uključiti u sljedećim slučajevima:

- kada je pokrenuta dinamička kontrola vožnje (ESC).

Zahvati/popravci sustava

- U slučaju udara može se promijeniti poravnanje kamere i to može utjecati na njezin rad. Isključite funkciju i obratite se ovlaštenom zastupniku.
- Svaki zahvat na području na kojem se nalazi kamera (otklanjanje kvarova, zamjene, preinake vjetrobranskog stakla itd.) mora izvršiti ovlašteno osoblje.

Samo je ovlaštenu servis kvalificiran za obavljanje zahvata na sustavu.

U slučaju smetnji na sustavu

Rad sustava mogu ometati ili oslabiti određeni uvjeti kao što su:

- loši vremenski uvjeti (snijeg, kiša, tuča, poledica itd.);
- loša vidljivost (po noći, magla itd.);
- slab kontrast između objekata (vozila, pješaka) i okoline (npr. pješak odjeven u bijelo na području prekrivenom snijegom itd.);
- zasljepljenost (jako sunce, svjetla vozila iz suprotnog smjera itd.);
- vjetrobransko staklo prekriveno prljavštinom, ledom, snijegom, kapljicama vode itd.;
- ...

U takvim uvjetima sustav možda neće reagirati, možda će upozoriti vozača ili nehotice zakočiti.

Ograničenja u radu sustava

- Pri svakom pokretanju vozila sustav izvodi kalibraciju u skladu s okruženjem vozila te se može isključiti u trajanju od otprilike dvije do pet minuta vožnje;
- Kamera se mora održavati čistom te se na njoj ne smiju izvoditi preinake kako bi se osigurao pravilan rad sustava;

DODATNE FUNKCIJE POMOĆI U VOŽNJI

- Sustav možda neće jednako učinkovito reagirati na vozila malih dimenzija kao na ostala vozila.
- Sustav možda neće ispravno raditi ako je cesta skliska (kiša, snijeg, poledica itd.) ;
- kako bi se osigurao ispravan rad, sustav mora prepoznati cijelu prepreku. Sustav ne može prepoznati sljedeće:
 - pješake/bicikliste u mraku ili u uvjetima slabog osvjetljenja;
 - djelomično vidljive pješake/bicikliste;
 - pješake niže od približno 80 cm;
 - pješake koji nose velike predmete;
 - ...

U takvim uvjetima sustav možda neće reagirati, možda će upozoriti vozača ili nehotice zakočiti.

Isključenje funkcije

Funkciju morate onemogućiti u sljedećim slučajevima:

- oštećeno je područje kamere (npr. s unutarnje ili vanjske strane vjetrobranskog stakla)
- vozilo se vuče (u kvaru);
- vjetrobransko je staklo napuklo ili je iskrivljeno (nemojte popravljati taj dio vjetrobranskog stakla, zatražite od predstavnika marke da ga zamijeni)
- ne vozite po asfaltiranoj cesti.

U slučaju da se sustav ponaša na neuobičajeni način, isključite ga i obratite se ovlaštenom zastupniku.

Prekid funkcije

Aktivno kočenje možete u bilo kojem trenutku prekinuti kratkim pritiskom na papučicu gasa ili okretanjem kola upravljača u pokušaju izbjegavanja sudara.

DODATNE FUNKCIJE POMOĆI U VOŽNJI

Upozorenje o otkrivanju pješaka i biciklista pri pokretanju

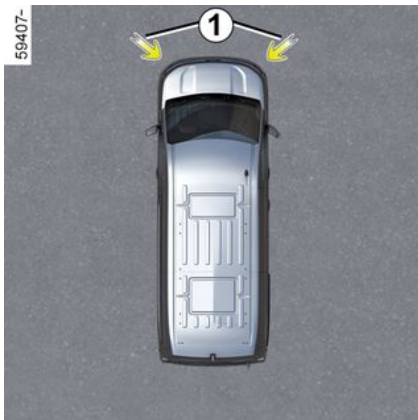

S pomoću informacija s radara **1** postavljenih sa svake strane prednjeg branika, kada vozilo miruje (s uključenim stupnjem prijenosa) ili putuje malom brzinom, sustav upozorava vozača u slučaju opasnosti od izravnog sudara s pješakom i/ili biciklistom kako bi mu se omogućilo izvođenje odgovarajućih manevara (pritiskanje papučice kočnice i/ili pomicanje kola upravljača).



Ova funkcija predstavlja dodatnu pomoć u vožnji. Ta funkcija ni u kojem slučaju ne služi da bi zamijenila oprez i odgovornost vozača koji u svakom trenutku mora imati kontrolu nad svojim vozilom.

Položaj radara **1**

Pazite da područje radara nije prekriveno (prljavštinom, blatom, snijegom, loše postavljenom/pričvršćenom prednjom registarskom pločicom), oštećeno, izmijenjeno (uključujući bojenje) ili da ga ne skriva dodatna oprema postavljena na prednjem dijelu vozila (na prednjem braniku, logotipu itd.).

Način rada

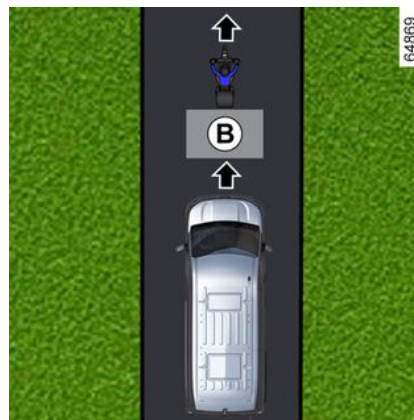

DODATNE FUNKCIJE POMOĆI U VOŽNJI

Otkrivanje biciklista i pješaka u području **A**

Kada vozilo miruje s uključenim stupnjem prijenosa, funkcija upozorava vozača kada postoji opasnost od sudara s biciklistom i/ili područjem pješačkog prijelaza **A** pri brzini između otprilike 3 km/h i 5 km/h: na instrumentnoj ploči

pojavljuje se kontrolno svjetlo  koje vas upozorava.

Otkrivanje biciklista u području **B**

Kada vozilo miruje s uključenim stupnjem prijenosa ili tijekom vožnje (brzinom manjom od otprilike 10 km/h), funkcija upozorava vozača kada biciklist miruje ili putuje brzinom manjom od 10 km/h u istom smjeru kao i vaše vozilo:

– kontrolno svjetlo  uključuje se na instrumentnoj ploči kako bi vas na to upozorilo;

– kada se otkrije opasnost od sudara, na instrumentnoj ploči pojavljuje se poruka "Prepreka" zajedno sa zvučnim signalom i kontrolnim svjetlom .

Napomena: funkcija upozorenja koristi se informacijama s radara. U određenim situacijama (prometne gužve, ceste s drvoredom itd.) može upozoriti na

bilo koju vrstu objekta koji se nalazi u području **A** ili **B**.

 Ova funkcija ne šalje upozorenje:

- ako je brzina pješaka ili biciklista u području **A** veća od približno 5 km/h;
- ako je brzina biciklista u području **B** veća od približno 10 km/h.

Uključivanje/isključivanje

 Ovisno o vozilu i razdoblju nakon posljednjeg zaustavljanja motora, upozorenja se ponovno uključuju:

- kada se vozilo otključa;
- ili
- kada se otvore vrata;
- ili
- kada se ponovno pokrene motor.

Uključivanje/isključivanje sustava putem multimedijskog zaslona **2**

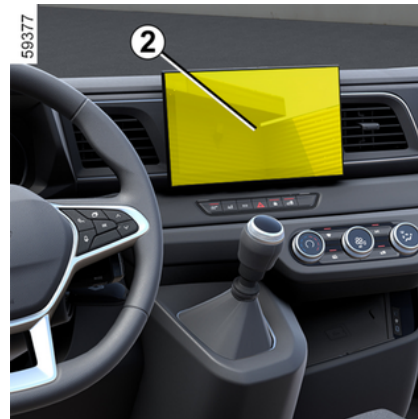

Možete učiniti sljedeće:

- isključiti zvučno upozorenje o sudaru;
- isključiti sustav.

Za isključivanje ili uključivanje funkcije pogledajte upute za multimedijalni sustav.

Odaberite "ON" ili "OFF".

DODATNE FUNKCIJE POMOĆI U VOŽNJI

Uključivanje/isključivanje sustava putem putnog računala 3

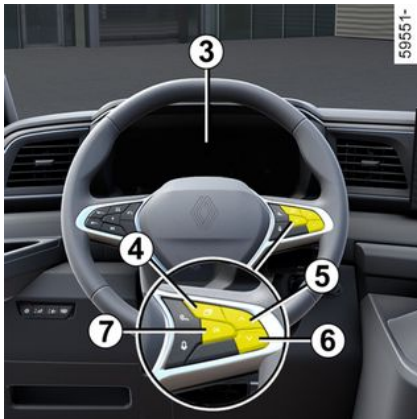

Možete učiniti sljedeće:

- isključiti zvučno upozorenje o sudaru;
- isključiti sustav.

– **Dok vozilo miruje**, pritisnite prekidač **4** onoliko puta koliko je potrebno

da dođete do kartice  ili, ovisno o

vozilu, kartice ;

ili

– pritisnite prekidač **4** i uzastopno pritisnite komandu **5** ili **6** da biste došli

do kartice .

- ovisno o vozilu, pritisnite prekidač **7 OK**;
- uzastopno pritisnite komandu **5** ili **6**

da biste došli do izbornika , a zatim pritisnite prekidač **7 OK**;

– uzastopno pritisnite komandu **5** ili **6** da biste došli do izbornika "POMOĆ U VOŽNJI", a zatim pritisnite prekidač **7 OK**.

Za isključivanje zvučnog upozorenja o sudaru:

– uzastopno pritisnite komandu **5** ili **6** kako biste došli do izbornika "Pješak zvuk alarma". Pritisnite prekidač **7 OK**.

Za isključivanje sustava:

– uzastopno pritisnite komandu **5** ili **6** kako biste došli do izbornika "Otkrivanje pješaka". Pritisnite prekidač **7 OK**;

– ponovno pritisnite prekidač **7 OK** za uključivanje ili isključivanje funkcije:

– funkcija je uključena

– funkcija je isključena

Kontrolno svjetlo  prikazuje se na instrumentnoj ploči kada je funkcija isključena.

Ograničenja u radu sustava

Ova funkcija ne šalje upozorenje:

- prilikom vožnje unazad;

– kada je ručica mjenjača u položaju **P** (na automatskom mjenjaču) ili u neutralnom položaju (na ručnom mjenjaču), a brzina je nula.

Privremena nedostupnost

Kada funkcija nije dostupna, kontrolno

svjetlo  i poruka "Bočni radar nema vidljivost" pojavljuju se na instrumentnoj ploči.

Sustav će prestati biti dostupan ako je njegov rad privremeno poremećen (na primjer: radar zaklonjen prljavštinom, blatom, snijegom itd.). U tom slučaju, parkirajte vozilo i isključite motor. Očistite područje radara. Kada sljedeći put pokrenete motor, kontrolno svjetlo i poruka isključit će se.

Ako to nije slučaj, moguć je drugi uzrok kvara; obratite se ovlaštenom zastupniku.

smetnje u radu

Ako sustav otkrije pogrešku, na instrumentnoj se ploči prikazuje kontrolno

svjetlo  i poruka "Provjeriti bočne radare". Obratite se ovlaštenom predstavniku marke.

DODATNE FUNKCIJE POMOĆI U VOŽNJI

Upozorenje



Ova funkcija predstavlja dodatnu pomoć u vožnji. Ta funkcija ni u kojem slučaju ne zamjenjuje oprez i odgovornost vozača koji stalno mora imati kontrolu nad svojim vozilom.

Sustav neće prikazati upozorenje:

- kada je ručica mjenjača u položaju praznog hoda ili je papučica spojke pritisnuta otprilike deset sekundi, a brzina je nula;
- kada je aktivirana parkirna kočnica.

Zahvati/popravci sustava

- U slučaju udarca može se promijeniti poravnanje radara, što može utjecati na njegov rad. Isključite funkciju i obratite se ovlaštenom zastupniku.
- Svaki zahvat u području u kojem se nalaze radari (popravci, zamjene, sitni prepravci na boji itd.) mora izvesti ovlašteno osoblje.

Samo je ovlašteni servis kvalificiran za obavljanje zahvata na sustavu.

U slučaju smetnji na sustavu

Rad sustava mogu ometati ili oslabiti određeni uvjeti kao što su:

- kompleksno okruženje (metalni mostovi, tuneli, ceste s preprekama na rubovima itd.)
- loši vremenski uvjeti (snijeg, tuča, poledica itd.);
- ...

U takvim uvjetima sustav možda nehotice neće reagirati ili upozoriti vozača.

Ograničenja u radu sustava

- Područje radara mora ostati čisto i ne njemu se ne smiju raditi izmjene kako bi se omogućio dobar rad sustava.
- Sustav možda neće prepoznati manje objekte koji se kreću u blizini vozila.
- Vozilo vozi zavojitom cestom.

Kako bi se osigurao ispravan rad, sustav mora prepoznati cijelu prepreku. Sustav ne može prepoznati:

- djelomično vidljive pješake/bicikliste;
- pješake niže od približno 90 cm.

Isključenje funkcije

DODATNE FUNKCIJE POMOĆI U VOŽNJI

Morate isključiti funkciju ako je oštećena radarska zona (prednji branik).

U slučaju da se sustav ponaša na neuobičajeni način, isključite ga i obratite se ovlaštenom zastupniku.

DODATNE FUNKCIJE POMOĆI U VOŽNJI

Upozorenje na oprez vozača

Upozorenje na oprez vozača funkcija je koja analizira ponašanje vozača (stil vožnje, smjer vozila itd.) i upozorava ga u slučaju opasnosti od umora ili spavanja.

Uzima u obzir pokazatelje kao što su:

- pomicanje kola upravljača;
- radnje vozača u odnosu na druge sustave (pokazivači smjera, papučica kočnice itd.)



Funkcija predstavlja dodatnu pomoć u vožnji kada postoji rizik od umora.

Funkcija ne radi na vozilu. Funkcija ni pod kojim okolnostima ne može zamijeniti odgovornost vozača tijekom vožnje.

Vozač mora uvijek prilagoditi svoju vožnju prema svojoj razini opreza, bez obzira na napatke sustava.

Način rada

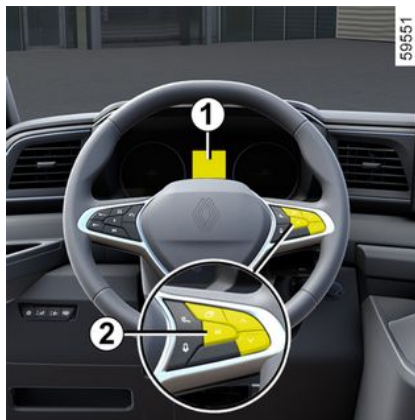

Funkcija je spremna upozoriti ako:

- prošlo je nekoliko minuta od posljednjeg zaustavljanja vozila;
- brzina vozila veća je od otprilike 70 km/h.

Ako postoji opasnost od umora ili oslabljene pažnje, na instrumentnoj ploči **1** prikazuje se poruka "Upozorenje podrtavanja", popraćena zvučnim signalom. Pritisnite prekidač **2** OK da biste izbrisali upozorenje. Preporučuje se da zaustavite vozilo čim to bude moguće.

Nakon brisanja poruke, sustav nastavlja s praćenjem opreza vozača i izdaje novo upozorenje ako je potrebno.



Upozorenje na oprez vozača neprestano nadgleda pažnju vozača i može pružiti nekoliko upozorenja tijekom putovanja. Sustav se poništava prilikom svakog pokretanja motora.

Uključivanje/isključivanje



Iz sigurnosnih razloga ova podešavanja obavljajte dok je vozilo zaustavljeno.



Ovisno o vozilu i razdoblju nakon posljednjeg zaustavljanja motora, upozorenja se ponovno uključuju:

- kada se vozilo otključa;
- ili
- kada se otvore vrata;
- ili
- kada se ponovno pokrene motor.

DODATNE FUNKCIJE POMOĆI U VOŽNJI



Kada se upozorenja isključe, sustav nastavlja procjenjivati stanje umora vozača.

Uključivanje i isključivanje upozorenja s pomoću gumba 3 "My Safety"



Upozorenja se mogu isključiti ili uključiti u načinu rada "Perso" u okviru funkcije "My Safety" → 216.

Ako su upozorenja prethodno isključena u načinu rada "Perso":

– **da biste isključili upozorenja**, dva puta pritisnite gumb 3. Kontrolno svjetlo na gumbu 3 se gasi;

– **da biste ponovno uključili upozorenja**, jednom pritisnete gumb 3. Kontrolno svjetlo na gumbu 3 se pali.

Uključivanje i isključivanje upozorenja putem multimedijskog zaslona 4

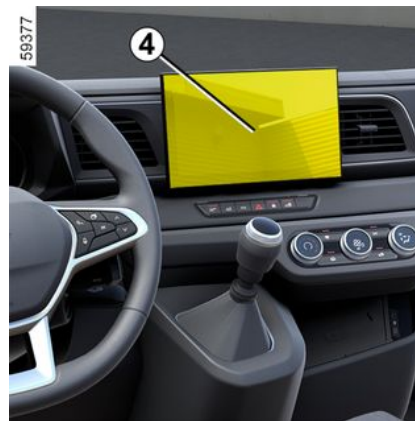

Za uključivanje ili isključivanje upozorenja pogledajte upute za multimedijski sustav.

Odaberite "ON" ili "OFF".

DODATNE FUNKCIJE POMOĆI U VOŽNJI

Uključivanje i isključivanje upozorenja putem putnog računala 5

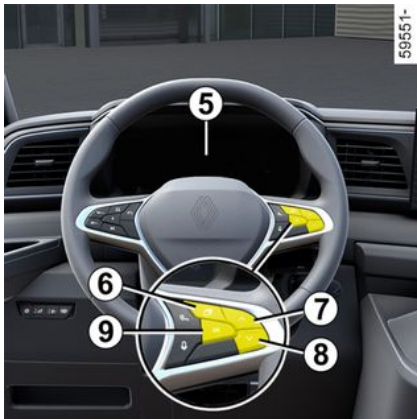

– Dok vozilo miruje, pritisnite prekidač 6 onoliko puta koliko je potrebno

da dođete do kartice  ili, ovisno o

vozilu, kartice  ;
ili

– pritisnite prekidač 6 i uzastopno pritisnite komandu 6 ili 7 da biste došli

do kartice  ;

– ovisno o vozilu, pritisnite prekidač 9 OK;

– uzastopno pritisnite komandu 7 ili 8

da biste došli do izbornika , a zatim pritisnite prekidač 9 OK;

– uzastopno pritisnite komandu 7 ili 8 da biste došli do izbornika "POMOĆ U VOŽNJI", a zatim pritisnite prekidač 9 OK;

– uzastopno pritisnite komandu 7 ili 8 da biste došli do izbornika "Upozorenje za umor vozača", a zatim pritisnite prekidač 9 OK;

– ponovno pritisnite prekidač 9 OK da biste uključili ili isključili upozorenja:

- upozorenja su uključena
- upozorenja su isključena

Ograničenja u radu sustava

Rad sustava mogu ometati ili oštetiti određeni uvjeti kao što su na primjer:

- određeni stilovi vožnje (nepravilna vožnja itd.);
- vožnja cestom u lošem stanju;
- snažan pogrni vjetar;
- sač je pogrešno konfiguriran (ovisno o vozilu);
- zavojite ceste;
- vuča prikolice.

smetnje u radu

Ako sustav otkrije pogrešku, na instrumentnoj se ploči prikazuje poruka

"Praćenje budn. za proveru" i kontrolno

svjetlo . Neka sustav pregleda ovlašteni predstavnik marke.

Otkrivanje prometnih znakova



Sustav prikazuje ograničenja brzine na instrumentnoj ploči prema prometnim znakovima otkrivenim uz rub ceste.

On uglavnom upotrebljava informacije s kamere 1 pričvršćene na vjetrobranskom staklu, iza retrovizora.

Ovisno o zemlji, sustav također koristi informacije iz preplate na kartu za tučmačenje određenih znakova (ulaz u grad itd.).

DODATNE FUNKCIJE POMOĆI U VOŽNJI

Znak prikazan na instrumentnoj ploči mijenja se kada sustav otkrije prometni znak.

Jednom kada se uključi ograničivač brzine ili regulator brzine, ograničenu zadanu vrijednost brzine možete prilagoditi ograničenju brzine koje sustav prikazuje na instrumentnoj ploči (➔ 260 i ➔ 263).

Ako je otkriveno ograničenje brzine prekoračeno, prometni znak prikazan na instrumentnoj ploči mijenja se kako bi obavijestio vozača.

Položaj kamere 1

Pobrinite se da vjetrobransko staklo nije prekriveno (prljavštinom, blatom, snijegom, kapljicama vode itd.).

Osobitosti

Za vozila s pretplatom na kartu:

- kada vozilo vozi u zemlji u kojoj se mjerne jedinice za brzinu razlikuju od onih u vozilu, sustav prikazuje znak ograničenja brzine u jedinici zemlje kao i preračunatu vrijednost ograničenja brzine u jedinici instrumentne ploče vozila.
- u zemljama koje primjenjuju smanjenje ograničenja brzine po kišnom vremenu na određenim vrstama ceste, sustav može promijeniti otkriveno ograničenje brzine nakon nekoliko se-

kundi od aktiviranja brisača vjetrobranskog stakla.

Na vozilima bez pretplate na karte:

kada vozite u zemlji u kojoj se jedinice brzine razlikuju od onih prikazanih u vozilu, možete ručno odabrati odgovarajuću jedinicu brzine prikazanu na instrumentnoj ploči (npr. promijeniti jedinicu iz milja u kilometre) kako biste prikazali točne informacije ➔ 139.

Napomena: sustav ne uzima u obzir iznimna ograničenja kao što su na primjer dani s osobito velikim zagađenjem zraka.

Način rada

Kontrolna svjetla



Funkcija omogućuje prikaz sljedećih kontrolnih svjetala:

2. Znakovi o ograničenju brzine i dodatni znakovi o ograničenju brzine (brzina na izlaznom odvoju sa strelicom, brzina u slučaju stambene prikolice, ograničenje brzine s trajanjem primjene itd.)

3. Dodatni znakovi (početak zone zabranjenog preticanja).

Ako je otkriveno ograničenje brzine prekoračeno, krug treperi oko prometnog znaka (kontrolno svjetlo **2**) popraćen, ovisno o vozilu, zvučnim signalom koji se oglašava nekoliko sekundi kako bi vas upozorio. Ostaje svijetliti na instrumentnoj ploči sve dok brzina vozila

DODATNE FUNKCIJE POMOĆI U VOŽNJI

premašuje otkriveno ograničenje brzine.



Pretplata na kartu

Otkrivanje znakova na cesti povezano je s pretplatom na kartu.

Napomena: ako za određenu zemlju ne postoji mapa, pojavit će se poruka na multimedijском zaslonu koja vas obavještava o tome i predlaže preuzimanje informacija o mapi za predmetnu zemlju.

Da biste upravljali pretplatom, pogledajte upute za multimedijalni sustav.

Ako ne postoji pretplata, sustav će biti ograničen na uzimanje u obzir znakova o ograničenju brzine, ako ih kamera otkrije.

Sustav više neće uzimati u obzir podatke koji se odnose na karte. To može utjecati na dostupnost ograničenja brzine.

Uključivanje/isključivanje



Iz sigurnosnih razloga ova podešavanja obavljajte dok je vozilo zaustavljeno.



Ovisno o vozilu i razdoblju nakon posljednjeg zaustavljanja motora, zvučno upozorenje ponovno se uključuje:

- kada se vozilo otključa;
- ili
- kada se otvore vrata;
- ili
- kada se ponovno pokrene motor.

Uključivanje i isključivanje zvučnog upozorenja prekoračenja brzine s pomoću gumba 4 "My Safety"



Zvučno upozorenje može se uključiti ili isključiti u načinu rada "Perso" u okviru funkcije "My Safety" → 216.

Ako je zvučno upozorenje prethodno isključeno u načinu rada "Perso":

- **da biste isključili zvučno upozorenje**, dvaput pritisnite gumb 4. Kontrolno svjetlo na gumbu 4 se gasi;
- **da biste ponovno uključili zvučno upozorenje**, jednom pritisnite gumb 4. Uključuje se kontrolno svjetlo gumba 4.

DODATNE FUNKCIJE POMOĆI U VOŽNJI

Aktiviranje, deaktiviranje zvučnog upozorenja prekoračenja brzine s multimedijjskog zaslona 5



Za uključivanje ili isključivanje zvučnog upozorenja pogledajte upute za multimedijjski sustav.

Odaberite "ON" ili "OFF".

Uključivanje i isključivanje zvučnog upozorenja prekoračenja brzine s putnog računala 6

(ovisno o vozilu)

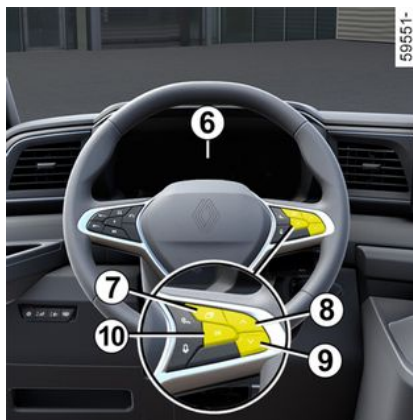

– **Dok vozilo miruje**, pritisnite prekidač 7 onoliko puta koliko je potrebno

da dođete do kartice  ili, ovisno o

vozilu, kartice ;

ili

– pritisnite prekidač 7 i uzastopno pritisnite komandu 8 ili 9 da biste došli

do kartice ;

– ovisno o vozilu, pritisnite prekidač

10 OK;

– uzastopno pritisnite komandu 8 ili 9

da biste došli do izbornika , a zatim pritisnite prekidač 10 OK;

– uzastopno pritisnite komandu 8 ili 9 da biste došli do izbornika "POMOĆ U

VOŽNJI", a zatim pritisnite prekidač 10 OK;

– uzastopno pritisnite komandu 8 ili 9 da biste došli do izbornika "Upozo. za brzinu", a zatim pritisnite prekidač 10 OK;

– ponovno pritisnite prekidač 10 OK da biste uključili ili isključili upozorenje:

- funkcija je uključena
- funkcija je isključena

Promjena granične brzine ili putne brzine

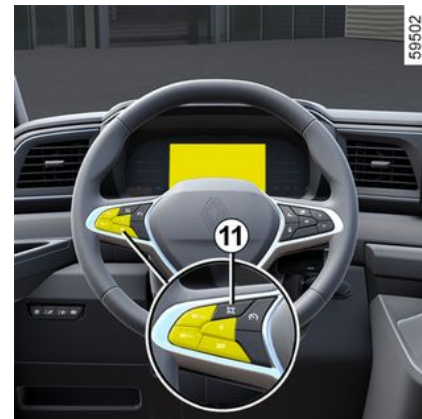

Za prilagodbu ograničavača brzine ili zadane vrijednosti regulatora brzine ili

3

DODATNE FUNKCIJE POMOĆI U VOŽNJI

prilagodbu otkrivenom ograničenju brzine, pritisnite prekidač **11**.

Privremena nedostupnost

Ako sustav nije dostupan iz razloga koji se odnose na podatke kamere ili

karte, simbol  ili, ovisno o vozilu,

simbol  prikazuje se na instrumentnoj ploči. Ako se problem i dalje javlja, potražite savjet Predstavnik marke.



Sustav ne može otkriti ograničenje brzine ako;

- vjetrobransko staklo nije čisto;
- sunce zaslijepljuje kameru;
- vidljivost nije dobra (magla itd.);
- su znakovi nečitki (snijeg,...) ili zaklonjeni (drugim vozilom ili stablima);
- informacije na kartama nisu ažurne.

Napomena: kada je prednja kamera prekrivena, na instrumentnoj ploči prikazuje se poruka "Prednja kamera bez vidljivosti". Očistite područje vjetrobranskog stakla ispred kamere.

smetnje u radu

Kada sustav otkrije smetnju u radu, na instrumentnoj se ploči prikazuje simbol

 ili, ovisno o vozilu, simbol 

U nekim slučajevima popraćeni su sljedećom porukom:

- « Pomoć pri vožnji nedostupna » ;
- ili
- « Provjeriti prednju kameru » ;
- ili
- « Provjeri pomoć pri vožnji ». Obratite se ovlaštenom predstavniku marke.

DODATNE FUNKCIJE POMOĆI U VOŽNJI

Upozorenje



Ova funkcija predstavlja dodatnu pomoć u vožnji. Ta funkcija ni u kojem slučaju ne zamjenjuje oprez i odgovornost vozača koji stalno mora imati kontrolu nad svojim vozilom.

Vozač mora uvijek prilagoditi brzinu u skladu s propisima zakona o prometu i uvjetima u prometu, bez obzira na naputke sustava.

Sustav možda neće otkriti sve znakove ograničenja brzine ili ih može pogrešno protumačiti.

Vozač ne smije zanemariti prometne znakove koje sustav ne primjećuje i mora se pridržavati prometnih znakova i propisa zakona o prometu.

U slučaju loše vidljivosti (magla, snijeg, led,...), sustav možda neće obavijestiti vozača na odgovarajuće ograničenje.

OGRANIČIVAČ BRZINE

Funkcija ograničavača brzine upravlja motorom i, ovisno o vozilu, kočionim sustavom kako bi vam pomogla da ne prijeđete odabranu brzinu vožnje, tzv. **graničnu brzinu**.



Funkcija ograničavača brzine ni na koji način ne utječe na kočioni sustav vozila težih od 3,5 tona.

Komande

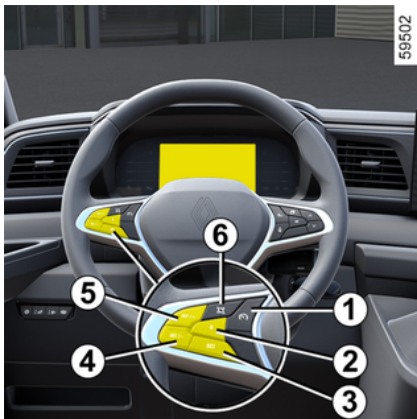

1. Promijenite način rada: OFF / ograničavač brzine / regulator brzine.

2. Postavljanje funkcije u stanje mirovanja (i pohranjivanje ograničene brzine) (0).
3. Dohvaćanje pohranjene putne brzine (RES).
4. Uključivanje ograničavača brzine i smanjenje brzine (SET/-).
5. Uključivanje i povećanje ograničene brzine (SET/+).
6. Ovisno o vozilu, prekidač za aktiviranje otkrivanja prometnih znakova [O].



Ako se način rada "OFF" odabere prije isključivanja motora, funkcija "Ograničavač brzine" aktivirat će se prema zadanim postavkama prilikom sljedećeg pokretanja vozila.



Ograničivač brzine možete povezati s funkcijom "Prepoznavanje prometnih znakova" ➔ 254.

Vožnja

Kada je određeno ograničenje brzine postavljeno, ali ne i dosegnuto, vožnja

je slična kao na vozilu bez funkcije ograničivača brzine.

Čim dosegnete pohranjenu brzinu, djelovanjem na papučicu gasa neće se moći prekoračiti programirana brzina, osim u slučaju nužde (pogledajte informacije u odjeljku "Prekoračenje ograničene brzine").

Pokretanje



OGRANIČIVAČ BRZINE

59531



Pritisćite prekidač **1** dok se na instrumentnoj ploči ne pojavi kontrolno svjetlo

. Kontrolno svjetlo  ili

 prikazuje se u sivoj boji na instrumentnoj ploči. Poruka "Ograničivač brzine spreman: POSTAVI na uključeno" prikazuje se na instrumentnoj ploči popraćena crticama, kako bi se označilo da je funkcija ograničivača brzine uključena i da čeka na pohranjivanje brzine ograničenja.

Za pohranjivanje trenutne brzine pritišćite prekidač **4** (SET/-) ili **5** (SET/+): ograničenje brzine zamjenjuju crtime i,

ovisno o vozilu, kontrolno svjetlo 

ili  prikazuje se u bijeloj boji. Minimalna brzina za pohranu bit će 30 km/h. Funkcija se može uključiti od 0 km/h.

Napomena: funkcija "Ograničivač brzine" može se aktivirati do maksimalne brzine vozila.



Noge morate držati blizu pedala kako biste bili spremni reagirati u hitnim slučajevima.

Promjena ograničene brzine

Možete promijeniti ograničenu brzinu djelovanjem (isprekidanim ili stalnim pritiskom) na:

- prekidač **5** (SET/+) za povećanje brzine;
- prekidač **4** (SET/-) za smanjivanje brzine.

Napomena: pritiskom i zadržavanjem komande **4** prema gore ili dolje omogućava se postepena promjena brzine.

Prekoračenje ograničene brzine

U svakom trenutku moguće je prekoračiti ograničenu brzinu. Da biste to učinili, pritisnite **papučicu gasa snažno i do kraja** (sve do prelaska točke otpora

papučice). Za vrijeme prekoračenja brzine, ograničena brzina treperi u crvenoj boji na instrumentnoj ploči. Zatim otpustite papučicu gasa: funkcija ograničivača brzine vraća se čim postigne te brzinu koja je manja od upamćene brzine.

Funkcija ne može održati ograničenu brzinu

Tijekom vožnje niz strmi nagib, sustav možda neće održavati ograničenje brzine: u tom slučaju ograničena brzina treperit će u crvenoj boji na instrumentnoj ploči, a zvučno upozorenje će se oglašavati u redovitim intervalima da bi vas obavijestilo o tome.



Ako ograničivač brzine nije dostupan (nakon nekoliko pokušaja uključivanja), obratite se ovlaštenom zastupniku.

OGRANIČIVAČ BRZINE

Privremeno nije dostupan u sljedećim situacijama:

Sustav upravlja ubrzavanjem i usporavanjem vašeg vozila pomoću motora i kočionog sustava. Sustav uključuje kočnice kako bi održao zadanu brzinu, sustav primjenjuje ograničeno kočenje. U slučaju strme nizbrdice, na primjer u planinskom području, morate odabrati niži stupanj prijenosa kako biste imali koristi od kočenja motorom.

Da bi se smanjilo opterećenje kočnog sustava i spriječilo pregrijavanje kočnica, funkcija ograničivača brzine može se privremeno prekinuti i može se pojaviti poruka "Limitator provjerite". Poruka nestaje kad funkcija ponovno postane dostupna.

Ako se poruka i dalje prikazuje, obratite se ovlaštenom zastupniku.

Stavljanje funkcije u stanje pripravnosti

Funkcija ograničivača brzine prelazi u stanje mirovanja ako pritisnete preki-

dač **2** (0). Ograničenje brzine je pohranjeno i prikazano u sivoj boji na instrumentnoj ploči.

Pozivanje ograničene brzine

Ako je brzina pohranjena, možete je pozvati pritiskom na prekidač **3**.

 Kada je ograničivač u stanju mirovanja, pritiskom na prekidač **4** ili **5** ponovno se uključuje funkcija bez uzimanja u obzir upamćene brzine: brzina kojom se vozilo vozi je ona koja se uzima u obzir.

Isključivanje funkcije

Rad funkcije prekida se kada pritisnete prekidač **1** za poništavanje odabira ograničivača brzine. U ovom slučaju više nema upamćene brzine.

Kontrolno svjetlo  nestaje s instrumentne ploče kao potvrda da funkcija više nije uključena.

 Da biste izašli iz sustava pomoći u vožnji, pritisnite prekidač **1** onoliko puta koliko je potrebno dok ne dođete do OFF. Na instrumentnoj ploči prikazuje se poruka "Pomoć pri vožnji. deaktivirano".

U tom slučaju, sljedeći put kada se motor pokrene aktivirat će se funkcija "Ograničavač brzine" koja će čekati na pohranu ograničenja brzine.

REGULATOR BRZINE

Funkcija regulatora brzine upravlja motorom i kočionim sustavom kako bi vam pomogla održati odabranu brzinu vožnje, tzv. putnu brzinu. Putnu brzinu moguće je postaviti na bilo koju vrijednost iznad 30 km/h.

Komande

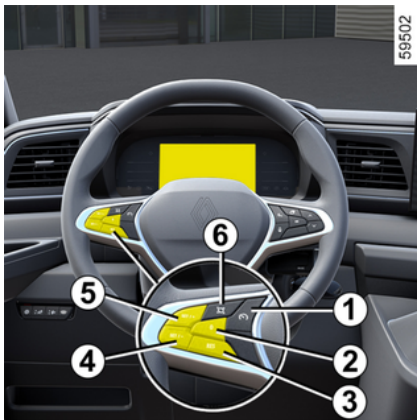

1. Promijenite način rada: OFF / ograničavač brzine / regulator brzine.
2. Postavljanje funkcije u stanje mirovanja (i pohranjivanje ograničene brzine) (0).
3. Dohvaćanje pohranjene putne brzine (RES).
4. Uključivanje ograničavača brzine i smanjenje brzine (SET/-).

5. Uključivanje i povećanje ograničene brzine (SET/+).

6. Ovisno o vozilu, prekidač za aktiviranje otkrivanja prometnih znakova [O].

 Funkciju regulatora brzine možete povezati s funkcijom "Prepoznavanje prometnih znakova" → 254.

 Ako se način rada "OFF" odabere prije isključivanja motora, funkcija "Ograničavač brzine" aktivirat će se prema zadanim postavkama prilikom sljedećeg pokretanja vozila.



Ova funkcija predstavlja dodatnu pomoć u vožnji. Funkcija ne djeluje umjesto vozača. Ona

dakle ne može ni u kojem slučaju zamijeniti vozačevu dužnost poštivanja ograničenja brzine, kao ni njegov oprez (vozač mora uvijek biti spreman na kočenje).

Regulator brzine se ne smije upotrebljavati kod gustog prometa, na zavojitoj ili skliskoj cesti (poledica, voda na cesti, šljunak) i kod nepovoljnih meteoroloških uvjeta (magla, kiša, bočni vjetar...).

Opasnost od nesreće.

REGULATOR BRZINE

Pokretanje



Pritišćite prekidač **1** dok se na instrumentnoj ploči ne prikaže zeleno kon-

trolno svjetlo . Kontrolno svjetlo

 se pali na instrumentnoj ploči. Na instrumentnoj ploči prikazuje se poruka "Regulator brzine ON" popraćena crticama, što ukazuje na uključenu funkciju regulatora brzine koja čeka na pohranjivanje putne brzine.

Aktiviranje regulatora brzine

Kad se vozilo kreće stalnom brzinom većom od otprilike 30 km/h, pritisnite prekidač **4** (SET/-) ili prekidač **5** (SET/+); funkcija se aktivira uzimajući u obzir trenutnu brzinu.

Putna brzina zamjenjuje crtice. Uključivanje regulatora brzine potvrđuje se prikazom spremljene brzine i kontrol-

nog svjetla  u zelenoj boji.

Ako pokušate uključiti funkciju pri brzini manjoj od 30 km/h, prikazat će se poruka "Brzina netočna" i funkcija će ostati isključena.

Napomena: brzina regulatora brzine može se mijenjati u bilo kojem trenutku sve dok je brzina vozila između 30 km/h i maksimalne brzine vozila.

Vožnja

Nakon što je namještena brzina upamćena i kada je regulacija uključena,

možete maknuti nogu s papučice gasa.



Napominjemo da noge moraju ostati u blizini papučica kako biste bili spremni reagirati u hitnim slučajevima.

Promjena namještene brzine

Putnu brzinu možete mijenjati uzastopnim pritiscima na:

- prekidač **4** (SET/-) za smanjivanje brzine;
- prekidač **5** (SET/+) za povećanje brzine.

Napomena: držite pritisnutim jedan od prekidača da biste promijenili brzinu uzastopnim povećanjima.

Prekoračenje putne brzine

U svakom trenutku moguće je prekoračiti putnu brzinu djelovanjem na papučicu gasa. Tijekom prekoračenja brzine, namještena vrijednost brzine trepće na instrumentnoj ploči.

Zatim otpustite papučicu gasa: nakon nekoliko sekundi vozilo se automatski vraća na početnu namještenu brzinu.

REGULATOR BRZINE

Funkcija ne može održavati putnu brzinu

U slučaju vožnje po strmom nagibu sustav ne može održavati brzinu kretanja: pohranjena brzina treperi na instrumentnoj ploči kako biste to znali.



Ako regulator brzine više nije dostupan (nakon nekoliko pokušaja uključivanja), obratite se ovlaštenom zastupniku.



Privremeno nije dostupan u sljedećim situacijama:

Sustav upravlja ubrzavanjem i usporavanjem vašeg vozila pomoću motora i kočionog sustava. Sustav uključuje kočnice kako bi održao zadanu brzinu, sustav primjenjuje ograničeno kočenje. U slučaju strme nizbrdice, na primjer u planinskom području, morate odabrati niži stupanj prijenosa kako biste imali koristi od kočenja motorom.

Da bi se smanjilo opterećenje kočnog sustava i spriječilo pregrijavanje kočnica, funkcija regulatora brzine može se privremeno prekinuti i pojavljuje se poruka "Provjerite tempomat". Poruka nestaje kad funkcija ponovno postane dostupna.

Ako se poruka i dalje prikazuje, obratite se ovlaštenom zastupniku.

Stavljanje funkcije u stanje pripravnosti

Funkcija ulazi u stanje mirovanja kada djelujete na:

- prekidač **2** (0);
- papučicu kočnice;
- papučicu spojke tijekom duljeg razdoblja ili ako je vozilo u neutralnom položaju tijekom duljeg razdoblja na vozilima opremljenim ručnim mjenjačem;
- prilikom prebacivanja u neutralni položaj na vozilima s automatskim mjenjačem.

Putna brzina je pohranjena i prikazana u sivoj boji na instrumentnoj ploči.

Pozivanje putne brzine

Ako je neka brzina upamćena, moguće ju je pozvati, nakon što ste provjerili da su uvjeti u prometu prilagođeni (promet, stanje kolnika, meteorološki uvjeti...). Pritisnite prekidač **3** (RES) ako je brzina vozila veća od 30 km/h.

Kada se prikaže podsjetnik na pohranjenu brzinu, uključivanje regulatora brzine potvrđuje se prikazom putne brzine zelenom bojom i, ovisno o vozilu, uključivanjem kontrolnog svjetla.

Napomena: ako je prethodno pohranjena brzina veća od trenutne brzine, vozilo će jako ubrzati do te brzine.

Kada je regulator brzine u stanju mirovanja, pritiskom na prekidač **4** (SET/-) ili **5** (SET/+) ponovno se uključuje funkcija regulatora brzine, a da se ne uzima u obzir upamćena brzina: brzina

REGULATOR BRZINE

kojom se vozilo kreće ona je koja se uzima u obzir.

Isključivanje funkcije

Rad funkcije regulatora brzine prekida se kada pritisnete prekidač **1** za poništavanje odabira ograničavača. U ovom slučaju više nema upamćene brzine.

Kontrolno svjetlo  nestaje s instrumentne ploče kao potvrda da funkcija više nije uključena.



Da biste izašli iz sustava pomoći u vožnji, pritisnite prekidač **1** onoliko puta koliko je potrebno dok ne dođete do OFF. Na instrumentnoj ploči prikazuje se poruka "Pomoć pri vožnji. deaktivirano".

U tom slučaju, sljedeći put kada se motor pokrene aktivirat će se funkcija "Ograničavač brzine" koja će čekati na pohranu ograničenja brzine.



Stavljanje ograničavača brzine u stanje mirovanja ili prekid rada njegove funkcije ne dovodi do brzog smanjenja brzine: potrebno je kočiti pritiskom na papučicu kočnice.

POMOĆI PRI PARKIRANJU

Pomoć pri parkiranju

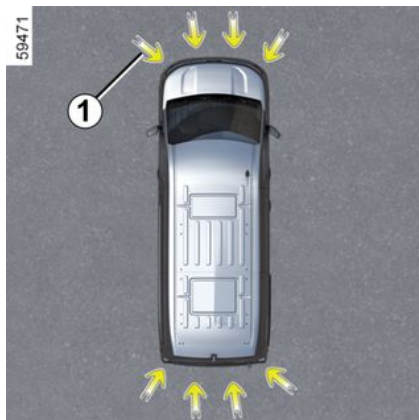

Ultrazvučni senzori označeni strelicama **1**, ugrađeni su u branike kako bi otkrili prepreke u blizini vozila.

Funkcija upozorava vozača zvučnim signalima i prikazom koji predstavlja područje na kojem je otkrivena prepreka.

Ovisno o opremi, sustav otkriva prepreke iza, ispred i s obje strane vozila. Sustav pomoći pri parkiranju uključuje se samo ako vozilo vozi brzinom manjom od otprilike 10 km/h.

Funkcija ne uzima u obzir sustave vuče ili nošenja koje sustav ne prepoznaje.



Ova funkcija predstavlja dodatnu pomoć u vožnji. Ona dakle ne može, niti u jednom slučaju, zamijeniti oprez i odgovornost vozača prilikom vožnje unazad. Vozač uvijek mora paziti na iznenadne situacije koje se mogu desiti u vožnji: stoga prilikom upravljanja vozilom uvijek pazite na male, uske i pomične prepreke (kao što su, na primjer, djeca, životinje, dječja kolica, bicikli, kamenje, stupovi itd.) u mrtvom kutu.



U slučaju udarca u podvozje vozila prilikom vožnje (npr. kontakt s rubnim kamenom, povišenim pločnikom ili bilo kojom drugom komunalnom opremom) možete oštetiti vozilo (npr.: iskrvljenje osovine). Kako bi se izbjegla opasnost od nesreće, dajte vozilo na pregled ovlaštenom servisu marke.

Položaj ultrazvučnih senzora 1

Pobrinite se da područje oko ultrazvučnih senzora označeno strelicama **1** ne bude prekriveno (priljvaštinom, blatom, snijegom, loše postavljenom/pričvršćenom registarskom pločicom), udareno, mijenjano (uključujući i boju na karoseriji) ili zaklonjeno dodatnom opremom ugrađenom na stražnjoj i/ili, ovisno o vozilu, prednjoj ili bočnoj strani vašeg vozila.

Način rada

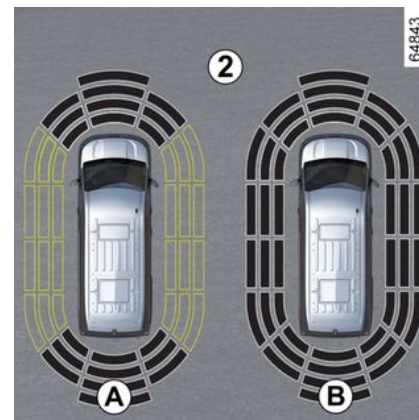

Zaslon **2** prikazuje okolinu vozila uz zvučne signale.

Ovisno o opremi, možda će biti potrebno voziti nekoliko metara prije nego se uključi bočno otkrivanje. Kada sva po-

POMOĆI PRI PARKIRANJU

dručja imaju sivu pozadinu, nadzire se cijeli prostor oko vozila.

- zaslon **A**: u tijeku je analiza prostora oko vozila;
- zaslon **B**: analiza prostora oko vozila je dovršena.

Otkrivanje prepreke

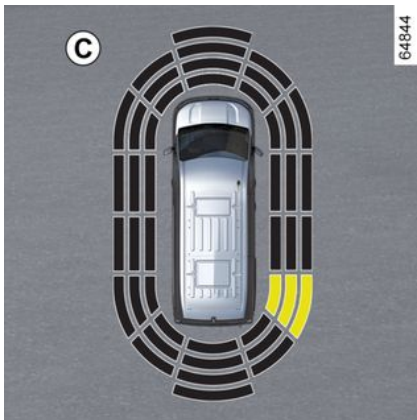

Sustav može otkriti većinu prepreka koje se nalaze u blizini stražnjeg dijela i, ovisno o opremi, u blizini prednjeg i bočnog dijela vozila.

Frekvencija zvučnog signala će se povećavati kako se vozilo približava prepreci, sve dok ne postane neprekinuti zvučni signal na približno 20 cm za prepreku otkrivenu sa strane i približno

30 cm za prepreku otkrivenu sprijeda ili straga.

Prikazuje se područje na kojem je otkrivena prepreka (prikaz **C**). Ovisno o vozilu, područje je prikazano zelenom, narančastom (ili žutom, ovisno o vozilu) ili crvenom bojom, ovisno o blizini otkrivenih prepreke.



U slučaju promjene putanje tijekom manevra, može se dogoditi da se kasno signalizira opasnost od sudara s preprekom.

Poseban slučaj prepreka otkrivenih sa strane

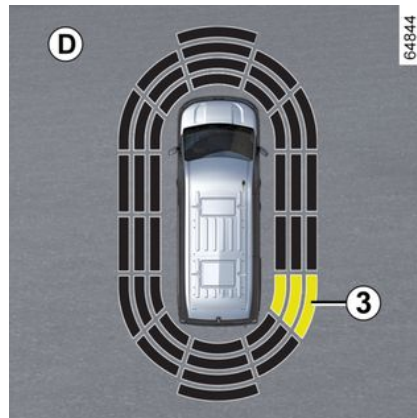

Ovisno o smjeru kotača, sustav određuje putanju vozila i upozorava na opasnost od sudara s preprekom **3** koja se nalazi sa strane vozila.

Kada se otkrije prepreka sa strane vozila:

- ako postoji opasnost od sudara zvučni signali se sve češće oglašavaju kako se vozilo približava prepreci sve dok ne postanu stalni. Prikazuje se područje na kojem je otkrivena prepreka **3** (zaslon **D**);
- ako nema opasnosti od sudara prilikom približavanja prepreci neće se oglasiti niti jedan zvučni signal. Ovisno

POMOĆI PRI PARKIRANJU

o vozilu, područje na kojem je otkrivena prepreka **3** prikazano je iscrtkano.



U slučaju promjene putanje tijekom manevra, može se dogoditi da se kasno signalizira opasnost od sudara s preprekom.

Uključivanje/isključivanje

Uključivanje/isključivanje na multimedijском zaslону 4



Iz izbornika "Vozilo" na multimedijском zaslону **4** odaberite izbornik "Pomoć pri parkiranju".

Aktivirajte ili deaktivirajte područja pokrivena ultrazvučnim detektorima.

Više informacija potražite u uputama za multimedijски sustav.

Napomena: ovisno o vozilu, "stražnje" područje otkrivanja ne može se deaktivirati.

Uključivanje/isključivanje sustava putem putnog računala 5

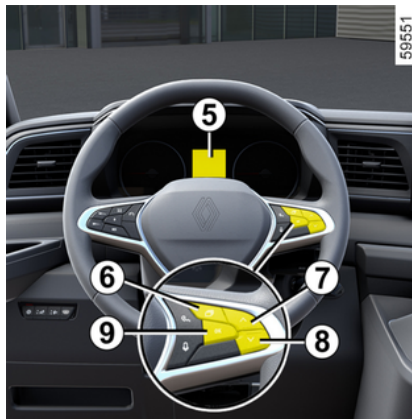

– **Dok vozilo miruje**, pritisnite prekidač **6** onoliko puta koliko je potrebno

da dođete do kartice  ili, ovisno o

vozilu, kartice  ;

ili

– pritisnite prekidač **6** i uzastopno pritisnite komandu **7** ili **8** da biste došli

do kartice  ;

– ovisno o vozilu, pritisnite prekidač **9** OK;

– uzastopno pritisnite komandu **7** ili **8**

da biste došli do izbornika , a zatim pritisnite prekidač **9** OK;

– uzastopno pritisnite komandu **7** ili **8** da biste došli do izbornika "POMOĆ U VOŽNJI", a zatim pritisnite prekidač **9** OK;

– uzastopno pritisnite komandu **7** ili **8** da biste došli do izbornika "Parkiranje", a zatim pritisnite prekidač **9** OK;

– ponovno pritisnite prekidač **9** OK da biste uključili ili isključili funkciju:

–  funkcija je uključena

–  funkcija je isključena

Napomena: ovisno o vozilu, stražnje područje otkrivanja ne može se isključiti.

Automatsko isključivanje pomoći pri parkiranju sprijeda

Sustav se isključuje:

– kada je brzina vozila veća od otprilike 10 km/h;

– ovisno o vozilu, kada je vozilo zaustavljeno više od otprilike pet sekundi i

POMOĆI PRI PARKIRANJU

kada je otkrivena prepreka (npr. prometni zastoj i sl.);

- kada je ručica mjenjača u položaju **N** ili **P**;
- kada se otkrije kvar u radu.

Napomena: ovisno o vozilu, ako je vozilo opremljeno kukom za vuču koju sustav prepoznaje, isključuje se samo funkcija Pomoć pri parkiranju.

Podešavanja



Iz sigurnosnih razloga ova podešavanja obavljajte dok je vozilo zaustavljeno.



Pri svakom pokretanju vozila, funkcija nastavlja način rada koji je bio pohranjen u trenutku posljednjeg zaustavljanja motora.

Postavke s multimedijskog zaslona **4**



Dok je vozilo zaustavljeno, iz domene "Vozilo" na multimedijском zaslona **4** odaberite izbornik "Pomoć pri parkiranju".

Više informacija potražite u knjižici uputstava multimedijskog sustava.

Postavke putem putnog računala **5**

(ovisno o vozilu)

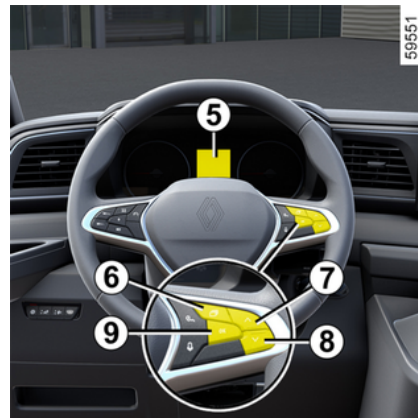

– **Dok vozilo miruje**, pritisnite prekidač **6** onoliko puta koliko je potrebno

da dođete do kartice  ili, ovisno o

vozilu, kartice ;

ili

– ovisno o vozilu, pritisnite prekidač **6** i uzastopce pritisnite komandu **7** ili **8**

da biste došli do izbornika . Pritisnite prekidač **9** OK;

– uzastopce pritisnite komandu **7** ili **8**

da biste došli do izbornika "  " ili,

ovisno o vozilu, izbornika "  ". Pritisnite prekidač **9** OK;

POMOĆI PRI PARKIRANJU

– uzastopno pritisćite komandu **7** ili **8** kako biste došli do izbornika "POMOĆ U VOŽNJI". Pritisnite prekidač **9** OK.
– uzastopno pritisćite komandu **7** ili **8** dok ne dođete do izbornika "Parkiranje". Pritisnite prekidač **9** OK.

Isključivanje zvuka sustava

(ovisno o vozilu)

Uključite ili isključite zvuk pomoći pri parkiranju.

Napomena: ako isključite zvuk, pri približavanju prepreci upozorit će vas samo zaslon.

Glasnoća pomoći pri parkiranju

Podesite glasnoću funkcije Pomoć pri parkiranju pomoću trake za glasnoću.



Pri svakom pokretanju vozila, funkcija nastavlja način rada koji je bio pohranjen u trenutku posljednjeg zaustavljanja motora.

Posebni slučajevi

Možete ručno isključiti zvučna upozorenja ili, ovisno o vozilu, dotičnu zonu otkrivanja u slučaju da se:

- bilo koja oprema za vuču, nošenje ili prikolica koju sustav ne prepoznaje nalazi ispred ultrazvučnih senzora;
- oštete ultrazvučni senzori.

Napomena: čak i ako je zvuk isključen, zasloni će vas nastaviti upozoravati.

smetnje u radu

Kada sustav otkrije kvar: zvučni signal vas upozorava oko tri sekunde kada je uključen stupanj prijenosa za vožnju unatrag, popraćen porukom "Provjeriti park. senzore" na instrumentnoj ploči, ili sustav ne proizvodi zvuk ili prikaz kada je uključen stupanj prijenosa za vožnju unatrag. Provjerite jesu li ultrazvučni senzori čisti. Ako se kvar nastavi pojavljivati, obratite se ovlaštenom predstavniku marke.



Kada se vozilo kreće brzinom manjom od otprilike 10 km/h, neki izvori buke (motocikl, kamion, pneumatska bušilica itd.) mogu uključiti zvučna upozorenja sustava pomoći pri parkiranju.

Preporuke



Zahvati/popravci sustava

- Uslijed udarca može doći do promjene poravnanje ultrazvučnih senzora, što može utjecati na njihov rad. Isključite funkciju i obratite se ovlaštenom zastupniku.
- Svaki zahvat na području na kojem se nalaze ultrazvučni senzori (popravci, zamjene, itd.) mora izvršiti kvalificirani stručnjak.

Samo je ovlašteni servis kvalificiran za obavljanje zahvata na sustavu.

U slučaju smetnji na sustavu

Rad sustava mogu ometati ili oštetiti određeni uvjeti kao što su na primjer:

- loši vremenski uvjeti (snijeg, tuča, poledica, kiša, itd.);
- neke vrste buke (motocikl, kamion, pneumatska bušilica itd.);
- postavljanje nekompatibilne kugle ili kuke za vuču.

Opasnost od lažnih upozorenja ili neprikazivanja upozorenja

Ako se sustav ponaša neuobičajeno, obratite se ovlaštenom predstavniku marke.

Ograničenja u radu sustava

- Kako bi sustav ispravno radio, područje oko ultrazvučnih senzora mora biti čisto i ne njemu se ne smiju raditi nikakve izmjene.
- Manje objekte koji se kreću u blizini vozila (motocikle, bicikle, pješake itd.) sustav možda neće prepoznati.
- Sustav možda neće otkriti prepreke koje su preblizu vozila.
- Sustav možda neće izdati upozorenje kada postoji značajna razlika u brzini drugih vozila ili prepreka.
- Tijekom promjene putanje tijekom manevra sustav može prijaviti prepreke s odgodom.

POMOĆI PRI PARKIRANJU

Kamera za vožnju unatrag

Način rada



Kada je uključen stupanj prijenosa za vožnju unazad, kamera **1** koja se nalazi na stražnjoj strani vozila prenosi prikaz područja iza vozila na multimedijalni zaslon **2** s, ovisno o vozilu, tri linije indikatora udaljenosti **3**, **4** ili **5** (fiksne, pomične i za prikolicu).

Ovaj sustav za svoj rad upotrebljava više linija vodilja (pomičnu za putanju i nepomičnu za udaljenost). Kada se dosegne crveno područje, možete si pomoći prikazom branika kako biste se precizno zaustavili.



Fiksne linije navođenja **3**

Fiksni indikator udaljenosti uključuje oznake u boji **A**, **B** i **C** koje označavaju udaljenost iza vozila:

- **A** (crvena) na otprilike 30 centimetara od vozila;
- **B** (žuta) na otprilike 70 centimetara od vozila;
- **C** (zeleno) na otprilike 150 centimetara od vozila.

Ovaj indikator udaljenosti ostaje fiksni i prikazuje putanju vozila ako su kotači u liniji s vozilom.

Pomični indikatori udaljenosti **4**

Prikazano je u plavoj boji na multimedijalnom zaslonu **2**. Označava putanju vozila ovisno o položaju upravljača.

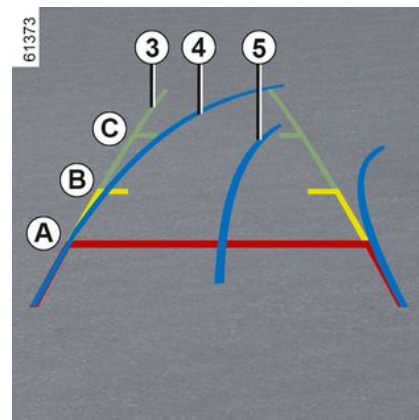

Indikatori udaljenosti prikolicе **5**

Prikazano je u plavoj boji na multimedijalnom zaslonu **2**. Označava putanju kuke za vuču prikolicе ovisno o položaju upravljača. Omogućuje vozaču da kuku za vuču postavi što bliže priključku za vuču prikolicе.

"Prikaz područja prikolicе"

Ako je prikolica povezana, u stupnju prijenosa za vožnju naprijed, pritisnete izbornik "Kamera" u domeni "Vozilo" na multimedijalnom zaslonu **2** kako biste kameri **1** omogućili prienos prikaza prostora oko vozila tijekom otprilike 30 sekundi.

POMOĆI PRI PARKIRANJU

Postavke



Kada uključite stupanj prijenosa za vožnju unazad, pritisnite gumb "Postavke" na multimedijalnom zaslonu kako biste dodali ili uklonili linije indikatora udaljenosti i prilagodili postavke slike kamere (svjetlina, kontrast itd.)

Više informacija potražite u knjižici uputstava multimedijskog sustava.

 Pazite da kamera nije prekrivena (prljavštinom, blatom, snijegom, kapljicama vode itd.)

Funkcija "Automatsko zumiranje"

Ako se iza vozila otkrije prepreka, funkcija "Automatsko zumiranje" prebacuje trenutni zaslon na prikaz stražnjeg dijela vozila odozgo.

Za uključivanje/isključivanje funkcije "Automatsko zumiranje" pogledajte upute za multimedijalni sustav.



Zaslon prikazuje obrnutu sliku, kao u retrovizoru.

Indikatori udaljenosti prikazani su projekcijom na ravnoj površini. Ove informacije nisu relevantne obzir u slučaju prijenosa na okomit predmet ili predmet na tlu.

Predmeti koji se pojavljuju na rubu zaslona mogu biti iskrivljeni. U slučaju prejake svjetlosti (snijeg, vozilo na suncu itd.), vidljivost kamere može biti znatno smanjena.

Ako je prtljažnik otvoren ili nije pravilno zatvoren, prikazuje se poruka "Prtljažnik otvoren".

smetnje u radu

Kada je uključen stupanj prijenosa za vožnju unatrag, ako sustav otkrije gre-

šku u radu, na multimedijском zaslonu privremeno se prikazuje crni zaslon 2.

Uzrok može biti privremeni kvar koji utječe na kameru ili zaslon (jasnoća, fiksna slika, zakašnjela komunikacija itd.).

Ako se privremeni prikaz crnog zaslona nastavi, obratite se ovlaštenom zastupniku.



Ova je funkcija dodatna pomoć. Ona dakle ne može, u niti jednom slučaju, zamijeniti oprez niti odgovornost vozača.

Vozač uvijek mora paziti na iznenadne situacije koje se mogu desiti u vožnji: stoga prilikom upravljanja vozilom uvijek pazite na male, uske i pomične prepreke (kao što su, na primjer, djeca, životinje, dječja kolica, bicikli, kamenje, stupovi itd.) u mrtvom kutu.

POMOĆI PRI PARKIRANJU

Razlika između procijenjene i stvarne udaljenosti

Vožnja unazad prema strmoj uzbrdici

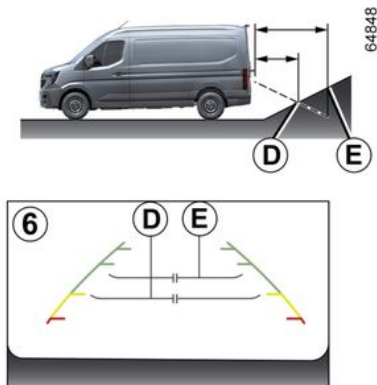

Fiksne linije navođenja **6** prikazuju udaljenosti bliže nego što zaista jesu.

Predmeti prikazani na zaslonu više su udaljeni na nagibu.

Na primjer, ako je na zaslonu prikazan predmet na **D**, njegova stvarna udaljenost je na **E**.

Vožnja prema naprijed prema strmoj nizbrdici

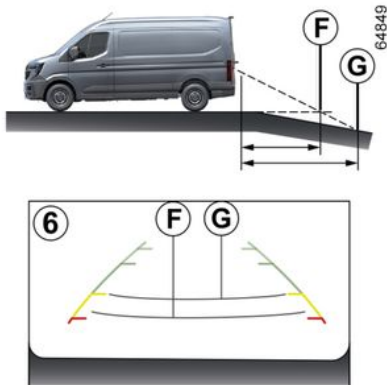

Fiksne linije navođenja **6** prikazuju udaljenosti dalje nego što zaista jesu.

Stoga, predmeti prikazani na zaslonu zapravo su bliže na nagibu.

Na primjer, ako je na zaslonu prikazan predmet na **G**, njegova stvarna udaljenost je na **F**.

Vožnja unazad prema izbočenom predmetu.

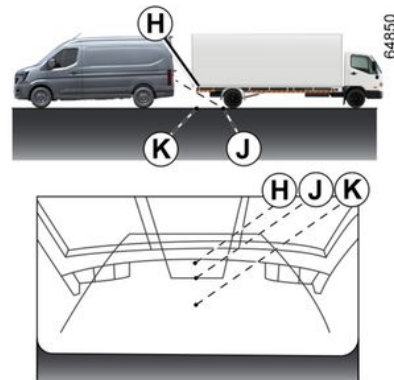

Položaj **H** doima se dalje od položaja **J** na zaslonu. Međutim, položaj **H** nalazi se na jednakoj udaljenosti kao položaj **K**.

Putanja označena fiksnim i pomičnim linijama navođenja u obzir ne uzima visinu predmeta. Stoga postoji opasnost od sudara s predmetom prilikom vožnje unatrag prema položaju **K**.

HITNI POZIV

Ako je vozilo opremljeno, funkcija hitnog poziva može se koristiti za automatsko ili ručno pozivanje hitnih službi (bez naplate) u slučaju nezgode ili bolesti kako bi se smanjilo vrijeme potrebno za njihov dolazak na mjesto događaja.

Napomena: funkcija poziva u slučaju nužde je funkcionalna:

- u državama koje su pokrivene sustavima telematike i infrastrukturom povezanom i kompatibilnom sa sustavom;
- ovisno o pokrivenosti mrežom u geografskoj regiji u kojoj se vozilo vozi.

Ako koristite funkciju hitnog poziva za prijavu nezgode kojoj ste svjedočili, to podrazumijeva zaustavljanje na odgovarajućem mjestu u prometu kako bi hitne službe mogle locirati vaše vozilo i mjesto prijavljene nezgode.

U svakom slučaju poštujujte lokalno zakonodavstvo.



Hitni poziv koristite samo ako ste sudionik hitnog slučaja, ako ste svjedočili nezgodi ili ako se osjećate loše.

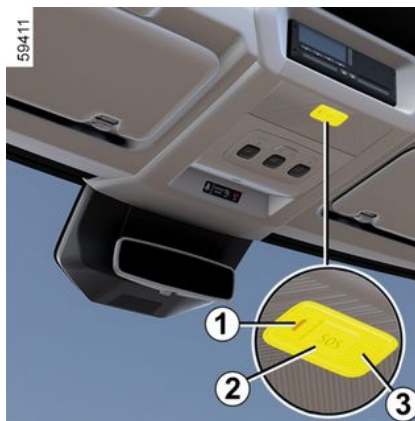

1. kontrolno svjetlo rada sustava:
– zelena: radi (mreža je dostupna);

- isključeno: ne radi (mreža nije dostupna itd.);
- crveno: neispravnost u radu;
- trepće zeleno: poziv u tijeku.

2. Gumb "SOS".

3. Mikrofon.

4. Zvučnik.

Poziv se uvijek odvija na sljedeći način:

- poziv se uspostavlja sa službama za hitne situacije;
- šalju se podaci koji se odnose na incident (pločica proizvođača, vrijeme poziva, posljednje lokacije, smjer vozila itd.);
- glasovna komunikacija odvija se sa službama za hitne situacije;
- ako je potrebno, naziva se pomoć za hitne situacije.

Postoje dva načina poziva u slučaju nužde:

- automatski način rada;
- Ručni način rada.

Automatski načina rada

Poziv u slučaju nužde automatski se upućuje u slučaju nezgode koja je proizročila aktivaciju zaštitne opreme (predzatezači sigurnosnog pojasa, airbag itd.).

HITNI POZIV



U slučaju nezgode, ako položaj i uvjeti u prometu dozvoljavaju, ostanite u blizini vozila kako biste brzo mogli odgovoriti na poziv centra.

Ručni način rada

Poziv u slučaju nužde može se pokrenuti na sljedeće načine:

– pritiskanjem i držanjem gumba **2** najmanje tri sekunde;

ili

– pritiskanjem gumba **2** pet puta u roku od deset sekundi.

Ako se gumb pritisne pogreškom, poziv je moguće otkazati pritiskanjem i držanjem gumba **2** otprilike dvije sekunde prije nego što se poziv poveže s pozivnim centrom.

Čim se uspostavi poziv, može ga prekinuti samo pozivni centar.

smetnje u radu

U nekim slučajevima hitni poziv neće raditi (npr. slaba baterija, itd.).

Ako sustav otkrije grešku u radu, svjetlo upozorenja **1** svijetlit će crveno više od 30 minuta.

U slučaju kvara sustava isključuje se kontrolno svjetlo **1** koje više na svijetli. U oba slučaja, što prije potražite savjet kod Predstavnika marke.



Sustav radi s njemu namijenjenom baterijom. Životni vijek baterije otprilike je četiri godine (kontrolno svjetlo **1** pali se u crvenoj boji kako bi vas upozorilo). Obratite se ovlaštenom predstavniku marke.



Sustav se ne može pratiti bez značajke hitnog poziva te neće biti pod stalnim nadzorom. Podaci se automatski i neprestano brišu, a sustav pohranjuje samo posljednja tri položaja vozila.

U skladu s propisima koji su relevantni za državu, podaci se šalju samo u slučaju hitnog poziva. Prema podacima koji se šalju pozivnom centru odnosi se u skladu sa zakonima o zaštiti privatnih podataka primjenjivima u državi u kojoj se nalazite. Sustav pohranjuje podatke o povijesti aktivnosti najviše 13 sati.

Vlasnik vozila ima pravo na pristup svojim podacima. Mogu zatražiti ispravljanje, brisanje ili zaključavanje podataka.

HITNI POZIV



Kako bi se zajamčila vaša sigurnost i ispravan rad sustava, svaki zahvat koji se izvodi na bateriji (skidanje, odspajanje itd.) mora izvesti osposobljeni stručnjak.

Postoji opasnost od teških opekotina ili strujnih udara.

Obavezno morate poštivati preporučene rokove zamjene (bez prekoračenja) kao što je navedeno u uputama za održavanje.

Akumulator je posebne vrste. Obavezno ga zamijenite istovjetnim akumulatorom.

Nazovite ovlaštenog zastupnika.

UVODNICI ZRAKA, KLIMA UREĐAJ

Uvodnici zraka: izlazi zraka

4

UVODNICI ZRAKA, KLIMA UREĐAJ

Izlazi zraka

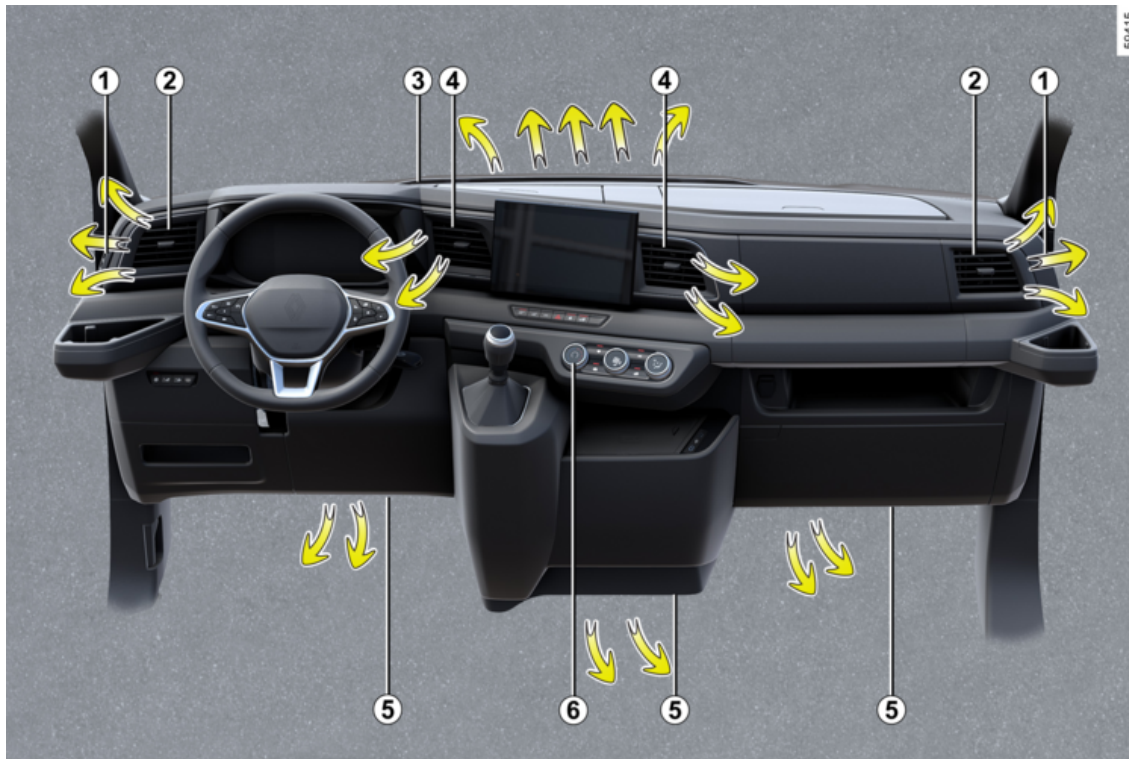

UVODNICI ZRAKA, KLIMA UREĐAJ

1 Otvor za odmagljivanje bočnog stakla.

2 Bočni uvodnici zraka.

3 otvori za odmagljivanje vjetrobranskog stakla.

4 Središnji uvodnici zraka

5 Uvodnik ventilacije za grijanje na noge putnika.

6 Komandna ploča

Središnji ventilacijski otvori 4



Protok zraka

Zatvaranje: pomaknite jezičac **7** prema vanjskoj strani vozila preko točke otpora.

Otvaranje: pomaknite jezičac **7** prema unutrašnjosti vozila.

Usmjeravanje

Pomaknite klizač **7** u željeni položaj.

Bočni otvori za zrak 2

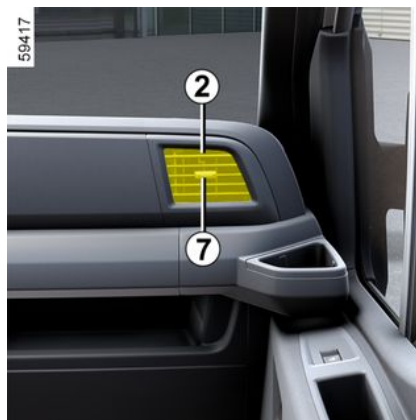

Protok zraka

Zatvaranje: pomaknite klizač **7** prema unutarnjoj strani vozila, preko točke otpora.

Otvaranje: pomaknite klizač **7** prema vanjskom dijelu vozila.

Usmjeravanje

Pomaknite klizač **7** u željeni položaj.



Na uvodnike zraka nemojte pričvršćivati nikakve predmete (npr. nosač za telefon).

Postoji opasnost od oštećenja.

Za uklanjanje neugodnih mirisa u vašem vozilu upotrebljavajte samo sustave koji su tome namijenjeni. Obratite se ovlaštenom predstavniku marke.



Nemojte umetati ništa u sustav ventilacije (na primjer u slučaju neugodnih mirisa...)

Opasnost od oštećenja ili požara.

UVODNICI ZRAKA, KLIMA UREĐAJ

Grijanje, Ručni klima uređaj

Komande

4

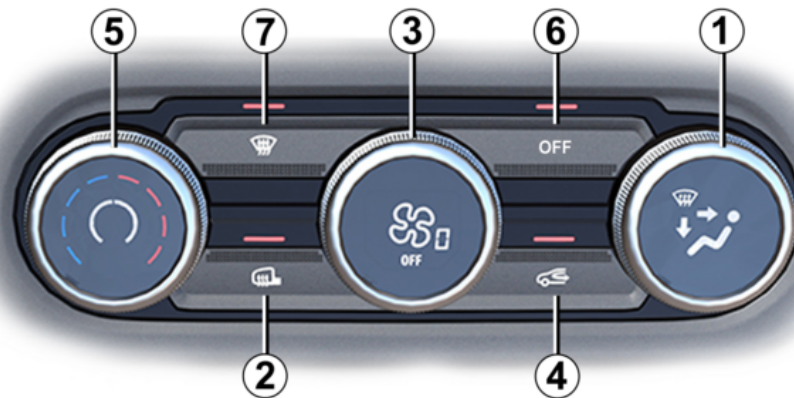

59418

UVODNICI ZRAKA, KLIMA UREĐAJ

(ovisno o vozilu)

- 1.** Raspodjela zraka u putničkom prostoru.
- 2.** Odleđivanje/odmagljivanje stražnjeg stakla i, ovisno o vozilu, retrovizora.
- 3.** Podešavanje brzine ventilatora
- 4.** Recirkulacija zraka.
- 5.** Podešavanje temperature zraka.
- 6.** Komanda klima uređaja.
- 7.** Funkcija "CLEAR VIEW".

UVODNICI ZRAKA, KLIMA UREĐAJ

Raspodjela zraka u putničkom prostoru

Postoji pet mogućnosti raspodjele zraka. Okrenite komandu **1** kako biste odabrali način za raspodjelu zraka.



Dovod zraka je usmjeren prema otvorima za odmagljivanje vjetrobranskog stakla i prednjih bočnih stakala.



Dovod zraka usmjeren je prema otvorima za odmagljivanje prednjih bočnih stakala, otvorima za odmagljivanje vjetrobranskog stakala i nogama putnika.



Dovod zraka usmjeren je prvenstveno prema nogama putnika.



Dovod zraka je usmjeren prema uvodnicima zraka na armaturnoj ploči, prema nogama putnika na prednjem sjedalu i, ovisno o vozilu, prema putnicima na sjedalima u drugom redu.



Dovod zraka prvenstveno je usmjeren prema uvodnicima zraka na armaturnoj ploči.

Funkcija "brzo postizanje dobre vidljivosti"

Pritisnite tipku **7** i uključuje se ugrađeno kontrolno svjetlo.

Ova funkcija omogućuje brzo odmagljivanje i odleđivanje vjetrobranskog i stražnjeg stakla, prednjih bočnih stakala i vanjskih retrovizora (ovisno o vozilu). Automatski uključuje funkciju klima uređaja i odmrzavanja stražnjeg stakla.

Pritisnite tipku **2** da biste isključili grijano stražnje staklo: ugrađeno se kontrolno svjetlo isključuje.

Za izlazak iz te funkcije pritisnite tipku **7** ili **5**.



Upotreba funkcije za odmagljivanje/odleđivanje onemogućit će recirkulaciju zraka.

Uključivanje ili isključivanje klima uređaja

Aktivacija nije moguća ako je komanda **3** postavljena na "0" (komanda **A**) ili na "OFF" (komanda **B**).

Pritisnite gumb **6** za prisilno zaustavljanje klima uređaja. Kontrolno svjetlo koje je ugrađeno u gumb isključuje se.

Upotreba klima uređaja omogućava:

- snižavanje temperature u putničkom prostoru;
- brže odmagljivanje.



Rad klima uređaja može dovesti do povećanja potrošnje goriva (isključite ga kada vam nije potreban).

Uključivanje recirkulacije zraka

Pritisnite gumb **4**: uključuje se kontrolno svjetlo gumba. U tim uvjetima, zrak je uzet iz putničkog prostora i tamo cirkulira bez uisavanja vanjskog zraka.

Recirkulacija zraka omogućava:

- izolacija vozila od vanjskog zraka (npr. tijekom vožnje u zagađenim područjima itd.)
- Za brže hlađenje putničkog prostora kada je klima uređaj uključen.

UVODNICI ZRAKA, KLIMA UREĐAJ

i Ako klima uređaj nije uključen (kontrolno svjetlo "A/C" na gumbu **6** isključuje se), dugotrajna uporaba recirkuliranog zraka može dovesti do magljenja bočnih stakala i vjetrobranskog stakla, kao i drugih problema uzrokovanih prisutnošću nercirkuliranog zraka u putničkom prostoru. Da bi se to izbjeglo, recirkulacija zraka automatski će se onemogućiti nakon određenog vremena.

Podešavanje brzine ventilatora

Pomaknite komandu **3** za podešavanje količine ventiliranog zraka. Ako želite prekinuti dovod zraka, postavite komandu **3** na "0" (komanda **A**) ili "OFF" (komanda **B**).

Sustav je isključen: brzina ventiliranja je nula (zaustavljeno vozilo). No možda ćete ipak osjetiti slab protok zraka dok je vozilo u pokretu.

i Podešavanje položaja



s pomoću komande **1** isključit će funkciju recirkulacije kako bi se spriječio rizik od kondenzacije na vjetrobranskom staklu.

Podešavanje temperature zraka

Okrećite komandu **5** da odaberete željenu temperaturu. Što je klizač dalje u crvenom, temperatura će biti veća.

Prilikom duže upotrebe klima uređaja, može postati hladno. Za povećavanje temperature, okrenite komandu **5** u desno.

Odleđivanje i odmagljivanje stražnjeg stakla

Uz pokrenut motor pritisnite gumb **2**. Pali se kontrolno svjetlo rada.

Ova funkcija omogućuje brzo odmagljivanje stražnjeg stakla i odmrzavanje retrovizora (za vozila koja su time opremljena).

Da biste izašli iz te funkcije, ponovno pritisnite gumb **2**. Kontrolno se svjetlo gasi.

Odmagljivanje automatski prestaje.

Brzo odmagljivanje

Postavite komande **1**, **3** i **5** u položaje:

- odmagljivanje
- brzinu ventilatora u položaj 3 ili 4;
- maksimalna temperatura.

Pritisnite gumb **4** kako biste isključili recirkulaciju zraka (kontrolno svjetlo je isključeno).

Električno odleđivanje vjetrobranskog stakla

(ovisno o vozilu)



Dok motor radi, pritisnite prekidač **8** (uključit će se ugrađeno svjetlo upozorenja).

UVODNICI ZRAKA, KLIMA UREĐAJ

Ova funkcija omogućava odleđivanje/
odmagljivanje vjetrobranskog stakla
(ako je vozilo time opremljeno).

Za izlazak iz te funkcije, ponovno pritisnite prekidač **8**.

UVODNICI ZRAKA, KLIMA UREĐAJ

Klima uređaj s automatskim upravljanjem

Komande

4

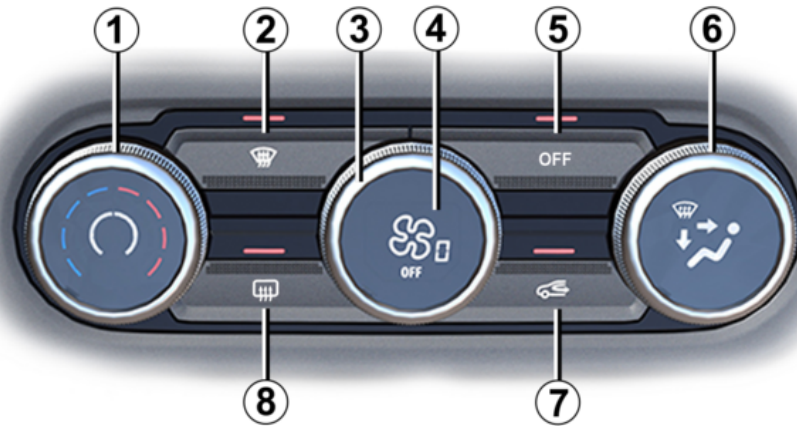

59937

UVODNICI ZRAKA, KLIMA UREĐAJ

(ovisno o vozilu)

- 1.** Podešavanje temperature zraka.
- 2.** Funkcija "CLEAR VIEW".
- 3.** Podešavanje brzine ventilatora
- 4.** Uključivanje automatskog načina rada.
- 5.** Komanda klima uređaja.
- 6.** Raspodjela zraka u putničkom prostoru.
- 7.** Recirkulacija zraka.
- 8.** Odleđivanje/odmagljivanje stražnjeg stakla i, ovisno o vozilu, retrovizora.

UVODNICI ZRAKA, KLIMA UREĐAJ

Automatski načina rada

Klima uređaj s automatskim upravljanjem je sustav koji jamči (osim u ekstremnim slučajevima upotrebe) udobnost u putničkom prostoru i održavanje dobre razine vidljivost, a da pritom ne povećava potrošnju goriva. Sustav djeluje na brzinu ventiliranja, raspodjelu zraka, recirkulaciju zraka, uključivanje ili isključivanje klima uređaja i temperaturu zraka.

AUTO: optimizira odabranu razinu udobnosti u skladu s vanjskim uvjetima. Pritisnite gumb **4**.

Podešavanje temperature zraka

Okrećite komandu **1** da odaberete željenu temperaturu.

Što je gumb više desno, to je temperatura viša.



Bilo kakvo djelovanje na neki gumb, osim na gumb **AUTO**, pokreće isključivanje automatskog načina rada.

Podešavanje brzine ventilatora

U automatskom načinu rada, sustav upravlja brzinom ventiliranja koja je

najpogodnija za dostizanje i održavanje udobnosti.

Brzinu ventilacije i dalje možete podešiti okretanjem komande **3** kako biste povećali ili smanjili brzinu ventilacije.

Funkcija "brzo postizanje dobre vidljivosti"

Pritisnite tipku **2** i uključuje se ugrađeno kontrolno svjetlo.

Ova funkcija omogućuje brzo odmagljivanje i odleđivanje vjetrobranskog i stražnjeg stakla, prednjih bočnih stakala i vanjskih retrovizora (ovisno o vozilu). Automatski uključuje funkciju klima uređaja i odmrzavanja stražnjeg stakla.

Pritisnite tipku **8** da biste isključili grijano stražnje staklo: ugrađeno se kontrolno svjetlo isključuje.

Za izlazak iz te funkcije pritisnite tipku **2** ili **4**.

Promjena raspodjele zraka u putničkom prostoru

Okrenite komandu **6**. Upaliti će se kontrolno svjetlo ugrađeno u odabranu tipku.



Dovod zraka je usmjeren prema otvorima za odmagljivanje vjetrobranskog stakla i prednjih bočnih stakala.



Dovod zraka usmjeren je prema otvorima za odmagljivanje prednjih bočnih stakala, otvorima za odmagljivanje vjetrobranskog stakala i nogama putnika.



Dovod zraka je usmjeren prema uvodnicima zraka na armaturnoj ploči, prema nogama putnika na prednjem sjedalu i, ovisno o vozilu, prema putnicima na sjedalima u drugom redu.



Dovod zraka prvenstveno je usmjeren prema uvodnicima zraka na armaturnoj ploči.



Dovod zraka usmjeren je prvenstveno prema nogama putnika.

Odleđivanje i odmagljivanje stražnjeg stakla

Pritisnite tipku **8** i uključuje se ugrađeno kontrolno svjetlo. Ova funkcija omogućuje brzo odmagljivanje stražnjeg stakla i grijanih retrovizora (za vozila koja su njima opremljena).

Da biste izašli iz te funkcije, ponovno pritisnite tipku **8**. Odmagljivanje automatski prestaje.

UVODNICI ZRAKA, KLIMA UREĐAJ

Uključivanje ili isključivanje klima uređaja

U automatskom načinu rada, sustav upravlja uključivanjem i isključivanjem klima uređaja u skladu s vanjskim klimatskim uvjetima.

Pritisnite gumb **5** za prisilno zaustavljanje klima uređaja. Ugrađeno kontrolno svjetlo se gasi.

Uključivanje recirkulacije zraka (izolacija putničkog prostora)

Ovom funkcijom se upravlja automatski, ali ju možete uključiti i ručno. U tom slučaju, rad funkcije potvrđuje se paljenjem kontrolnog svjetla na gumbu **7**.



Upotreba funkcije za odmagljivanje/odleživanje onemogućit će recirkulaciju zraka.

Upotreba u ručnom načinu rada

Pritisnite tipku **7** i uključuje se ugrađeno kontrolno svjetlo.

Duže korištenje tog položaja može dovesti do neugodnih mirisa, neobnavljanja zraka kao i do stvaranja pare na staklima.

Da bi se to izbjeglo, recirkulacija zraka automatski će se onemogućiti nakon određenog vremena.

Zaustavljanje sustava

Okrenite komandu **1** u položaj "OFF" da biste isključili sustav. Za njegovo uključivanje ponovno okrenite komandu **1** da biste podesili brzinu ventilacije ili pritisnite tipku **4**.



Rad klima uređaja može dovesti do povećanja potrošnje goriva (isključite ga kada vam nije potreban).

Električno odleživanje vjetrobranskog stakla



Dok motor radi, pritisnite prekidač **9** (uključit će se ugrađeno svjetlo upozorenja).

Ova funkcija omogućava odleživanje/odmagljivanje vjetrobranskog stakla (ako je vozilo time opremljeno).

Za izlazak iz te funkcije, ponovno pritisnite prekidač **9**.

Klima uređaj: informacije i savjeti za upotrebu

Savjeti za upotrebu

U nekim slučajevima (klima uređaj je isključen, recirkulacija zraka je isklju-

UVODNICI ZRAKA, KLIMA UREĐAJ

čena, brzina ventilacije je nula ili je mala itd.) možete ustanoviti stvaranje pare na staklima i na vjetrobranskom staklu vozila.

U slučaju kondenzacije, upotrijebite funkciju "**brzog postizanja dobre vidljivosti**" kako biste uklonili kondenzaciju, a zatim radije upotrijebite klima uređaj u automatskom načinu rada kako biste spriječili njezino stvaranje.



Vozila opremljena načinom rada Eco

Kada je pokrenut, način rada Eco može smanjiti učinkovitost automatskog klima uređaja
→ 290.



Nemojte umetati ništa u sustav ventilacije (na primjer u slučaju neugodnih mirisa...)

Opasnost od oštećenja ili požara.

Potrošnja

(Verzija s izgaranjem)

Normalno je ustvrditi povećanje potrošnje goriva (posebice u gradskoj vožnji) za vrijeme rada klima uređaja.

Za vozila opremljena klima uređajem bez automatskog načina rada, isključite sustav kad vam više nije potreban.

Doseg rada

(Električna verzija)

Normalno je primijetiti povećanje potrošnje energije dok klima uređaj radi.

Savjeti za smanjenje potrošnje, a time i za pomoć u očuvanju okoliša

Vozite s otvorenim uvodnicima zraka i sa zatvorenim prozorima.

Ako vozilo ostane parkirano na jakom suncu, otvorite vrata na nekoliko minuta prije pokretanja motora da izađe vrući zrak.

Održavanje

Potražite u knjižici održavanja vašeg vozila informaciju o učestalosti kontrole.



Redovito upotrebljavajte klima uređaj, čak i po hladnom vremenu, uključujući ga barem jednom mjesečno na otprilike 5 minuta.

smetnje u radu

Općenito, u slučaju neke smetnje u radu, potražite savjet kod Predstavnika marke.

- **Smanjena učinkovitost odmrzavanja, odmagljivanja ili klimatiziranja zraka.** Uzrok tomu može biti zaprljanost uložka filtra putničkog prostora.
- **Nema stvaranja hladnog zraka.** Provjerite pravilnu podešenost komandi i ispravnost osigurača. U protivnom prekinite rad sustava.

Osobitosti električnih verzija

Klimatizacijski sustav vozila također se upotrebljava za hlađenje pogonskog akumulatora. Kako bi se sačuvao vijek trajanja pogonskog akumulatora vašeg vozila.

Dugotrajni pad učinkovitosti klimatizacijskog sustava može dovesti do preranog gubitka učinkovitosti pogonskog akumulatora.

Prisutnost vode ispod vozila

Nakon duže upotrebe klima uređaja normalno je da ima vode ispod vozila. Do toga dolazi uslijed kondenzacije.

UVODNICI ZRAKA, KLIMA UREĐAJ



Nemojte otvarati sustav rashladnog plina.

Rashladni plin je opasan za oči i za kožu.

Rashladna tekućina



59952

Sustav rashladnog plina (čije su neke komponente hermetički zatvorene) može sadržavati fluorirane stakleničke plinove.

Ovisno o vozilu, sljedeće informacije bit će navedene na naljepnici **A** koja se nalazi u motornom prostoru. Prisutnost i položaj ovih informacija na naljepnici ovisi o verziji vozila.



Vrsta rashladnog plina.



(XXX) Vrsta ulju u sustavu klima uređaja



Zapaljivi proizvod



Pogledajte korisnički priručnik vozila



Održavanje

x.xxx kg	(1) Količina rashladnog plina u vozilu.
GWP xxxx	(2) Potencijal globalnog zatopljenja.
CO2 ekv. x.xxxt	(3) Količina u težini i ekvivalentu CO2.

Dodatne informacije

Ovisno o oznaci i ovisno o vrsti rashladnog plina:

Rashladni plin R-1234yf

(1) Verzija s izgaranjem: 0,520 kg / 0,530 kg

Električna verzija: 0,650 kg

(2) GWP 4

(3) 0,002 t / 0,003 t



Nemojte otvarati sustav rashladnog plina.

Rashladni plin je opasan za oči i za kožu.



Prije provođenja bilo kakvih zahvata u motornom prostoru, morate isključiti kontakt ➔ 183.

4

MULTIMEDIJSKA OPREMA



Prisutnost i smještaj ove opreme ovisi o multimedijskoj opremi vozila.

1. Radio
2. Multimedijski priključci "USB-C"
3. Područje indukcijskog punjenja
4. Komanda ispod upravljača



Više informacija potražite u knjižici uputstava multimedijskog sustava.

Multimedijski priključci "USB-C" 2



Područje indukcijskog punjenja 3

→ 303



Multimedijalni zaslon 5



MULTIMEDIJSKA OPREMA

Multimedijska utičnica 6



USB priključke možete upotrijebiti za pristup multimedijском sadržaju dodatne opreme i za ažuriranje sustava.

Utičnice USB također se mogu upotrebljavati za punjenje dodatne opreme maksimalne snage 12 W (5 V) po utičnici.



Priključite samo dodatnu opremu maksimalne snage 12 Watta.

Opasnost od požara.

Mikrofon 7



(za telefon i glasovnog asistenta)



Upotreba telefona

Podsjećamo vas da ste obavezni poštivati zakone na snazi koji se odnose na upotrebu ove vrste uređaja.

OPREMA U PUTNIČKOM PROSTORU

Stakla

Električni podizači stakala.

Ovi sustavi rade s uključenim ili isključenim kontaktom do otvaranja jednih od prednjih vrata (ograničeno na otprilike 3 minute).

4



Odgovornost vozača

Nikada ne izlazite iz vozila ostavljajući ključ u vozilu, dok je unutra dijete, nesamostalna odrasla osoba ili životinja, čak niti na kratko.

Naime, ono bi moglo dovesti u opasnost sebe ili druge osobe pokretanjem motora, uključivanjem opreme kao na primjer podizača stakala ili pak zaključati vrata.

U slučaju priklještenja nekog dijela tijela, odmah promijenite smjer kretanja stakla pritiskom na odgovarajući prekidač.

Postoji opasnost od teških ozljeda.

Pritisnite ili povucite prekidač stakla kako biste ga spustili ili podigli na željenu visinu.

Ovi sustavi rade s uključenim ili isključenim kontaktom do otvaranja jednih od prednjih vrata (ograničeno na otprilike 3 minute).

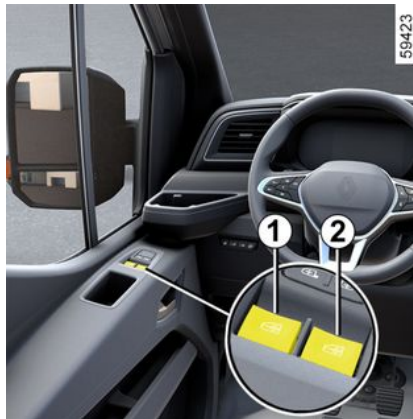

S mjesta vozača upotrijebite prekidač:

- 1** za staklo na strani vozača;
- 2** za staklo na strani suvozača.



S putničkih sjedala pritisnite prekidač **3**.



Prilikom zatvaranja stakala pazite da nijedan dio tijela (ruka, dlan itd.) ne viri iz vozila.

Postoji opasnost od teških ozljeda.

Električni impulsni podizač stakla

(ovisno o vozilu)

Ovaj način rada nadovezuje se na rad električnih podizača stakala koji su prije opisani. Može se postaviti na prednje staklo vozača.

OPREMA U PUTNIČKOM PROSTORU

Nakratko pritisnite ili povucite prekidač prozora do kraja: staklo se podiže ili spušta do kraja. Djelovanjem na prekidač prekida se pomicanje stakla.

Napomena: ako staklo naiđe na otpor pri zatvaranju (npr. granu drveta), zaustavlja se i ponovno spušta za nekoliko centimetara.

nemoguće je upravljati električnim impulsnim podizačem stakla

Električni impulsni podizač stakla na jedan dodir ima toplinsko isključivanje: ako više puta pritisnete prekidač stakla (mnogo aktivacija unutar nekoliko minuta), prelazi u zaštitni način rada (zaključavanje stakla u zatvorenom položaju).

Možete učiniti sljedeće:

- upotrijebite električni impulsni podizač stakla kratko i s intervalima od otprilike 30 sekundi;
- dok motor radi, prozor će se otključati nakon otprilike 20 minuta neaktivnosti na električnom prekidaču prozora.

smetnje u radu

U slučaju kvara prilikom zatvaranja prozora, sustav se vraća u normalni način rada: povucite zahvaćeni prekidač prema gore koliko god puta je potrebno da biste u potpunosti zatvorili prozor (on će se postupno zatvoriti), držite prekidač (još uvijek u položaju

zatvaranja) jednu sekundu, a zatim u potpunosti spustite i ponovno podignite staklo kako bi se sustav ponovno pokrenuo.

Po potrebi, obratite se vašem Predstavniku marke.



Ne oslanjajte predmete na otvoreno staklo: postoji opasnost od oštećenja podizača stakla.



Odgovornost vozača

Nikada ne izlazite iz vozila ostavljajući ključ, daljinski upravljač ili odašiljač-prijemnik u vozilu te nikada ne ostavljajte dijete, nesamostalnu odraslu osobu niti životinju u vozilu, čak niti na kratko. Naime, ono bi moglo dovesti u opasnost sebe ili druge osobe pokretanjem motora, uključivanjem opreme kao na primjer podizača stakala ili pak zaključati vrata. U slučaju priklještenja nekog dijela tijela, odmah promijenite smjer kretanja stakla pritiskom na odgovarajući prekidač.

Postoji opasnost od teških ozljeda.



Prilikom zatvaranja stakala pazite da nijedan dio tijela (ruka, dlan itd.) ne viri iz vozila.

Postoji opasnost od teških ozljeda.

OPREMA U PUTNIČKOM PROSTORU

Unutarnje osvetljenje

Svjetla za čitanje 1

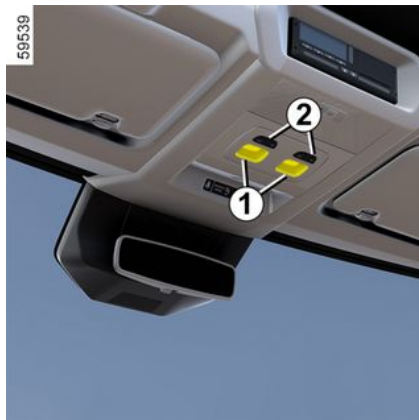

S pomoću prekidača **2** uključite:

- stalno osvetljenje;
- osvetljenje koje se pali otvaranjem vrata. Gasi se tek kada su vrata pravilno zatvorena;
- trenutačno gašenje.

Stropno svjetlo 3

(ovisno o vozilu)

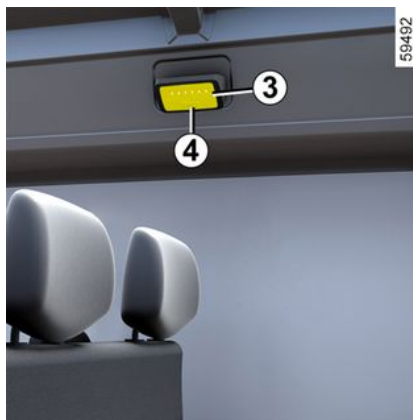

S pomoću prekidača **4** uključite:

- stalno osvetljenje;
- osvetljenje koje se pali otvaranjem vrata. Gasi se tek kada su vrata pravilno zatvorena;
- trenutačno gašenje.

Stražnje osvetljenje 5



Pomaknite prekidač **6** da biste uključili:

- konstantno osvetljenje;
- osvetljenje kojim upravlja otvaranje jednih stražnjih vrata. Gasi se tek kada su ta vrata pravilno zatvorena ;
- uvjetovano gašenje.

OPREMA U PUTNIČKOM PROSTORU

Sjenilo, retrovizor, rukohvat

Zavjese sjenila 1



Spustite sjenilo 1.

Može se preklopiti uz staklo na vratima.

Dodatni retrovizor 2



(ovisno o vozilu)

Spustite sjenilo da biste pristupili dodatnom retrovizoru.

Posebna značajka dodatnog retrovizora → 156

Rukohvat 3



Služi za pridržavanje u vožnji.



Nemojte se njime služiti za ulazanje u vozilo ili izlaženje iz njega.

OPREMA U PUTNIČKOM PROSTORU

Ručice za pomoć 4

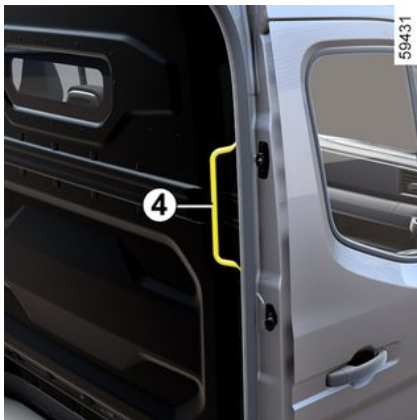

Pomoć za ulaz i izlaz iz vozila.

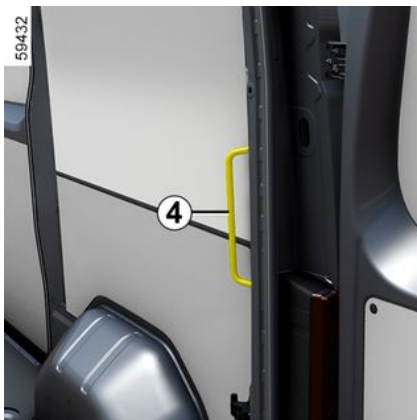

Utičnica za dodatnu opremu

Utičnica za dodatnu opremu 1

(ovisno o vozilu)



Osmišljene su za spajanje dodatne opreme na snagu koja ne smije prelaziti 120 vata (12 V).

Utičnica za dodatnu opremu u prtljažniku 2

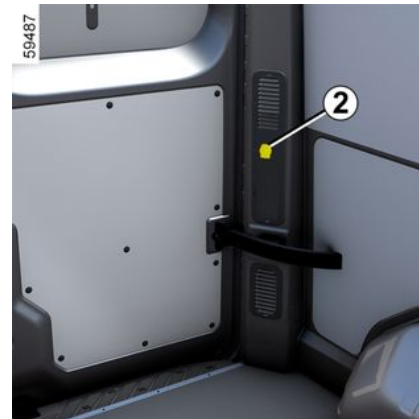

Priključujte samo dodatnu opremu kojoj je maksimalna snaga 120 vata (12 V).

Ako se istovremeno upotrebljava više utičnica za dodatnu opremu, ukupna snaga priključene dodatne opreme ne smije prelaziti 180 vata.

Opasnost od požara.

PRETINCI ZA ODLAGANJE, UREĐENJE PUTNIČKOG PROSTORA

Prednji pretinci za odlaganje



Niti jedan predmet ne smije se nalaziti na podu (područje ispred vozača) jer u slučaju naglog kočenja ti predmeti mogu skliznuti pod papučice te tako onemogućiti njihovu upotrebu.



Pazite da niti jedan tvrd, težak ili šiljat predmet nije postavljen u "otvorene" pretince za odlaganje tako da može biti izbačen na putnike u oštrom zavoju, u slučaju naglog kočenja ili u slučaju sudara.

Pretinci za odlaganje u prednjim vratima



Ne koristite se pretincem za odlaganje **1** kao ručkom za zatvaranje vrata.

U pretinac za odlaganje **2** može se staviti boca od 1,5 litara.

Pretinci za odlaganje s obzirom na mjesto vozača

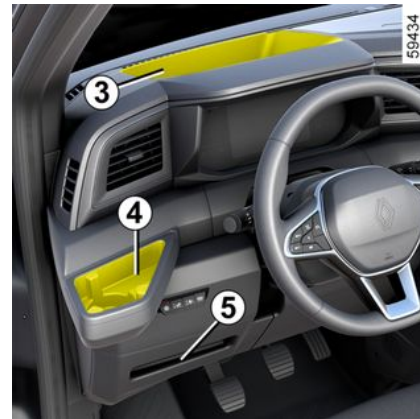

Pretinci za odlaganje 3 i 5
Držać za čašu 4



Pripazite da čaše stavljene u držače za čaše ne ometaju vidljivost dok vozite.

4

PRETINCI ZA ODLAGANJE, UREĐENJE PUTNIČKOG PROSTORA



U zavoju, prilikom ubrzanja ili kočenja, pazite da u posudi u držaču limenki nema previše tekućine.

Opasnost od opekotina ako se proliju/procure vruće tekućine/napitci .

Sjenilo i gornji pretinci za odlaganje u putničkom prostoru



Pretinac za odlaganje u sjenilu 6: može se upotrebljavati za čuvanje karata za autoceste, kartica itd.



Gornji pretinci za odlaganje u putničkom prostoru 7 i 8: rezervirani za prijevoz predmeta.



Najveća dopuštena masa u gornjem pretincu za odlaganje u putničkom prostoru 7: ravnomjerno raspoređenih 5 kg.



Pazite da ne objesite niti jedan težak i/ili oštar predmet koji bi mogao pasti tijekom vožnje.

Opasnost od ozljeda

Pretinci za odlaganje središnje konzole / područje indukcijskog punjenja

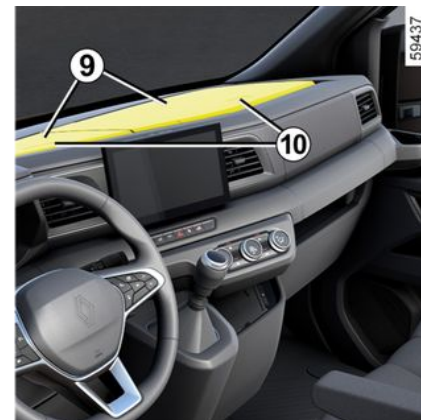

Zatvoreni pretinci za odlaganje 9: kako biste ih otvorili, pritisnite jednu od komandi 10.

PRETINCI ZA ODLAGANJE, UREĐENJE PUTNIČKOG PROSTORA

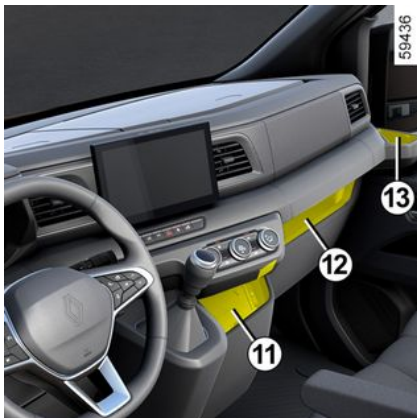

Pretinac za odlaganje ili područje indukcijskog punjenja 11: za više informacija o području indukcijskog punjenja pogledajte upute za multimedijску opremu.

Pretinac za odlaganje 12

Držač za čašu 13

 Nipošto ne ostavljajte razne predmete (USB ključ, SD karticu, kreditnu karticu, nakit, ključeve, kovanice itd.) u području indukcijskog punjenja **11** tijekom punjenja telefona. Uklonite sve magnetske kartice ili kreditne kartice iz zaštitne maske za telefon prije postavljanja telefona u područje indukcijskog punjenja **11**

 Predmeti ostavljeni u području indukcijskog punjenja **11** mogu se pregrijati. Savjetujemo vam da ih stavite u područja predviđena za tu namjenu (pretinac za odlaganje, pretinac štitnika za sunce, itd.).



Pripazite da čaše stavljene u držače za čaše ne ometaju vidljivost dok vozite.



U zavoju, prilikom ubrzanja ili kočenja, pazite da u posudi u držaču limenki nema previše tekućine.

Opasnost od opekotina ako se proliju/procure vruće tekućine/napitci .



Mjesto za autoradio 14

Dodatni pretinci za odlaganje

Pretinac za rukavice

(ovisno o vozilu)

PRETINCI ZA ODLAGANJE, UREĐENJE PUTNIČKOG PROSTORA

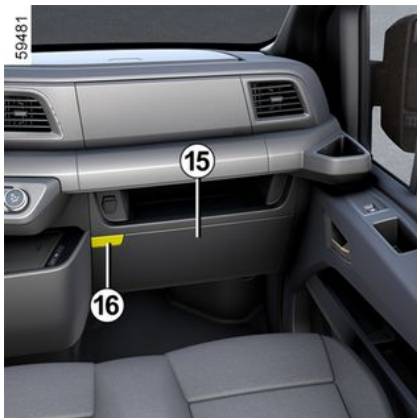

Pretinac za rukavice 15: kako biste ga otvorili, pritisnite gumb **16**. Može čuvati predmete kao što su dokumenti veličine A4, boca vode od 2 litre itd. Ovisno o vozilu, može se prozračivati i hladiti.



Najveća dopuštena masa u pretincu za rukavice **15**:
ravnomojno raspoređena

4 kg.

Naslon u položaju stolića



Na vozilima opremljenima tom značajkom spustite naslon središnjeg sjedala povlačenjem trake **17**.

Naslon središnjeg sjedala opremljen je sljedećim značajkama:

- prostor za odlaganje **18**;
- dvama držačima za čaše **19**;
- pretincem za odlaganje **20**;

Napomena: dok je naslon sjedala uspravljen, poklopac pretinca za odlaganje **18** mora ostati zatvoren.



Zabranjeno je sjediti na središnjem sjedalu kada je njegov naslon preklopljen.



U zavoju, prilikom ubrzanja ili kočenja, pazite da u posudi u držaču limenki nema previše tekućine.

Opasnost od opekotina ako se proliju/procure vruće tekućine/napitci .



PRETINCI ZA ODLAGANJE, UREĐENJE PUTNIČKOG PROSTORA

Pretinac za odlaganje 18

Za otvaranje pritisnite komandu 21.

Sa zatvorenim pretincem za odlaganje 18, otvori 22 omogućavaju vam da ostavite kabel za punjenje spojen na utičnicu za dodatnu opremu.



Pretinac za odlaganje 18 mora biti zatvoren kada sklapate naslon središnjeg sjedala.

Nepoštivanje ove mjere opreza može dovesti do oštećenja vozila.

Stražnji pretinci za odlaganje

Kukice za odjeću 23



Pretinac za odlaganje ispod prednje klupe 24

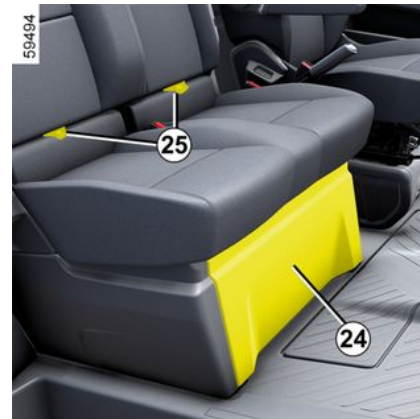

Da biste mu pristupili, povucite jedan od jezičaca 25.

Da biste zatvorili pretinac za odlaganje, gurnite stražnji dio sjedišta što je više moguće. Pazite da nijedan predmet ne sprječava pravilno blokiranje jastuka u zatvorenom položaju.

PRETINCI ZA ODLAGANJE, UREĐENJE PUTNIČKOG PROSTORA

Pretinac za odlaganje ispod stražnje klupe **26**

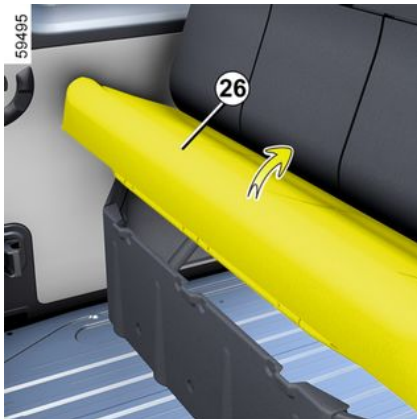

Sjedište **26** može se podići za omogućavanje pristupa pretincu za odlaganje koji se nalazi ispod sjedala klupe.



Sjedište uvijek ostavite zatvoreno u vožnji:

- **opasnost od ozljeda u slučaju naglog kočenja ili nesreće**
- **opasnost od izbacivanja predmeta po putničkom prostoru.**



Provjerite ispravan položaj i rad stražnjih sigurnosnih pojaseva nakon svakog pomicanja stražnjih sjedala.

Gornji pretinac za odlaganje u stražnjem tovarnom prostoru **27**

(ovisno o vozilu)

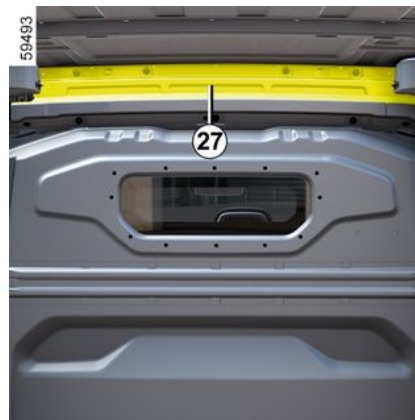

Namijenjen isključivo prijevozu predmeta.



Najveća dopuštena masa u gornjem pretincu za odlaganje u stražnjem tovarnom prostoru **27**: ravnomjerno raspoređenih 35 kg.

PRIJEVOZ PREDMETA

Prijevoz predmeta u stražnjem tovarnom prostoru

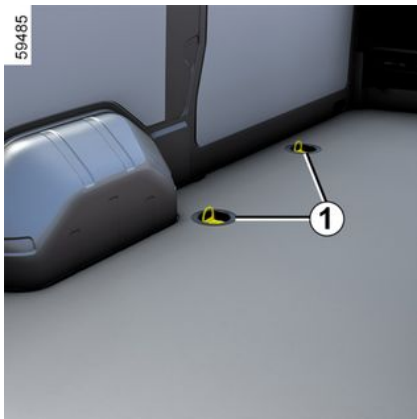

Ovisno o vozilu, prsteni za učvršćenje tereta **1** i **2** mogu se upotrijebiti za sprječavanje pomicanja predmeta koji se prevoze. Broj prstenova i njihov raspored može se razlikovati ovisno o vozilu.

 Ti prstenovi **2** služe isključivo za izbjegavanje prevrtanja predmeta koji se prevoze. Predmeti prethodno moraju biti učvršćeni u prstenove za učvršćivanje **1** koji se nalaze na podu vozila.

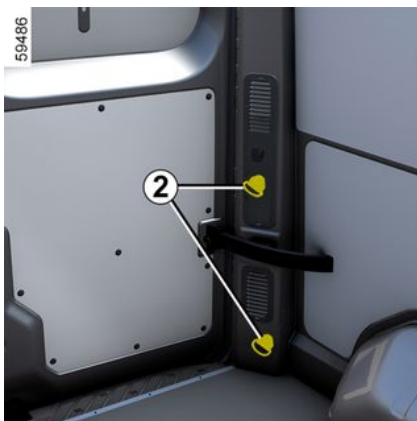

 Uvijek stavljajte najteže predmete na pod. Upotrebljavajte pričvrstna mjesta smještena na ploči poda prtljavnika, ako je vozilo njima opremljeno. Teret se mora rasporediti tako da niti jedan predmet, u slučaju naglog kočenja, ne može biti odbačen prema naprijed na putnike. Privežite stražnje sigurnosne pojaseve čak i kad nema putnika na stražnjim sjedalima.

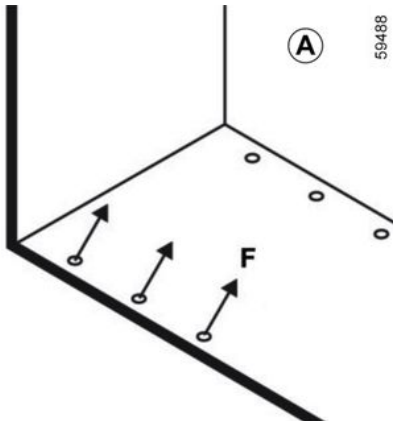

PRIJEVOZ PREDMETA

F max: 500 daN (kako je naznačeno na naljepnici **A** koja se nalazi u stražnjem tovarnom području).

Vuča

Vuča

4

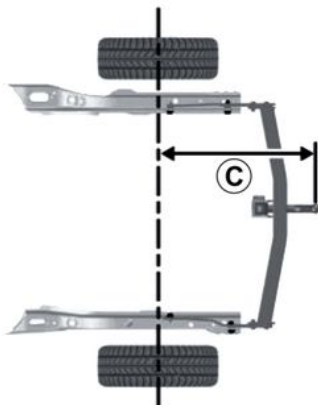

59489

Dimenzija C (maksimalno)

Prednji pogon

C = 1,253 mm.

Stražnji pogon

C = 1,843 mm.

Postavljanje kugle kuke za vuču

59490

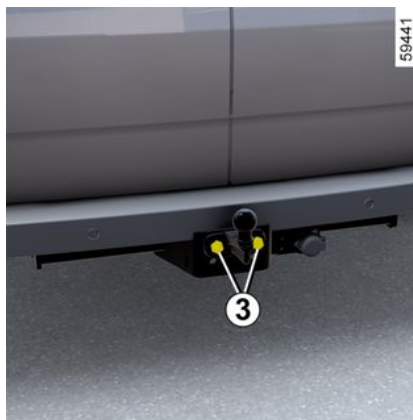

59441

Postavite kuglu poštujući visinu **D** koja, kod vozila pod opterećenjem, mora

biti između 350 i 420 mm. Zategnite vijke **3** na zadani zatezni moment od 180 Nm. (njutn metri).

i Za postavljanje kuke za vuču i njene uvjete upotrebe pogledajte uputstvo za postavljanje opreme. Preporuča se sačuvati to uputstvo zajedno s ostalom dokumentacijom vozila.

i Za električne verzije upotreba velike prikolice može dovesti do smanjenja performansi motora i tako ograničiti ubrzanje i/ili kontrolu brzine vozila na nagibima.

PRIJEVOZ PREDMETA



Dozvoljeno opterećenje na vučnom priključku, najveća dopuštena masa prikolice s aktiviranom kočnicom i bez kočnice → 385. Odabir i postavljanje kuke za vuču

Kuka za vuču (poprečni nosač i prsten za vuču) koja nije izvorno montirana na vozilo: cijela kuka za vuču i nosači ne smiju prelaziti **30 kg**.

Uređaj za vuču ne smije ometati dijelove rasvjete ili registarsku pločicu kada se ne koristi.

U svakom slučaju poštujujte važeće popise zemlje u kojoj se nalazite. Za postavljanje kuke za vuču i njene uvjete upotrebe pogledajte uputstvo za postavljanje opreme. Preporuča se sačuvati to uputstvo zajedno s ostalom dokumentacijom vozila.

KROVNE ŠIPKE

Pristup pričvršnim mjestima 1

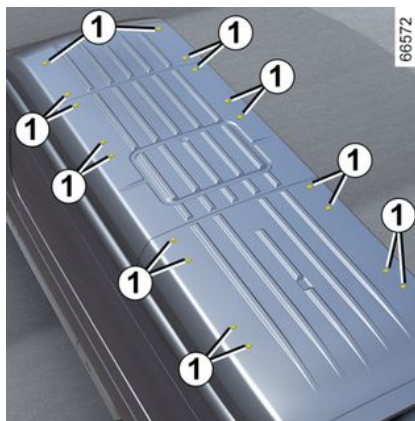
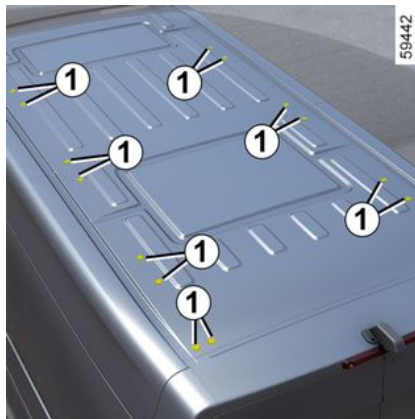

Kada se originalni krovne šipke, koje su homologirale naše tehničke službe, isporučuju s vijcima, koristite te vijke isključivo za pričvršćivanje krovnih nosača na vozilo.

Mjere opreza pri upotrebi

Rukovanje stražnjim krilnim vratima

Prije rukovanja stražnjim krilnim vratima, provjerite predmete i/ili opremu (nosač bicikla, krovnu kutiju itd.) na krovnim nosačima: moraju biti ispravno postavljeni i dobro pričvršćeni te ne smiju onemogućavati ispravan rad stražnjih krilnih vrata.

PRIJEVOZ PREDMETA



Za izbor opreme koja odgovara vašem vozilu predlažemo vam da potražite savjet ovlaštenog zastupnika.

Za postavljanje šipki i uvjete upotrebe, pogledajte uputstvo proizvođača za postavljanje.

Preporuča se sačuvati to uputstvo zajedno s ostalom dokumentacijom vozila.

Maksimalno dopušteno opterećenje na krovu → 385.

4

PRISTUP MOTORU, RAZINE

Poklopac motornog prostora

Otvaranje poklopca motornog prostora



Za otvaranje povucite ručicu **1**.

Sigurnosno odbavljivanje poklopca motornog prostora

Za odbavljivanje gurnite jezičac **2** ulijevo i zatim otvorite poklopac motora.



Prije provođenja bilo kakvih zahvata u motornom prostoru, morate isključiti kontakt ➔ **183**.



U slučaju udarca, čak i ako se radi o blažem udarcu, u prednju ukrasnu rešetku ili poklopac motora, što prije dajte ovlaštenom zastupniku da provjeri sustav završavanja poklopca motora.



Prilikom izvođenja zahvata u blizini motora, motor može biti zagrijan. Osim toga, motoventilator se može uključiti u svakom trenutku. Naljepnica  u motornom prostoru ukazuje na to.

Opasnost od ozljeda

Zatvaranje poklopca motora

Provjerite ispravan položaj metlica brišača stakla.

Postavite potporanj **4** u držač **5**, držite poklopac motornog prostora na sredini i spustite ga na oko 20 cm od položaja zatvaranja, pa ga pustite da padne. On se sam zatvara svojom težinom.



Provjerite je li poklopac motornog prostora pravilno zatvoren.

Provjerite da ništa ne ometa sidrište za završavanje (kamenčići, krpa...).

PRISTUP MOTORU, RAZINE

Otvaranje poklopca motornog prostora



Podignite poklopac motornog prostora i otpustite potporanj **4** s držača **5**. Radi vlastite sigurnosti **obavezno** pričvrstite potporanj na držač **3** poklopca motora.



Nakon svakog zahvata u motornom prostoru, provjerite da ništa niste zaboravili (krpa, alati...)

Naime, oni mogu oštetiti motor ili prouzročiti požar.

Motorno ulje

Opće informacije

Motor troši ulje za podmazivanje i hlađenje pokretnih dijelova i normalno je nadolijevati ulje između dviju zamjena.

Međutim, ako se u vrijeme razrađivanja motora potrošnja poveća na više od 0,5 litara na 1000 km, potražite savjet kod ovlaštenog zastupnika.

Učestalost zamjene ulja: povremeno provjeravajte razinu ulja, a svakako to učinite prije dužeg puta zbog opasnosti od oštećenja motora.



Prijelaz maksimalne razine motornog ulja

Maksimalna razina punjenja ne smije se prijeći ni u kojem slučaju. To bi moglo oštetiti motor i sustav protiv zagađivanja.

U slučaju prekoračenja razine "MAXI" **nemojte pokretati vozilo** i pozovite predstavnika marke.

Provjeravanje razine ulja

Očitavanje se mora izvršavati na ravnom i nakon što je motor dulje vrijeme zaustavljen.

Kako biste saznali točnu razinu ulja i provjerili da niste prešli maksimalnu razinu (opasnost od uništenja motora), obavezna je upotreba mjerne šipke.

Ovisno o vozilu, zaslon na instrumentnoj ploči upozorava samo kada je razina ulja na minimumu.



Prije provođenja bilo kakvih zahvata u motornom prostoru, morate isključiti kontakt → **183**.

Upozorenje na minimalnu razinu ulja

Na instrumentnoj ploči prikazuje se poruka "Nadolijte razinu ulja" i uključuje

se kontrolno svjetlo

Obavezno podesite razinu, što prije.



Zaslon upozorava u slučaju minimalne razine, nikada u slučaju prekoračenja maksimalne razine što se može otkriti samo očitavanjem pomoću mjeraca.

PRISTUP MOTORU, RAZINE

Očitavanje razine putem mjerača

64862

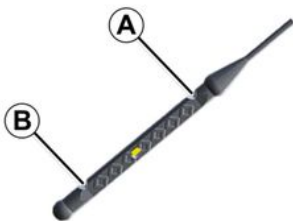

Kod zaustavljenog motora:

- izvadite mjerac razine i obrišite ga čistom krpom koja ne pušta dlačice;
- gurnite mjerac do kraja;
- ponovno izvadite mjerac;
- očitajte razinu: ona nikada ne smije pasti ispod "MINI" razine **B** ni prelaziti "MAXI" razinu **A**.

Nakon očitavanja razine, ponovno gurnite mjerac razine do kraja.

59506

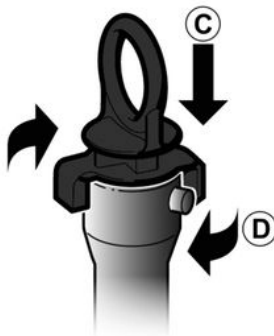

Ovisno o vozilu, mjerac razine ulja mora biti zaključan:

- gurnite mjerac razine do kraja (pokret **C**);
- zakrenite za zaključavanje (pokret **D**).



U slučaju velikog ili stalnog opadanja razine ulja, potražite savjet kod vašeg Predstavnika marke.



Nadolijevanje motornog ulja

Upotrijebite naljevno grlo ili zaštitne područje oko otvora za nadolijevanje kako biste izbjegli istjecanje motornog ulja u vrući dio motornog prostora ili osjetljive dijelove (npr. električni sklopovi).

Opasnost od požara.



Prilikom izvođenja zahvata u blizini motora, motor može biti zagrijan. Osim toga, motoventilator se može uključiti u svakom trenutku. Naljepnica  u motornom prostoru ukazuje na to.

Opasnost od ozljeda

5

PRISTUP MOTORU, RAZINE

nadolijevanje, punjenje



Vozilo mora biti parkirano na vodoravnoj površini, a motor zaustavljen i hladan (na primjer: prije prvog pokretanja u danu).

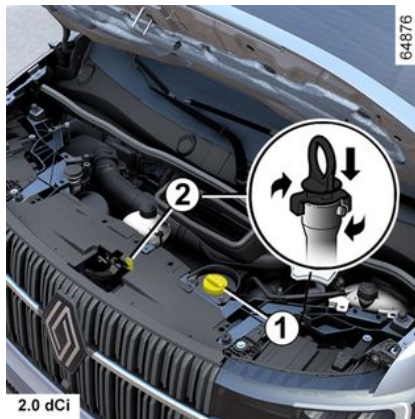

- Otpustite čep **1**;
 - nadolijte (za vašu informaciju, razina između oznaka "MINI" i "MAXI" na mjernoj šipki **2** iznosi između 1,5 i 2 litre, ovisno o motoru);
 - pričekajte otprilike 10 minuta kako bi se ulje sleglo;
 - provjerite razinu s pomoću mjeraca **2** (kao što je prethodno opisano).
- Nakon očitavanja razine, umetnite mjerac razine **2** do kraja i, ovisno o vozilu, okrenite za četvrtinu okreta da ga zaključate. Potpuno zategnite čep **1**.



Nemojte nadoliti preko razine "MAXI" i ne zaboravite vratiti čep **1** i mjernu šipku

2.

Kvaliteta motornog ulja

Pogledajte u knjižicu održavanja vašeg vozila

Zamjena motornog ulja

Učestalost zamjene: pogledajte u knjižici održavanja vozila.

Količina ulja za zamjenu

Pogledajte knjižicu održavanja vašeg vozila ili potražite savjet Predstavnik marke.

Sustavno prije svake duže vožnje provjeravajte razinu motornog ulja pomoću mjeraca na prethodno objašnjen način (ona nikada ne smije biti ispod oznake "MINI" ni iznad oznake "MAXI" na mjeracu).

PRISTUP MOTORU, RAZINE

Upozorenje



Nadolijevanje motor-nog ulja

Upotrijebite naljevno grlo ili zaštitite područje

oko otvora za nadolijevanje kako biste izbjegli istjecanje motornog ulja u vrući dio motornog prostora ili osjetljive dijelove (npr. električni sklopovi).

Opasnost od požara.



Prijelaz maksimalne razine motornog ulja

Maksimalna razina punjenja ne smije se prijeći

ni u kojem slučaju. To bi moglo oštetiti motor i sustav protiv zagađivanja.

Ako je razina maxi prekoračena **nemojte pokretati vozilo** i pozovite Predstavnik marke.



Prije provođenja bilo kakvih zahvata u motor-nom prostoru, morate isključiti kontakt → 183.



Zamjena ulja u motoru: ako mijenjate ulje dok je motor zagrijan, pazite da se ne opečete pri istjecanju ulja.



U slučaju velikog ili stalnog opadanja razine ulja, potražite savjet kod vašeg Predstavnik marke.



Nemojte pokretati motor u zatvorenim prostorima: ispušni plinovi su otrovni.



Prilikom izvođenja zahvata u blizini motora, motor može biti zagrijan.

Osim toga, motoventilator se može uključiti u svakom trenutku. Naljepnica  u motor-nom prostoru ukazuje na to.

Opasnost od ozljeda



Punjenje i/ili provjera razine ulja:

prilikom dolijevanja ili provjere razine ulja, provjerite da ulje ne curi na dijelove motora.

Ne zaboravite pravilno zatvoriti čep i ponovno postaviti mjerčač da biste spriječili prskanje ulja na vruće dijelove motora.

Opasnost od požara.

PRISTUP MOTORU, RAZINE



Prilikom zahvata ispod poklopca motornog prostora, provjerite da je ručica brisača stakla u zaustavljenom položaju.

Opasnost od ozljeda

Rashladna tekućina

5 Verzija s izgaranjem

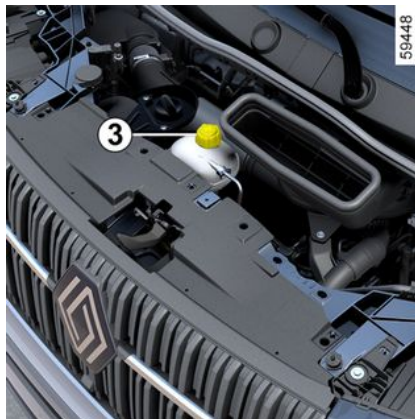

Uz isključen kontakt i na ravnom tlu, razine **na hladno moraju biti između oznaka "MINI" i "MAXI"** na dva spremnika rashladne tekućine:

- spremnik **2** upotrebljava se za rashladni sustav motora visoke temperature;
- spremnik **3** upotrebljava se za rashladni sustav motora niske temperature.

Nadolijte tu razinu **na hladno prije nego što dođe do oznake "MINI"**.



Tijekom punjenja, napunite spremnike nešto iznad razine "MAXI" (otprilike 10 mm).

Učestalost provjere razine

Redovito provjeravajte razinu rashladne tekućine (motor će vjerojatno biti vrlo ozbiljno oštećen ako ostane bez rashladne tekućine).

Ukoliko je nadolijevanje potrebno, upotrebljavajte samo proizvode koje preporuča naša tehnička služba koji vam osiguravaju:

- zaštitu protiv zaleđivanja;
- zaštitu protiv prohrđavanja rashladnog sustava.

Učestalost zamjene

Pogledajte u knjižicu održavanja vašeg vozila



U slučaju neuobičajenog ili stalnog opadanja razina tekućina, obratite se predstavniku marke.

PRISTUP MOTORU, RAZINE



Niti jedan zahvat ne smije se izvoditi na rashladnom sustavu dok je motor zagrijan.

Postoji opasnost od opeklina.

Električna verzija

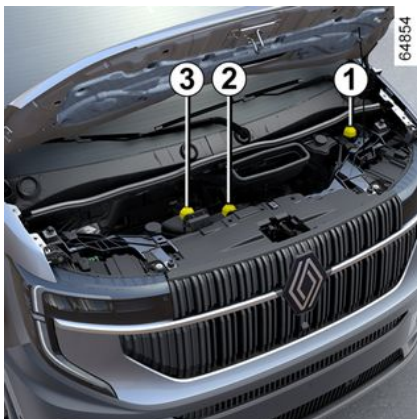

Razina se mora provjeravati kod zaustavljenog motora i na ravnom tlu. Razina svakog spremnika **dok je hladan** mora biti između oznaka "MINI" i "MAXI" na spremnicima rashladne tekućine:

– spremnik **1** upotrebljava se za hlađenje motora;

– spremnik **2** upotrebljava se za krug grijanja;

– spremnik **3** upotrebljava se za hlađenje motora i pogonskog akumulatora;

Nadopunite te razine **na hladno prije nego što dosegnu oznaku "MINI"**.

Lokacija spremnika rashladne tekućine može varirati ovisno o vozilu.

Napomena: za nova vozila u fazi uhdavanja: razina tekućine može biti veća od oznake "MAXI" na spremniku i zatim pasti na razinu između oznaka "MINI" i "MAXI". Ovo ne predstavlja rizik.



U slučaju neuobičajenog ili stalnog opadanja jedne od triju razina tekućina potražite savjet kod ovlaštenog predstavnika marke.



Niti jedan zahvat ne smije se izvoditi na rashladnim krugovima dok je motor zagrijan.

Postoji opasnost od opeklina.



Pogonski sustav električnog vozila upotrebljava istosmjerni napon od približno 400 V.

Taj se sustav može zagrijati tijekom paljenja i nakon isključivanja paljenja.

Poštujte poruke upozorenja koje se nalaze na naljepnicama u vozilu.

Strogo su zabranjeni bilo kakvi zahvati ili izmjene na električnom sustavu vozila od 400 V (na komponentama, kabelima, utikačima, pogonskom akumulatoru).

Opasnost od teških opekotina ili električnog udara koji mogu dovesti do smrti.

Osim toga, motoventilator se može uključiti u svakom trenutku.

Naljepnica  u motornom prostoru ukazuje na to.
Opasnost od ozljeda

Učestalost provjere razine

Redovito provjeravajte razine rashladne tekućine (ako je razina rashladne tekućine nedovoljna, vrlo su

PRISTUP MOTORU, RAZINE

vjerojatna ozbiljna oštećenja motora i akumulatora).

Ukoliko je nadolijevanje potrebno, upotrebljavajte samo proizvode koje preporuča naša tehnička služba koji vam osiguravaju:

- zaštitu protiv zaleđivanja;
- zaštitu protiv prohrđavanja rashladnog sustava.

Učestalost zamjene

Pogledajte u knjižicu održavanja vašeg vozila



Kada se vozilo puni ili je uključen kontakt, nemojte izvoditi radove ispod poklopca motora.



Prilikom zahvata ispod poklopca motornog prostora, provjerite da je ručica brisača stakla u zaus-tavljenom položaju.

Opasnost od ozljeda

Razine, filtri

Kočiona tekućina

Treba je često kontrolirati, a obvezno kada osjetite da kočioni sustav gubi na svojoj učinkovitosti.

Razina se mora provjeravati kod zaus-tavljenog motora i na ravnom tlu.

Razina 1

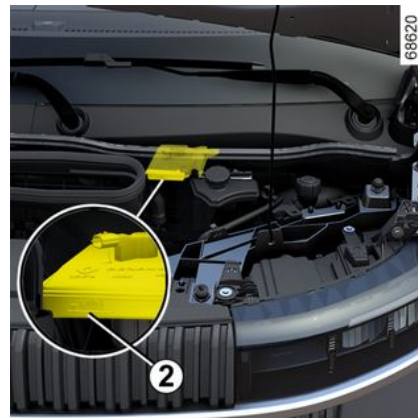

Normalno je da razina pada u skladu s istrošenosti kočionih obloga, ali nikada ne smije pasti ispod oznake upozorenja "MINI" 2.

Ako želite sami provjeriti stanje istrošenosti diskova i pločica, nabavite brusuru s objašnjenjem postupka kontrole raspoloživu u Mreži marke ili na Internet stranici proizvođača.

Nadopuna

Pri svakom zahvatu na hidrauličkom sustavu stručna osoba mora promijeniti i tekućinu.

Obvezna je upotreba tekućina koje preporuča naša tehnička služba (i nadolijevanje iz originalno zatvorene posude).

PRISTUP MOTORU, RAZINE

Učestalost zamjene

Pogledajte u knjižicu održavanja vašeg vozila



U slučaju velikog ili stalnog opadanja razine ulja, potražite savjet kod vašeg Predstavnika marke.



Prilikom zahvata ispod poklopca motornog prostora, provjerite da je ručica brisača stakla u zaustavljenom položaju.

Opasnost od ozljeda



Prilikom izvođenja zahvata u blizini motora, motor može biti zagrijan. Osim toga, motoventilator se može uključiti u svakom trenutku. Najlepnica  u motornom prostoru ukazuje na to.

Opasnost od ozljeda



Prije provođenja bilo kakvih zahvata u motornom prostoru, morate isključiti kontakt → 183.

tekućine za pranje stakla



Nadopuna

Dok je motor isključen, otvorite čep 3, napunite dok tekućina ne postane vidljiva, te ponovno zatvorite čep.

Tekućina

Koristite samo tekućinu za pranje stakla koja sadrži antifriz.



Prije provođenja bilo kakvih zahvata u motornom prostoru, morate isključiti kontakt → 183.

Filtri

(Verzija s izgaranjem)

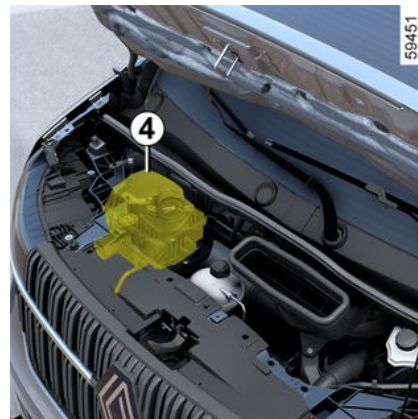

5

PRISTUP MOTORU, RAZINE

Zamjena filtrirajućih dijelova (filter zraka, filter putničkog prostora, filter za dizelsko gorivo itd.) predviđena je u zahvatima iz održavanja po programu vašeg vozila.

Učestalost zamjene filtrirajućih komponenti: pogledajte u knjižici održavanja vašeg vozila.

Za vozila koja su njime opremljena, ako se kontrolno svjetlo **4** zacrveni, to ukazuje na začepljenost filtra zraka.

Potražite što prije savjet vašeg Predstavnika marke.

5

AKUMULATOR:

12 V akumulator



Ovisno o vozilu, akumulator se nalazi ispod prednje podne obloge i nije ga potrebno održavati. **Ne smijete ga otvarati ili dodavati bilo koju tekućinu.** Za pristup rezervnom kotaču:

- podignite podnu oblogu **1**;
- skinite četiri vijka **2** i skinite poklopac **3**.

Ovisno o vozilu, sustav stalno provjerava stanje napunjenosti akumulatora.

S isključenjem kontakta, rad nekih potrošača može biti prekinut (kratka svjetla, autoradio, ventilacija...). Kada razina postane kritična, pojavljuje se poruka "Akumulator slab pokrenite motor".

Stanje napunjenosti akumulatora može se smanjivati, posebno ako upotrebljavate vozilo:

- za kratka putovanja;
- u urbanom okruženju;
- pri niskim temperaturama...;
- sa zaustavljenim vozilom i isključnim kontaktom.

Naljepnica A



Poštujte upute na akumulatoru:

- **4** zabranjeno je pušenje i približavanje otvorenom plamenu;
- **5** obavezna zaštita očiju;
- **6** držati dalje od doseg djece;
- **7** eksplozivni materijal;
- **8** pogledajte priručnik;
- **9** korozivni materijali.

AKUMULATOR:

Zamjena baterije



Zbog vaše vlastite sigurnosti, kao i za pravilan rad električne opreme vozila (svjetla, brisači vjetrobranskog stakla, ABS itd.), bilo kakav zahvat na akumulatoru (skidanje, odspajanje itd.) mora izričito izvršiti osposobljeni stručnjak.

Postoji opasnost od teških opekotina ili strujnih udara.

Obavezno morate poštivati preporučene rokove zamjene (bez prekoračenja) kao što je navedeno u uputama za održavanje.

Budući da je akumulator **osobit**, svakako ga zamijenite istovjetnim akumulatorom.

Nazovite ovlaštenog zastupnika.

Električne verzije



Pogonski sustav električnog vozila upotrebljava istosmjerni napon od približno 400 V. Taj se sustav može zagrijati tijekom paljenja i nakon isključivanja paljenja. Poštujte poruke upozorenja koje se nalaze na naljepnicama u vozilu.

Strogo su zabranjeni bilo kakvi zahvati ili izmjene na električnom sustavu vozila od 400 V (na komponentama, kabelima, utikačima, pogonskom akumulatoru).

Opasnost od teških opekotina ili električnog udara koji mogu dovesti do smrti.



Za električne verzije sekundarni 12-voltni akumulator ne smije biti odspojen.

Postoji opasnost od teških opekotina ili strujnih udara.

ČIŠĆENJE

Održavanje karoserije

Pravilno održavanje je jamstvo dugovječnosti vozila. Zato se preporučuje redovito održavanje vanjske površine vozila.

Vaše se vozilo odlikuje vrlo učinkovitim tehnikama protiv prohrđavanja. Ipak, ono je jednako izloženo djelovanju različitih parametara.

Atmosferski uzročnici korozije:

- atmosfersko zagađenje (u gradovima i industrijskim zonama);
- utjecaju sadržaja soli u atmosferi (morska područja posebice po toplom vremenu),
- utjecaju sezonskih vremenskih uvjeta i postotka vlage (sol na kolnicima zimi, voda od čišćenja ulica...).

Nesreće u prometu

Abrazivni utjecaji:

Atmosferska prašina, pijesak, blato, kamenčići koji padaju od drugih vozila...

Kako biste se u potpunosti osigurali od ovih opasnosti potrebne su minimalne mjere opreza.

Ono što treba činiti

Redovito perite svoje vozilo, **dok je motor zaustavljen**, šamponima koje je odabrala naša tehnička služba (nikada abrazivnim sredstvima). Prethodno temeljito isperite uređajem za pranje pod tlakom:

- mrlje od smole s drveća ili od industrijskog zagađenja;
 - blato koje stvara vlažne smjese na koševima blatobrana i podvozju;
 - **ptičji izmet, čiji sastav uzrokuje snažnu kemijsku reakciju s bojom, može uzrokovati brzu diskoloraciju boje vozila te čak i ljuštenje boje;**
- odmah** operite vozilo kako bi se te mrlje skinule, jer ih se kasnije neće moći skinuti poliranjem;
- sol, osobito na koševima blatobrana i podvozju, nakon vožnje u područjima gdje su bila razlivena neka kemijska topiva sredstva.

Redovito skidajte nakupine biljnog podrijetla (smole, lišće...) s vozila.

Pridržavajte se lokalnih propisa koji se odnose na pranje vozila (npr. nemojte prati vozilo na javnoj prometnici).

Poštujte razmak između vozila u slučaju vožnje po šljunčanim cestama kako biste izbjegli oštećenja na boji.

Brzo izvršite popravke ili dajte na popravak tragove u slučaju oštećenja boje kako biste spriječili širenje hrđe.

Ne zaboravite vršiti povremene kontrole ako vaše vozilo ima jamstvo protiv prohrđavanja. Pogledajte u knjižici održavanja vašeg vozila.

Tijekom pranja vozila visokotlačnim uređajem za čišćenje, poduzmite sljedeće mjere opreza:

- provjerite jesu li boja vašeg vozila, područje ili komponenta koju želite očistiti kompatibilni s tom vrstom pranja;
- tlak koji isporučuje uređaj mora biti manji od 100 bara;
- tijekom pranja, postavite mlaznicu za prskanje najmanje 15 cm od vozila i provjerite je li protok vode manji od 15 l/min;
- nemojte ustrajati u pranju istog područja, zahvaćenih točaka ili brtvi (opasnost od oštećenja boje, odvajanja brtvi itd.).

Ako su mehanički dijelovi, šarke itd. očišćeni, obavezno ih ponovno zaštitite raspršivanjem sredstava koja su odobrena od strane naše tehničke službe.

ČIŠĆENJE



Odabrali smo specijalne proizvode za održavanje vašeg vozila koje ćete naći u trgovinama marke.

Ono što ne treba činiti

Prati vozilo po jakom suncu ili kada se ledi.

Strugati blato ili prljavštinu bez vode.

Pustiti prljavštinu da se nakuplja.

Ostaviti hrđu da se širi nakon oštećenja uslijed slučajnih nezgoda.

Odstranjivati mrlje otapalima koja ne preporuča naša tehnička služba, a koja mogu oštetiti boju.

Voziti po snijegu i blatu bez pranja vozila, posebice koševa blatobrana i podvozja.



Odmašćivati ili čistiti opremom za čišćenje pod visokim tlakom ili raspršivanjem sredstava koja nije odobrila naša tehnička služba:

- mehanički dijelovi (npr. motorni prostor);
- kotači (npr. dijelovi kočionog sustava kao što su kočione čeljusti);
- karoserija;

- dijelovi sa šarkama (npr. unutrašnjost vrata);
- vanjska lakirana plastika (npr. branici).

Ovo bi moglo dovesti do opasnosti od oksidacije ili neispravnosti u radu.

Osobitosti vozila mat boje

Ova vrsta boje zahtijeva određene mjere opreza.

Ono što treba činiti

Vozilo ručno prati uz puno vode i pomoću mekane krpe ili mekane spužve...

Ono što ne treba činiti

Upotrebljavati proizvode na bazi voska (za poliranje).

Intenzivno trljati.

Vozilom prolaziti kroz četke za pranje.

Lijepiti naljepnice na boju (opasnost od tragova).



Prati vozilo uređajem za čišćenje pod visokim tlakom.

Prolazak kroz četke za pranje

Vratite ručicu brisača stakla u položaj za parkiranje ➔ 167. Provjerite pričvrš-

ćenje vanjske dodatne opreme, dodatnih farova, retrovizora i provjerite jesu li metlice brisača stakla pričvršćene samoljepljivom trakom.

Skinite antenu autoradija ako ju vozilo ima.

Ne zaboravite skinuti ljepljivu traku i ponovno postaviti antenu nakon pranja.

Čišćenje farova, senzora i kamera

Upotrijebite meku krpu ili vatu. Ako to nije dovoljno, lagano ih namočite u vodu sa sapunicom, a zatim isperite mekom krpom ili vatom.

Završite lagano brišući mekom suhom krpom.

Nemojte upotrebljavati proizvode za čišćenje na bazi alkohola ni kućni pribor za čišćenje (npr. grebalicu).

Čišćenje naljepnica, ukrasnih folija itd.

Ono što treba činiti

Upotrijebite meku krpu ili vatu. Navlažite sapunom, a zatim uvijek obrišite mekom krpom ili vatom.

Završite lagano brišući mekom suhom krpom.

ČIŠĆENJE

Ono što ne treba činiti

upotrebljavati proizvode na bazi alkohola Upotrebljavati pribor (npr. grebaliću). Intenzivno trljati.



Prati područje uređajem za čišćenje pod visokim tlakom.

Održavanje unutarnjih obloga

Pravilno održavanje je jamstvo dugovječnosti vozila. Zato se preporučuje redovito održavanje unutrašnjosti vozila.

Mrlju valja uvijek brzo ukloniti.

Bez obzira na vrstu mrlje, upotrebljavajte **hladnu (ili mlaku) vodu sa sapunicom pripremljenu prirodnim sapunom**.

Upotreba deterdženata (tekućine za pranje suđa, proizvoda u prahu, proizvoda na bazi alkohola...) je zabranjena.

Upotrebljavajte meku krpu.

Isperite i obrišite višak vode.

Zaslon multimedijalnog sustava

Održavanje zaslona može ovisiti o vrsti multimedijске opreme. Više informacija potražite u knjižici uputstava multimedijskog sustava.

Stakla instrumenata

(npr. instrumentna ploča, sat, prikazi-vač vanjske temperature itd.)

Upotrijebite meku krpu ili vatu.

Ako to nije dovoljno, meku krpu (ili vatu) lagano navlažite vodom sa sapunicom te zatim isperite drugom vlažnom mekom krpom ili vatom.

Završite **lagano** brišući mekom suhom krpom.

Nemojte koristiti proizvode koji sadrže alkohol i/ili prskati tekućine na to područje.

Sigurnosni pojasevi

Moraju ostati čisti.

Upotrebljavajte ili proizvode koje je odabrala naša tehnička služba (botique marke) ili mlaku vodu sa sapunom i spužvu i osušite suhom krpom.

Upotreba deterdženata i otopina je zabranjena.

Tkanine (sjedala, obloge vrata...)

Redovito otprašujte tkanine.

Mrlja od tekućine

Upotrebljavajte vodu sa sapunicom.

Upijte ili lagano utapkajte (nemojte trljati) mekom krpom, isperite i upijte višak tekućine.

Krute ili ljepljive mrlje

Odmah pažljivo uklonite višak krutog ili ljepljivog materijala lopaticom (od ruba prema sredini kako se mrlja ne bi još više razmazala).

U slučaju tekuće mrlje, očistite kako je naznačeno.

Osobitosti za bombone, žvakače gume

Na mrlju stavite led kako bi se ona kristalizirala te postupite na isti način kao za krutu mrlju.



Za sve savjete vezane uz održavanje unutrašnjosti i/ili za sve nezadovoljavajuće rezultate, obratite se Predstavniku marke.

Skidanje/postavljanje pomične opreme koja je tvornički postavljena na vozilo

Ako morate izvaditi pomičnu opremu kako biste očistili putnički prostor (na primjer tepihe), pazite da je prilikom ponovnog postavljanja vratite na ispravno mjesto i stranu (tepih vozača mora biti postavljen na stranu vozača...) i da je pričvrstite dijelovima koji su isporučeni zajedno s opremom (na

ČIŠĆENJE

primjer tepih vozača se uvijek pričvršćuje pričvrstnim dijelovima koji su već prethodno ugrađeni).

Dok je vozilo zaustavljeno, uvijek provjerite da vas ništa neće ometati u vožnji (prepreka koja ometa pritiskanje papučice, zapinjanje pete na tepih itd.).

Ono što ne treba činiti

Postavljanje predmeta kao što su osvježivač zraka, mirisi i sl. se ne savjetuje u blizini uvodnika zraka jer mogu oštetiti oblogu armaturne ploče.



Upotreba uređaja za čiš-

ćenje pod visokim tlakom ili raspršivača unutar putničkog prostora: ako se ne upotrebljava pažljivo može, između ostaloga, naštetiti ispravnom radu električnih i elektroničkih sklopova u vozilu ili imati druge štetne učinke.

5

GUME

Gume

Održavanje guma

Gume predstavljaju jedini kontakt između vozila i ceste, te ih je stoga neophodno držati u dobrom stanju.

Obavezno se morate pridržavati lokalnog zakona o prometu.



Gume moraju biti u dobrom stanju i struktura mora imati dovoljnu dubinu profila; gume koje je odobrila naša tehnička služba imaju oznake istrošenosti **1** koje su **pokazatelji ugrađeni na više mjesta na gazećem sloju**.

Kada se profilna struktura istroši sve do pokazatelja istrošenosti, **oni postaju vidljiviji 2: tada je potrebno zamijene**

niti gume jer najveća dubina profila gume iznosi 1,6 mm, a to je nedovoljno za dobro prijanjanje na mokrim cestama.

Preopterećeno vozilo, prilikom dugih vožnji autocestom i posebice pri velikim vrućinama, te kod uobičajene vožnje po lošim cestama brže će potrošiti gume što će utjecati na sigurnost.



Nezgode u vožnji, kao što su "udarci u pločnik", mogu oštetiti gume i napolatke, te poremetiti geometriju prednjeg ili stražnjeg ovjesa. U tom slučaju, provjerite njihovo stanje kod Predstavnikamarke.

Tlak u gumama

Poštujte tlak u gumama (uključujući i rezervni kotač). Provjeravajte tlak u gumama najmanje jednom mjesečno i prije svakog dužeg puta (pogledajte naljepnicu zalijepljenu na rub vozačevih vrata).



Nedovoljan tlak u gumama dovodi do prijevremene istrošenosti i do pregrijavanja guma. Na taj je način ugrožena sigurnost vozila, a moguće su i sljedeće opasnosti:

- loše držanje ceste
- opasnost od prsnuća ili otkidanja gazećeg sloja.

Tlak napuhavanja ovisi o opterećenju vozila i brzini vožnje. Podignite tlak ovisno o uvjetima upotrebe (pogledajte naljepnicu na rubu vrata vozača → 331).

Vrijednosti tlaka moraju se provjeravati kada su gume hladne. Ne uzimajte u obzir veće vrijednosti tlaka koje se mogu zabilježiti za toplog vremena ili nakon vožnje pri velikoj brzini.

Ako se provjera tlaka u gumama ne može izvršiti na **hladnim gumama, navedene vrijednosti tlaka potrebno je uvećati za od 0,2 do 0,3 bara (ili 3 PSI)**.

Nikada se ne smije ispuštati zrak iz vrućih guma.

GUME

Verzija s udvojenim kotačima

Za napuhavanje gume vanjskog kotača, preporuča se da provučete cijev za napuhavanje između dva kotača.



Pažnja, ukoliko nema kapice ventila ili nije dobro zavijena, to može oštetiti zabrtvljenost guma i uzrokovati opadanje tlak. Uvijek imajte čepove za ventile koji su jednaki originalnima i neka budu zavrnuti do kraja.

Vozilo opremljeno zvučnim upozoriteljem za pad tlaka u gumama

U slučaju premalo napuhane gume (probušena guma, ispuhana guma itd.) na instrumentnoj se ploči uključuje

kontrolno svjetlo  → 208

Međusobna zamjena kotača

To nije preporučljivo.

Rezervni kotač

→ 338 → 340 → 344

Zamjena guma



Radi vaše sigurnosti i sukladnosti sa zakonom. Kada ih je potrebno zamijeniti, na vozilo, na istu osovinu, postavite isključivo gume iste marke, dimenzija, vrste i profila.

Gume moraju imati nosivost i oznaku brzine najmanje jednake onima na originalnim gumama ili zadovoljavati vrijednosti koje preporučuje ovlašteni zastupnik.

Nepridržavanje ovih uputa može ugroziti vašu sigurnost i utjecati na upravljivost vašeg vozila.

Opasnost od gubitka kontrole nad vozilom.



Postavljanje lanaca je moguće samo na gume kojima je dimenzija jednaka onima koje su tvornički postavljene na **vaše vozilo**. Na kotače se mogu staviti lanci pod uvjetom da se koriste posebni lanci. Obratite se ovlaštenom predstavniku marke.



Iz sigurnosnih razloga, ovaj zahvat mora biti povjeren isključivo stručnom osoblju.

Drugačije postavljanje gume može utjecati na:

- usklađenost vašeg vozila sa zakonima koji su na snazi
- ponašanje vozila u zavojima
- težinu upravljača;
- postavljanje lanaca.

GUME



Sustavu nadzora tlaka u gumama će možda trebati nekoliko minuta, ovisno o vožnji, za ispravno uzimanje u obzir položaja kotača i tlaka u gumama, provjerite tlak u gumama nakon svakog zahvata.

Upotreba u zimskim uvjetima

Lanci

Svako postavljanje guma kojima su dimenzije veće od tvornički postavljenih **onemogućava postavljanje lanaca.**

Verzije s prednjim pogonom

Iz sigurnosnih razloga, zakonski je zabranjeno postavljati lance na stražnju osovinu.

Verzije s prednjim pogonom

Iz sigurnosnih razloga, lance postavljajte samo na stražnju osovinu.

Napomena: za verzije sa stražnjim pogonom s dvostrukim kotačima postavite lance na stražnje vanjske kotače.

"Gume za snijeg" ili "Zimske gume"

Savjetujemo vam da vozilo opremite na **sve kotače** kako biste očuvali što bolju kvalitetu prianjanja vašeg vozila.

Napomena: skrećemo vam pažnju na činjenicu da o ovim gumama ponekad ovisi:

- smjer vožnje;
- oznaka maksimalne brzine vožnje koja može biti manja od maksimalne brzine vašeg vozila.

Gume s čavlima

Ova vrsta opreme može se upotrebljavati samo tijekom jednog ograničenog razdoblja koje je određeno lokalnim zakonodavstvom.

Neophodno je poštivanje ograničenja brzine određenog prema zakonu koji je na snazi.

Ove gume moraju biti postavljene na najmanje dva kotača na prednjoj osovini za verzije s prednjim pogonom i najmanje na svim stražnjim kotačima za verzije sa stražnjim pogonom.



U svakom slučaju, preporučamo vam da potražite savjet Predstavnik marke koji će vas znati savjetovati oko izbora opreme koja je najbolje prilagođena za vaše vozilo.

Tlak u gumama



Kako biste ju pročitali, otvorite vrata.

Tlak u gumama se provjerava kada su gume hladne.

Ako se provjera tlaka u gumama ne može izvršiti na **hladnim gumama, navedene vrijednosti tlaka potrebno je uvećati za od 0,2 do 0,3 bara (ili 3 PSI).** Nikada se ne smije ispuštati zrak iz vrućih guma.

Vozilo opremljeno zvučnim upozoriteljem za pad tlaka u gumama

U slučaju premalo napuhane gume (probušena guma, premala napuha-

nost gume itd.)  na instrumentnoj

GUME

s ploči uključuje kontrolno svjetlo
→ 208.



Radi vaše sigurnosti i sukladnosti sa zakonom. Kada ih je potrebno zamijeniti, na vozilo, na istu osovinu, postavite isključivo gume iste marke, dimenzija, vrste i profila.

Gume moraju imati nosivost i oznaku brzine najmanje jednake onima na originalnim gumama ili zadovoljavati vrijednosti koje preporučuje ovlaštenu zastupnik.

Nepridržavanje ovih uputa može ugroziti vašu sigurnost i utjecati na upravljivost vašeg vozila.

Opasnost od gubitka kontrole nad vozilom.

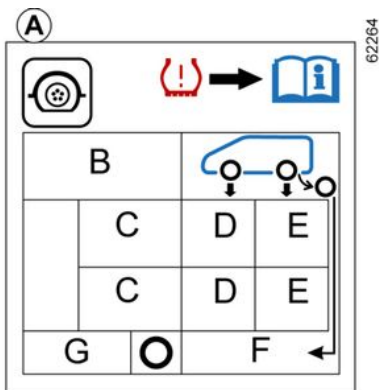

Prisutnost i položaj ovih informacija na naljepnici ovisi o verziji vozila.

B: dimenzija guma na vozilu.

C: predviđena brzina vožnje.

D: tlak u gumama za prednje kotače.

E: tlak u gumama za stražnje kotače.

F: tlak napuhavanja rezervnog kotača.

G: dimenzija gume na rezervnom kotaču.

Sigurnost guma i postavljanje lanaca: informacije o uvjetima održavanja i, ovisno o izvedbi vozila, korištenju lancima → 329.



Vozila koja se koriste pod punim opterećenjem (najveća dopuštena masa pod opterećenjem) i koja vuku prikolicu. Maksimalna brzina mora biti ograničena na 100 km/h, a tlak u gumama mora se povećati za 0,2 bara (3 psi) → 378. Postoji opasnost od prsnuća guma.

SET ZA NAPUHAVANJE GUMA





Set služi za popravak gume oštećene na gazetnom sloju **A** predmetima manjim od **4 mm**. **Ne**

popravlja sve vrste oštećenja na gumama kao što su poderotine veće od 4 mm, prerezi na bočnim stijenkama gume **B** itd.

Provjerite, također, da je naplatak u dobrom stanju.

Nemojte vaditi strano tijelo koje je probušilo gumu ako je ono još uvijek u gumi.



Nemojte upotrebljavati set za napuhavanje ako je guma oštećena uslijed vožnje sa probušenom

gumom.

Pažljivo pregledajte vanjske rubove guma prije svakog zahvata.

Isto tako, vožnja s nedovoljno napuhanim gumama, ispuhanim do kraja (ili probušenim) može narušiti sigurnost i gume se mogu uništiti do te mjere da ih se više neće moći popraviti.

Ovaj popravak je privremen.

Ako je guma probušena, uvijek ju što prije mora pregledati (i popraviti, ako je moguće) stručna osoba.

Kod zamjene gume popravljene pomoću ovog seta, morate o tome obavijestiti stručnu osobu.

U vožnji se može osjetiti lagano vibriranje zbog prisutnosti proizvoda u gumi.



Set je homologiran samo za napuhavanje guma na vozilu koje je tvornički opremljeno tim setom.

Nikako se ne smije upotrebljavati za napuhavanje guma na drugim vozilima ili nekih drugih predmeta na napuhavanje (bova, čamac...). Prilikom upotrebe boce sa sredstvom izbjegavajte svaki dodir s kožom. Ako vam ipak nekoliko kapi padne na kožu, isperite sa većom količinom vode.

Nemojte ostavljati set za popravak na dohvata djece.

Nemojte bacati praznu bocu u prirodu. Ostavite je kod vašeg Predstavnik marke ili nadležne ustanove koja će se pobrinuti za njenu preradu.

Boca ima rok trajanja koji je naznačen na naljepnici. Provjerite datum isteka valjanosti.

Posjetite vašeg Predstavnik marke radi zamjene cijevi za napuhavanje i boce sa sredstvom za kranje guma.



Ovisno o vozilu, u slučaju probušene gume, upotrijebite set za napuhavanje **1** koji se nalazi ispod vozačeva sjedala ➔ 336.

Vozilo opremljeno zvučnim upozoriteljem za pad tlaka u gumama

U slučaju premalo napuhane gume (probušena guma, premala napuha-

nost gume itd.)  na instrumentnoj s ploči uključuje kontrolno svjetlo ➔ 208.

Set za napuhavanje

64866

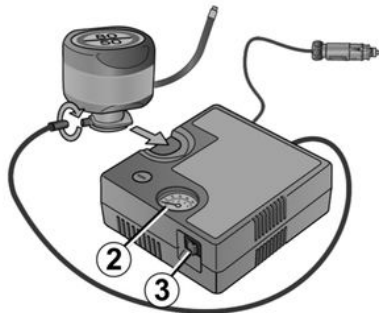

Ovisno o vozilu, u slučaju probušene gume, upotrijebite set za napuhavanje koji se nalazi ispod vozačevog sjedala.

Vozilo opremljeno zvučnim upozoriteljem za pad tlaka u gumama

U slučaju premalo napuhane gume (probušena guma, premala napuha-

nost gume itd.)  na instrumentnoj s ploči uključuje kontrolno svjetlo ➔ 208.

S uključenim motorom i zategnutom ručnom kočnicom,

- Iskopčajte svu dodatnu opremu iz utičnica za dodatnu opremu vozila;

- pogledajte informacije na kompresoru u setu za napuhavanje guma koji se nalazi ispod sjedala vozača i slijedite upute za upotrebu;
- napužite gumu do preporučenog tlaka ➔ 331;
- nakon maksimalno **15** minuta, zaustavite puhanje i očitajte tlak (na manometru **2**).

Napomena: dok se boca prazni (otprilike **30** sekundi), manometar **2** će nakratko prikazati vrijednost tlaka do **6** bara, a zatim će se tlak smanjiti;

- podesite tlak: da biste ga povećali, nastavite napuhavanje s pomoću kompleta. Da biste ga smanjili, pritisnite gumb **3**.

Ako preporučena vrijednost tlaka od 1,8 bara nije postignuta nakon 15 minuta, popravak nije moguć. Ne vozite vozilo. Obratite se ovlaštenom zastupniku.

GUME



Prije upotrebe seta, parkirajte vozilo tako da bude dovoljno udaljeno od područja prometovanja, uključite signal upozorenja, zategnite ručnu kočnicu i neka svi putnici izađu iz vozila i ostanu udaljeni od područja prometovanja.



U slučaju zaustavljanja na cesti, morate obavijestiti ostale sudionike u prometu o prisutnosti vašeg vozila signalnim trokutom ili nekim drugim uređajem koji je propisan lokalnim zakonima zemlje u kojoj se nalazite.



Niti jedan predmet ne smije se nalaziti oko nogu vozača jer tijekom naglog kočenja ti predmeti mogu skliznuti pod papučice i onemogućiti njihovu upotrebu.

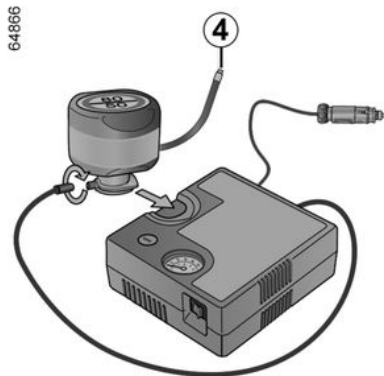

Kada je guma pravilno napuhana, uklonite komplet: polako odvijte nastavak za napuhavanje od spremnika **4** da biste spriječili prolijevanje sredstva, a zatim pohranite spremnik u plastično pakiranje da biste spriječili curenje sredstva.

– Zalijepite naljepnicu s uputstvima za vožnju (smještena ispod boce) na ar-

maturnu ploču, na za vozača vidljivo mjesto.

- Pospremite set.
- Po završetku prvog napuhavanja guma će i dalje puštati zrak. Kako bi se rupa začepila, morate obaviti kraću vožnju.
- Odmah pokrenite vozilo i vozite brzinom između 20 i 60 km/h kako biste sredstvo ravnomjerno rasporedili u gumu. Nakon vožnje na udaljenosti od 3 km, zaustavite se i provjerite tlak.
- Ako je tlak veći od 1,3 bara, ali niži od preporučenog tlaka (pogledajte oznaku koja se nalazi na rubu vrata na strani vozača), podesite ga. U suprotnom, kontaktirajte ovlaštenu servis: guma se ne može popraviti.

Mjere opreza pri upotrebi seta

Kompresor ne smije neprekidno raditi duže od 15 minuta;

Boca se mora zamijeniti nakon prve upotrebe čak i ako u njoj ostane tekućine.



Pažnja, ukoliko nema kapice ventila ili nije dobro zavijena, to može oštetiti zabrtvljenost guma i uzrokovati opadanje tlak. Uvijek imajte čepove za ventile koji su jednaki originalnima i neka budu zavrnuti do kraja.



Nakon popravka pomoću seta, ne smije se prijeći više od 200 km. Osim toga, smanjite brzinu vozila te, u svakom slučaju, nemojte prelaziti brzinu od 80 km/h. Najlepnicu koju ćete morati zalijepiti na vidljivo mjesto na armaturnoj ploči vas na to podsjeća. Ovisno o zemlji ili lokalnom zakonodavstvu, guma popravljena pomoću seta za napuhavanje guma će se morati zamijeniti.

alati

Smještaj kompleta alata



Komplet alata **1** nalazi se ispod vozačeva sjedala.

Da biste uklonili alat, pomaknite sjedalo prema naprijed i preklopite naslon → **63**.



Ovisno o vozilu, za pristup kompletu alata potrebno je skinuti presvlaku **2**. Pritisnite jezičce **3** i povucite presvlaku prema naprijed da biste je odvojili.

Kada se komplet alata vrati na njegovo mjesto, nemojte zaboraviti na siguran način vratiti presvlaku.

Napomena: prilikom ponovnog spremanja kompleta alata pritisnite ga jednom rukom i usmjeravajte ga drugom da biste bili sigurni da je sjeo na mjesto. Obavezno pritisnite komplet tako da se uglati.

GUME



Niti jedan predmet ne smije se nalaziti na podu (područje ispred vozača) jer u slučaju naglog kočenja ti predmeti mogu skliznuti pod papučice te tako onemogućiti njihovu upotrebu.

Sastav kompleta alata

(ovisno o vozilu)



- Hidraulička dizalica **4**;
- prsten za vuču **5**;
- ključ za ukrasne poklopce **6**;
- ključ za kotače **7**;
- ključ za odbravljenje čekrka **8**;
- heksagonalni nastavak **9**;
- nastavci **10**;
- dizalica **11**.



Radi vaše sigurnosti, strogo je zabranjena upotreba dizalice na način koji proizvođač nije preporučio.

Dizalica je specifična za vozilo i koristi se za zamjenu kotača. Ni pod kojim uvjetima ne smije se koristiti:

- na drugom vozilu;
- za popravke;
- za pristup donjoj strani vozila.

Opasnost od ozljeda
Postoji opasnost od oštećenja vozila.



Nikada ne ostavljajte alate razbacane u vozilu budući da postoji opasnost od naglog izbacivanja prilikom kočenja. Nakon upotrebe, pazite da dobro zakvačite alat u njegov nosač, a zatim ga ispravno postavite u kućište kako biste smanjili bilo kakvu opasnost od ozljeda.

Ako su vijci isporučeni s rezervnim kotačem, upotrebljavajte isključivo te vijke za rezervni kotač.

Probušena guma, rezervni kotač

Lokacija rezervnog kotača u hitnim slučajevima

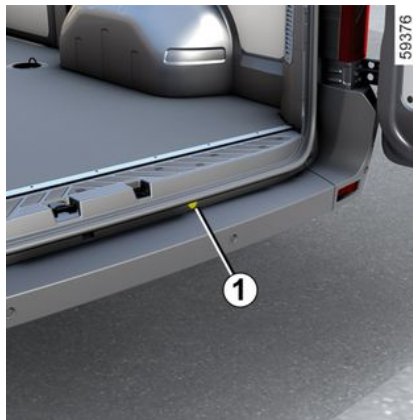

Na vozilima koja su njime opremljena, rezervni se kotač nalazi ispod šasije.



Ako je rezervni kotač stajao nekoliko godina, neka vaš zastupnik provjeri da li je prikladan za daljnju upotrebu i može li biti upotrijebljen bez opasnosti.



U nekim slučajevima (probušena stražnja guma, vozilo opterećeno kukom za vuču itd.) možda će biti potrebno podignuti vozilo (putem točke za podizanje koja je najbliža dotičnom kotaču) kako bi se omogućio pristup rezervnom kotaču → 339.

Za vađenje rezervnog kotača

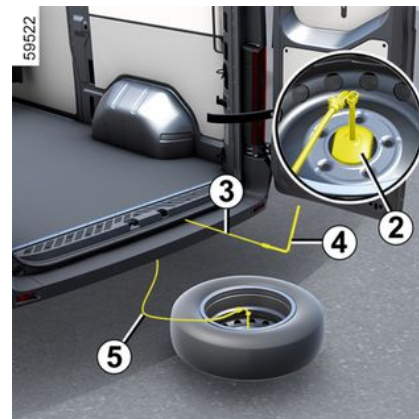

– Umetnite nastavak ključa za odbravljenje **3**, dostupan u kompletu alata → **336**, s ključem za kotače **4** kao produžetkom, u odgovarajuće mjesto **1** (upotrebom bilo kojeg drugog alata mogli biste oštetiti mehanizam);

GUME

- Spustite rezervni kotač što je više moguće okretanjem ključa za kotače **4** ulijevo;
- otkvačite dio **2** od naplatka;
- provucite dio **2** kroz napalatak i tako oslobodite kotač.

Za vraćanje kotača



Postupite obrnutim redoslijedom:

- položite kotač ispod vozila **tako da ventil bude obavezno okrenut prema tlu**. Postoji opasnost od gubitka kotača, ako se ne pridržavate uputa za postavljanje kotača;
- provucite kabel i dio **2** kroz naplatak;
- centrirajte komponentu **2** u sredini kotača;

- podignite pričvrсну sajlju do kraja okretanjem ključa za kotače **4** udesno i provjerite je li kotač potpuno osigurán.

Napomena: ne stavljajte probušeni kotač s aluminijskim naplaticima u čekrk rezervnog kotača. Pazite da pravilno vratite čekrk.



Položite probušeni kotač na tlo. **Ventil mora biti okrenut prema tlu.** Opasnost od gubitka kotača.



Ne dodirujte ispušni sustav. **Postoji opasnost od opekline.**

Zamjena kotača

Deblokiranje kotača

Ukoliko je potrebno, skinite ukrasni poklopac kotača.

Deblokiranje kotača

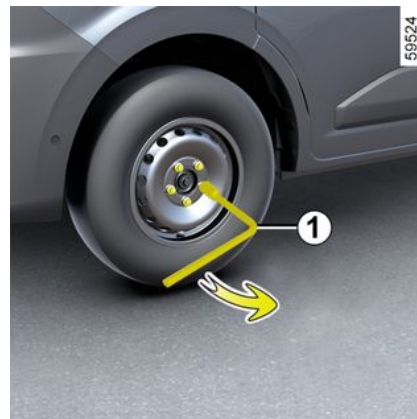

Otpustite vijke kotača s pomoću ključa za kotače **1**. Postavite ga tako da ga možete pritisnuti odozgora.

GUME

Deblokiranje dvostrukih kotača

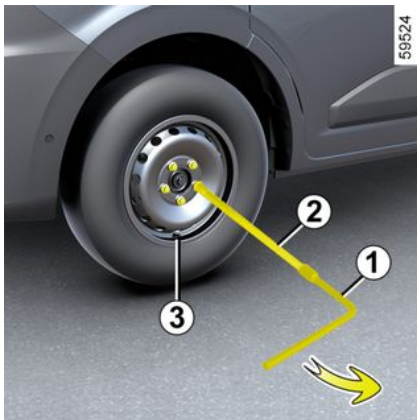

U slučaju skidanja dvostrukih kotača, odvijte produžetak za napuhavanje **3**.

Nemojte ga zaboraviti zaviti prilikom ponovnog postavljanja.

Pri skidanju dvostrukih kotača odvijte produžetak za napuhavanje **1** koji je produljen s pomoću šesterokutnog produžetka **2** (isporučenog u kompletu alata) i pritisnite prema dolje.



Vijak sustava protiv krađe

Ako upotrebljavate vijke sustava protiv krađe, postavite ove vijke što je moguće bliže ventilu (opasnost od nemogućnosti postavljanja ukrasnih poklopaca kotača).



Nikada ne ostavljajte alate razbacane u vozilu budući da postoji opasnost od naglog izbacivanja prilikom kočenja. Nakon upotrebe, pazite da dobro zakvačite alat u njegov nosač, a zatim ga ispravno postavite u kućište kako biste smanjili bilo kakvu opasnost od ozljeda.

Ako su vijci isporučeni s rezervnim kotačem, upotrebljavajte isključivo te vijke za rezervni kotač.

Hidraulička dizalica



U slučaju zaustavljanja na cesti, morate obavijestiti ostale sudionike u prometu o prisutnosti vašeg vozila signalnim trokutom ili nekim drugim uređajem koji je propisan lokalnim zakonima zemlje u kojoj se nalazite.



Paljenje svjetala upozorenja.
Zaustavite vozilo izvan prometnice, na ravnom čvrstom mjestu koje se ne kliže. Zategnite ručnu kočnicu i uključite brzinu (prvu ili brzinu za vožnju unazad ili stavite mjenjač u položaj **D**, **M** ili **R** za vozila s automatskim mjenjačem).
Neka svi putnici izađu iz vozila i udaljite ih iz područja prometovanja.

GUME



Radi vaše sigurnosti, strogo je zabranjena upotreba dizalice na način koji proizvođač nije

preporučio.

Dizalica je specifična za vozilo i koristi se za zamjenu kotača.

Ni pod kojim uvjetima ne smije se koristiti:

- na drugom vozilu;
- za popravke;
- za pristup donjoj strani vozila.

Opasnost od ozljeda

Postoji opasnost od oštećenja vozila.

Upotreba hidrauličke dizalice



Kako bi se izbjegla opasnost od ozljeda ili oštećenja vozila, odvijte dizalicu sve dok kotač koji se mora zamijeniti ne bude na najviše 3 centimetra od tla.

Uklonite dizalicu **1** koja se nalazi u kompletu alata. Proučite crtež na dizalici prije njene upotrebe.

Prednja potporna točka dizalice 2

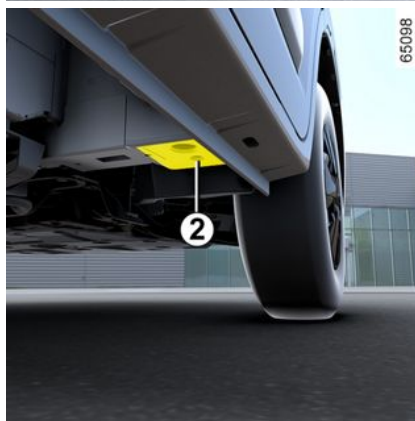
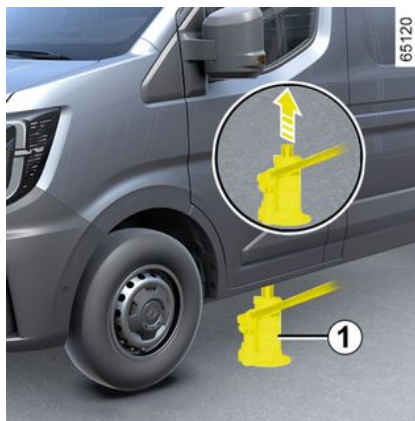

Postavite glavu dizalice na točke oslonca **2** u blizini dotičnog kotača.

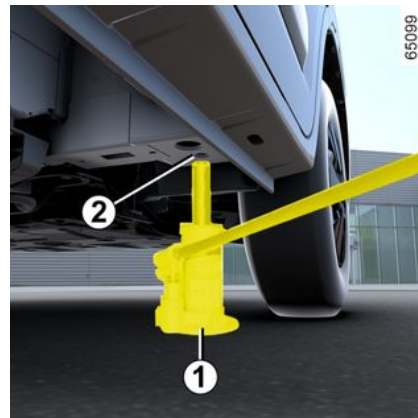

Postavite dizalicu **1** vodoravno. Glava dizalice mora biti poravnata s predviđenim mjestom **2**.

GUME

Stražnja potporna točka dizalice 3 (verzije kombija iznad 3,5 tona)

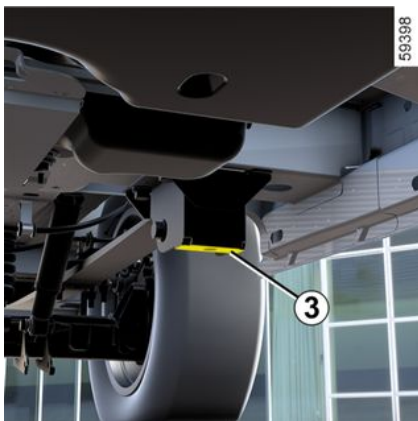
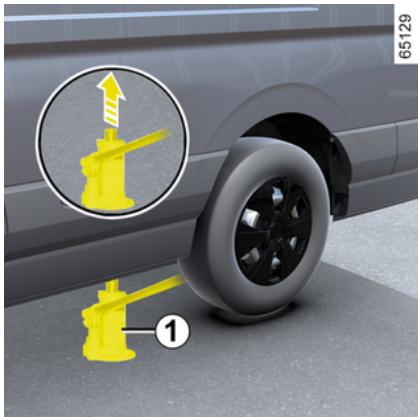

Postavite glavu dizalice na točke oslonca 3 u blizini dotičnog kotača.

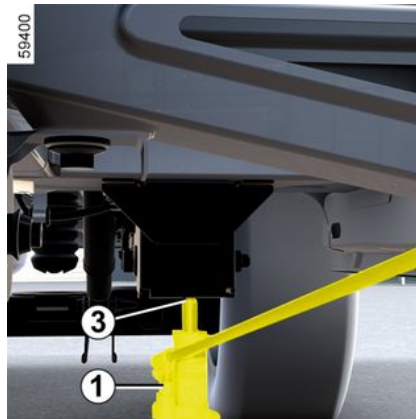

Postavite dizalicu 1 vodoravno. Glava dizalice mora biti poravnata s predviđenim mjestom 3.

Stražnja potporna točka dizalice 4 (pogon na stražnje kotače i verzije kabine šasije)

Ta potporna točka mora se koristiti pri promjeni stražnjih kotača za vozila s pogonom na stražnje kotače i kabinom šasije.

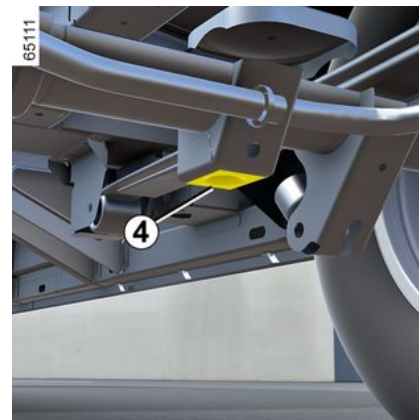
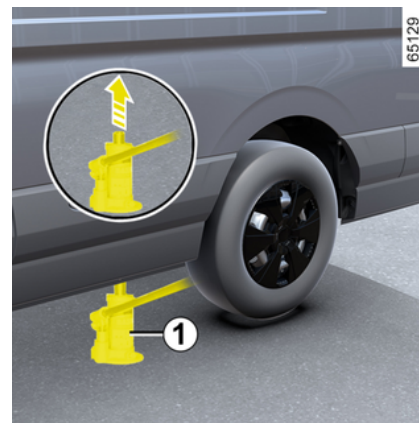

Postavite glavu dizalice na točke oslonca 4 u blizini dotičnog kotača.

GUME

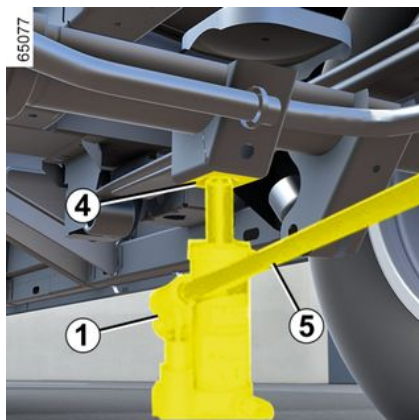

Postavite dizalicu **1** vodoravno. Glava dizalice mora biti poravnata s predviđenim mjestom **4**.

Započnite pumpanje pomicanjem triju nastavaka **5** postavljenih jedan do drugog koji su dostupni u kompletu alata → **336**.

Podignite kotač s tla.

Napomena: upotreba triju nastavaka **5** znači da ne morate ići ispod vozila da biste se koristili dizalicom **1** pri podizanju vozila.

Skinite vijke i povucite kotač (skinite središnji ukrasni poklopac ako je potrebno).

Postavite rezervni kotač na središnju glavčinu i, ovisno o vozilu, okrećite ga kako biste namjestili otvore za pričvrš-

ćenja na kotaču u skladu s onima na glavčini.

Ako su vijci isporučeni s rezervnim kotačem, upotrebljavajte isključivo te vijke.

Napomena: ne podmazujte vijke za kotače



Kako bi se izbjegla opasnost od ozljeda ili oštećenja vozila, odvijte dizalicu sve dok kotač koji se mora zamijeniti ne bude na najviše 3 centimetra od tla.

Zategnite matice i spustite dizalicu.

Kada je kotač na tlu, snažno zategnite vijke poštujući sljedeći redoslijed zatezanja:

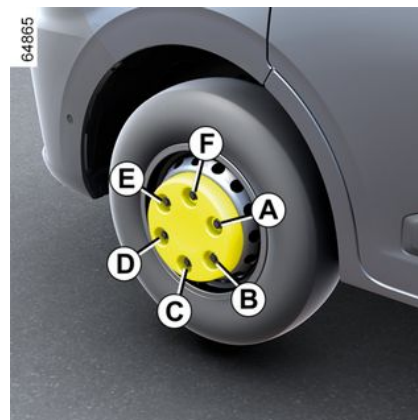

Kotač sa šest otvora: započnite s vijkom **A**, zatim **D**, **B**, **E**, **C** i završite s **F**.

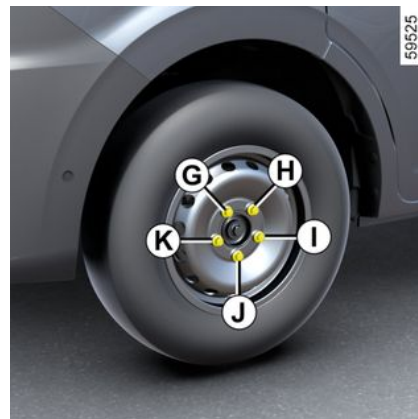

6

GUME

Kotač s pet otvora: započnite s vijkom **G**, zatim **J**, **H**, **K** i završite s **I**.

Što prije provjerite zategnutost i tlak u rezervnom kotaču.

Dizalica



U slučaju zaustavljanja na cesti, morate obavijestiti ostale sudionike u prometu o prisutnosti vašeg vozila signalnim trokutom ili nekim drugim uređajem koji je propisan lokalnim zakonima zemlje u kojoj se nalazite.



Paljenje svjetala upozorenja.
Zaustavite vozilo izvan prometnice, na ravnom čvrstom mjestu koje se ne kliže. Zategnite ručnu kočnicu i uključite brzinu (prvu ili brzinu za vožnju unazad ili stavite mjenjač u položaj **D**, **M** ili **R** za vozila s automatskim mjenjačem).
Neka svi putnici izađu iz vozila i udaljite ih iz područja prometovanja.



Radi vaše sigurnosti, strogo je zabranjena upotreba dizalice na način koji proizvođač nije preporučio.
Dizalica je specifična za vozilo i koristi se za zamjenu kotača. Ni pod kojim uvjetima ne smije se koristiti:

- na drugom vozilu;
- za popravke;
- za pristup donjoj strani vozila.

Opasnost od ozljeda
Postoji opasnost od oštećenja vozila.

GUME

Vozilo opremljeno dizalicom s postoljem

59520

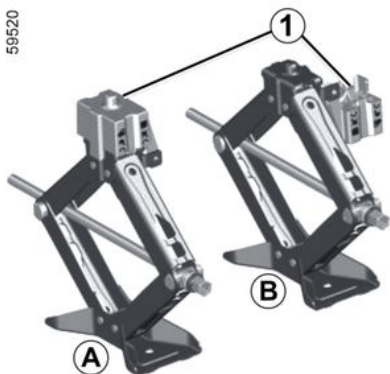

Pri zamjeni prednjeg kotača koristite se postoljem **1** (slika **A**).

Pri zamjeni stražnjeg kotača skinite postolje **1** (slika **B**).

Upotreba dizalice



Kako bi se izbjegla opasnost od ozljeda ili oštećenja vozila, odvijte dizalicu sve dok kotač koji se mora zamijeniti ne bude na najviše 3 centimetra od tla.

Uklonite dizalicu **2** koja se nalazi u kompletu alata. Proučite crtež na dizalici prije njene upotrebe.

Prednja potporna točka dizalice **3**

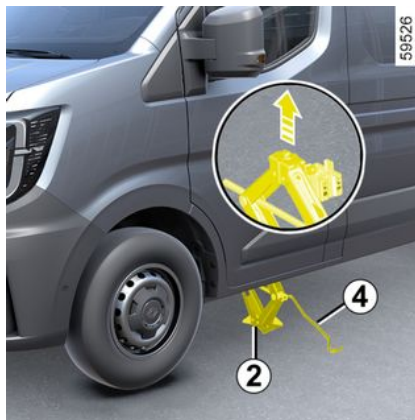

Postavite dizalicu **2** vodoravno. Glava dizalice mora biti poravnata s predviđenim mjestom **3**.

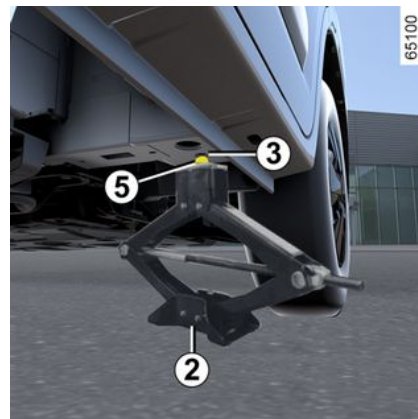

6

GUME

Postavite dizalicu **2** vodoravno. Glava dizalice **5** mora biti postavljena na istoj razini kao i potporna točka **3**.

Stražnja potporna točka dizalice **6**

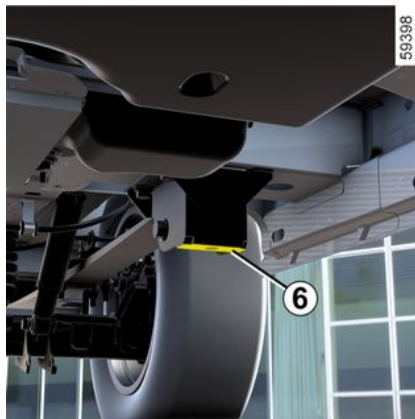
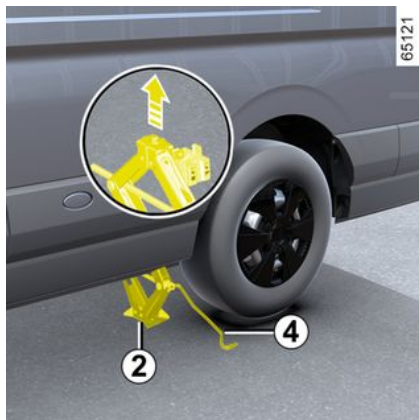

Postavite dizalicu **2** vodoravno. Glava dizalice mora biti poravnata s predviđenim mjestom **6**.

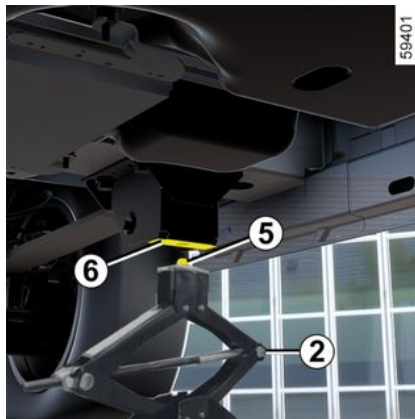

Postavite dizalicu **2** vodoravno. Glava dizalice **5** mora biti postavljena na istoj razini kao i potporne točke **6**.

Počnite ručno zavrtati dizalicu kako biste njeno podnožje mogli pravilno namjestiti (malo podvučeno pod vozilo).

Okrenite ručicu **4** nekoliko puta dok se kotač ne odvoji od tla, zatim uklonite vijke i kotač.

Postavite rezervni kotač na središnju glavčinu i okrećite ga kako biste podigli otvore za pričvršćenja na kotaču u skladu s onima na glavčini.

Ako su vijci isporučeni s rezervnim kotačem, upotrebljavajte isključivo te vijke. Zategnite vijke provjerivši dobar položaj kotača na glavčini i spustite dizalicu.

Napomena: ne podmazujte vijke za kotače



Vijak sustava protiv krađe

Ako upotrebljavate vijke sustava protiv krađe, postavite ove vijke što je moguće bliže ventilu (opasnost od nemogućnosti postavljanja ukrasnih poklopaca kotača).

GUME

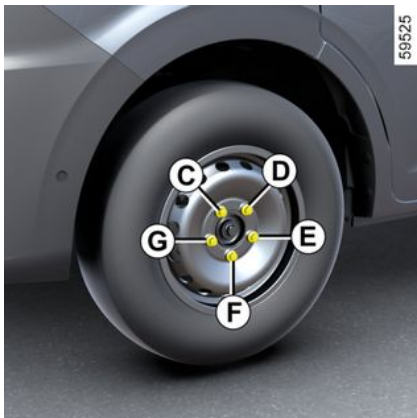

S kotačem na tlu snažno zategnite vijke, počevši od strane **C**, zatim **E**, **G**, **D** i konačno **F**. Provjerite zategnutost i tlak u gumama rezervnog kotača što je prije moguće.



U slučaju probušene gume, zamijenite kotač što je prije moguće.

Gumu koja se probušila stručna osoba uvijek mora pregledati (i popraviti ako je to moguće).

Ukrasni poklopci, ukrasni poklopac – kotač

Ukrasni poklopac 2

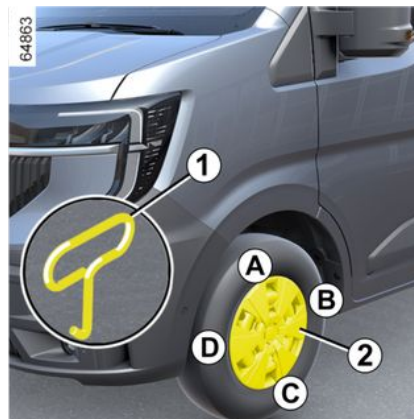

(skriveni vijci kotača)

Skinite ga s pomoću ključa za ukrasne poklopce **1** tako da umetnete kukicu u otvor koji se nalazi u blizini ventila (kako biste mogli dohvatiti metalnu žicu koja se nalazi na stražnjem dijelu ukrasnog poklopca).

Za njegovo ponovno postavljanje, okrenite ga prema ventilu. Umetnite kukice za pričvršćenje do kraja tako da započnete na strani ventila **A**, zatim **B** i **C** te završite na strani suprotnoj od ventila **D**.

Središnji ukrasni poklopac 4

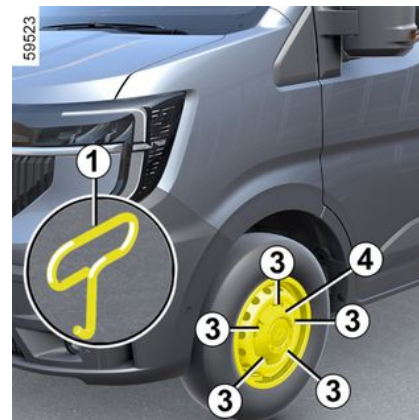

(skriveni vijci kotača)

Skinite ga ključem za ukrasne poklopce **1**, umetanjem ključa u za to predviđena ležišta **3**.

Za njegovo vraćanje, usmjerite ga u odnosu na vijke kotača, zakvačite ga i provjerite je li njegovo zabavljenje dobro.

GUME

Ukrasni poklopac 5

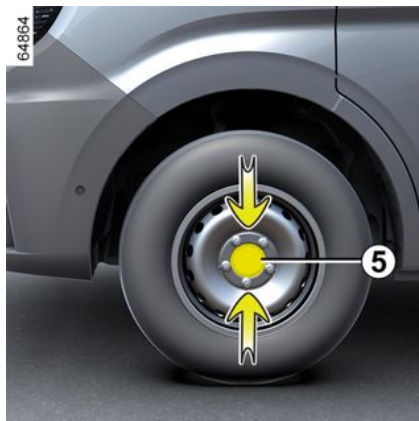

(vidljivi vijci kotača)

Za skidanje poklopca bez skidanja kotača, uhvatite ga na krajevima koji su označeni strelicama.

Okrećite ga kako biste oslobodili pričvršne kopče iza vijaka kotača.

Za ponovno postavljanje, postupite obrnutim redoslijedom.

Ukrasni poklopac 6

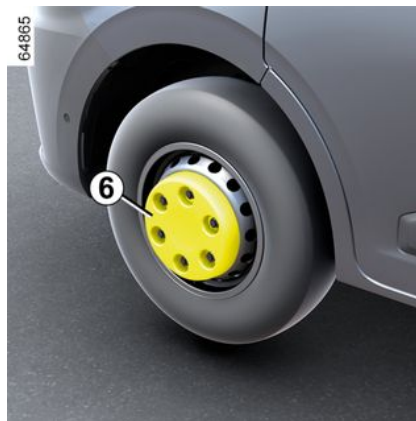

(Prednji kotač samo za vozila s dvostrukim kotačima)

Rukom skinite pokrov matica 6, a zatim ukrasni poklopac.

OTKLANJANJE KVARA

Vuča: kvar

Kolo upravljača ne smije biti blokirano; ključ za kontakt mora biti u položaju "M" (uključeno) kako bi se deblokirao stup upravljača. Paljenje svjetala upozorenja. Noću, vozilo mora biti osvijetljeno.

Uklonite prikolicu, ako postoji.

Osim toga, obavezno se moraju poštivati uvjeti za vuču, određeni zakonima na snazi u svakoj zemlji, te se ne smije prelaziti dozvoljeno vučno opterećenje vašeg vozila.

Obratite se Predstavniku marke.



Nemojte vaditi ključ iz prekidača paljenja za vrijeme vuče.



Kad je motor zaustavljen, servo upravljač i sustav za pomoć pri kočenju nisu djelatni.

Vuča vozila opremljenog automatskim mjenjačem



65230

Vozilo prevozite na vozilu vučne službe ili ga vucite s podignutim prednjim kotačima.



- Upotrijebite čvrstu vučnu polugu. U slučaju upotrebe užeta ili sajle (ukoliko to zakon dopušta), vozilo koje se vuče mora biti sposobno kočiti.
- Ne smije se vući vozilo kojem je smanjena sposobnost vožnje.
- Izbjegavajte trzanja pri ubrzavanju ili kočenju koja bi mogla oštetiti vozilo.
- U svakom slučaju, preporučuje se da ne prelazite **25 km/h**.

Prednje mjesto za vuču

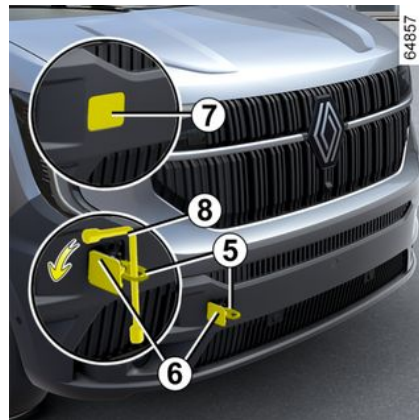

64857

OTKLANJANJE KVARA

Samo na prednjoj strani upotrebljavajte:

– prsten za vuču **5** (nalazi se u kompletu alata).

Ta vučna mjesta mogu se upotrebljavati samo za vuču i ni u kojem slučaju ne mogu služiti za podizanje vozila.

Pristupite prstenu za vuču 5: pomaknite sjedalo vozača prema naprijed i nagnite naslon sjedala da biste ga uklonili iz kompleta alata → **337**.

Pristupite prednjem priključnom mjestu 6: gurnite lijevu stranu presvlake **7** da biste je otkopčali.

Do kraja zategnite prsten za 5 vuču: najprije maksimalno rukom, a zatim ga učvrstite uz pomoć ključa za kotače **8**.

Upotrebljavajte isključivo prsten za vuču **5** koji je spremljen u alatima → **337**.



Pobrinite se da je prsten za vuču pravilno pričvršćen.

Opasnost od gubitka vučenog predmeta.



Prilikom spremanja alata pravilno ih postavite u njihove prvobitne položaje u kutiji s alatima i spremite kutiju s alatom ispod vozačevog sjedala. Nikada ne ostavljajte alate razbacane u vozilu budući da postoji opasnost od naglog izbacivanja prilikom kočenja.

Stražnje mjesto za vuču

Na stražnjoj strani upotrebljavajte isključivo:

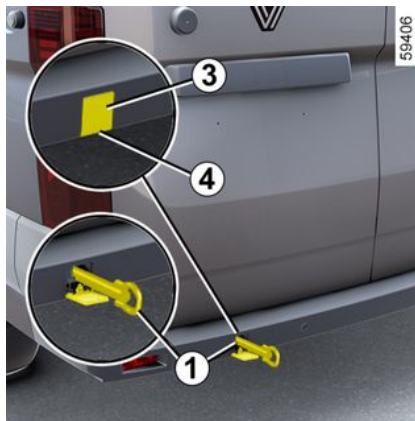

– prsten za vuču **1** (nalazi se u kompletu alata → **337**);

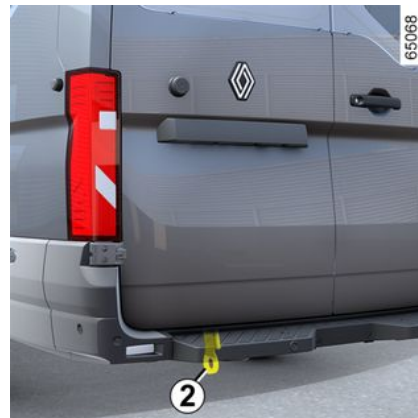

– prsten za vuču **2** ako je vozilo opremljeno bočnom stepenicom.

Ta priključna mjesta mogu se upotrebljavati samo za vuču i ni u kojem slučaju ne mogu služiti za podizanje vozila.

Pristupite prstenu za vuču 1: pomaknite sjedalo vozača prema naprijed i nagnite naslon sjedala da biste ga uklonili iz kompleta alata → **337**.

Pristupite stražnjem priključnom mjestu 3: otkopčajte presvlaku **4** tako da umetnete odvijač s ravnim vrhom ili sličan alat u utor **4**.

OTKLANJANJE KVARA

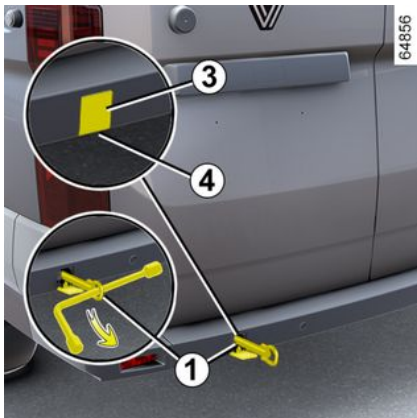

Do kraja zategnite prsten za **1** vuču: najprije maksimalno rukom, a zatim ga učvrstite uz pomoć ključa za kotače ➔ **337**.

Upotrebjavajte isključivo prsten za vuču **1** koji je spremljen u alatima ➔ **337**.

Ta priključna mjesta za vuču mogu se upotrebljavati samo za vuču i ni u kojem slučaju ne mogu služiti za podizanje vozila.



Pobrinite se da je prsten za vuču pravilno pričvršćen.

Opasnost od gubitka vučenog predmeta.



Prilikom spremanja alata pravilno ih postavite u njihove prvobitne položaje u kutiji s alatima i spremite kutiju s alatom ispod vozačevog sjedala. Nikada ne ostavljajte alate razbacane u vozilu budući da postoji opasnost od naglog izbacivanja prilikom kočenja.

Akumulator: otklanjanje kvara

Osobitosti električnih verzija



Da biste izbjegli oštećenje vozila, nemojte puniti pomoćni akumulator do 12 V pomoću:

- vanjskog punjača akumulatora
- akumulatorom iz nekog drugog vozila.

Nazovite ovlaštenog zastupnika.



Nemojte upotrebljavati električno vozilo da biste pokrenuli akumulator od 12 V u nekom drugom vozilu. Električna energija od 12 V električnog vozila nije dovoljno jaka za takvu radnju.

Postoji opasnost od oštećenja vozila.



Pogonski sustav električnog vozila upotrebljava istosmjerni napon od približno 400 V. Taj se sustav može zagrijati tijekom paljenja i nakon isključivanja paljenja. Poštujte poruke upozorenja koje se nalaze na naljepnicama u vozilu.

Strogo su zabranjeni bilo kakvi zahvati ili izmjene na električnom sustavu vozila od 400 V (na komponentama, kabelima, utikačima, pogonskom akumulatoru).

Opasnost od teških opekotina ili električnog udara koji mogu dovesti do smrti.

OTKLANJANJE KVARA

Kako biste izbjegli svaku mogućnost iskrenja

- Provjerite jesu li "potrošači energije" (stropna svjetla itd.) isključeni prije odspajanja ili ponovnog spajanja akumulatora;
- prilikom punjenja, isključite punjač prije spajanja ili odspajanja akumulatora;
- nemojte stavljati nikakve metalne predmete na akumulator jer to može izazvati kratki spoj na priključcima;
- uvijek pričekajte najmanje jednu minutu nakon isključenja motora za odspajanje akumulatora;
- nakon ponovnog postavljanja nemojte zaboraviti ponovno spojiti priključne polove akumulatora.

Priključivanje punjača akumulatora

Punjač mora biti kompatibilan s akumulatorom nominalnog napona 12 volti.

Ne odspajajte akumulator dok motor radi. **Slijedite uputstva za upotrebu proizvođača punjača za akumulator koji koristite.**

Kada vozilo ima mnogo dodatne opreme, priključite je na + **nakon kontakta**.



Neki akumulatori imaju osobitosti kada je u pitanju punjenje. Obratite se ovlaštenom predstavniku

marke.

Izbjegavajte svaku opasnost od iskrenja koje bi moglo dovesti do trenutne eksplozije te akumulator puniti na dobro prozračivanim mjestima.

Postoji opasnost od teških ozljeda.



Prije provođenja bilo kakvih zahvata u motornom prostoru, morate isključiti kontakt ➔ 183.

Opasnost od ozljeda



Vrlo oprezno rukujte akumulatorom jer on sadrži sumpornu kiselinu koja ne smije doći u kontakt s očima ili kožom. Ako do takvog kontakta dođe, obilno isperite vodom. Po potrebi, potražite savjet liječnika.

Plamen, užareni predmeti ili iskre ne smiju se naći u blizini dijelova akumulatora (opasnost od eksplozije).

Prilikom izvođenja zahvata u blizini motora, motor može biti zagrijan. Osim toga, motoventilator se može uključiti u svakom trenutku.

Naljepnica  u motornom prostoru ukazuje na to.

Opasnost od ozljeda

Pokretanje motora s akumulatorom iz nekog drugog vozila

Za pokretanje motora, ako želite posuditi energiju akumulatora iz drugog vozila, nabavite odgovarajuće električne kablove (velikog presjeka) kod Predstavnik marke ili, ako već posjedujete kablove za pokretanje motora, provjerite njihovu ispravnost.

OTKLANJANJE KVARA

Oba akumulatora moraju imati isti nominalni napon: 12 V. Kapacitet akumulatora koji daje struju mora imati kapacitet (amper-sat, Ah) najmanje jednak kapacitetu akumulatora koji tu struju prima.

Provjerite da nema kontakta između dva vozila (opasnost od kratkog spoja prilikom povezivanja pozitivnih polova). Isključite kontakt na vašem vozilu.

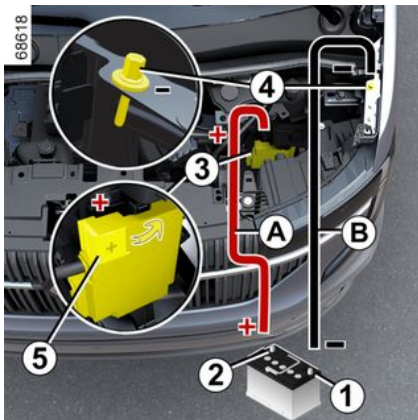

Pričvrstite pozitivni kabel (+) **A** na priključni pol **3** nakon otvaranja poklopca **5**, a zatim na priključni pol (+) **2** akumulatora koji daje struju.

Pričvrstite negativni kabel (-) **B** na priključni pol (-) **1** akumulatora koji daje struju, a zatim na masu (-) **4**.

Pokrenite motor vozila koje daje struju, neka radi na srednjem broju okretaja.

Ako se motor vašeg vozila ne pokrene odmah, isključite kontakt i pričekajte nekoliko sekundi prije nego što ponovite radnju.

Dok motor radi, odspojite kabele **A** i **B** obrnutim redoslijedom (**4 – 1 – 2 – 3**).



Provjerite da nema kontakta između kabela **A** i **B** te da pozitivni kabel **A** nije u kontaktu s bilo kojom metalnom komponentom u vozilu koja daje struju.

Opasnost od ozljeda i/ili oštećenja vozila.

FAROVI, SVJETLA; ZAMJENA ŽARULJA

Vanjsko osvjjetljenje: zamjena žarulja

Prednji farovi

 Ovisno o zakonu na snazi ili iz mjera opreza, nabavite kod vašeg Predstavnika marke kutiju prve pomoći koja sadrži komplet žarulja i komplet osigurača.



Prije provođenja bilo kakvih zahvata u motornom prostoru, morate isključiti kontakt ➔ 184.



Žarulje su pod tlakom i mogu eksplodirati kod zamjene.
Opasnost od ozljeda



Prilikom izvođenja zahvata u blizini motora, motor može biti zagrijan. Osim toga, motoventilator se može uključiti u svakom trenutku. Naljepnica  u motornom prostoru ukazuje na to.
Opasnost od ozljeda

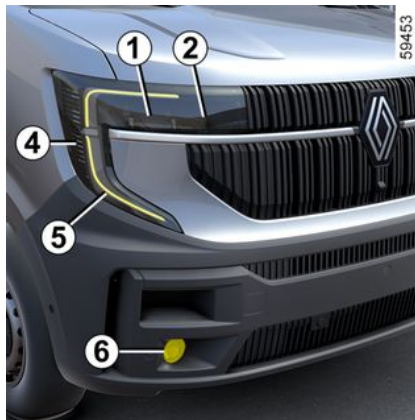

LED kratka svjetla 1

Potražite savjet kod Predstavnika marke.

Duga svjetla 2

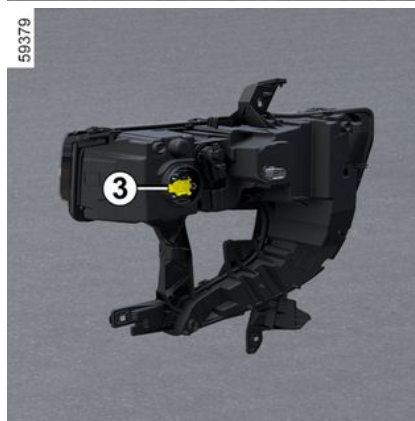
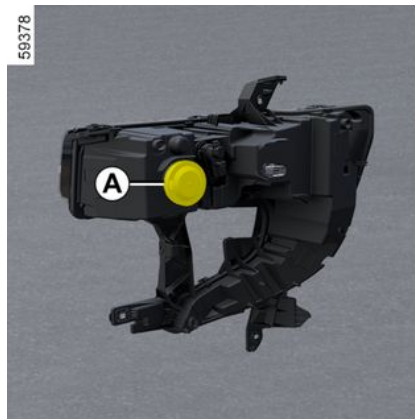

Skinite poklopac **A** i otkvačite nosač žarulje **3**.

FAROVI, SVJETLA; ZAMJENA ŽARULJA

Vrsta žarulje:H7.

Napomena: nakon zamjene žarulje, pazite da poklopac bude pravilno postavljen.

Pokazivači smjera 4

Potražite savjet kod Predstavnik marke.

LED pozicijska svjetla, dnevna svjetla 5

Potražite savjet kod Predstavnik marke.

Prednja svjetla za maglu 6



– Otkvačite ili odvijte vratašca koja se nalaze ispod prednjeg branika 7 s po-

moću plosnatog odvijača ili sličnog alata;

- kroz vratašca pristupite nosaču žarulje koji se nalazi iza obloge branika;
- odvijte nosač žarulja.

Vrsta žarulje: H16LL.



Svaki zahvat (ili promjena) na električnom sustavu mora biti obavljen od strane ovlaštenog

zastupnika jer krivo priključivanje može dovesti do oštećenja električne opreme (kabelskog svežnja, sklopova i posebno alternatora). Osim toga, Predstavnik marke posjeduje sve potrebne dijelove za prilagodbu.



Ovisno o zakonu na snazi ili iz mjera opreza, nabavite kod vašeg Predstavnik marke

kutiju prve pomoći koja sadrži komplet žarulja i komplet osigurača.

Stražnja svjetla i pokazivači smjera

Stražnja svjetla 1

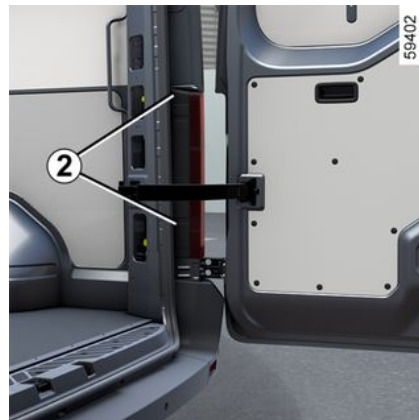
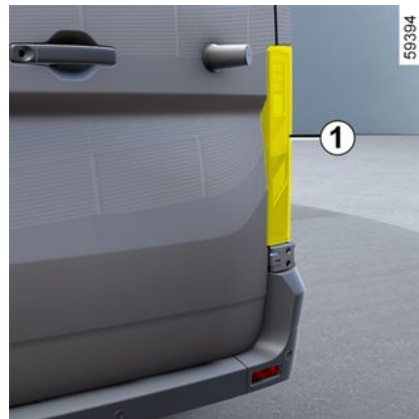

6

FAROVI, SVJETLA; ZAMJENA ŽARULJA

Ovisno o vozilu, skinite zaštitne rešetke. Otpustite dva vijka **2** i povucite sklop stražnjih svjetala **A**.



Žarulje su pod tlakom i mogu eksplodirati kod zamjene.

Opasnost od ozljeda

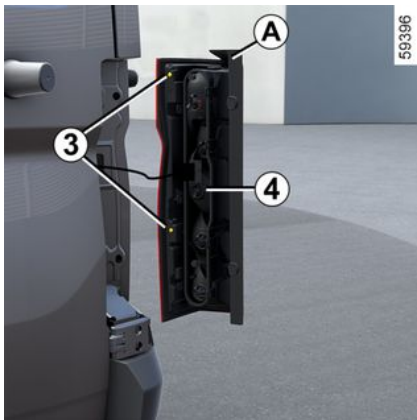

Otkvačite kopče **3** s držača žarulje **4**.

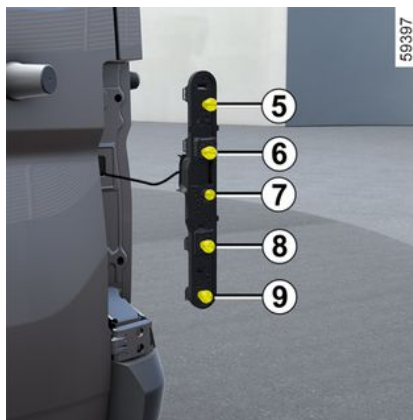

5. Pozicijsko svjetlo i stop svjetlo

Vrsta žarulje: P21/5 W.

6. Svjetlo pokazivača smjera

Vrsta žarulje: PY21W.

7. Pozicijsko svjetlo

Vrsta žarulje: R5W.

8. Svjetlo za vožnju unazad

Vrsta žarulje: P21W.

9. Stražnje svjetlo za maglu

Vrsta žarulje: P21W.

Treće stop svjetlo

Potražite savjet kod Predstavnika marke.

Svjetla registrarske pločice **10**

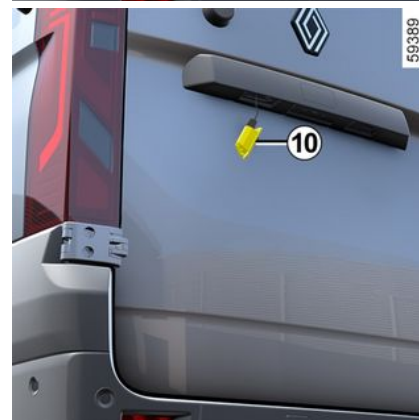

Otkvačite svjetlo **10** (s pomoću alata poput plosnatog odvijača).

FAROVI, SVJETLA; ZAMJENA ŽARULJA

Skinite poklopac sa svjetla kako biste došli do žarulje.

Vrsta žarulje: W5W.

Bočni pokazivači smjera



Pomaknite ogledalo **11** kako biste pristupili vijku.

Odvijte vijke pomoću alata s navojima torx.

Izvadite pokazivač smjera i zamijenite žarulju **12**.

Vrsta žarulje, ovisno o vozilu:
WY5W ili W16W.

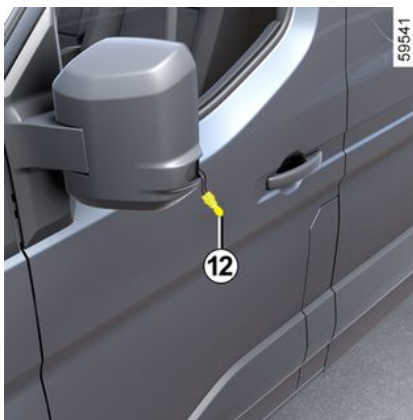

Ovisno o zakonu na snazi ili iz mjera opreza, nabavite kod vašeg Predstavnika marke kutiju prve pomoći koja sadrži komplet žarulja i komplet osigurača.



Žarulje su pod tlakom i mogu eksplodirati kod zamjene.
Opasnost od ozljeda

Bočna pozicijska svjetla

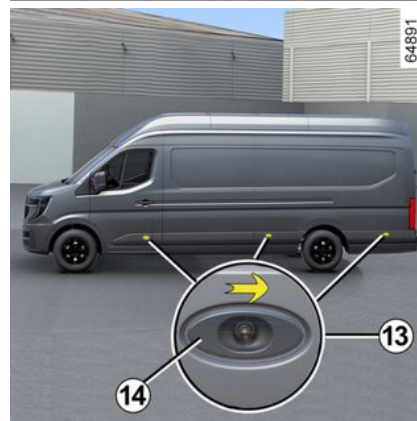
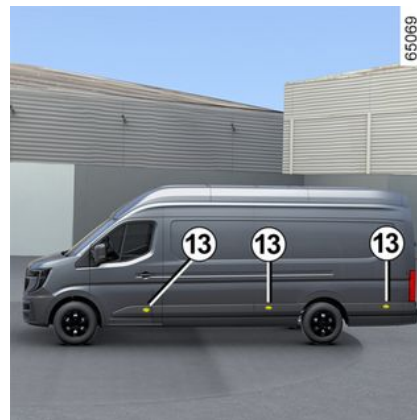

FAROVI, SVJETLA; ZAMJENA ŽARULJA

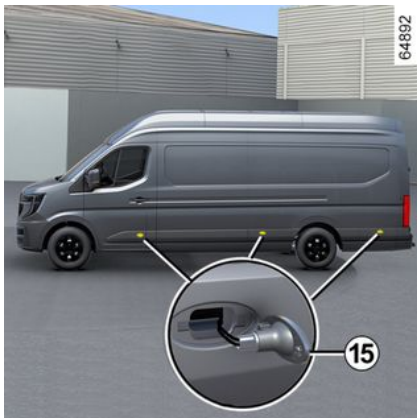

Da biste promijenili pozicijsko svjetlo **13**:

- gurnite svjetlo **13** i pomaknite ga prema stražnjem dijelu vozila;
- povucite dio **14** prema prednjem dijelu vozila i uklonite svjetlo iz njegova kućišta;
- okrenite nosač žarulje **15** za četvrtinu okretaja ulijevo i zamijenite žarulju.

Vrsta žarulje, ovisno o vozilu: W5W.



Ovisno o zakonu na snazi ili iz mjera opreza, nabavite kod vašeg Predstavnika marke kutiju prve pomoći koja sadrži komplet žarulja i komplet osigurača.



Žarulje su pod tlakom i mogu eksplodirati kod zamjene.
Opasnost od ozljeda

Unutarnja svjetla: zamjena žarulja

Halogena žarulja stropnog svjetla **1**

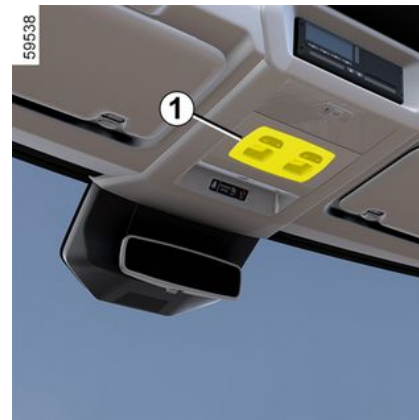

Otkvačite difuzer **1** sa stropa s pomoću plosnatog odvijača ili sličnog alata. Povucite žarulju kako biste ju izvukli iz ležišta.

Vrsta žarulje: W5W ili W6W.

Zamijenite žarulju i postavite leću na trag.

FAROVI, SVJETLA; ZAMJENA ŽARULJA



Žarulje su pod tlakom i mogu eksplodirati kod zamjene.

Opasnost od povreda.

LED svjetlo 2



Obratite se ovlaštenom predstavniku marke.

METLICE BRISAČA: ZAMJENA

Zamjena metlica brisača stakla 2

Pristup

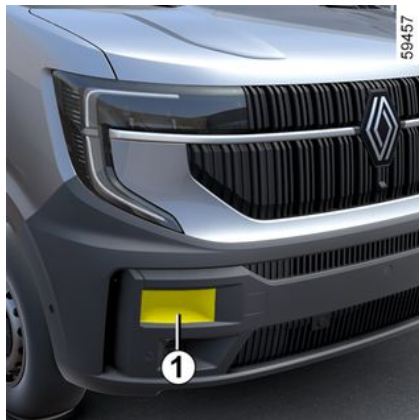

Da biste pristupili metlicama brisača, stanite na stepenicu **1**.

Napomena: stepenica može biti skli-ska.

Skidanje

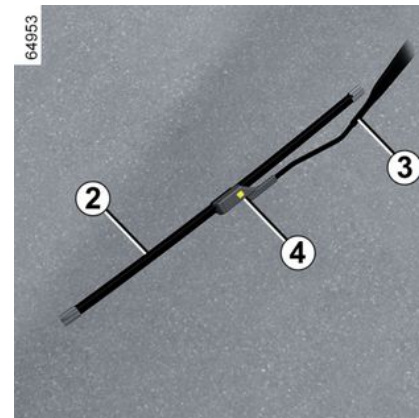
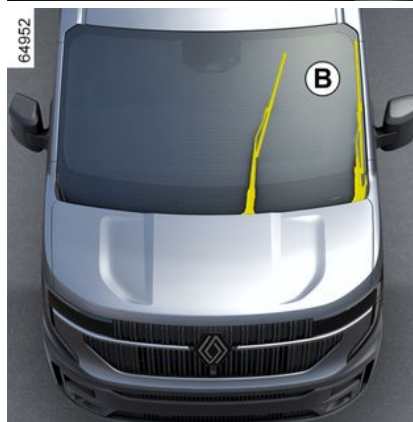
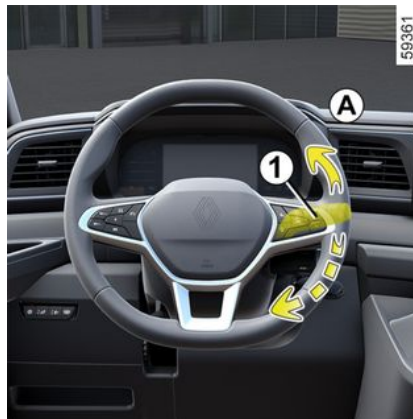

Da biste zamijenili brisače, prvo ih morate postaviti u servisni položaj **B**.

Kod uključenog kontakta, zaustavljenog motora:

- pomaknite ručicu **1** dvaput zaredom u položaj **A** (jedan pokret): metlice brisača stakla zaustavit će se u položaju za servisni pregled **B** udaljenom od poklopca motornog prostora;
- podignite ručicu brisača stakla **3**;
- spustite jezičac **4**, a zatim skinite metlicu **2**.

Ponovno postavljanje

Da biste ponovno postavili metlicu brisača **2**, umetnite je u njeno ležište u ručici **3**, a zatim je zakvačite sve dok

METLICE BRISAČA: ZAMJENA

ne začujete klik. Provjerite da li je pričvršćenje metlice dobro.

Za vraćanje metlica u spušteni položaj provjerite jesu li preklopljene na vjetrobranskom staklu, a zatim postavite ručicu **1** u položaj **A** (jedan pokret): metlice brisača stakla sklopit će se u poklopac motornog prostora pri uključenom kontaktu.



Provjeravajte stanje metlica brisača stakla. Njihov vijek trajanja ovisi o vama:

- redovito čistite metlice i vjetrobransko staklo s vodom i sapunom;
- nemojte ih koristiti dok je vjetrobransko staklo suho;
- podignite ih s vjetrobranskog stakla nakon što dulje vrijeme nisu radile.



– Kad ima leda, pazite da metlice brisača nisu smrznute (opasnost od pregrijavanja motora).

– Provjeravajte stanje metlica brisača stakla. Treba ih zamijeniti kada se njihova učinkovitost smanji: otprilike svake godine.

Prilikom zamjene metlice, kada je ona skinuta pazite da ručica ne padne na staklo jer **postoji opasnost od loma stakla**.

OSIGURAČI

Pretnac s osiguračima

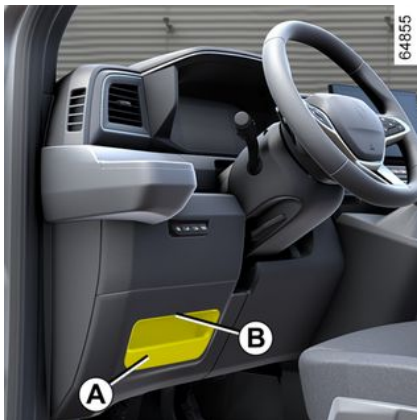

U slučaju da neki električni uređaj ne radi, provjerite stanje osigurača.

Otkvačite vratašca **A** s pomoću utora **B**.

Za raspoznavanje osigurača pogledajte naljepnicu za označavanje osigurača koja se nalazi na stražnjoj strani vratašca **A**.

Namjena osigurača (prisutnost osigurača OVISI O RAZINI OPREME VOZILA)

Hvataljka 1

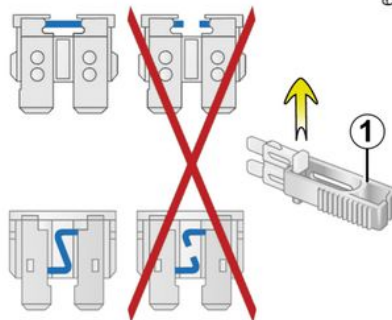

Odvojite osigurač pincetama **1** koje se nalaze sa stražnje strane vratašca **A**.

Kako biste ga izvadili iz hvataljke, pustite ga da bočno sklizne.

Ne preporuča se upotreba slobodnih mjesta za osigurače.



Ovisno o zakonu ili iz mjera opreza, nabavite kod vašeg Predstavnika marke kutiju prve pomoći koja sadrži komplet žarulja i komplet rezervnih osigurača.

Vaše vozilo je opremljeno dvama kućištima osigurača u putničkom prostoru i u motornom prostoru.

















Provjerite odgovarajući osigurač i **po potrebi ga zamijenite (zamjenski osigurač mora imati istu nazivnu snagu kao i izvorni.** Osigurač prevelike snage mogao bi izazvati pregrijavanje električne mreže (opasnost od požara) u slučaju prevelike potrošnje nekog dijela opreme.







OSIGURAČI

Namjena osigurača

(prisutnost osigurača ovisi o razini opreme vozila)

Simbol	Simbol
	Grijana sjedala
	Gumb za pomoć pri parkiranju / prednji i stražnji bočni radari
	Stop svjetla
	Upaljač za cigarete u prednjem dijelu / utičnica za dodatnu opremu u prednjem dijelu
	Stražnja svjetla za maglu
	Svjetla upozorenja i treće stop svjetlo
	Radio
	– Indukcijski punjač – Tahograf – Modul upozorenja za sigurnosni pojas

Simbol	Simbol
	– Podešavanje farova po visini – Alarm – Grijano vjetrobransko staklo
	Utičnica za dodatnu opremu multimedijskog sustava / predprema za dodatnu opremu
	Utičnica za dodatnu opremu u prtljažniku/ utičnica kuke za vuču
	– Brave prednjih vrata – Vratašca utičnice za punjenje / spremnika goriva – Zaključavanje stražnjih vrata – Super zaključavanje
	Kratka svjetla / pozicijska svjetla
	Alarm
	Električni impulsni podizači stakala za sjedalo suvozača
	Kontrola retrovizora

Simbol	Simbol
	ABS/ESP
	Zaslon instrumentne ploče
	Električni impulsni podizači stakala za sjedalo vozača
	Grijanje i klimatizacija
	Stropno svjetlo
	Airbag

 Za identifikaciju osigurača upotrebljavajte naljepnicu s namjenom osigurača koja se nalazi u pretincu za odlaganje. Određene osigurače treba mijenjati samo kvalificirani stručnjak. Ti osigurači nisu navedeni na naljepnici. Zahvate obavljajte samo na osiguračima koji se nalaze na naljepnici.

OSIGURAČI

Osigurači u motornom prostoru



Prije provođenja bilo kakvih zahvata u motornom prostoru, morate isključiti kontakt ➔ 183.



Niti jedan zahvat ne smije se izvoditi na rashladnom sustavu dok je motor zagrijan.

Postoji opasnost od opekline.



Prilikom izvođenja zahvata u blizini motora, motor može biti zagrijan. Osim toga, motoventilator se može uključiti u svakom tren-

nutku. Naljepnica  u motornom prostoru ukazuje na to. **Opasnost od ozljeda**



Isključite funkciju Stop and Start prilikom svakog obavljanja zahvata u motornom prostoru.

Neke funkcije zaštićene su osiguračima smještenim u motornom prostoru (kućište **C**).

Ipak, zbog smanjene mogućnosti pristupa, **savjetujemo vam da zamjenu osigurača prepustite Predstavniku marke.**

Pristup kućištu osigurača



Otkvačite kopče **2** i uklonite spremnik rashladne tekućine **3**.

Uklanjanje poklopca **C**

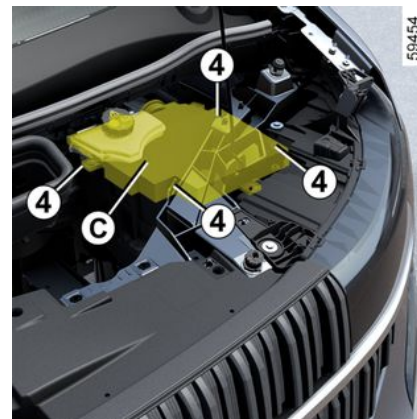

Otkvačite kopče **4** i uklonite poklopac **C**.

Ponovno postavljanje jedinice **C**

Vratite jedinicu **C** na mjesto i pričvrstite kopče **4** kako biste osigurali da je kućište osigurača potpuno zatvoreno.

Postavite spremnik rashladne tekućine **3**, pa zategnite kopče **2**.



Pazite da voda i prašina ne uđu u jedinicu tijekom skidanja/postavljanja.

59454









6

59456

OSIGURAČI

Namjena osigurača: motorni prostor

(prisutnost osigurača OVISI O RAZINI OPREME VOZILA)

Simbol	Namjena	Simbol	Namjena
	odleživanje		Desno dugo svjetlo
	Grijanje i klimatizacija		ABS
	Desno kratko svjetlo		Brisač prednjeg stakla
	Lijevo kratko svjetlo		
	Svjetlo za maglu.		
	Lijevo dugo svjetlo		

6

PREDOPREMA ZA AUTORADIO

Ako vaše vozilo nije opremljeno audio sustavom, imate predopremu koja se sastoji od prostora za:

- radio **1**;
- prednje zvučnike **2** (ovisno o vozilu).

Za ugradnju opreme potražite savjet Predstavnik marke.

Radio lokacija 1



Otkvačite poklopac. Spojevi antene, napajanja + i – i žica zvučnika nalaze se iza.



- i** – U svakom slučaju, vrlo je važno slijediti uputstva proizvođača za ugradnju opreme.
- Specifikacije priključaka i kablova (dostupnih u našoj mreži) razlikuju se ovisno o razini opreme vašeg vozila i modelu vašeg autoradija.

Kako biste saznali njihov kataloški broj, potražite savjet Predstavnik marke.

- Svaki zahvat na strujnom krugu vašeg vozila mora biti obavljen od strane Predstavnik marke, jer krivo priključivanje može dovesti do oštećenja električne instalacije i/ili sklopova koji su na nju spojeni.

Upozorenje



Električna i elektronička dodatna oprema

Prije postavljanja ove vrste dodatne opreme (ovo osobito vrijedi za odašiljače/prijemnike: frekventijski pojas, razina snage, položaj antene itd.), provjerite je li kompatibilna s vozilom. Potražite savjet Predstavnikammarke.

Prije spajanja dodatne opreme na utičnicu, provjerite premašuju li zahtjevi opreme maksimalnu snagu napajanja odobrenu za utičnicu → **296. Opasnost od požara.**

Sve radove na električnom i/ili elektroničkom krugu vozila smije izvoditi samo kvalificirani stručnjak. Svako nepravilno spajanje i/ili ugradnja električne/elektroničke dodatne opreme koju nije odobrio proizvođač može uzrokovati:

- oštećenje električne i/ili elektroničke opreme;
- oštećenje komponenti povezanih s njom;
- prikupljanje i korištenje podataka o vozilu;
- narušavanje privatnosti (izmjena, brisanje ili neopravdani pristup osobnim podacima);
- poništavanje odobrenja za početak upotrebe.

Opasnost od teške nesreće.

Rizik od narušavanja privatnosti.

Ako ubuduće imate ugrađenu električnu opremu, morate znati nazivnu vrijednost i položaj odgovarajućeg osigurača.

Upotreba dijagnostičkog priključka

Korištenje elektroničke dodatne opreme na dijagnostičkoj utičnici može uzrokovati ozbiljne smetnje u elektroničkim sustavima vozila i/ili uzrokovati narušavanje privatnosti (izmjena, brisanje ili neopravdani pristup osobnim podacima).

Radi vaše sigurnosti, savjetujemo vam da upotrebljavate isključivo elektroničku dodatnu opremu koju je odobrio proizvođač, a savjet potražite kod ovlaštenog zastupnika.

Opasnost od teške nesreće

Rizik od narušavanja privatnosti.

Naknadno postavljanje opreme

Ukoliko želite ugraditi dodatnu opremu na vozilo: potražite savjet Predstavnikammarke. Osim toga, kako biste osigurali ispravan rad vašeg vozila i izbjegli svaku opasnost da vaša sigurnost bude ugrožena, savjetujemo vam da upotrebljavate posebnu opremu koja je prilagođena vašem vozilu i jedina za koju vam jamstvo daje proizvođač.

Ako upotrebljavate polugu protiv krađe, pričvrstite ju isključivo na papučicu kočnice.

POSTAVLJANJE I UPOTREBA DODATNE OPREME

Ometanje u vožnji

Na strani vozača upotrebljavajte isključivo tepihe prikladne za vaše vozilo, koji se pričvršćuju na prethodno ugrađena pričvršćenja, te redovito provjeravajte njihovo pravilno pričvršćenje. Nemojte postavljati više tepiha jedan na drugi. **To može ometati rad papučica.**

SMETNJE U RADU

Ovi savjeti će vam pomoći da sami brzo i privremeno otklonite kvar; Iz sigurnosnih razloga, što prije potražite savjet kod Predstavnik marke.

Upotreba daljinskog upravljača	MOGUĆI UZROCI	ŠTO UČINITI
Daljinski upravljač ne otključava ili ne zaključava vrata.	Istrošena baterija kartice.	Upotrijebite ključ.
	Upotreba uređaja koji rade na istoj frekvenciji kao daljinski upravljač (mobilni telefon...).	Zaustavite rad uređaja ili upotrijebite ključ.
	Vozilo se nalazi na području s jakim elektromagnetskim zračenjem.	I dalje ćete moći zaključavati, otključavati i pokretati vozilo → 52 i → 184.
	Vozilo je pokrenuto.	Dok je motor uključen, nije moguće zaključati/otkjučati vozilo s pomoću ključa. Isključite kontakt.
	Desinkronizacija daljinskog upravljača.	Otključajte prednja lijeva vrata s pomoću ključa u bravi, a zatim pokrenite motor → 184 za sinkroniziranje daljinskog upravljača.

6

SMETNJE U RADU

Pokrenite elektropokretač	MOGUĆI UZROCI	ŠTO UČINITI
Svjetla upozorenja se priguše ili se ne pale; elektropokretač ne radi.	Kleme akumulatora nisu dobro zategnute ili su odspojene ili oksidirane.	Nazovite ovlaštenog zastupnika.
	Akumulator je prazan ili nije djelatan.	Priključite drugi akumulator na neispravn akumulator → 351 ili po potrebi zamijenite akumulator → 323 . Ne gurajte vozilo dok je stup upravljača zabavljen.
Motor se ne pokreće.	Nisu ispunjeni uvjeti za pokretanje motora.	→ 184
Stup upravljača ostaje zabavljen.	Upravljač je blokiran.	Za deblokiranje upotrijebite ključ i pomaknite upravljač → 183 .

SMETNJE U RADU

Električna verzija	MOGUĆI UZROCI	ŠTO UČINITI
Nije moguće napuniti pogonski akumulator.	Temperatura u vanjskom prostoru niža je od – 26 °C.	Napunite vozilo u prikladnijem okruženju. Ako je potrebno → 349.
Kontrolno svjetlo vratašca za punjenje trepće crveno.	Nema električne struje u zidnoj utičnici ili je slab kontakt kabela u kućnoj utičnici.	Provjerite instalaciju (osigurač, programator itd.). Provjerite spojeve (utičnice za punjenje itd.) → 22.
	Kabel je neispravan.	Posjetite ovlaštenog zastupnika da biste ga zamijenili.
Nije moguće napuniti pogonski akumulator.	Kabel za punjenje nije ispravno priključen na vozilo.	Pravilno povežite kabel za punjenje s vozilom → 22.
Kontrolno svjetlo vratašca za punjenje trepće plavo.		

6

SMETNJE U RADU

U vožnji	MOGUĆI UZROCI	ŠTO UČINITI
Vibracije.	Gume su loše napuhane, loše izbalansirane ili su oštećene.	Provjerite tlak u gumama: ako to nije uzrok, neka ih provjeri ovlašteni zastupnik.
Vrenje u spremniku rashladne tekućine.	Mehanički kvar: oštećena brtva glave motora.	Zaustavite motor. Nazovite ovlaštenog zastupnika.
Dim ispod poklopca motornog prostora.	Kratki spoj ili curenje u rashladnom sustavu.	Zaustavite vozilo, udaljite se od njega i pozovite Predstavnik marke.
Pali se kontrolno svjetlo tlaka ulja:		
u zavojima ili kod kočenja	Razina ulja je preniska.	Dodajte motorno ulje → 314.
kasni s gašenjem ili ostaje upaljeno pri ubrzavanju	Premali tlak ulja	Zaustavite vozilo: nazovite predstavnika marke.
Bijeli dim iz ispušnog sustava.	Ovo nije nužno neispravnost. Dim možda nastaje uslijed obnavljanja filtra krućih čestica.	→ 192
Dim ispod vozila prilikom pokretanja grijanja.	Ovo nije nužno neispravnost. Dim može dolaziti iz grijača. U tom slučaju dim će postupno nestati kada temperatura putničkog prostora dostigne referentnu vrijednost.	
Upravljač postaje tvrd.	Pregrijavanje servo uređaja. Kvar motorića električne pomoći. Kvar na sustavu pomoći.	Pažljivo vozite pri smanjenoj brzini, pazite na razinu sile koja je potrebna na kolu upravljača za okretanje kotača. Potražite savjet kod Predstavnik marke.
Motor se pregrijava. Uključuju se kontrolno svjetlo upozorenja na temperaturu rashladne te-	Motoventilator u kvaru.	Zaustavite vozilo, isključite motor i pozovite Predstavnik marke.

SMETNJE U RADU

U vožnji	MOGUĆI UZROCI	ŠTO UČINITI
kućine i kontrolno svjetlo STOP .	Istjecanje vode.	Provjerite spremnik rashladne tekućine: trebala bi sadržavati tekućinu. Ako je nema, potražite što prije savjet vašeg Predstavnika marke.

SMETNJE U RADU

Zaustavljeno	MOGUĆI UZROCI	ŠTO UČINITI
Ventilator za hlađenje motora počinje raditi nakon isključivanja kontakta.	<p>Ovo nije nužno neispravnost. Skupina ventilatora za hlađenje motora može početi raditi kako bi regulirala temperaturu motora. Ovaj postupak može trajati nekoliko minuta nakon isključivanja motora.</p> <hr/> <p>Ventilator za hlađenje motora radi više od 10 minuta nakon isključivanja motora.</p>	Potražite savjet kod Predstavnika marke.

SMETNJE U RADU

Električni uređaji	MOGUĆI UZROCI	ŠTO UČINITI
Brisač stakla ne radi.	Zalijepljene metlice brisača.	Odljepite metlice prije upotrebe brisača.
	Neispravan električni strujni krug.	Potražite savjet kod Predstavnika marke.
	Oštećeni osigurač.	Zamijenite osigurač ili ga dajte zamijeniti ➔ 362.
Brisač stakla se više ne zaustavlja.	Kvar na električnim komandama.	Potražite savjet kod Predstavnika marke.
Brži rad pokazivača smjera.	Neispravna žarulja prednjih farova.	Potražite savjet predstavnika marke ➔ 354.
	Neispravna žarulja stražnjeg ili pozicijskog svjetla.	Zamijenite neispravnu žarulju ➔ 354.
	Oštećeni osigurač.	Zamijenite osigurač ili ga dajte zamijeniti ➔ 362.
Svjetla pokazivača smjera više ne rade.	Neispravan električni strujni krug ili komanda.	Potražite savjet kod Predstavnika marke.
	Oštećeni osigurač.	Zamijenite osigurač ili ga dajte zamijeniti ➔ 362.
Farovi se ne uključuju ili se više ne isključuju.	Neispravan električni strujni krug ili komanda.	Potražite savjet kod Predstavnika marke.
	Oštećeni osigurač.	Zamijenite osigurač ili ga dajte zamijeniti ➔ 362.
Tragovi kondenzacije u farovima ili stražnjim svjetlima.	Tragovi kondenzacije na svjetlima normalna su pojava koja je povezana s promjenama temperature i vlažnosti. U tom slučaju, tragovi će brzo nestati prilikom upotrebe svjetala.	

SMETNJE U RADU

Električni uređaji	MOGUĆI UZROCI	ŠTO UČINITI
Neprozirni (crni) tragovi na stražnjim svjetlima.	Tijekom pranja automobila ili nakon pljuska, voda može teći u brtveni utor svjetlosne jedinice. Mogu se pojaviti tragovi vlage. U takvoj situaciji tragovi nestaju nakon nekoliko sati.	

INFORMACIJE O VOZILU

Identifikacijske pločice vozila

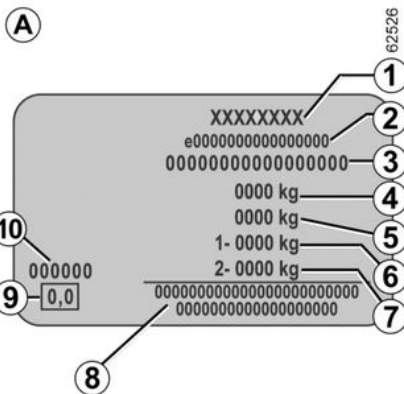

Podaci koji se nalaze na pločici proizvođača se moraju navesti u svim vašim pismima i narudžbama.

Prisutnost i položaj ovih informacija ovisi o verziji vozila

Pločica proizvođača A

1. Naziv proizvođača
 2. Broj zajedničkog koncepta ili broj normalizacije.
 3. Identifikacijski broj
- B. Ovisno o vozilu, ova su informacije navedene i na oznaci .**

4. MMAC (Najveća dopuštena masa pod opterećenjem).
5. MTR (Najveća dopuštena ukupna masa: opterećeno vozilo s prikolicom).
6. MMTA (Najveća dopuštena masa) na prednjoj osovini.
7. MMTA na stražnjoj osovini.

8. Isključivo za upise kod partnera ili dodatne upise.

9. Emisija dizelskog ispušnog sustava
Ovisno o vozilu, ova informacija možda nije navedena na pločici proizvođača, već na naljepnici zacrnjenja ispušnih plinova motora ➔ 192.

10. Oznaka (šifra) boje.

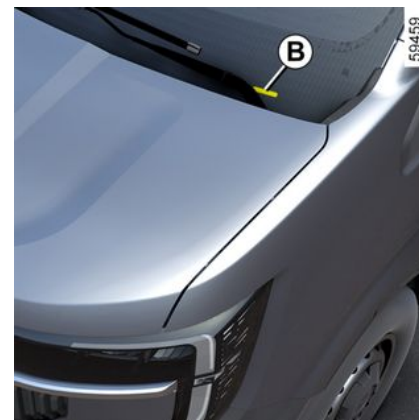

Za pristup modelu vozila i broju šasijske, otkvačite pokrov C plosnatim odvijačem ili sličnim alatom.

INFORMACIJE O VOZILU

Tehničke informacije za hitne službe



QR Code na oznaci **A** omogućuje radnicima u hitnim intervencijama da s pomoću tableta ili pametnog telefona trenutno pristupe tehničkim informacijama korisnim za rad na vozilu u slučaju nesreće

Pobrinite se da je oznaka **A** uvijek vidljiva i prisutna na vjetrobranskom staklu.

Svaka preinaka ili oštećenje oznake sprečava pristup informacijama.

Identifikacijska pločica motora, karakteristike motora

Identifikacija motora

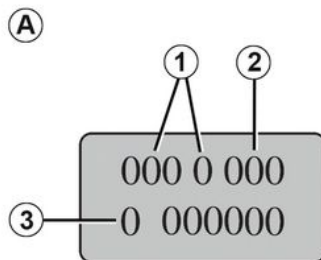

Podaci koji se nalaze na pločici motora u području **A moraju biti navedeni u svim vašim pismima ili naružbama.**

(smještaj ovisi o modelu motora)

1. Model motora.
2. Oznaka motora.
3. Serijski broj motora.

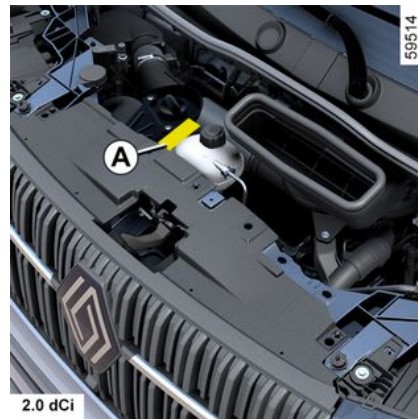

INFORMACIJE O VOZILU

Karakteristike motora

Vrsta motora, verzija motora s unutarnjim izgaranjem

Verzije	2.0 dCi
Model motora (naveden na pločici motora)	M9R
Zapremnina motora (cm ³)	1 998
Ubrizgavanje	Dizel
Vrsta goriva Oktanski broj	Dizel Naljepnica na vratašcima spremnika goriva pokazuje vam koja su goriva dopuštena.
Vrste goriva koje odgovaraju europskim normama i koje su kompatibilne s motorima vozila prodavanih u Europi (u svim ostalim slučajevima potražite savjet kod predstavnika marke).	<div style="border: 1px solid black; padding: 5px; display: inline-block; margin-bottom: 10px;">B7</div> Dizel gorivo u skladu s normom EN 590 koje sadržava do 7 % metilne ester masne kiseline u obujmu. <div style="border: 1px solid black; padding: 5px; display: inline-block; margin-bottom: 10px;">B10</div> Dizel gorivo u skladu s normom EN 16734 koje sadržava do 10 % metilne ester masne kiseline u obujmu. <div style="border: 1px solid black; padding: 5px; display: inline-block;">XTL</div> Parafinsko dizel gorivo u skladu s normom EN 15940 koje sadržava do 7 % metilne ester masne kiseline u obujmu.
Svječice	-

Vrsta motora, električna verzija

Vrsta motora: 6AM

INFORMACIJE O VOZILU

Dimenzije (u metrima)

Dijagram dimenzija

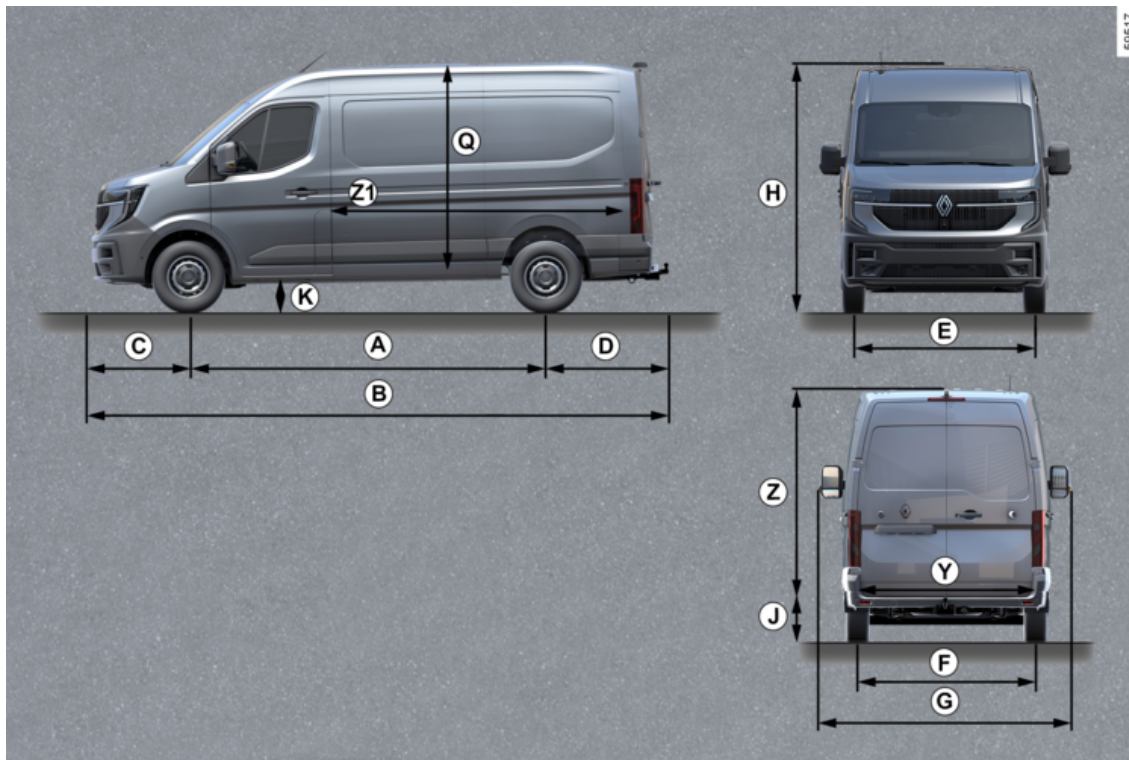

7

INFORMACIJE O VOZILU

Tablica s dimenzijama

Kompletna vozila bez naknadnih promjena

		Standardno teretno furgon vozilo		Povišeno teretno furgon vozilo	
		Normalna šasija	Produljena šasija 1	Produljena šasija 1	Produljena šasija 2
A	Međuosovinski razmak	3,585	4,215		
B	Ukupna dužina	5,685 (5,780*)	6,315 (6,410*)		7,075*
C	Prednji prevjes	0,970			
D	Stražnji prevjes	1,130 (1,225*)			1,890
E	Prednji razmak kotača	1,765		1,765 (1,775**)	
F	Stražnji razmak kotača	1,730		1,735 (1,615**)	
G	Širina s rasklopljenim retrovizorima	2,465 (2,630***)			
	Širina s preklopljenim retrovizorima	2,220			
H	Visina	2,500		2,780	
J	Visina utovarnog praga	0,570			0,665 (0,715**)
K	Udaljenost od tla na prazno	0,212			
Q	Visina tereta	1,885		2,120	2,025
Y	Širina između koševa blatobrana	1,380			1,380 (1,080**)
Z	Visina otvaranja vrata prtljažnika	1,755			1,660
Z1	Dužina tereta	3,225	3,855		4,495

* Verzija sa stepenicom

INFORMACIJE O VOZILU

** Verzija s udvojenim kotačima

*** Verzija s vanjskim retrovizorima s "dugim ručkama"

INFORMACIJE O VOZILU

Mase (u kg)

Navedene mase vrijede za osnovno vozilo bez dodatne opreme: one se mogu razlikovati ovisno o opremi vašeg vozila. Potražite savjet kod Predstavnik marke.

Najveća dopuštena masa pod opterećenjem (MMAC) Najveća dopuštena ukupna masa (MTR)	Težine navedene na pločici proizvođača (➔ 378)		
Masa prikolice s kočnicom * (MRF)	izračunava se: MTR-MMAC		
Masa prikolice bez kočnica*	750		
Dopušteno opterećenje vučnog priključka*	Verzije s MRF-om između 2 tona i 2,5 tone	Verzije s MRF-om između 2,5 tona i 3 tone	Verzije s MRF-om između 3 tone i 3,5 tona
	100	120	140
Dopuštena masa na krovu	Verzija sa standardnim krovom: 200 Podignuta verzija kombija: zabranjeno		

* Vučno opterećenje (vuča kamp prikolice, čamca itd.)

Vuča je zabranjena kada rezultat izračuna MTR - MMAC iznosi nula ili kada je MTR jednaka nuli (ili nije navedena) na pločici proizvođača.

– Važno je poštivati vučno opterećenje koje dozvoljava lokalni zakon i ono određeno zakonom o prometu. Za sve prilagodbe za vuču obratite se vašem Predstavniku marke.

– Izlazne karakteristike motora i radne karakteristike na kosini smanjuje se s povećanjem nadmorske visine. Preporučamo vam smanjivanje maksimalnog opterećenja za 10 % na 1 000 metara, te za dodatnih 10 % svakih narednih 1 000 metara.

REZERVNI DIJELOVI I POPRAVCI

Originalni rezervni dijelovi izrađeni su pod strogim tehničkim uvjetima i redovito se ispituju. Na taj način, oni imaju najmanje istu razinu kvalitete kao i oni koji se tvornički ugrađuju u nova vozila.

Stalnom upotrebom originalnih rezervnih dijelova, sigurni ste da ćete sačuvati sve radne karakteristike vašeg vozila. Osim toga, popravci obavljeni u Mreži marke s originalnim rezervnim dijelovima su pod jamstvom prema uvjetima koji se nalaze na poleđini radnog naloga.

LISTOVI ZA ODRŽAVANJE PO PROGRAMU

VIN:

Datum:	Kilometri (km):	Br. fakture:	Komentari/razno
Vrsta zahvata: Servisni pregled <input type="checkbox"/> <input type="checkbox"/>		Pečat	
Kontrola protiv prohrđavanja: OK <input type="checkbox"/> Nije OK* <input type="checkbox"/>			
Datum:	Kilometri (km):	Br. fakture:	Komentari/razno
Vrsta zahvata: Servisni pregled <input type="checkbox"/> <input type="checkbox"/>		Pečat	
Kontrola protiv prohrđavanja: OK <input type="checkbox"/> Nije OK* <input type="checkbox"/>			
Datum:	Kilometri (km):	Br. fakture:	Komentari/razno
Vrsta zahvata: Servisni pregled <input type="checkbox"/> <input type="checkbox"/>		Pečat	
Kontrola protiv prohrđavanja: OK <input type="checkbox"/> Nije OK* <input type="checkbox"/>			

* Vidi određenu stranicu

LISTOVI ZA ODRŽAVANJE PO PROGRAMU

VIN:

Datum:	Kilometri (km):	Br. fakture:	Komentari/razno
Vrsta zahvata: Servisni pregled <input type="checkbox"/> <input type="checkbox"/>		Pečat	
Kontrola protiv prohrđavanja: OK <input type="checkbox"/> Nije OK* <input type="checkbox"/>			
Datum:	Kilometri (km):	Br. fakture:	Komentari/razno
Vrsta zahvata: Servisni pregled <input type="checkbox"/> <input type="checkbox"/>		Pečat	
Kontrola protiv prohrđavanja: OK <input type="checkbox"/> Nije OK* <input type="checkbox"/>			
Datum:	Kilometri (km):	Br. fakture:	Komentari/razno
Vrsta zahvata: Servisni pregled <input type="checkbox"/> <input type="checkbox"/>		Pečat	
Kontrola protiv prohrđavanja: OK <input type="checkbox"/> Nije OK* <input type="checkbox"/>			

* Vidi određenu stranicu

7

LISTOVI ZA ODRŽAVANJE PO PROGRAMU

VIN:

Datum:	Kilometri (km):	Br. fakture:	Komentari/razno
Vrsta zahvata: Servisni pregled <input type="checkbox"/> <input type="checkbox"/>		Pečat	
Kontrola protiv prohrđavanja: OK <input type="checkbox"/> Nije OK* <input type="checkbox"/>			
Datum:	Kilometri (km):	Br. fakture:	Komentari/razno
Vrsta zahvata: Servisni pregled <input type="checkbox"/> <input type="checkbox"/>		Pečat	
Kontrola protiv prohrđavanja: OK <input type="checkbox"/> Nije OK* <input type="checkbox"/>			
Datum:	Kilometri (km):	Br. fakture:	Komentari/razno
Vrsta zahvata: Servisni pregled <input type="checkbox"/> <input type="checkbox"/>		Pečat	
Kontrola protiv prohrđavanja: OK <input type="checkbox"/> Nije OK* <input type="checkbox"/>			

* Vidi određenu stranicu

LISTOVI ZA ODRŽAVANJE PO PROGRAMU

VIN:

Datum:	Kilometri (km):	Br. fakture:	Komentari/razno
Vrsta zahvata: Servisni pregled <input type="checkbox"/> <input type="checkbox"/>		Pečat	
Kontrola protiv prohrđavanja: OK <input type="checkbox"/> Nije OK* <input type="checkbox"/>			
Datum:	Kilometri (km):	Br. fakture:	Komentari/razno
Vrsta zahvata: Servisni pregled <input type="checkbox"/> <input type="checkbox"/>		Pečat	
Kontrola protiv prohrđavanja: OK <input type="checkbox"/> Nije OK* <input type="checkbox"/>			
Datum:	Kilometri (km):	Br. fakture:	Komentari/razno
Vrsta zahvata: Servisni pregled <input type="checkbox"/> <input type="checkbox"/>		Pečat	
Kontrola protiv prohrđavanja: OK <input type="checkbox"/> Nije OK* <input type="checkbox"/>			

* Vidi određenu stranicu

7

LISTOVI ZA ODRŽAVANJE PO PROGRAMU

VIN:

Datum:	Kilometri (km):	Br. fakture:	Komentari/razno
Vrsta zahvata: Servisni pregled <input type="checkbox"/> <input type="checkbox"/>		Pečat	
Kontrola protiv prohrđavanja: OK <input type="checkbox"/> Nije OK* <input type="checkbox"/>			
Datum:	Kilometri (km):	Br. fakture:	Komentari/razno
Vrsta zahvata: Servisni pregled <input type="checkbox"/> <input type="checkbox"/>		Pečat	
Kontrola protiv prohrđavanja: OK <input type="checkbox"/> Nije OK* <input type="checkbox"/>			
Datum:	Kilometri (km):	Br. fakture:	Komentari/razno
Vrsta zahvata: Servisni pregled <input type="checkbox"/> <input type="checkbox"/>		Pečat	
Kontrola protiv prohrđavanja: OK <input type="checkbox"/> Nije OK* <input type="checkbox"/>			

* Vidi određenu stranicu

LISTOVI ZA ODRŽAVANJE PO PROGRAMU

VIN:

Datum:	Kilometri (km):	Br. fakture:	Komentari/razno
Vrsta zahvata:		Pečat	
Servisni pregled <input type="checkbox"/> <input type="checkbox"/>			
Kontrola protiv prohrđavanja:			
OK <input type="checkbox"/> Nije OK* <input type="checkbox"/>			
Datum:	Kilometri (km):	Br. fakture:	Komentari/razno
Vrsta zahvata:		Pečat	
Servisni pregled <input type="checkbox"/> <input type="checkbox"/>			
Kontrola protiv prohrđavanja:			
OK <input type="checkbox"/> Nije OK* <input type="checkbox"/>			
Datum:	Kilometri (km):	Br. fakture:	Komentari/razno
Vrsta zahvata:		Pečat	
Servisni pregled <input type="checkbox"/> <input type="checkbox"/>			
Kontrola protiv prohrđavanja:			
OK <input type="checkbox"/> Nije OK* <input type="checkbox"/>			

* Vidi određenu stranicu

7

KONTROLA PROTIV PROHRĐAVANJA

U slučaju da je nastavak jamstva uvjetovan popravkom, on je naveden u nastavku.

VIN:

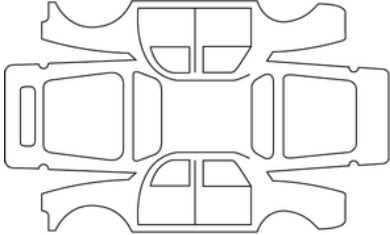
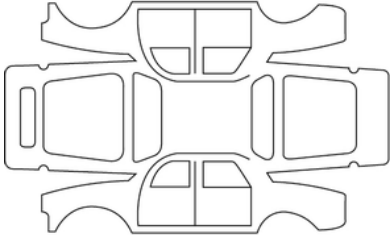
Datum popravka:		Pečat
Popravak korodiranih dijelova koji treba obaviti:		
Datum popravka:		Pečat
Popravak koji treba napraviti:		

KONTROLA PROTIV PROHRĐAVANJA

U slučaju da je nastavak jamstva uvjetovan popravkom, on je naveden u nastavku.

VIN:

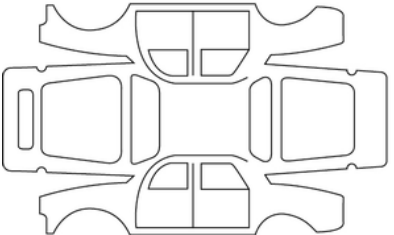
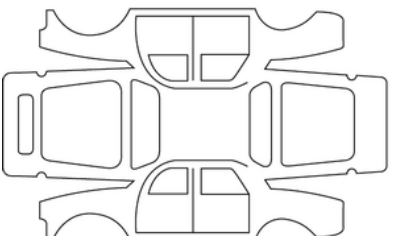
Datum popravka:		Pečat
Popravak korodiranih dijelova koji treba obaviti:		
Datum popravka:		Pečat
Popravak koji treba napraviti:		

7

KONTROLA PROTIV PROHRĐAVANJA

U slučaju da je nastavak jamstva uvjetovan popravkom, on je naveden u nastavku.

VIN:

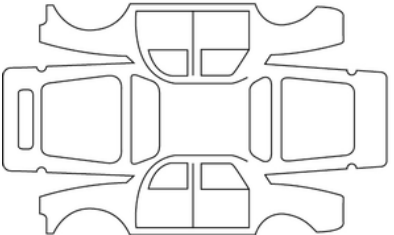
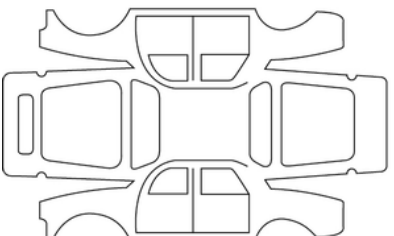
Datum popravka:		Pečat
Popravak korodiranih dijelova koji treba obaviti:		
Datum popravka:		Pečat
Popravak koji treba napraviti:		

KONTROLA PROTIV PROHRĐAVANJA

U slučaju da je nastavak jamstva uvjetovan popravkom, on je naveden u nastavku.

VIN:

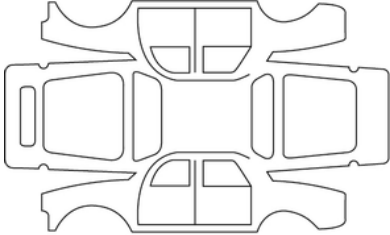
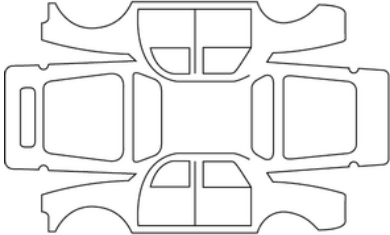
Datum popravka:		Pečat
Popravak korodiranih dijelova koji treba obaviti:		
Datum popravka:		Pečat
Popravak koji treba napraviti:		

7

KONTROLA PROTIV PROHRĐAVANJA

U slučaju da je nastavak jamstva uvjetovan popravkom, on je naveden u nastavku.

VIN:

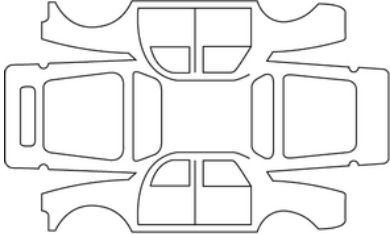
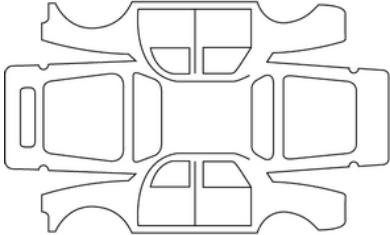
Datum popravka:		Pečat
Popravak korodiranih dijelova koji treba obaviti:		
Datum popravka:		Pečat
Popravak koji treba napraviti:		

KONTROLA PROTIV PROHRĐAVANJA

U slučaju da je nastavak jamstva uvjetovan popravkom, on je naveden u nastavku.

VIN:

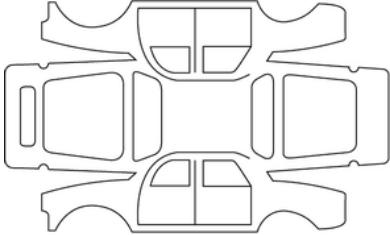
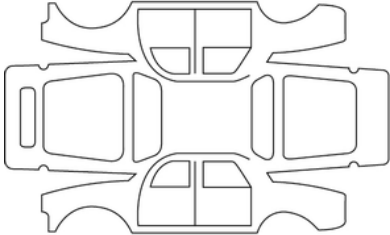
Datum popravka:		Pečat
Popravak korodiranih dijelova koji treba obaviti:		
Datum popravka:		Pečat
Popravak koji treba napraviti:		

7

KONTROLA PROTIV PROHRĐAVANJA

U slučaju da je nastavak jamstva uvjetovan popravkom, on je naveden u nastavku.

VIN:

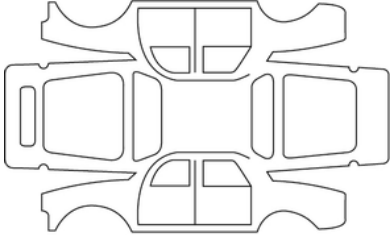
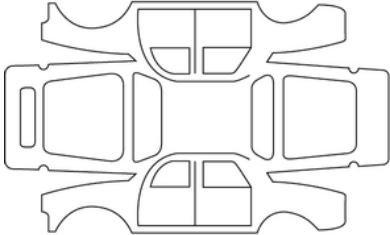
Datum popravka:		Pečat
Popravak korodiranih dijelova koji treba obaviti:		
Datum popravka:		Pečat
Popravak koji treba napraviti:		

ABECEDNO KAZALO

Symboles

<UD-sous-titre>Sat </UD-sous-titre>, [146](#), [146](#)

A

Aerodinamičko krilce, [311](#)

Airbag : isključivanje prednjeg zračnog jastuka suvozača, [116](#)

Airbag : uključivanje prednjeg zračnog jastuka suvozača, [116](#)

Airbags : sigurnost djece, [116](#)

Aktivno naglo kočenje, [240](#)

Akumulator:, [323](#)

Akumulator: otklanjanje kvara, [351](#)

alati, [336](#)

B

Bočni zaštitni mehanizmi, [82](#)

Brisač/perač, [144](#)

Brisač stakla, [167](#)

C

Čišćenje: unutrašnjost vozila, [327](#)

D

Daljinski upravljač za zaključavanje, [44](#), [46](#)

Dimenzije vozila, [382](#)

Dječja sjedala, [90](#)

Dnevna svjetla, [144](#)

Dodatni zaštitni mehanizmi na prednjem sigurnosnom pojasu, [77](#)

Dodatni zaštitni mehanizmi na sigurnosnim pojasevima, [82](#)

E

ECO vožnja, [200](#), [200](#)

Električni podizači stakala., [298](#)

Električno vozilo, [22](#)

Električno zaključavanje vrata, [44](#), [46](#), [53](#), [55](#), [57](#), [144](#)

F

Filtar: filtara čestica, [192](#)

Funkcija Stop and Start (pokretanje i zaustavljanje motora), [185](#)

Funkcija Stop i Start (pokretanje i zaustavljanje motora), [185](#)

G

Grijanje, [279](#)

Grijanje i klimatizacija, [279](#)

Gume, [329](#), [329](#), [329](#), [331](#)

I

Identifikacija motora, [379](#)

Instrumentna ploča, [144](#)

Izbornik konfiguracije, [144](#)

Izbornik personalizacije podešavanja vozila, [144](#)

K

Kamera za vožnju unatrag, [273](#)

Karakteristike motora, [379](#)

Klima uređaj: informacije i savjeti za upotrebu, [293](#)

ABECEDNO KAZALO

Klima uređaj s ručnim upravljanjem, [284](#)
Ključ / daljinski upravljač, [44](#)
Ključevi, [44](#), [46](#)
Ključ za ukrasni poklopac, [347](#)
Komanda stupnja prijenosa, [188](#)
Kotači (sigurnost), [329](#)
KROVNE ŠIPKE, [311](#), [311](#)

M

Metlice brisača: zamjena, [360](#)
Mjerač razine motornog ulja, [314](#)
mjesto vozača, [118](#)
Motorno ulje, [314](#), [314](#)
Multimedijaska oprema, [144](#)

N

Napuhavanje guma, [331](#)
Nosач krovnih šipki, [311](#)

O

Održavanje, [199](#)
Održavanje: filtri, [320](#)
Održavanje: karoserija, [325](#)
Održavanje: savjeti za održavanje i kontrolu emisija, [199](#)
Održavanje: unutarnje obloge, [327](#)
Održavanje boje, [325](#)
Održavanje unutarnjih obloga, [327](#)
Ogledala, [301](#)

Ograničivač brzine, [260](#)
Osigurači, [362](#), [362](#)
Osobitosti vozila s dizelskim motorom, [192](#)
Osvjetljenje: vanjsko osvjetljenje za pratinju, [144](#)
OSVJETLJENJE I VANJSKA SIGNALIZACIJA, [161](#)
Otklanjanje kvara: akumulator, [351](#)
Otklanjanje kvara: vuča vozila, [349](#)
Otklanjanje kvara akumulatora, [352](#)
Otključavanje vrata, [57](#)
Otkrivanje prometnih znakova, [254](#)
Otvarajući dijelovi, [52](#)

P

Parkirna kočnica, [196](#)
Poklopac motornog prostora, [313](#)
Pokretanje motora, [183](#)
Pomoć pri parkiranju, [144](#), [267](#)
Pomoć pri vožnji, [144](#)
Postavke, [144](#)
Postavke izbornika konfiguracije, [144](#)
Postavke prilagodbe vozila, [144](#)
postavljanje dječjeg sjedala, [90](#)
Potrošnja energije, [139](#)
Potrošnja goriva, [200](#), [200](#)
Pranje, [325](#)
Prednja sjedala, [62](#)
Preinci / uređenje prtljažnika: putnički prostor, [303](#)
Pričvršćenje opreme, [368](#)

ABECEDNO KAZALO

PRIJEVOZ PREDMETA U PRTLJAŽNIKU, [309](#)

Prilagodba postavki vozila, [144](#)

Pristup motornom prostoru, [313](#)

Probušena guma, [338](#)

Probušena guma: rezervni kotač, [338](#)

prsteni za učvršćenje tereta, [309](#)

putno računalo, [128](#), [144](#)

R

Rashladna tekućina, [318](#)

Razina ulja u motoru:, [314](#), [314](#)

Razine:, [313](#), [320](#)

Razine: rashladna tekućina, [318](#)

Regulator brzine, [263](#)

Retrovizori, [156](#)

Rezervni dijelovi i dijelovi za popravak, [386](#)

Rezervni kotač, [338](#)

Rukohvat, [301](#)

S

Savjeti za kontrolu emisija, [199](#), [199](#)

Savjeti za smanjenje potrošnje goriva, [200](#)

Savjeti za vožnju, [200](#), [200](#)

SET ZA NAPUHAVANJE GUMA, [332](#)

Sigurnosni pojasevi, [68](#), [82](#)

Sigurnost djece, [86](#)

Sigurnost putnika: suvozač airbag, [116](#)

Sjenilo, [301](#)

smetnje u radu, [370](#)

Sprečavanje izlaska iz prometne trake, [224](#)

Spremnik goriva, [171](#)

Spremnik reagensa, [174](#)

Stakla, [298](#), [298](#)

Stepenica, [360](#)

Stražnja sjedala, [67](#)

Sustav za navigaciju, [146](#)

Svjetla: zamjena žarulja, [354](#)

T

Tlak u gumama, [331](#)

U

Ukrasni poklopci – Kotač, [347](#), [347](#)

Unutarnja svjetla: zamjena žarulja, [358](#)

Unutarnje osvjetljenje, [300](#)

Upozorenje na izlazak iz vozne trake, [217](#)

Upozorenje na oprez vozača, [252](#)

Upozorenje za gubitak tlaka u gumama, [208](#)

Upozorenje za mrtvi kut, [232](#)

Upozorenje za sigurnosni razmak, [236](#)

Utičnica za dodatnu opremu, [302](#)

Uvodnici zraka, [279](#)

V

vanjska temperatura,, [146](#)

Vanjsko osvjetljenje, [354](#)

ABECEDNO KAZALO

Vožnja, [144](#)

Vožnja u načinu rada ECO, [200](#)

Vrata, [52](#), [52](#), [53](#), [144](#)

Vuča, [310](#)

Vuča: kvar, [349](#)

Vuča za otklanjanje kvara, [349](#)

Z

Zaključavanje, otključavanje vrata, [57](#)

Zaključavanje vrata, [44](#), [46](#), [55](#), [144](#)

Zamjena kotača, [339](#), [347](#)

Zamjena metlica brisača prednjeg stakla, [360](#)

Zaslon, [139](#)

Zaštita okoliša, [197](#), [197](#)

Zaštita protiv prohrđavanja, [325](#)

Zaštitni mehanizmi za djecu, [77](#)

Zatezači prednjih sigurnosnih pojaseva, [77](#)

Zaustavljanje motora, [183](#)

Zračni jastuk, [77](#), [82](#)

Zvučni alarm, [52](#)

ZVUČNI I SVJETLOSNI UPOZORITELJI, [166](#)



RENAULT S.A.S. SOCIÉTÉ PAR ACTIONS SIMPLIFIÉE / 122-122 BIS, AVENUE DU GENERAL LECLERC 92100 BOULOGNE-BILLANCOURT R.C.S. NANTERRE 780 129 987 — SIRET 780 129 987 03591 / renaultgroup.com

NU 1483-2 - 77 11 416 174 - 08/2024 - Edition croate



7711416174

